

ТАНЕКЕ

ISSN 0134-2266

1988

11





Koolihammas

HILLI RAND

Hommikul kooli minnes ütles Prita Liisule: «Mul üks ülemine hammas logiseb mis kole.»

«Näita!» nõudis Liisu. Ning kui ta oli hamba üle vaadanud, lausus targalt: «Küll näed, et koju lähed sa ilma selleta!» Iga tunniga loksus hammas üha enam ja enam. Keel ja näpud muudkui kippusid selle juurde. Vahefunnis kõndis Prita ringi, suu kinni, ei hüpanud ega jooksnud nagu tavaliselt. Ta kartis, et hammas võib kurku kukkuda. Sööma ei julgenud Prita samuti minna, sest tal oli hirm, et võib hamba alla neelata. Selliseid lugusid oli ta ennegi kuulnud.

Kõigile, kes uurisid, mis Prital viga on, seletas Liisu vastu-tulelikult: «Tal on üks hammas täitsa lahti, iga hetk võib ära kukkuda.»

Lõpuks matemaatika tunnis, kui nad parasjagu arvutasid, so-sistas Prita: «Kas tead, tuligi ära!» Ja seda öeldes hakkas tal suust verd tilkuma. Esimesed piisad kukkusid vihikusse, siis taipas Liisu selle eemale tõmmata. Prita hoidis hammast õrnalt peos ja vaatas ehmunult, kuidas verd muudkui tilgub ja tilgub. «Kutsume õige õpetaja,» muutus Liisu ärevaks.

Kuid Prita lõi pelgama: äkki hakkab õpetaja riidlema, kui näeb verist lauda ja vihikut. Seepärast ütles ta: «Ei maksa. Õpetaja ehmatab kangesti ära. Mäletad, kui ähmi täis ta läks, kui Mikul ninast verd jooksis. Kuivatame parem ise ära, nangunii jääb varsti järele.»

Nad otsisid vihikute vahelt välja kõik kuivatuspaberid ning kui sellest veel väheks jäi, nühhkis Prita oma taskurätiga lisaks. Verejooks lakkas ning varsti polnud enam mingit jälge toimunud. Kõik oli endine, välja arvatud muidugi hammas, mis asus nüüd seelikutaskus, mitte enam suus.

Seda hammast näitas Prita õhtul kodus kõigile pere liikmetele. Teistest rohkem erutus Priidik. Ta ei suutnud kuidagi mõista, miks suus olev ja peos olev hammas teineteisest nii erinevad. Miks ärakukkunud hammas on suurem kui suhu jäänud!

Veel enne voodisse minekutki palus ta Pritat: «Näita veel seda koolihammast, see on nii huvitav!»

Kes tunneb teist paremini

TARVO KIPPUS SAGELI VAIDLEMA. TÄNA JAGATI VANAEMAGA MAID SELLE ÜLE, KUMB KANA ON TARGEM, KAS MUST VÕI VALGE.

«TARVO, SA VÕIKSID ÜKSKORD OMETI VAIDLEMISE JÄTTA. KANAD ON JU KÕIK SAMA TARGAD.»

«MA EI VAIDLE,» ARVAS TARVO. «MA AVALDAN AINULT OMA ARVAMUST.»

VANAEMA KINNITAS, ET TARVO VAIDLEB IKKA KÜLL. «LÖPPUDE LÖPUKS TUNNEN MINA SIND JU PAREMINI KUI SINA MIND.»

«NO SIIN ON MUL KÜLL OMA ARVAMUS,» VAIDLES TARVO.

«NII NOORELT!» TEGI VANAEMA NÄO, NAGU IMESTAKS. «LASE AGA TULLA!»

«JAH, LASE AGA TULLA,» KORDAS NOOREM ÕDE HANNA-LIISA.

«VANAEMA, SINA EI TUNNE MIND PAREMINI KUI MINA SIND. OTSE VASTUPIDI!»

«KUIDAS NII!» IMESTAS VANAEMA.

«JAH, KUIDAS NII!» KORDAS HANNA-LIISA.

«SELLEPÄRAST,» ÜTLES TARVO, «ET SINA, VANAEMA, TUNNED MIND ALLES KAKSTEIST VIIMAST AASTAT, AGA MINA SIND, ARMAS VANAEMA, TERVE ELU. FAKT!»

Eksitus

EET TUULE

SAUNA KATUSEL VIBUTAS OMA PIKKA HÄNDA LINAVÄSTRIK. LINNU SILPSUMINE ÜHA VALJENES. OLII KA PÕHJUST: KEEGI SILPSUS VASTU. MIS LIIG, SEE LIIG — ÜKS VÖÖRAS LINAVÄSTRIK JULGEB PESA-PAIGA OMANIKUGA VAIELDA! PEREMEES TÕUSIS KOGUNI ÕHKU JA VALAS OMA PAHAMEELE KÕLAVASSE LAULUVIISI. MINUST TA SINNA RIIDLEMA JÄIGI. KUI MA PAARI TUNNI PÄRAST UUESTI SAUNAST MÕÖDUSIN, TÕRELES VISA ISALIND OMA NÄHTAMATU VASTASEGA EDASI. VAENE LINAVÄSTRIK EI OLNUD IKKA VEEL TAIBANUD, ET TA VAIDLES... OMAENDA HÄÄLE KAJAGA! SEE KENTSAKAS LUGU PANI MIND MUIGAMA. OMAJAGU LEIDUS SIIN ÕPETLIKKUGI. NII MÕNIGI KORD EI VIITSI ME LIHTSAID ASJU ENDALE SELGEKS TEHA. JA SIIS ON ARUSAAMATUSED KERGED TULEMA.





Kuidas linnud ja loomad Daugavale sāngi kaevasid

Lāti muinasjutu jārgi lastele jutustanud JÜRRI RANT

Ükskord ennemuistsel ajal otsustasid linnud ja loomad Daugava jõeale sāngi kaevata. Kui nad üheskoos tööle hakkasid, teatas jānes, et tema jookseb kaevajate ees ning näitab, kuhu jõgi peab tulema. Nii ta tegigi, kuid, nagu jānestel kombeks, viskas ta joostes silmuseid ja haake vahele. See ongi põhjuseks, miks Daugava nüüd nõnda loogeline on.

Kohe jānese kannul mūdistas mutt. Mutt oli nii kange kaevama, et ta sai autasuks pehme musta sametise kasuka, mida mutid kannavad tänapäevani.

Kõik linnud ja loomad töötasid, nagu suutsid, ainult peoleo ütles abist āra.

«Mulle ei ole jõge vaja!» kriiskas peoleo. «Mulle on küll sellest veest, mis taevast sajab.»

Linnud ja loomad panid peoleo upsakust pahaks. Nad otsustasid, et sellest peale ei tohi ükski jõgi ega oja oma vett peoleole lubada.

Nüüd sa siis tead, miks peoleo alati enne vihmasadu karjuma hakkab. Ta teatab teistele janustele peoleodele, et varsti võib juua saada.

Meie silmad on harjunud kõikjal rohelist nägema. Rohelised on suvised puud, põõsad ja rohi — kõik see, mis maast võrsub. Muidugi võib ka poest osta rohelist mantli või koguni rohelist sukruvatti. Eelkõige on roheline siiski eluslooduse värv, laiemalt võttes aga elu tunnusvärv.

Paraku āhvardab elu Maal tõsine oht, sest puutumatu loodust jääb aasta-aastalt üha vähemaks. Põlis- metsad raiutakse maha, suured te-

hased saastavad vett ja õhku, kae- vandused reostavad põhjavett ja rikuvad āra põllumaad. Põhjus on selles, et inimesed kõikjal maailmas tahavad osta järjest uusi kaupu ja seetõttu toodetakse neid üha rohkem. Samal ajal unustatakse hoopis, et kui loodusega nii hoolimatult ümber käia nagu praegu, siis pole kõigi nende kaupadega midagi peale hakata. Maailm muutub lihtsalt elamiskõlbmatuks. Mitmete ulme- kirjanike teostes on tulevikumaa-

ilmast saanud metsatu kõrb. Seal on õhk ja vesi nii saastatud, et inimesed peavad kogu aeg käima gaasimaskidega ja igāhele antakse päevas vaid paar lonksu joogivett. Et sellist tulevikku āra hoida, algas kümmekond aastat tagasi kogu maailmas nn. roheliste liikumine. Rohelised nõudsid loodusvaradega säästlikumat ümberkāimist ja tootmise vähendamist, loodusele kahjulike tehaste sulgemist, haljastuse säilitamist linnades.

Elu
tunnusvärv



Varesele valu, harakale haigus

INGE TRIKKEL

Juba varahommikul tundis vares, et tõbi tulemas. Ilmgi oli inetult vesine, taevas madal, lendamine vaevane. Väsimus tegi kondid raskeks, külm pures tiibu.

Vares tegi tiiru ära ja laskus suure kuuse latva puhkama. Latv kõikus vingete tuule käes, kõhe oli.

Järsku kuulis vares kedagi allpool siutsumas, kurvalt ja haledalt. Ennäe, varblasepoiss, no mis sellel suleballil ka häda. Aga varblasel oli häda küll, kohe suur häda oli, külm kuklas kinni, tõbi turjas kargamas, värises ja lödises vaene värvuke, suled turris.

«Kü-kü-külma olen saanud,» kaebas.

«Mina ka-a-aa, mina ka-a-aa, vaak!» vaakus vares vastuseks. Kahekesi on kergem tõbe taluda, leidsid mõlemad.

«Oota, ma tulen su juurde,» kraaksus vares kähinal ja lendas värvupoja juurde alumisele oksale.

«Poe mu tiiva alla varju,» pakkus.

Varblasepoiss pugus. Varese suure tiiva all oli mõnusalt soe. Ja vares omakorda sai sooja sellest, et värvuke oli tiiva all. Tundis oma ihuga, kuidas vaasekese süda ägedalt tuksus. Eks haigusest ja hirmust ka.

Nii nad teineteist soojendasid, lõpuks tuli uni.

Magasid mitu tundi. Magasid end terveks.

Õhtupoole lükkas tuul pilved laiali, päike paistis ja õhus oli kevadet tunda.

«Teeme õige ühe proovitiiru,» ütles vares.

Tegid. Täitsa hea oli lennata. Tervis hakkas tagasi tulema.

«Varesele valu!» tahtis varblasepoiss juba hõigata, et tõbi lõplikult kaoks, kuid sai veel õigel ajal sõnasabast kinni.

«Harakale haigus!» siutsus ta ruttu.

Harakas oli kaugel, tema õnneks ei kuulnud.

Illustreerinud RAIVO JÄRVI



Selle aasta kevadel sündis roheline liikumine ka meil Eestis (lühendatult ERL — Eesti Roheline Liikumine). Praegu tegutsevad rohelised grupid ja malevad paljudes Eestimaa paikades.

Mida Eesti rohelised nõuavad? Näiteks seda, et lõpetataks loodusevaenulik tootmine sellistes ettevõtetes nagu Maardu Keemia-kombinaat ja Tallinna Tselluloosi- ja Paberikombinaat. Nende korstnatel tuleb toss rikub õhku ja paneb

inimesed põdema, rooveed aga mürgitavad mereveft. Samuti on ERL vastu uute kaevanduste rajamisele ja elektriijaama ehitamisele Kirde-Eestis, kus loodus on juba niigi rängalt saastatud. Oheks roheliste liikumise eesmärgiks on ka Eestimaa põlisrahvuse — eestlaste — huvide kaitsmine. ERL-i arvates tuleb sisse-rändele Eestisse mujalt Nõukogude Liidust kiiresti piir panna, et me ei jääks omal maal vähemusrahvuseks ega häabuks võib-olla kunagi hoo-

pis. On ju iga rahvus samuti osa elusloodusest ja seetõttu tuleb võimaldada nende säilimise ja eluvõimaluste eest.

Kuidas saaksid Eesti Rohelist Liikumist toetada sina, «Tähekesed» lugeja! Rohelised käivad oma vabast ajast parke ja haljasalasi (näiteks Kadrioru parki Tallinnas) korras-tamas. Seal võid sinagi kaasa lüüa. Kõige tähtsam on aga see, et sa järgid nn. rohelist elulaadi. See tähendab: hoiad loodust, ei kõnni

üle muru, ei loobi prahti maha ega pekka pudeleid kildudeks, käitunud kõigi elusolenditega, olgu need loomad või taimed, säästlikult ja sõbralikult.

Kui selline hoiak on sulle omane, võib sinust saada tulevikus tõeline roheline, kes seisab sõna ja teoga hea selle eest, et kõikjal meie ümber säiliks elu roheline värv.

MARIO KIVISTIK

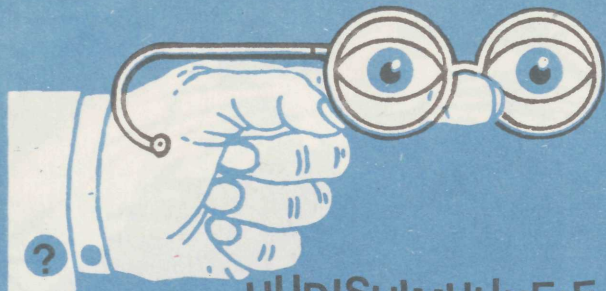

UUDISHIMULIKELE

KUS KASVAVAD BANAANID!

Banaan on maailma suurim rohttaim. Banaani suured, vahel kuni 4 m pikkused lehetuped moodustavad 8—10 m kõrguse ebatüve. On ka liike, mille kõrgus on isegi 15 m. Arvatakse, et banaan on üks esimestest taimedest, mida inimene kasvatama hakkas. Troopilise Aafrika, India, Indoneesia, Kesk- ja Lõuna-Ameerika rahvastele on banaan niisama oluline toit kui meile rukkileib ja kartul. On kahte liiki banaane: nn. dessertbanaanid (kollase koorega), mida süüakse toorelt nagu puuvilju ikka, ja jahubanaanid (rohelise koorega), mida keedetakse või praetakse. Suures banaanikobaras võib olla 100—300 vilja. Üks kobar võib kaaluda kuni 30 kg. Banaanidest saab valmistada konserve, džemme, marmelaadi. Need sisaldavad palju vitamiine ja annavad ohtralt jõudu. Banaan on väga huvitav taim. Ta õitseb ja kannab vilja ainult ühe korra ning seejärel maapealne osa kuivab, juurevõsunditest aga kasvavad uued ebatüved.

Pildistanud MAI ZERNASK



MALLE ALEKSIUS Komm

Salvokas nõõripidi järel, läks Miia kelgumäe poole. Ilm oli krõbekülm, kuid poiss, kes talle vastu tuli, oli sellest hoolimata palja peaga. Müts oli poisil küll olemas, aga seda hoidis ta hellalt süles. Miia kiikas mütsi sisse ja nägi komme. Tuttumüts oli komme ääreni täis.

Miia mõtles, et see poiss on küll õnnega koos. Järsku jäi tüdruk seisma, silmad imestusest pärani. Pilt, mida ta nüüd nägi, oli hoopis eriskummaline. Kaks temast pisut vanemat plikat tirisid punaseid salvokaid, mõlema kelgul kommi-koorem peal. Paar kommi pudenes Miia jalgade ette lumele. Ta korjas need

üles ja võttis käpiku käest, et paberit lahti keerata.

Üks tüdrukutest vaatas üle õla, nägi Miia käes komme ja hõikas: «Too tagasi!»

Endil on kaks kelgutäit ja mina viigu neile need paar kommi, vihastas Miia. «Kadekops, soolatops!» hüüdis ta plikadele ja pistis mööda krudisevat lund jooksu. Ta teadis, et tüdrukud ei hakka teda taga ajama. Kes siis kommikelke valvaks!

Nüüd pidanuks juba paistma kelgumägi. Paistiski, kuid mis see siis oli!

Kelgumäest oli saanud kommimägi! Siin oli lehmakommi ja kukekommi, paugukommi ja närimiskommi, marmelaadi ja



Illustreerinud HELDUR LARETEL

imägi

küpsiseid, martsipanist jäneseid, koeri ja kasse, mandleid ja pähkleid šokolaadis, pastilaad ja hiiglasuuri šokolaaditahvleid. Lõhnas martsipani, kakao ja siirupi järele. Ainuüksi seda lõhna oleks võinud tundide kaupa nuusutada.

Miia tiris oma kelgu mäe juurde ja hakkas nagu teisedki komme peoga kelgule kühveldama. Kui ette juhtus mõni tundmatu kommisort, maitstes ta seda huvi pärast. Ühed neegripoisi pildiga kommid meeldisid talle eriti.

Vahepeal oli Miia ümber rahvast kogunenud. Mõned uljamad püüdsid mäe otsa ronida, aga teised hurjutasid: «Muljud kõik ära!» Või jälle: «Ära roni, kes siis

teiste tallatud komme sööb!»

Kui kelk oli täislastis, lükkas Miia selle ühe tädi jalgade vahelt ettevaatlikult lumele ja puges ise järele. Ta vedas salvoka rahvamöllust pisut eemale ja istus ettevaatlikult selle servale. Inimesi aina jooksis mäe poole. Nad tulid kelkudega, ämbritega, suurte spordikottidega ja isegi pesukaussidega.

Miia võttis jälle nõõriotsa pihku ja hakkas kõrvalist teed pidi kodu poole minema. Ta lootis, et seda teed pidi minnes tuleb talle vastu vähem inimesi, kes võiksid uurida, kust kommilaadung pärineb. Mine tea, äkki hakkab mõni ebaviisakas ja rumal laps veel kommi norima!

KUI VANAD ON KROKODILLID!

Krokodillid on ühed huvitavamad ja vanimad roomajad. Nad olid meie planeedil Maa olemas juba 136 miljonit aastat tagasi. Taimestikus valitsesid siis hõlmikpuud, palmlehekud, sõnajalad, okaspuud.

Meie päevil on teada 24 liiki krokodille, kes jagunevad 3 suurde sugukonda: krokodillased, alligaatorlased ja gaviaallased.

Kõige tuntum neist on niiluse krokodill, kes võib kasvada 8 m pikkuseks, on tugev ja kardetav röövlloom. 6 m pikkuseks kasvab gangese gaviaal, keda iseloomustab pikk nokjas koon. Alligaatorid elutsevad Ameerika Ühendriikide lõunaosas ja Lõuna-Hiina soodes. Päeval armastavad krokodillid end päikese käes soojendada. Jahti peavad nad öhtuti ja öösiti, ujuvad kiiresti ja osavasti.

Väga huvitav on krokodillide paljunemine. Emasloom muneb 20–90 10 cm läbimõõduga muna, mis on kaetud kõva ja tugeva lubikoorega. Munad munetakse liivasse tehtud lohkudesse või kõdunevatest lehtedest ja okstest valmistatud pessa. Emasloom on pesa juures kogu aeg valvel. Haudumine toimub päikesesoojuse või kõdunemissoojuse arvel. Väikesed krokodillid purustavad munakoore koonu tipul asuva ajutise munahambaga. Pojad väljuvad munast umbes 90 päeva pärast ja on 20 cm pikkused, kuid kasvavad väga kiiresti.

Krokodillid on mõnel pool muutunud väga haruldaseks. Ka praegu on krokodillinahk hinnas, sellepärast on paljudesse riikidesse rajatud krokodillifarme.

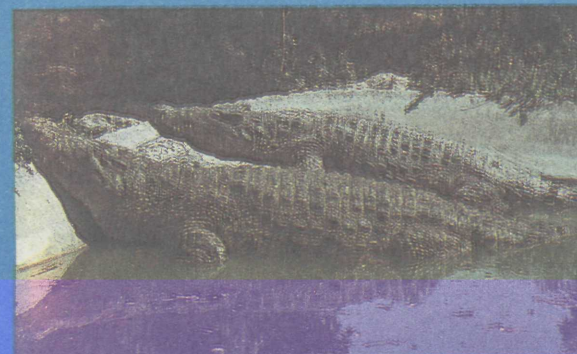

Lindude aastaring

AIVAR POHLAK

APRILLIKUU SEES LINDE
TULI LÖUNAST JÄRJESTIKKU,
MAIKUUS MÄNGIS VIHITAJA
ULJAST TAEVASIKKU.
ÕÖBIK TÄITIS AKNA TAGA
UNE-EELSE AJA,
PÖLLUL UHKET KUKLATUTTI
VEHKIS KIIVITAJA.
SUVE LÄBI ÕUEST KOSTIS
PÄÄSUKESTE VIDIN,
SÜGISEL MA HALLE KURGI
ÄRA SAATMA PIDIN.
TALVE OTSA TIHASED
KÕIK KAMPAS ÜMBER MAJA,
PEKKI PROOVIS TOKSIDA
KA RÄHN, SEE RAHMELDAJA,
TALV SAAB OTSA,
JÄLLE JÕUAB KEVAD — MÄRTSIKUU,
LUMI SULAB ÄRA
JA ÕÖKULL TEEB UHHUUU!



Konna mure

Armeenia kirjanik JERVAND PETROSJAN

VIHMASAJUS SEISAB KONN.
EI TA KARGLE, KISA, VAID
VÄGA KURB JA ÜSIK ON,
PUU ALL NEELAB PISARAIK.

«ÄRA NUTA!» LOHUTAN
KURBA KAHEPAIKSET MEEST.
«SA JU POLE MEIE ANN,
KES KAOB TUPPA VIHMA EESTI

MILLEKS PELGAD LOIKE SA —
ISE NOOR JA MUSKLIS MEES!
OLED KAHEPAIKNE JA
ELAD HÄSTI MAAL KUI VEES.»

NIISKE NINA NOSINAL
MULLE VASTAS KURBLIK KONN
LÄBI NUTU SOSINAL:
«MÖNE MEELEST SEE ON ÖNN,
ENT KAS TEATE: VALU KA
MULLE TEEB MU ELULAAD —
RASKE ON MUL TALUDA
ÜHTEVIISI VETT KUI MAAD.

SIIS, KUI VETTE KARGAN MA,
TAHAKS OLLA, JALAD MAAS ...
KALDAL AGA KARDAN KA:
VEES VIST MÖNUSAM ON TAAS!
VETTE-MAALE ... MIS MA TEEN!
RABELDES MA PELGAN: VAAT
KUI SEST MUREST VANAKS JÄÄN
SAMA KIIRELT KUI MU TAAT!»

Tõlkinud LEELO TUNGAL

Küll on lugu!

Armeenia kirjanik JERVAND PETROSJAN

ÜTLES VANAEMA / MEIL ON VANA TEMA /:

«MULLE MEENUS TÄNA MINU VANAEMA!»

KÜLL ON LUGU!

KÜLL ON LUGU!

INIMSUGU — HIRMUS PIKK ON OLNUD TEMA —

MEIE VANAEMALGI KORD OLI VANAEMA!

Illustreerinud REGINA LUKK



Soov

Soovin, et maailmas
oleks rahu,
et ei oleks
sõdu nii pahu.

Soovin, et kõigil lastel
oleks ema ja isa.
Riigijuht, rahu
eest ole visa!

Soovin, et kõik saaksid
töötada,
väga paha on elada vaesena.

Soovin, et lapsed
saaksid õppida,
väga paha on elada lollina.

Soovime, soovime
kõik koos,
et alati
rahu ja töö oleksid hoos!

EVA TAMMELO
Tartu 2. Keskkoolist



«Kassipere» — joonistanud KAJA KAPSTA Kilingi-Nõmme Keskkoolist

Siilionu

Siilionu tuli koju.
Kutsus:
«Tule siia, minu pojul!»
«Ma ei taha tulla,
sul võivad okkad olla.»
«Oh, sa rumal väike veli,
endal sul neid tuhat neli.»

KRISTA KUUSK
Tallinna 21. Keskkoolist

Paha ilma ma ei taha

Kui ilm on halb ja kole,
siis välja ma ei tule,
sest kardan tuulist ilma
ja väga karmi külma.
Kui sajab ka veel vihma,
siis välja ma ei ihka.
Kuid ema ajab takka
ja kooli lähen vakka.

MAIKO MEISTER
Haapsalu 8.-kl. Koolist

Tursapead

HELJO MÄND



«Mis sa ühtelugu neist sussidest lastele ostad!» ütles vanaema emale. «Õmble parem ise, lappe kodus küll!»
«Ma ei oska susse teha,» vastas ema.
«Pole sa nii kobakäpp ühti, kui arvad.»
Vanaema tõi kapist lapitrulli ja hakkas seal sorima. Valis välja hulk tugevaid riidetükke ja ütles:
«Need käivad küll.»
Sellega oli sussitegemine otsustatud.
Ent ema püüdis sellegipoolest vastu vaielda:
«Mul pole sussi lõigetki.»
«Püha jüri, mis lõiget siin veel vaja on!» hüüdis vanaema.
«Ega neil kuninganna jalg ole! Tald alla ja pealsed peale. Noh, ja kui esimene paar lähebki aia taha, teine tuleb juba ilusam ja kolmas pane näitusele. Hakka aga tööga pihta! Muidu lähevad lapid viimaks veel koitama.»
Ent ema viivitas.
«Ise ei käi veel tööle ka!» torkas vanaema.
«Praegu peab kokkuhoidlikult majandama.»

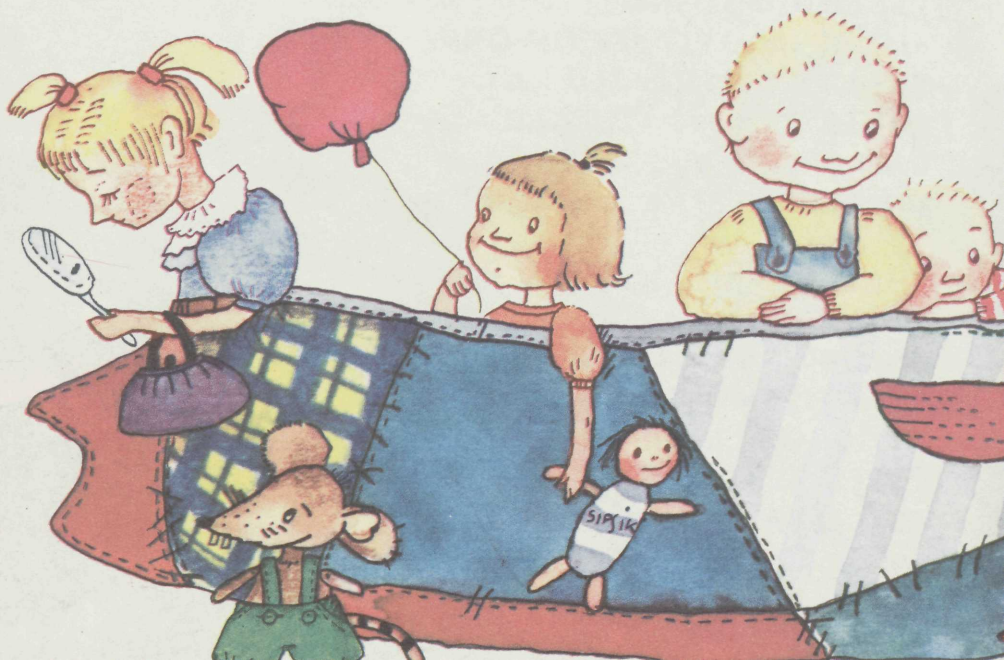

Ema võttis kapist paberi, käskis Kadriil-Tiidul panna jala selle peale ning joonistas pliiaitsiga sinna nende talla kuju. Siis löikas need välja ja asetaski riidele. Kadri ja Tiit olid ninapidi ema õmblustöö juures. Emal püsis ja püsis, löikas ja õmbles mitu korda uuesti, aga näost oli näha, et ta ei jäänud rahule.

«Mina ei oska teha,» ütles ema, kuid õmbles edasi. Sussipaar sai lõpuks valmis.

Tiit torkas sussid jalga ja hakkas mööda tuba sussat-sussat ringi käima. Tuhvlid olid natuke naljakad, kiskusid otstest teravaks ja olid ebamugavad. Ei saanud aru, kas nad kōditasid varbaid või hoopis pigistasid neid.

Vanaema tuli susse hindama. Vaatas korraks nende peale ja hakkas naerma:

«Nagu tursapead!»

«Ma ju ütlesin, et ma ei oska teha,» solvus ema.

«Sa tee pealt natuke kumeramad,» andis vanaema nõu.

«Ei tee. Rohkem ma enam ei tee,» ütles ema jonnakalt. «Nii palju raha on meil majas ikka, et saab lastele susse osta. Pole neil vaja sugugi naerualune olla.»

Ja lisas veel:

«Varsti ma lähen nagunii tööle.»

«Ema,» sosistas Tiit. «Ära ole õnnetu. Mis sellest, et sussid on tursapead. Meie oleme Kadriiga inimesed, aga võime hakata mängult kaladeks. Eks ole, Kadri? Sa ju tahad kala olla?»

Illustreerinud ANU KALM

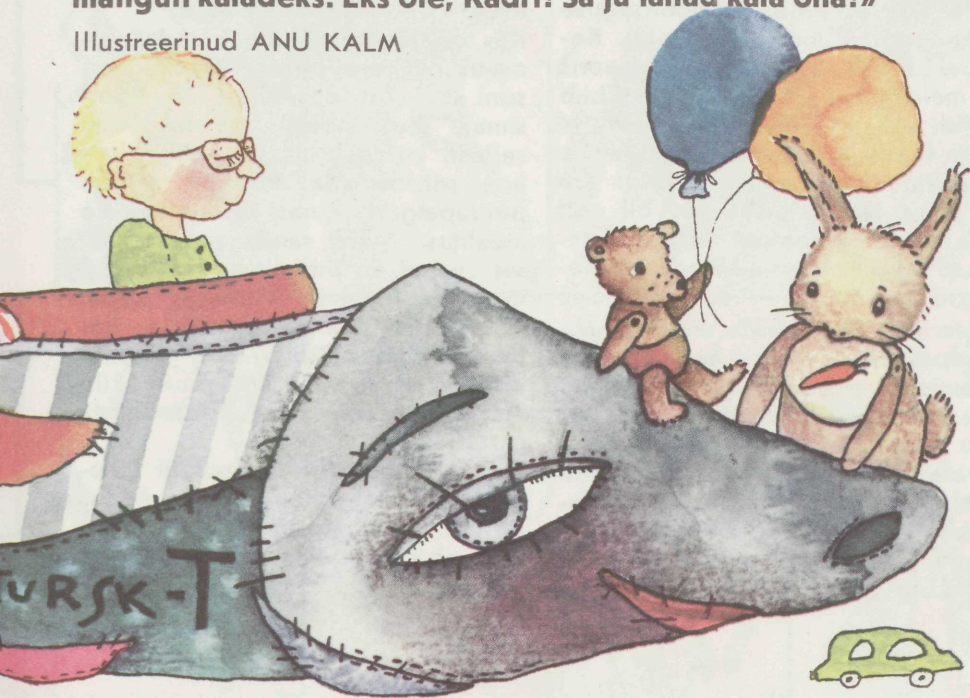

Minu kutsu

Mul on kodus väike Pluto, mulle meeldib väga ta. Vorsti annan temale, tema käppa minule.

KATRIN JOOST
Tallinna 28. 8.-kl. Koolist



Minu kass

Mul on kass, tal nimeks Vurru, vurrud on tal tõesti pikad. Istub süles, lööb ka nurru, hiiri püüab ikka.

Minu Vurrul valged sokid, need ta väga puhtad hoiab. Tahan, et tal oleks lokid, Vurru armastab vorsti süüa.

Kõrva otsas valge täpp, lõngakera püüab käpp. Niisugune mu Vurru, aina kavalalt lööb nurru.

ANNE PROMMIK
Tallinna 22. Keskkoolist



«Kartuleid võtmas» — joonistanud TERJE NURM Taebla Keskkoolist



Õieti peaks pealkirjas kasutama mitmust, sest rotte on meil kahte sorti. Kui õhtuhämaras näeb suurt halli varju puuriida alla või maja vundamendiauku kadumas, on raske öelda, oli see nüüd kodurott või rändrott. Kui nad kõrvuti vastu jalutaksid, siis märkaks küll, et ühel on saba ja kõrvad pikemad, ta ise aga kolmandiku võrra pisem. See väiksem pikasabaline rott ongi kodurott. Rändrott on meie aladel sissetungija, nõnda-öelda kutsumata külaline. Kunagi ammu on ta laevadega mere tagant siia jõudnud, sadamas kaile lipsanud ja tasapisi ikka kaugemale ja kaugemale tunginud. Järglasi oli tal enam kui kodurotil, jõudu ja jultumust samuti rohkem. Nii sunnitigi vaene kodurott taganema. Kooselu neile ei sobinud. Kuhu rändrott ilmus, seal kodurotil enam asu ei olnud.

Nüüd on zooloogide arvates rotikäikude enamik kindlalt rändrotil käes. Inimesed vaesele kodurotile kaasa ei tundnud, neile on tavaliselt vastumeelsed nii üks kui teine. Muidugi, erandeid on ka siin. Mõni aeg tagasi soovitas üks saksa loomauurija rottil lastele mängukaaslasteks. Tema oli neid aastakümneid pidanud. Rotid õppivat hooldajat väga hoidma ja pakkuvat oma uudishimu ja mängulustiga rohkesti rõõmu. Paistab, et see aastat viisteist tagasi külvatud seeme on nüüd idanema hakanud. Hiljuti Tallinna trammis nägin rottil okaspäise noormehe nahkkuuel. Rott sibas julgelt mööda õlgu ja kadus siis taskusse.

Mida rott sööb?

Sellele küsimusele saab vastata ühe sõnaga: kõike. Ja isu on tal hea. Tegelikult rott küll rohkem rikub ja reostab, kui sööb. Uudishimuliku olendina pöörab rott segi kõik korvid ja karbid, vakad ja sekid.

Ja kaval ning ettevaatlik on rott



Pildistanud VÄINO SILM

ROTT

ka. Vedrulõksu vahele jätab end noor ja rumal loom. Elukogenum selle ligi ei lähe. Ühe niisuguse tarkpeaga oli mul hiljuti tegu. Kevadadel sauna asunud, terroriseeris ta meid terve suve. Seep kõlbab rotile söögiks. Aga mida teeb ta tühja seebikarbi, hambaharja, lauale unustatud prillidega? Ometigi ära ta need tassis. Ühel ööl oli rott otsustanud saunatoa nurgas seisvasse köögikappi pääseda. Vanaaegse meistri töö — esimese ööga suutis rott läbi närida ainult poole uksepakusest. Päeval kruvisin ukse sisemisele küljele raudplekist tahvlikese. Mõnulesin mõtte juures, mis näo rott teeb, kui ta pärast enda arvates lõpule viidud tööd satub uuele, seekord juba võitmatule takistusele. Kui aga järgmisel hommikul sauna astusin, ei olnud põrandal sauna astusin, ei olnud põrandal ühtki uut laastu. Roti-sinder oli vana

augu uuristamise asemel kapikese alla pugunud ja läbi õhukese põhja end riks-raks kappi närinud.

Kes on jõudnud juba lugeda raamatut pisikese poisi Nils Holgerssoni imelisest teekonnast läbi Rootsimaa, see kindlasti mäletab lugu sellest, kuidas Nils vilepilliga hallide rottide väe mustade rottide pelgupaigast, vanast lossist eemale meelitas. Meie sauna rott armastas vahel, vuntsid urust väljas, inimeste tegemisi vaatama jääda. Otsustasin ükskord proovida, kas temal ka muusikahuvi on. Vilepille on mul terve hulk, küll puust, küll muust. Mõtlesin neid kordamööda puhuda.

Ei tulnud teravnina sammugi lähemale. Esimeste helide järel kadus ta põrandaalusesse maailma. Säärane ebanusikaalne rott oli.

JAAN RANNAP



1



2



3



4



5



1



2



3



5



1



2



3



5

Joonistanud HELI VEIGEL

Televiisor

Lõika teleri kere mööda jämedat joont välja ja liimi kokku. Seejärel lõika välja filmiribad, tee neile otstesse sisselõiked ja kinnita ribad otsast rõngaks nagu joonisel 1. Nüüd lõika välja ribad, mille abil filmi pliiatsile kinnitad. Üks ribadest liimi pliiatsi ümber ja pista selle pilude vahele filmirõngas. Teine riba liimi otstest kokku, lükka pliiatsi otsa ja kinnita filmirull teist serva pidi selle pilude vahele nagu joonisel 3. Nüüd aseta pliiats otsapidi teleri külgedes olevatesse avadesse ja seda seal keerates näed ekraanil filmi.

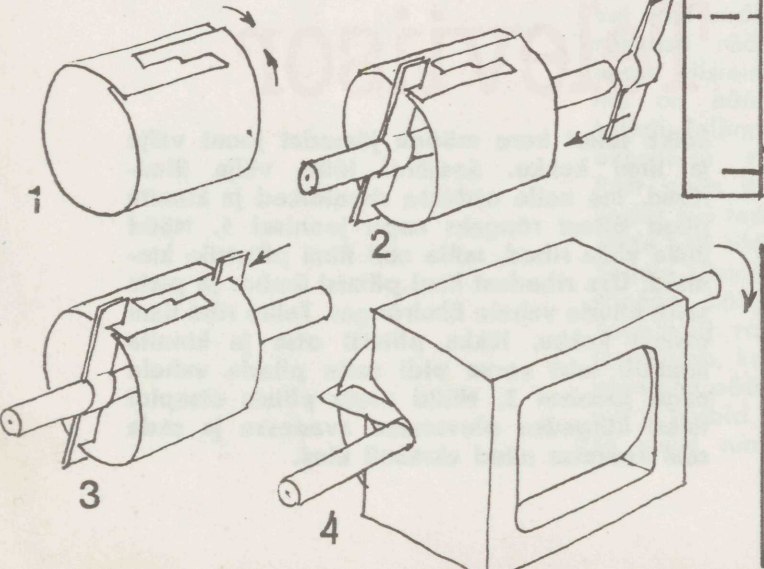
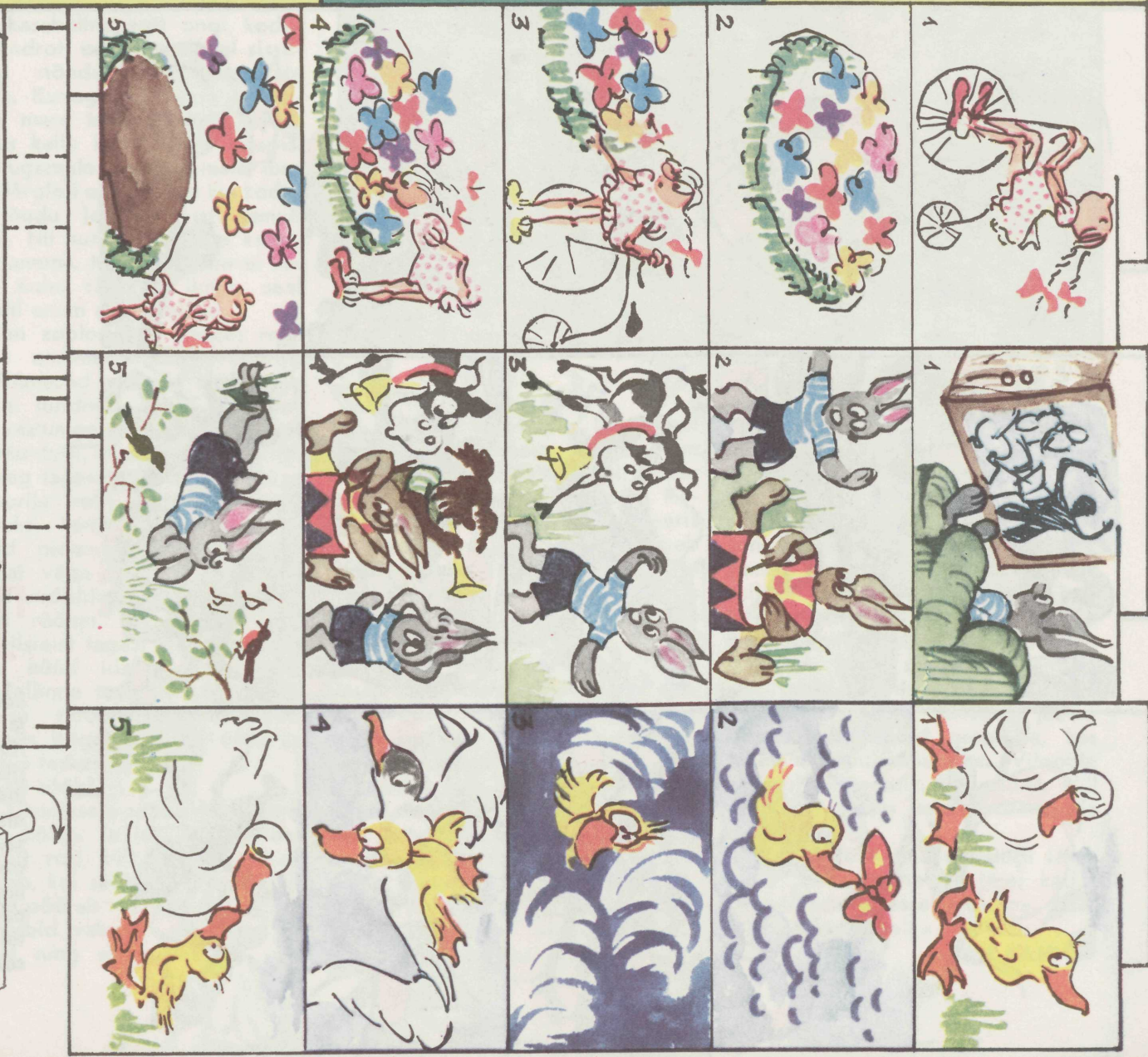
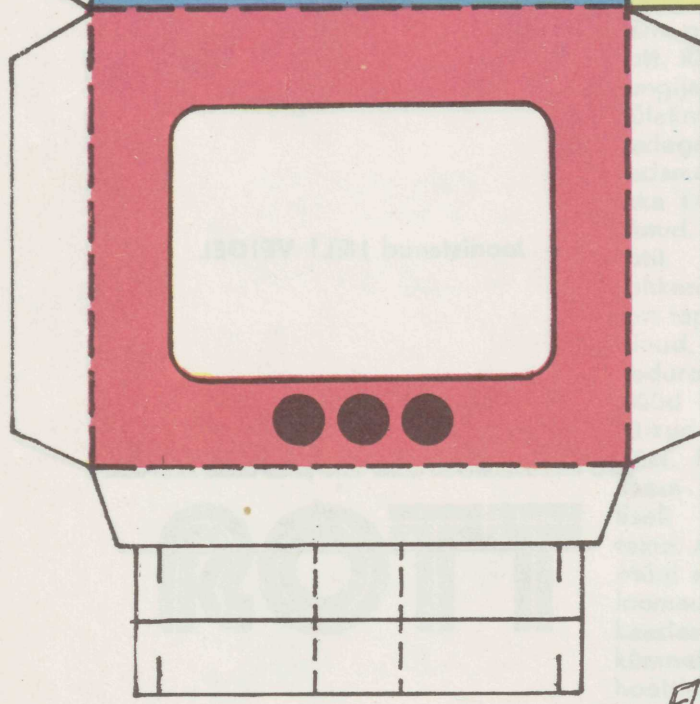
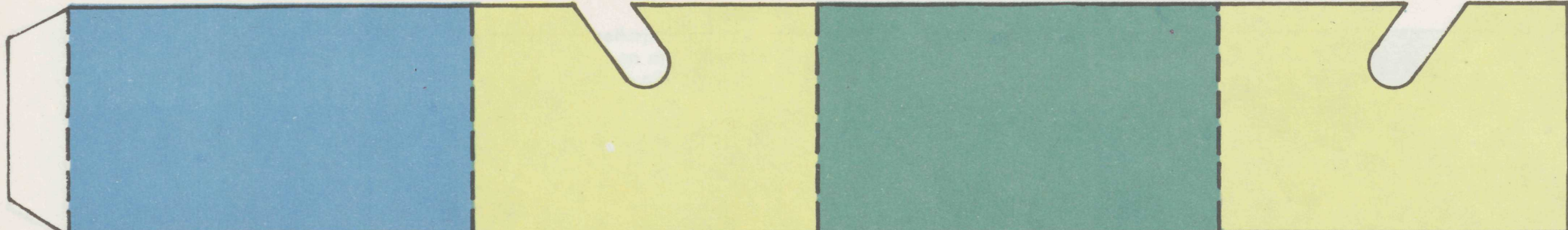



«Haldjas»
SILVI LIIVA ofort 1977. a.

Ofort

...on üks sügavtrüki tehnikaid graafikas. Siin kaetakse siledaks lihvitud metallplaat erilise ofordilakiga, mille peamisteks koostisosadeks on asfalt, vaha ja vaik. Lakiga kaetud plaadile joonistatakse pilt nõelaga. Nõela ei suruta metallisse nagu kuivnõela tehnikas, vaid sellega läbitakse ainult lakikiht. Seega on oforti küll kergem joonistada, kuid joon tuleb tuimem. Kui joonistus plaadil on valmis, söövitatakse jooned happes nii sügavaks, et need ulatuvad metalli sisse. Süvendid täidetakse värviga, mis jätab trükkimisel paberile kujutise. Ühelt plaadilt saab tõmmiseid 50 ja rohkemgi.

Ofordi põhimõtetele kaunistati mustritega juba rüütlite raudrüüsid. Pilte hakati ofordis trükkima 16. sajandi alguses. Silvi Liiva on üks tuntumaid eesti naisgraafikuid. Tema ofordijoon on tundlik ja ühtib hästi natuke lapsemeelsete töödega. Lastele on ta joonistanud ka mitmeid pildiraamatuid.