

EESTI NOORUS

S



Noored!

**Ellu astudes kindlustage endid
igasuguste üllatuste vastu, mis
eluteel seisavad ees**

**Astuge ühendusse kõige vanema
puht Eesti kindlustusseltsiga**

EEKS-MAJA

**Peakontor: Tallinnas, Harju 45 ja Vabadusväljak 10.
Kodukeskjaam 478-08. Harukontorid ja agendid üle maa.**





TALLINNAS, 29. MAIL 1937

9. AASTAKÄIK

JOHANNES SEMPER

KOJUTULEK

(Kogust „Tuuleratas“)

On päikest üle kaste
vaid kraaviperveni.
Ees võõrsilttulnu aste
näeb talu terveni.

Ei aimata tea keegi,
kuid miks nii ootel kõik
See hommikrõske teegi
kui kaugelt kojuhõik.

Ju esimese tere
üks pääsu vihvatub.
Ja äkki läbi vere
kui leili kihvatub,

Kui maharännat kaugus
jalgvärvavasse kaob.
Siin peatun. Mingi raugus
mu ümber maha vaob.

Veel magab unes veetlik
õu, karjatara, ait.
Tamm valvab majesteetlik
kui valatuna vait.

Ma alnult möödatuuleks,
rändlinnul siin vaid õrs,
Kuid imelik, kuis luuleks
saab iga rohukõrs!

Ja ülal pilvenarmas
kesk sinist otsatust
näib kahekordselt armas ...
Tss ... liigutati ust!

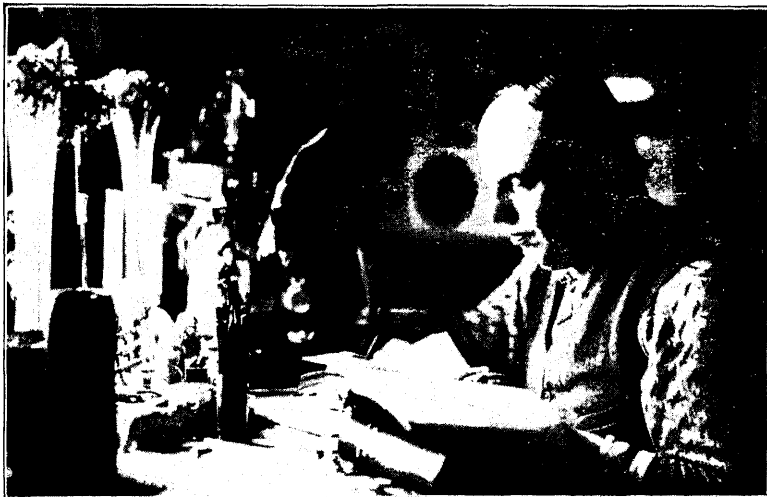

Hendrik Adamson
oma töölaia juures



Talu- ja käsitöö tarbeasjad Tyrvää muuseumis. Paremäl seinal on näha mitmesuguste kaunistustega triikimis-laudu.

ANTON TEKKO

Soome noored koduümbruse uurimisel

Soomes on koduümbruse uurimisel sügavad juured, ulatudes 1600 aastasse, millal selle ala viljelemisele asusid (ülikooli alg-aastail) mõned üliõpilased. Arusaamine koduümbruse uurimise suurest ajaloolisest tähtsusest oli ärganud ja alles 1800 lõpu-pole kasvas selle ala uurijate pere arvu-rikkamaks. Tol ajal hakkas ka Soome Rah-valuule Arhiiv eriti jõudsalt paisuma käsi-kirjadega, ning siis ei olnud korjajateks mitte enam üliõpilased, vaid juba igatliiki rahva-kihid, eriti aga suur osa rahvakooli õpetajaid. See töö laienes Helsingist väljaspole ja kogu maal sündis tihe koduümbruse uurijate võrk, kus endised ja kaasaegsed üliõpilased endale haarasid kõige laiema tööpõllu, saavutades sellel alal ka hinnatavoid tagajärgi.

Kuna praegu eriti palju koduümbruse uuri-mise töötajärgi on noorsooühingute nimel ja tehtud töö tunnismärkidena on asutatud koda-paigamuuseumid ja -arhiivid, siis on sellele tööle hääd hinnangut avaldatud ka kõrgemalt poolt. Noorsooühingutes koduümbruse uuri-mise töö minevikku võib arvestada umbes 50 a. peale.

Satakunna, kui sellel alal vanima ja enam-arenenud, ringkonna, Kauvatsa noorsooühingu asutamisaastal 1882. a. on protokollitud järgmised sõnad: „...koduarmastus põhjus-tab koduümbruse ajaloo uurimist tunnistama tarvilikuks Satakunna noorsooühingute töö-

kavas. Nii tähtsaks, et teised ümbruskonna noorsooühingud, kus seda mitte töökavas ei ole, on omas töös puudulikud.”

Kui 1902. a. asutati Satakunna Noorsoo-ühingute Keskliit, siis asutamiskoosolekul läk-sidki Kauvatsa noorsooühingu sõnad tõeks ja esimene punkt liidu töökavas oligi koduümbr-use uurimise teostamine, millist tööd alati sellega, et kuulutati välja vanade rahva mängulaulude korjamise võistlus. Tulemus oli see, et kokku tuli kümme-kond korjan-dust, mis ühtekokku sisaldasid umbes 150 vana rahvalaulu. Neist valiti välja parimad, parandati neid veel keeleliselt ja 1905. a. ilmus liidu kirjastusel trükist maitserikas teos „Piirileikki Lauluja”, sisaldades 96 lk. 84 mängulaulu. Kõiki neid laule lauldakse nüüd Satakunna noorsooühingu koosviibimis-tel ja väljaspoolgi. Armastus koduümbruse vastu päästis kõik selle, mis muidu oleks esivanematega koos mulda varisenud.

Ja kui viibisin märtsi kuu 20. päe-val Huitiste rahvaülikoolis, kus parajasti Satakunna Noorsooühingute Keskliidu kodu-ümbruse päev ja 1936. a. kodu-uurimise tule-muste auhindamine toimus, siis selgus, et üks vana taluperemeeski — vabadussõja invaliid, oli liidule saatnud 164 rahvalaulu. Tema omandaski esimese auhinna. Seda saavutust peab märkima eriti tähelepanavana. Ka kõik järgmised auhinnad läksid õigesse paika, sest

enamik auhinnasaajaid olid tegelikud põllumehed ja külanõored, kes korjamises teadmised ja vaimustuse olid omandanud iga-aastaselt koduümbruse uurimise kursustelt. Aasta jooksul täienes liidu arhiiv 1700 leheküljele ja umbes kaheksa punkti võrra, kirjelduste, ülesvõtete ja joonistuste näol ja noortele jagati välja 150 kr. (meie raha järele) eest kodu-uurimise ala käsitlevat kirjandust.

Nüüd ehk tekib küsimus: ons koduümbruse uurimine peamiselt akadeemiliste isikute

ala ja vajab selle teostamine kõrgemat kooliharidust?

Soomest võib saada tõenduse, et koduümbruse uurimise üldine produktiivsus on tõusnud sedamööda, kuidas on kasvanud armastus ja sügav lugupidamine oma kodu, maa ajaloolise mineviku ja esivanemate töösaavutuste vastu. Kes on viibinud soomlaste keskel, teab, kui võrd suur on soomlase patriootiline tunne ja millise hoo ja vaimustusega peetakse kinni oma esivanemate vanadest kommetest ja tööviisidest. (Järgneb.)

Kilingi-Nõmme katastroofi puhul

Kahju neist noortest nuppudest,
mis ei läinudki õitse
hallas ses hõelas hukkudes,
valu vaevatud väitse.

Nutaksin enese pisaraiks,
kui sest neid ärata piisaks;
südame nutt minu sisaldaks,
vere viimseima piisa.

Aga – ah! –, seda et mina ei saa,
vaikin ja longu vaibun,
peites mus põhjatut piina ja
kätkedes kõigi kaebu.

Hendrik Adamson



H. LEPIK

„Mere tagant“

René Descartes

Seitsmeteistkümnendal sajandil teostus esmakordselt lõplikul kujul teaduste ja filosoofia vabanemine autoriteedi eestkostest. Sellega oli pandud alus nende iseseisvaks arenemiseks. Esimeseks ja mõjukuselt suurimaks mõttevabastajaks filosoofias oli René Descartes (1596—1650). Tema õpetus äratas seevõrd üldist tähelepanu ja tekitaş niivõrd laiaulatusliku järeelmõju, mis on püsinud isegi tänapäevani, et teda peetakse uue filosoofia põhjendajaks.

Descartes sai teadusliku kasvatusena ja hariduse osaliseks juba oma lapsepõlves. La Flèche'i jesuiitidekoolis tal le kinnitati, et teaduste abil võib omandada selge ja kindla tunnetuse kõige selle kohta, mis on elule kasulik. Sellest sai õhutust Descartes'i ülim ja palavaim soov — neid teadusi tundma õppida. Kuid pärast aastaid kestnud õpinguid, pidi Descartes siiski muutma oma arvamust, sest ta nägi, et tema õppimispüüust ei olnud muud kasu, kui et ta avastas ikka rohkem ja rohkem oma teadmatus. Ta jõudis seisukohale, et maailmas pole ühtki õpetust, mis oleks olnud niisugune, millisele talle varem anti lootust.

Descartes nägi, et matemaatika sisaldas väga läbinägelikke leiutisi, mis võisid pakkuda palju kasulikkust niihästi uudishimu rahuldamiseks kui ka inimeste töökoorma kergendamiseks. Seejuures ei jäänud talle ka saladuseks, et filosoofia annab väga hea vahendi rääkida tõenäoliselt kõigist asjust, suutes sel teel äratada väheteadlikes imetlust. Samal ajal ta nägi aga ka, kuidas filosoofiat aastatuhandete jooksul olid täiendanud ja arendanud kõige väljapaistvamad vaimud ning sellest hoolimata ta ei leidnud filosoofias ühtki seisukohta, mille üle ei oleks vaieldud ja mis järelikult ei oleks olnud kahtlane. Selle tõttu ei jätkunud ka temal niipalju endausaldust, et loota sel alal saavutada rohkem kui teised ning aastaid kestnud

otsingute ja kaalutluste järele jõudis Descartes meetodilise kahtluse kaudu teatavatele tulemustele, mida ta esmakordselt avaldas kolmesaja aasta eest 1637. a. oma teoses „Arutlus meetodist“. Selles esitas Descartes teadusliku tõeuurimise neli kindlat reeglit.

Tema esimeseks reegliks oli sealgi mitte midagi pidada tõeliseks, mida ta evidentselt ei tunnetanud, et see on niisugune; s. o. kõige hoolikamalt hoiduda üleliia rutlemisest ning eelarvamusest ja oma otsustustesse mahutada ainult seda, mis ta vaimule paistaks nii selgelt ja distinktselt, et tal poleks põhjust selles kahelda.

Teiseks reegliks oli — jaotada kõik uurida kavatses olevad probleemid nii mitmesse ossa, nagu vähegi võib ja nagu see on vajalik nende paremaks lahendamiseks.

Kolmandaks reegliks — juhtida oma mõtted kindla korra järgi, alates tunnetamiseks kõige lihtsamaist ja kergemaist esemest ja tõustes vähehaaval otsekui astmeid mööda kõige keerukamate esemete tunnetamiseni, eeldades korda isegi niisuguste seas, kus puudub loomulik üksteisele järgnevus.

Ja neljandaks — koostada kõikjal niivõrd täielikud loendused ja niivõrd üldised ülevaated, et olla kindel, et midagi pole välja jäetud.

Lähtudes neist reeglist jõudis Descartes ratsionalismile, mille alusel ta andis uue, täiesti dualistliku, maailmapildi. Ning selles peitubki Descartes'i tähtsuse raskuspunkt. Descartes'i metafüüsika suurimaks teeneks on, et ta andis materia ja vaimu (teadvuse) mõistetele täiesti uue sisu ning näitas, et need mõlemad on olemise täiesti erinevad valdkonnad. Sellega ta määras ära ka kogu uue aja filosoofia arengutee.

Descartes defineerib materiat kui ruumilist püsikestvat ulatuslikkust. Sellega said tähtsaks loodusnähtuste sõltuvussuhted ja matemaatilised vahekorrad. Materia mõistest kõrvaldati jõud. Looduses ei olnud mingit

salapärasest võimetetasakaalu harmooniast, sest selles valitses ainuüksi absoluutne seadusepärasus. Kõik füüsilise maailma toimuvused olid seletatavad seadusepärase ja kindlate mehaaniliste liikumistega. Ka orgaanilised kehad, nagu näit. loomad, ei moodustanud mingit erandit — need olid lihtsait mehhanismid, automaadid. Seega — elu ise ei moodustanud mingit iseisvat erivaldkonda.

Kuid teiselt poolt Descartes andis uue käsituse ka hinge mõistele. Ja siin on tema kõige suurem tähtsus. Descartes lülitas välja hinge sellest seosest, milles ta oli varem. Temani oli hing — eluühtluse printsiip. Des-

cartes näitas, et hinge isepärane olemine avaldub ainuüksi enda teadvuses (cogito sum), Mina vahendituse endateadvuses. Mina on Descartes'ile puhas aktuaalsus. Hing ise pole midagi muud kui teadvus. Descartes'i järgi hinge valdkonnas ei või olla midagi alateadlikku. Mateeria ja hing on üksteisest täiesti sõltumatud. Descartes, lähtudes individuaalsest endateadvusest, jõuab kahe substantsi dualismile*.

* Eesti keeles on Descartes'i teostest ilmunud „Arutlus meetodist“ Noor Eesti filosoofilises seerias. Descartes'ist annab ülevaate ka W. Durant „Lood filosoofia ajaloost“ II Elava Teaduse sarjas.

OSV. TOOMING

Kevad loomariigis

Kui poleks poriloike tänavakivide vahel, kui naised ei korraldaks revolutsiooni kevadmantlite pärast, kui väikesed poisikesed legionide viisi ei käiks sinilillepundardega ukse taga viit senti nurumas, ega siis meie, linnainimesed, teaski, millal kevad läheneb. Tänavakivid, suitsust ja bensiinilehast läpastanud õhk ning leivamured — kõik on samad kui talvel, ainult naised teavad, millal on vaja hakata nõudma uut kevadkübarat ja -mantlit. Tea, kas tunnevad õhust või veavad kalendris sõrmega järke, aga mitte ei unusta. Aga võib-olla on nende baromeetriks turg. Sest õige kevadaimuse sain minagi turult, kui eksisin sinna ühel laupäeval päeval. Turuplatsi veerel, üsna tagumises otsas oli hobune. Täpsemalt öeldud — setukas. Mees oli sidunud ruunakesele heinakoti kaela, justkui seotakse kevadel noortele utekestele kurinad lõua alla, et nad ei kaoks karjast eemale minnes. Hobuse pea oli suur ja karvane, aga kott lõua all oli suurem ja närusem. Küll vist heinakott oli raske, sest ruunakese pea vajus longu kui keldris kasvanud lillekesel, alumine moka peagu puudutas turuplatsi poriseid kive. Ma koolis zooloogia tunnis kuidagi ei saanud selgeks ribide arvu ning puudulikkude teadmiste täiendamiseks kavatsesin hakata lugema ruunakese naha all läikivaid ribikaari, kui pere-mehe, hobusest ja heinakotist veelgi karvasem, tuli ja pistis käe heinakotti:

„Tsuksuke, miks sa ei söö? Need ju head

heinad, hoidsin soo tagumiselt ja kõige kõrgemalt künkalt kevadeks. Tsuksu-tsuksu-tsuksuke!”

„Otsa lõppend tsuksuke,” arvasin. „Ta ei jaksa enam isegi süüa mitte. Millest see tuleb, et kuivab luuks ja nahaks?”

„Aa vot kevade. Sügisel oli ilus trullike, laskis niisugust ilust sörki, et... Kevadeks lõpevad heinad ja lõpeb loomade ramm. Tal ka pikk tee selja taga. Mustveest tuli joo- nega ära...”

Ah kevade! Tähendab: kevade on taas tulnud! Tõsi — kui õige tugevasti tõmmata õhku läbi sõõrmete, kas siis ei tunduks nagu värske mulla, puhkevate kaselehtede, vaigu ja sooja maaauru lõhna? See on midagi, mida tasub järele uurida — ning seadsin sammud linnast välja, vaba looduse, kevade poole.

Looduses käib jälle sisemine, salajane ja püha meistritöö. Lehed hõõruvad pungakeste



karedate koorte vastu, rohulible õrn ja kahvatu otsake piilub mullast ning kuldnokk lendab üle pea ja kannab rohukõrt noka vahel. Üle tee läheb maamees ja ta koorem levitab uimastavat, vänget maalõhna. Künnipoiss kõnnib vagu mööda ja hurjutab vareseid ja hakke, kes musta pilvena tiirlevad ta jalajälgedes. Ning üle kõige päike, küll alles veidi unine ja laisk, kuid siiski juba soendav, pehme, paitav, elustav.

Kõrrestikul jooksevad kaks valget toppi. Hüppavad, viskavad hundiratast, tormavad üksteisele peale, kukuvad maha, et siis seda suurema hooga edasi tormata. Veidi eemal rahulikuna ja targana krõbistab vanade, mulduste viljakõrte kallal vana lamma — kahe vallatu utekese ema. Üleannetud on varased tallekesed, kes esimest korda saavad tunda avara ja suure looduse võimsat kutsut ega tea, kuidas ja kuidapidi hüpata või kuhu jooksta. Vana ei tunne noorte rõõmust lõbu ega lusti, ta püüab täita kõhusoppi. Talv ja kaks väikest voonakest on kurnanud ta kondiseks ja lahjaks. Vill, kunagi pehme ja soe, on takerdanud ja sõnnikune ning laseb hästi paista suurtel abaluudel.

Aga mis teavad voonakesed sellest, et ema on lahja, väsinud ja otsas. Neil on ees kevad, ja terve elu, nad on rõõmsad ja vallatud kui tuuleõhk, mis tusesena ruttab läbi metsa, mis on hõre ja paljas ega paku võimalust mõllamiseks, kiskumiseks, murdmiseks. Temagi peab ootama suve, mil puud lehes.

Aga popsinaise saunaurtsiku juures on elu ja keerlemist. Naine ruttab toaksest välja ja talliuksest sisse, ning varsti jälle talliuksest välja ja toaksest sisse.

„Mis sa, mädand, tuiskad,“ tõreleb vana ja rahulik maamees. „Tule parem appi ja katsume korra veel.“

„Issand, Issand küll! Mu viimane, mu ainuke toitja ja silmarõõm. Nüüd läheb temagi. Mu viimane... Mis olen küll teinud, et...“

„Mida muud, kui liiga palju suud pruukind. Küll Issand kõik teod ja rääkimised kirja paneb ja igapähele ta oma mõõduga palka jagab,“ seletab teine mees ja ümber piibukaha jooksvast joonest on otsekohe näha: see mees armastab nalja ja tempupäevi.

Mis on siis juhtunud?

„Popsinaise lehm ei taha jalgu alla võtta,“ seletab irvihamba plaani mees. „Nüüd ju saksemad ajad. Härrad sõidavad lennukiga, töölisel nõuavad peremeestelt losse ja autosid ega siis popsinaise lehmgi taha viimane olla. Igatseb vist rattaid sõrgade asemele.“



„Oi Issand jumalavallatust küll!“ ohkab naine ja istub potsti seinaveere pingile. „Seda Reinu küll, et ta ka kunagi mehe sõna ajaks. Mul lehm, viimane rõõm ja abi, suremas, ja tema lõõbib! Vaevane ja vilets nagu ma olen, näe ei jaksanud osta lehmale toitu. Söötsin katuseõlgi ja lehepuru... Nüüd...“

Naistel on pisarad alati varuks valmis. Ja Rein ise pidi lõpetama:

„Nüüd Punik ei võta jalgu alla. Sikuta sabast või vinna ninast. Iniseb küll, aga välja ei tule. Mehed, lähme proovime veel kord.“

Naine ei läinud enam ligigi. Veerand tunnikest nägid mehed laudas vaeva ja lõpuks taarus uksest välja lehm, kummagi külje vastas kaks meest.

„Oih — minu Punik! Oh sa mait, kui palju südamevalu ja vaeva tema pärast peab nägema! Oi sa sindrinahk küll...!“

Punik taarus ja tuikus kui oleks eile olnud suur joomapäev. Mehed toetasid lehma, varsti hakkasid ükshaaval külgede alt ära tulema, ja lehm seisis omal jalal.

„Nüüd on kõik korras. Kui korra ainult saab jalad alla ja tuleb välja. Värske õhk annab elu sisse.“

Küll mehel vist oli õigus. Lehm jalutas saunäitist veidi eemale ja hakkas keelega lakkuma paljast kõrremaad. Sarved ja tortis karvatuustid olid ta juures esmajärgulised, kuid silmad vägisi vajusid kinni kui hommikul vara tõusnud karjatsural. Aga ta tõstis jalga jala ette, ei kukkunud ega komistanud ning mehed naise tänusõnade uputuse all asusid koduteele.

Järgmise maja juures sattusin karjale kodulindudele ja kokkudes tõmbusin tagasi. Haned tõmbasid kaelad rõngasse, surusid siis

pead maa ligi ja susisedes alustasid rünnakut. Üle kõige kõlas aga kalkunite hele kulu-kulu-kulu! Vana isakalkun tiirles noobli kavalerina pereema ümber, ise näost ei tea kas häbist või vihast tulipunane ja teiste hirmutamiseks ja enese julgustamiseks ajas suled kohevile ning moodustas sabast suure lehviku.

„Isakalkun praegu on viha täis,” seletas Rein. „Sügisepoole näita punast rätti, torka puuga või võta emakalkunil kasvõi kõrist kinni, mitte ei tee väljagi. Küll vist armukade!”

Hoovil määratses Reku, hüppas, et kett raksus ja väike putkake tantsis. Vana isakass istus vundamendi veerel, pilutas silmi ja näis tahtvat öelda:

„Ole aga kuri pealegi — sul ju seks põhjust. Oled küll suur ja vägev, aga pead ööd ja päevad istuma putka ees ja haukuma. Praegu istun siin minagi, sest perenaine peab varsti tulema tallist sooja piimaga, aga kui tuleb öö, siis... Kurnäu — siis on lõbus, sest on kevad!”



Ja kui mõistes oma miinuspunktidega seisukorda jäi Reku vait, hüppas siis peremehe poole kahele jalale ja paludes vibutas käppadega.

„Tal vist meeldiks enam olla vaba ja jooksta, kuhu süda kutsub?” arvan.

„Küll ta jõuab olla vaba ja jooksta. Las kevadine hooaeg läheb mööda. Kui nüüd lahti lasta, siis külakoerad purevad vaeseomaks.”



Ja jälle vaba loodus ees. Puud lehetud, rootsulised, kui vanaeide palves üleostetud sõrmed. Vesi tuhm ja segane, ülevalt toovad kevadvood alles muda ja kõntsa ta voo-gudesse. Päike virvendab veepinnal ning rahn keksib päikesest valgustatud puutüvel. Toksib siit ja sealt, saadab siis heliseva „krõlli” kui sõjahüüu õhku ja lendab järgmisele puule. Küll otsib pehmemat tüve, kuhu saaks uuristada õõnsusse pesa, oma kodu tarvis. Näe, pisike linavästriki hüpleb jõeliival ja varastab mulluse rohukõrre. Teeb temagi pesa. Oma naisele, munadele ja poegadele. Ainult kägu kukub eemal. Loen juba viiskümmend, aga ta ei väsi veel. Kägu on peen elumees, kes ei mõtlegi end siduda. Teised ehitavad ja valmistavad, kui aeg tuleb, küll siis temagi leiab koha, kuhu poetada oma muna. Oo — sedasi on palju muretum, vabam ja põnevam.

Jõe taga algab suur mets. Männid, haljad nagu alati seisavad kui sõdurid vahipostil ja nende all vabalt, nõtkelt ja uljalt astub metsade ilu ja uhkus: isahirv. Kuulatab, astub jälle ja hõõrub vastu puutüve oma haralisi sarvi. Nad sügelevad vist, ta tahaks vabaneda neist. Vaatab siis veel kord teravasti minu suunas ja pikkade võimsate hüpetega kaob puutüvede vahele.

Kuidas kevadine õhk küll väsitab! Silmad on raske, jalus oleks kui tina. Istun jõe kaldale mättale, et kuulutada veidi metsahääli ja vaadelda vee mängu jõekivide ümber. Istun, et kohe hüpata püsti. Neetud, kallas on alles märg! Ah jaa — on ju alles kevad! Sulamise, ärkamise ja loomise aeg.

Tagasiteel saadab mind kogu aeg lõokese lõõritamine pea kohal.



Kujur prof. V. Melnik 50-aastane

Prof. V. Melnik sündis Virumaal, Püssi vallas. Oma kunstihariduse sai ta Peterburis, õppides Stieglitzi kunstikoolis ja Peterburi kunstide akadeemia skulptuur osakonnas.

Oli õpetajaks Purtsetes, joonistamise-õpetajaks Tartus ENKS tütarlastegümnaasiumis, realkoolis ja õpetajate seminaris. Oli kunstikool „Pallases” a. 1920-dest, esiteks skulptuuri, siis joonistamise õpetajaks kuni 1935. a. mille järele siirdus Riigi Kunsttööstuskooli skulptuur, keraamika ja puuvooli osakondade juhatajaks, kus töötab tänapäevani.

Prof. V. Melnik on meie tänapäeva silmapaistvamaid skulptoreid. Tema kunstiloominguline otsing pole kunagi äärmustesse kalduv olnud, sellepärast ei ole tema täht ka äkitselt särama löönud, et siis jälle ühes vastava kunsti voolu kustumisega tumeneda. Mida tema loonud, on plastiliselt

painduva vormiga, asjalik, hästi viimistletud ja kaunis. Seistes niiviisi meie skulptorite esirinnas järjekindlalt tubli ja energilise kunstnikuna.

Oma skulptuuride materjaliks on Prof. V. Melnik kasutanud: graniiti, pronksi, puud jne. On valmistanud raskesti käsitsetavast graniidist rea plastilisi, kauneid figuure, siis mälestussambaid, hauamonumente jne. Tema viimased kaks suurt pronksfiguuri kaunistavad praegu Kadrioru lossi aiapoolset fassaadi.

Käesoleval kevadel Lätis ja Leedus peetud Eesti kunstinäituse korraldas prof. Melnik. Ta viibib praegu Pariisis, sõitnud sinna ministeeriumi soovil Baltimaade esinduspaviljoni skulptuure üles seadma.

Inimesena on prof. V. Melnik ikka lahke ja sõbralik, veetes oma vabu tunde õngelatiga jõe kaldal.

H. L.



V. MELNIK
„Mõttes“

TEADUS JA TEHNIKA

E. SAADRE

Aine ehitusest

Juba aastatuhandeid on inimene püüdnud tungida aine ehituse saladustesse. Tuli, vesi, maa ja õhk arvati olevat elemendid, millest pidi koosnema meid ümbritsev maailm. Kuid tänapäeval võime kindlasti öelda, et nende nelja seas pole ainustki elementi, algainet. Vesi koosneb isegi kahest elemendist vesinikust ja hapnikust, samuti õhk ja maa on palju keerulisema koosseisuga, kui vanad targad arvata võinuksid.

Küll võime öelda, et kogu maailm on 92 elemendist ülesehitatud, kuigi meil kaht elementi pole kordaläinud tegelikult avastada, teoreetiliselt on nad tuntud oma erikaalu ja teiste omadustega. Lisandame veel, et neid 92 võib pidada täie õigusega keemiliselt jagatuiks. Just keemiliselt, sest leidub talitusviise, mis võimaldavad elemente vähemaks koosseisu osadeks jaotada. Võttes tüki puhast väävlit ja teda peenendades tekib küsimus, kas võime jätkata seda toimingut lõpmatuseni või saavutame piiri. Et piir on olemas, selles pole kahtlust ja selleks on a-t-o-m-o-s jagamatu osake, aatom.

Esmakordselt näitas Dalton, et erinevate elementide aatomid keemiliste ühenduste moodustamisel alluvad karmile seadusepärasusele.

Dalton oma katse korraldamisel kasutas soolahapet, mis on kloorvesiniku (gaas) vesilahus. Ta võttis 1 liitri vesinikku ja ühe liitri kloori, segas need ja sai 2 liitrit kloorvesinikku. Võttes aga 2 liitrit vesinikku ja 1 liiter kloori, sai ta ikkagi 2 l. kloorvesinikku, kuna üle jäi 1 liiter vesinikku, mis keemilisse ühendusse ei astunud.

Kloor ja vesinik, astudes keemilisse ühendusse, moodustavad molekuli, pisima kloorvesiniku osakese, mis koosneb ühest vesiniku ja ühest kloori aatomist. Meie joo-givee molekul koosneb alati kahest vesiniku ja ühest hapniku aatomist. Inimkeha munavalgeaine molekulid koosnevad aga sadandetest aatomitest. Ka aatomite seas leidub igavesi vanapoisse nagu metallide aurud ja vääriskaasid: heelium, neon, argoon jne. Nende puhul pole mõttelist lahkuminekut aatomi ja molekuli vahel. Keemia tunneb li-gemale kahte miljonit keemilist ühendit, mille moodustamisest osa võtavad 92 elemendi aatomid võiks öelda: ainult kakskümmend nendest etendavad olulist osa maailma ülesehituses, kuna ülejäänud näivad olevat loodud teadusliku süsteemi täiendamiseks.

Need 92 elementi korraldas A. Mendelejev elem. perioodiliseks süsteemiks, võttes aluseks raskuse, aatomkaalu, alates vesinikuga (heelium, süsinik, lämmastik) lõpetades uraaniga. Praegugi on selles süsteemis kaks lünka, nimelt on avastamata elemendid 85 — ekajod, ja 87 — ekacaesium, küll tunneme nende omadusi ja teame neid seetõttu loodusest otsida.

Aatomi sisemusse võimaldas pilku heita raskemetalli raadiumi leidmine, kuna seni võis vaid öelda, et aatom koosneb tuumakestest, prootonist ja ümber tiirlevaist elektronest. Raadium saadab kolme lainepikkusega kiiri: alfa-kiired — väikesed, rasked positiivset elektrilaengut kandvad osakesed beta-kiired — negatiivset laengut kandvad osakesed — elektronid.

gamma — jõulised röntgenkiired, kuna raadium pidevalt alfa-osakesi välja saadab. Alfa-osakesed, mida 4 gr. raadiumi ilmaruumi saadavad on võimelised tunni jooksul nii palju soojust tekitama, kui vaja läheb ühe liitri vee keetmiseks.

Kui neid alfa-osakesi lähemalt vaadelda, siis selgub, et nad on heeliumi aatomid. Ja nüüd võime hakata seda ja teisi aatomeid lahtimõistatama. Rutherfordi arvamuse järgi pidi iga aatom koosnema elektronidest ja prootonidest. Prooton on positiivse elektrilaengu kandja, elektron samasuguse negatiivse, aga sealjuures on prooton 1847 korda raskem kui elektron ja aatomisse on ühendatud samapalju elektrone kui protoone, vastasel korral poleks elektrilist tasakaalu ja aatom laguneks. Aatomit võiks vaadelda kui miniatuurset päikesesüsteemi, kus elektronid tiirlevad ümber tuuma, nagu planeetid ümber päikese ja selliseid aatomeid mahub ühele mm. 10 miljonit tükki. Vesiniku aatom on kõige lihtsama ehitusega, sest ta koosneb ühest elektronist ja tuumakesest — prootonist. Kui vaadelda Mendelejevi tabelis nr. 2 all asuvat elementi, heeliumi, siis tema aatomi kaal peaks olema 4. Siis peaks ju tuumas olema neli protooni, mis aga on võimatu, sest nende vahel valitseb eemaletõuke mõju. Peale selle tavaline heeliumiaatom mõjub väljapoole elektriliselt neutraalselt — samuti kui laenguta osakene. Sellest peab järeldama, et tuumas peab olema veel neli tasakaalustavat elektroni. Aga kõik füüsikalised kogemused ja tähelepanekud näitavad, et heeliumi ümber tiirlevad vaid kaks elektroni, kuna neid peaks neli olema.

Selleks abimeheks on neutroonid, mis meid neist raskusist üle aitavad, mis esile kerksid. Neutron koosneb ühest prootonist ja elektronist. Mõningate arvamiste järgi on siin tegemist vaid vesiniku aatomiga, ainult selle vahega, et neutroonis on elektron prootoniga tugevasti seotud. On veel olemas võimalus, et neutron on ka elementaarosakene. Nii võime siis öelda, et aatomi tuuma moodustavad prootonid ja neutroonid. Heeliumi aatomi tuum koosneb siis kahest prootonist ja kahest neutroonist ning kogu aatom tuumast ja ümber selle orbiidil tiirlevast elektronist. Ja selline heeliumi aatom rahuldab ka Mendelejevi tabelit. Nii võib kogu elementide süsteemi edasi arendada ja öelda:

igale järgnevale elemendile lisandub üks väliselektron ja tuumale üks prooton ja üks neutron, kuna aatomkaal kasvab kaks korda kiiremini kui väliselektronide hulk. Uraani puhul võime öelda, et teda moodustavad 92 protooni, 146 neutrooni ja 92 elektroni, mis metsiku kiirusega tiirlevad ümber tuuma mitmesugustel orbiitidel. Silmitseme järgmist tabelit:

Elemendi järjekorra nr.	9	11	13	15
Element	Fr.	Na.	Al.	P.
Protonide arv	9	11	13	15
Neutronide arv	10	12	14	16
Aatomkaal	19	23	27	31

Nagu eelpool selgus, pidi heeliumi aatomkaal olema 4 ja vaadeldes tabelis esitatud aatomkaalu selgub, et iga järgmine element on saadud ühe heeliumi tuuma juurelisamisest eelmisele, mille järgarv on kahe võrra madalam. Ja raskemate tuumade puhul on selgesti märgatav neutroonide ja prootonide ühtumine neljakaupa heeliumi tuumakestena. Et aatom laguneda võib, seda nägime radioaktiivsete elementide puhul, milledest eralduvad heeliumi tuumakesed ja nii saadud uus element asub süsteemis kaks sammu vasakule, ning saame uue elemendi raadium-tina, mis on kergem tavalisest tinast, aga kõigi tina omadustega, välja arvatud kaaluvahe. Nii näeme, et tuuma mass ei ole võrdne teda moodustavate neutroonide ja prootonide massile, vaid on vähe väiksem. See massi puudujääk on tuuma moodustamiseks tarvitatud energia mõõduks.

MEINART JÜRNA

R ü n d

Võitle hing,
et enesest heita eilne!
See elu on teine,
mida ihkad ning
kuhu sihit su ründ.
Murra argipäevsus,
et eostuks, teostuks uuestisünd!

Uus elu on jäädvus
ruumita, ajata.
Uus elu on vaimsus,
mida ei rajata —
piiratud enesele.

Ja kui oled vabastand end
suletud oleskelust,
võib alata tõus ning lend
välja enesest, argielust
avatud olemisse.
Ju millesse
lapsepilku otsvalt kiindus,
mille poole hing senini
kombates liikus...

Võida hing!
Heida enesest eilne.
Su elu peab olema teine.

LINNALAPS

Oli kevad ja ma sõitsin emaga maale. Me sõitsime rongiga. Vastas oli tädi, Eedi ja Maara. Maara oli hobune. Eedi oli tädi-poeg. Maara oli arusaaja hobune. Ta oskas minna koju. Tädi mõnikord ainult tõmbas nõõrist ja Eedi löi piitsaga. Maara oli pisut kondine

Tädi ütles: — Saab vähe süüa ja sellepärast on laisk. Ei jookse, sunnik! Eedi mulle ei meeldind. Ta polnud nagu linnapoisid. Müts oli tal silmade peal ja varukaga pühkis nina. Nii ikka ei tohi. See pole sugugi viisakas. Aga päris rumal ta ka ei olnud.

Ma küsisin:

— Mis elukad need hauguvad: krooks, krooks, krooks? Eedi teadis, ta ütles:

— Need on konnad! Ise naeris: He-he-he-he! Mis asja nad sul hauguvad! Kas sa ei tea, et konnad krookuvad. Koerad hauguvad. — Siis naersid kõik: tädi naeris ja ema naeris. Eedi ütles:

— Need on vees ja koevad!

Konne ma polnud näind. Seda aga teadsin küll, et nad krookuvad. Kui emal on kõht tühi, siis ta ütleb alati:

— Kõht krooksub nagu konn.

Linnas ei saa konnad elada, seal nad sõidetakse surpuks, Ja linnas ei ole niipalju vett. Mõnikord siiski on — keldrikorterites. Eedi rääkis edasi:

— Homme lähme vaatama. Neid on kraav täis, et aina kubiseb.

Ja tädi ütles:

— Neid on seal nii, et kasvõi sega jalaga.

Ma oleksin heameeli tahtnud näha neid konne teekraavis. Aga pime oli. Eedile ütlesin:

— Homme vaatame neid, eks, Eedi? Eedi noogutas. Sõitsime edasi. Läbi metsa minnes oli õudne. Ema ja tädi kõnelesid leivahindadest. Tädi ütles, et rukki oras olevat tänavu hea ja siis lisas:

— Siin metsas on kitsi.

Ma kartsin. Hoidsin Eedi lähedale, Eedil oli piits käes. Ja Eedi hoidis jälle minu lähedale. Vist kartis ka. Eedi ei olnudki nüüd enam niisugune, nagu esiteks arvasin. Ta hakkas mulle natuke meeldima.

— Maimu, kas magad? küsis ema.

— Ei maga! vastasin. Ja jälle ema kõneles tädiga. Ning meie vaikisime. Hobune puristas, vanker kloppis pööraselt, ja siis ma jäin tukkuma.

Kui kohale jõudsime, tõukas Eedi mind küünarnukiga ja ma ärkasin. Tuppa minnes hoidsin kinni ema kleidisabast, tõstsin jalad hästi-hästi kõrgele ja käisin varvastel. Sest ma kartsin konnasid, keda siin pidi olema palju. Jeesus, kui mõni jääb jala alla ja karjub. Nii võib inimese siniseks elmatuda.

Süüa ma ei tahtnud. Sõin vägisi, sest muidu võiksin minna laisaks ja kondiseks nagu tädi hobune. Eedi isa oli imelik mees. Tema aina ütles:

— Söö, laps, siis kasvad! Söö, laps, siis

kasvad! Tal olid pikad vurrud nagu linnutiivad ja need langesid otsapidi lusikasse. Eedi isa nimi oli Johannes. Tädi nimi oli Tereese. Ja Eedi nimi oli Eduard.

Minu ema on suur jutuainemene. Ka tädi Tereese on jutuainemene. Aga Johannes ei ole jutuainemene. Tema muudkui haigutab, ütleb: jaa! ja jälle haigutab. Nii mitu-mitu korda minutis. Ma hakkasin lugema tema haigutusi. Kui üheksani sain, siis haigutasin ise ja lugemine läks segi.

Ema ütles:

— Maimu, sa oled unine! Panen su magama.

Mina ütlesin:

— Johannes on veel unisem!

Sellejärele kõik naersid. Ema ütles, et ma ei tohi nimetada Johannes. Pean ütleva: onu. Mul oli häbi. Ega mina ei teadnud, et Johannes on söimunimi.

Kui me voodisse heitsime, siis mul uni kohe ei tulnud. Võõras kohas on kehv magada. Onu norskas, ka tädi norises. Ja nurgas hakkas laulma lind: sirr-sirr-sirr! sirr-sirr-sirr! Ma näpistasin ema tasakesi ja küsisin: — Mis lind see on ja kust nad selle said?

Ema ütles:

— See on kilk. See elab ahju pragudes ja sünnib savist. Kilk on nagu rohutirts ja teda on raske saada kätte.

— Imelik lind, arvasin.

— Aga mis elukas see rohutirts on?

Ema ütles:

— Jää magama! Mis sa soiud!

Ja siis ma jäin magama.

Kui ma järgmisel hommikul ärkasin, oli tuba tühi. Ma hakkasin nutma. Eedi tuli joostes ja ütles:

— Mis sa kilised?

— Kus ema on? küsisin ja nutsin edasi.

Eedi ütles:

— Laudas. Lehm sai aeg täis.

— Mismoodi see aeg täis sai? küsisin.

Eedi ütles:

— Loll! Küll sa oled lollepa! Seda sa ka veel ei tea. Lehm sai vasika, noh! Nüüd lehm ei ole enam umbes. Keksis ühelt jalalt teisele ja ütles:

— Nüüd saab ternepiima! Nüüd saab ternepiima!

Ma ei saand mittemidagi aru. Ütlesin Eedile:

— Ma ei mõista sind! ja käratasin: — Mine õue!

Eedi vastas:

— Ma ei taha. Tulin alles sealt.

Ma käratasin uuesti:

— Panen ennast riidesse, saad aru!

Nüüd Eedi saigi aru, et kui naisterahvas paneb end riidesse, siis peab meesterahvas välja minema.

— Aga lauta sa ei tohi minna! hütüdis uksevahelt. Vasikas sööb su sõrmed ära! Siis läks. Ma kartsin, et ta vahib võtmeaugust, pöörasin uksele selja ja pomisesin:

— Ega ei tahagi minna lauta. On siis mul vaja neid sõrmi sinna vasika ette viia. — Vasikat ma oleksin tahtnud näha küll. Kojanaisel vasikat ei olnud. Kas ta on pime nagu koerakutsikas?

Pärast Tereese-tädi näitas mulle vasikat. Oli nagu väike lehm. Ja silmad olid peas. Kuid sarvi polnud. Hoidsin käed selja taga, et ta ei näeks sõrmi.

Ma küsisin:

— Kust ta selle vasika tõi?

Tädi Tereese vastas:

— Metsast. Minge nüüd vaatama konnasid. Kui tagasi tulete, saate ternepiima.

Meie läksime Eediga. Tema küsis:

— Kas sa loomi armastad?

Ütlesin, et kõiki ei armasta. Et vasikat ei armasta. See närib sõrmi. Siga armastan ja tuisid. Kojanaisel on mustakirju siga. Sellele ta söödab kartuleid ja leiba.

Eedi naeris ja lausus:

— Meil on ka mitu siga. Kõige suurema soolasime pühadeks sisse. Tuvisid ma ei ole näind. Maal neid ei ole. Kuid maal on rääk, pasknäär, varesed ja teised linnud.

Nüüd ma seletasin edasi:

— Mul on linnas kaks tuid. Üks on vigase jalaga. Isa ütles, et on jäänd auto alla. Vigase jalaga tui on üleni valge ja tal on tiiva peal neli musta täppi. Terve jalaga on isane tui ja see on sinakas ning suurema peaga. See ei mune. Teine, emane tui, muneb. Eedi naeris ja ütles:

— Rumal!

Ma vaatasin talle tigidalt otsa. Olen ma siis rumal. Eedi ütles:

— Ega siis kuked mune. Isane tui, see on niisama kui kukk. Isane kana ehk lihtsalt kukk!

Niisugune Eedi jutt tegi mulle koledasti nalja. Ma naersin, nii et olin kõveras nagu üks eit seegist. Tema küll ei naera, aga on niisama kõverasse... kasvand. Pärastpoole hakkas Eedi päris mõistlikku juttu ajama. Ta küsis:

— Kuidas see linn õieti välja näeb?

— Keda siis, ütlesin. — Seal on meri ja majad. Ilusa ilmaga meri on sinine nagu taevas. Seal sõidavad laevad, suured ja väikesed. Ja mere kaudu saab Ameerikasse, kui on raha. Laevad seisavad sadamas. Neid võib siis vaadata, kui maa poolt on tuul. Kui tuul on merepoolt, siis on sadam silguhaisu täis, nii et on raske hingata.

Eedi kuulas huviga. Tema pole merd näind. Ka sadamat ei ole ta näind. Edasi ma rääkisin linnast enesest.

— Seal on niipalju maju, et neid pole jõudnud keegi lugeda. Seal on ka palju kirkuid ja turg. Turg on sellepoolest huvitav, et seal on suuremad kalad kui meres. Hästi suured nagu... nagu puuhalud.

Turul käib ringi mees ja vilistab. Ta vilistab sellepärast, et turg aegsasti ära lõpeks ja et turunaised ei saaks üksteist õhtuni sõimata. Poisid jooksevad turul ringi ja karjuvad: — Ostke saapapaelu, kärbspaberit, lokinõelu!... Kui turg on lõppend, läheb alati üks mees eesliga koju. Eesel on lihtsalt väike hobune ja veab kahe rattaga vankrit.

Kui kraavi lähedale jõudsim, hoidsin ma Eedi seljataha, panin käed ta õlale ja ütlesin: — Ma kardan konnasid!

Tema ütles:

— Ära ole hani! Võttis mu käe pihku ja pigistas.

— Tule, minu juures ära karda kedagi! Ma vaatasin talle otsa ja naeratasin. Ka tema naeratas. Siis astusime seltsis kraavi lähemale. Tema ees. Mina natuke tagapool. Minu käsi tema käes. Ega need konnad olegi hirmsad. Päriskenad loomad. Meie vaatasime kaua neid. Neid oli väga palju ja Eedi ütles:

— See on üks perekond. — Mõned olid häbelikud. Kui me neile otsa vaatasime, pistisid nad pead vee alla. Ja kui me ei vaadand, tõstsid nad pead jälle veest välja.

Eedi ütles:

— Nüüd on see aeg, mil konnasid on palju. Varsti tulevad pojad ja siis vanad konnad lähevad laiali. Ta kukitas kraavi kaldale ja tahtis konna pihku võtta. Ma hakkasin karjuma.

Eedi ütles:

— Mis sa karjud!

Ma ütlesin:

— Vaata, kui see hakkab sõrmest kinni nagu vasikas. Kuid tema vastas:

— Konnal pole hambaid.

— Äkki on! ütlesin ma ja ulatasin talle vitsa. — Torgi sellega. Ta lõi laksti vitsaga vastu vett.

Konnad kadusid vee alla. Nüüd nägin, et neil olid pikad tagumised koivad ja nendega lükkasid nad endid vees edasi.

Mulle need loomad meeldisid ja kui neil veel hambaid ka pole, kui armas.

Eedi küsis:

— Kas sa tead juttu konnaneitsist?

Me ei teadnud.

Tema ka ei teadnud. Ütlesin:

— Lähme, küsime emalt. See on ilus jutt. Ta võttis mu käe ja me jooksimme kodu poole. Teel nägime lilli ja liblikaid. Ma korjasin mõne lille. Muist andsin Eedile. Eedi vaatas lilli ja ütles:

— Need on ilusad lilled ja sa oled kena tüdruk.

Ma ütlesin jälle:

— Ja sina oled kena poiss! Tema ütles:

— Ega sa niipea siit ära ei lähe.

Ma vastasin:

— Ei lähe. Ma jään siia, et näha noori konnasid. Siis jooksimme koju.

AUGUST SANG

* * *

Me kahetuhanda aasta eest
su poja risti lõime.

Ma tulen sinistest kõrgustest
ja heidan uuesti sõime.

Avat taeva all laulavad karjased
Õitsituledest säravail nõlvil.
Suur täht ja kolm väikest kuningat
on vaese hälli ees põlvil.

Uusi ülesandeid eesti noortele

ÜENÜ juhtivad organid ja tegelased on püstitanud uue mõtte, juhtida ja rakendada Ühingu rohkearvulist peret kodumaa igakülgselt, senisest intensiivsemale uurimisele, kus juures sellest võiks ajajooksul kujuneda kaader lisajõude nendele teadlastele, kes meil niisuguseid uurimisi toimetavad. ÜENÜ häälekandja „Eesti Noorus“ on selleks lahkesti kasutada andnud oma veerge, ning alljärgnevates ridades tahan ma puudutada niisuguste uuringute võimalusist loodusteaduslikes distsipliinides, kõrvale jättes rahvakunstilisi j. t. üritusi, kus ÜENÜ on jõudu mööda seni kaasa aidanud.

Ei tarvitse olla eriteadlane, et hea eduga tegeleda ka looduseuurimise alal. Asjaarmastajate abi on ikka olnud tunnustatud ja hinnatud ka eriteadlaste poolt, ning ses asjas võib tuua esile väga autoritetsed komplimenteerivaid arvamisi ja otsuseid. Nii võib asjaarmastajate osa olla vägagi tähtis, kui on tarvis igakülgselt läbi uurida teatud ala, ning kus on vaja näiteks, kas või materjali kogumiseks käsi. Üks inimene, olgu ta nii liikuv kui tahes, ei jõua ikkagi seda teha, mida võivad mitmed; ka on teadlasel kergem liikuda talle võõras maakohas, kui tal on abiks asjaarmastajad, kes oma koduümbrust hästi tunnevad ja seal esinevaid loodusnähte on hoolsalt lähele pannud.

Kuidas oleks mõeldav asjaarmastajate kaastöö loodusteaduslikul alal? Kõige lihtsamal ja kõige vähem ettevalmistust järelevalvaval kujul võiks looduseuurimise kaasabi sündida sel kombel, et matkamislustiline fotoamatöör pildistab talle ettetulevaid huvitavaid loodusesemeid; haruldasi suuri või kujult erinevaid

puid, rändrahne, geoloogilisi moodustisi, ka linde ja loomi vabas looduses, varustades neid võimalikult täpsete olukorrakirjeldustega (kui ka kandes neid kaartidele, mõõtes neid jne.). Vastavaid teadmisi (kuidas kaardistada, kuidas mõõta, kuidas kirjeldada?) võib võrdlemisi kerge vaevaga omandada vastavat eriteadlast intervjuuerides, kes tavaliselt ei keeldu andmast seletusi ja jagama oma kogemuste vilja. Niisugune materjal võib ikka olla kasulik, kui mitte enam, siis vähemasti lähemaks uurimiseks ergutav.

Nõudlikumad alad on juba botaaniline, geoloogiline ja zooloogiline ala, kuna nad nõuavad rohkem teadmisi edukaks tegutsemiseks (taimede ja loomade tundmist jne.), kuid kui siingi ei puudu hea tahtmine ja huvi asja vastu, siis on nende teadmiste omandamine lõppude lõpuks ka vaid ajaküsimus. Eriti vähe peaks raskusi tekitama nõu ja abi saamine Tartus ja Tallinnas, kus on olemas inimesi, kes neid asju tunnevad ja teavad. Aga ka provintsis ei puudu asjatundjad.

Tehniliselt on mainitud aladest tegelemine botaanikuna kõige kergem, kuna aga, näiteks, zooloogia nõuab tüsedamat ettevalmistust ja praktikumi vilunud asjatundja juhatusel. Ei tee viga, kui algaja asjaarmastaja tegevus kannab alguses kolleksioneerimise ilmet, — aja kestel võib sellest areneda teadusliku väärtusega tegevus.

Eesti on võrdlemisi hästi läbiuuritud, kuid siingi on veel kohti, kuhu pole astunud botaaniku või zooloogi jalga! Meie auasjaks jääb, et lähemate aastate jooksul niisugused laigud meie kaartidel kaovad ja täituvad leiukohtade märkidega.

Ka looduskaitse alal on noorsool täita tähtsaid ülesandeid. Olgugi, et maa on kaetud tiheda usaldusmeeste võrguga, ei ole liigne, kui asjaarmastajad sellele kaasa löövad, tähelepanes ja tähelepanu juhtides kaitset vajavatele esemetele, selgitades kohtadel loodusekaitse ilusat mõtet ja avalikult kinninaelutades barbaarsuse nähteid, kui sellised kuskil aset leiavad.

Ka loomade ja taimede rahvapäraste nimede kogumine võib väga hästi kuuluda noorte töökavva kodumaa looduse uurimisel. Nagu sellest põgusast ülevaatest näete, on siin avar tegevusväli, mis ootab töökaid käsi ja tööindu.

See naine, kes nutab mu põsile,
see naine on ju Maria.
Nagu teades, et kord tuleb Jumalapöeg
veel kolgatale viia.

Kuid sinna on palju aastaid veel;
mul aega on ennast leida,
toas mängida hõövlilaastudes
ja savist lindusid treida.

Nad tõusevad üles mu käte alt,
ja tuba, kus kasuisa
saeb lihtsaid laudu, on õhtuti
täis lindude lendu ja kisa.

Traditsioone viljelemas

1.

Olen viimase paari aasta jooksul sadu kordi viibinud külates ja jälginud maa-organisatsioonide kultuurilisi ettevõtteid ning algatusi. Tooksin siinkohal esile mõningaid nähtusi neis, mida tahaksin nimetada pahedeks. Toonitaksin aga ühtlasi, et neid pahesid on võimalik võita ja et seda tuleb teha kui meie kultuurilised organisatsioonid tahavad täita oma kasvatuslikku ja traditsioone loovat ülesannet, kui nad tahavad hoida ülal oma mineviku autoriteeti.

Ei taha siinkohal puudutada nähtusi, mis seoses alkoholi levikuga ega korrariikkumisi, milliseid tehakse alkoholiuimas. Siin on maaelus märgata pööret paremusele, kuigi ka veel nüüdki, eriti pühade ajal, väiksemaid joobnute ütlakusi juhtub kaunis sagedasti. Nende nähtuste vastu võitlemine on igale organisatsioonile selge ja on siin riik tulnud organisatsioonidele appi keelates alkoholi tarvitamise koolimajades ja rahvamajades. Kurva nähtena siin tundub, et paljud organisatsioonid on valinud teise tee, astudes välja rahvamajade võrgust tuues ise alkoholilise einelaua pidudele või isegi viinapoe seltsimajaja nagu hiljuti tegi Valgjärve Hariduse Selts. Alkoholiliste korrariikkumiste suhtes tuleb mainida politsei abi, kes siin kõva käega asunud korda looma. Nii on prefektide poolt kahe viimase aasta jooksul avalikes kohtades rahurikkumise eest karistatud 19387 isikut osalt kinniistumisega, osalt rahatrahviga, mis viimase kahe aasta jooksul toonud riigikassale üle 25 milj. krooni.

Kuid leidub muidki pahesid. Katsume järgnevas peatuda mõne üksikpildi juures.

2.

A. organisatsioonil on juubel. Ligi tunniajalise (nagu see olla tavaline) ootamise järele on rahvast koolimajaja kogunenud võrdlemisi palju. Kuid aktusega ei saa alata veelgi. Kava järele tuleb aktust alustada orkestri mänguga. Mängijad on ju enam-vähem ilmunud kohale, kuid puudub orkestrijuhataja, kes tavaliselt harjunud tublisti hili-nema. Kuna väliskõneleja aeg piiratud, tuleb lõpeteks siiski aktust alustada orkestrita. Tuju kõigil veidi halb. Väliskõneleja puudutab ka korra ja käitumisküsimusi. Peame olema suured, kuid mitte ainult suured suurtes, vaid ka pisiasjades. Kui siis kõneleja mainib täpsust harjutusil ja esinemistele tulekul, on kõikide silmad pöörnud õnetule kõne ajal kohale jõudnud orkestrijuhile: täna siiski asi ei alanud tavalise poolteisttunnilise ootamisega.

Ja siit päle on nimetatud organisatsioonis esinemised muutunud täpsemaks. Ja rahvaski on harjunud. Kui tulpadelt loetakse peokuulutusi, siis jälgitakse ka hoolega, kes korraldab ning öeldakse tavaliselt: „Täna A. pidu, täna tuleb minna täpselt.”

3.

Näib olevat saanud üldiseks harjumuseks, et kõne ja ettekannete ajal saali taganurgas

elatakse oma elu: sosistatakse, kõneldakse poolvaljusti, kolistatakse, käiakse üstest jah mõnel pool isegi kisatakse ja hõigatakse valjemini kui laval. Kui seda üksikjuhtudel võiks õigustada veel kehva kõne või halvasti õpitud või vajaliku tempota näidendiga, siis enamik juhtumel see on kasvatamatus, kui mitte isegi ulakus. Meie maa jälgib muidu hoolega linna, kuid siin peaks mõjule pääsma ka linnateatrite vaikus ettekannete ajal.

N. valla avalik raamatukogu korraldas aktuse ja peo, mille puhas sissetulek määratud raamatukogule. Kuna hariilik pidudel mängia, oma valla orkester, seekord oli esinemiselt küsinud võrdlemisi soolase hinna, oli aktusele ja järgnevale peole palgatud odavam orkester naabervallast. Ent nüüd oli hüljatud meestel selge: aktust tuleb segada. Kuulen kõne ajal korduvalt teeseldud ja võib olla ka tõsisete „joomameeste” vahelehüüdeid ja häälightsusi tagapingis. Ühe niisuguse „lärimi” ajal teen pausi ja hüüan tahapoole: „seal vist tahetakse midagi avalikult ütelda, ma ootan senikaua.” Ja ma ootangi vähemalt viis minutit kuni saal jääb surmavaiksiks ja kogu saali sajad pilgud puurivad pahategijaid. Kuid üllatunud sellisest pöördest vaikivad nüüd lärmitsejad ja jäävad samuti vaikseks kuni lõpuni. Olen selliste võtetega, publiku kaasabil, paarkümmend korda karistanud segajaid ja mulle — paar korda isegi väike-linnades — on oldud vägagi tänulik. Kuid suures enamuses näivad näitlejad ja kuulajad olevat harjunud niisuguse „segajate kooriga”, mis mõningatel juhtudel tikub ületama laulukooside laulugi. Milleks aga siin olla nii „kannatlik”. Kas ei kõnele selline olukord vahest liiga selgelt üldisest saamatusest ja kasvatamatusest?

4.

Palju tüü on maanoortel sageli kübarakandmisega ja suitsetamise kommetega peoruumides. On kohti, kus suitsetamiseks nähtud ette eriruumid ja kus kõvasti jälgitakse, et keelu piirkonnas määrusi peetakse. Kuid on ka kohti, kus suitsetamiseks eriruumid puuduvad. Kuigi peosaalides suitsetamine üldiselt keelatud, on siiski tavaline nähe, et neis kohtades teisel päeval koristamisel leidub salaja pihus suitsetatud suitsude otsi aknaraamistikudest, lillepottidelt ja muudest klassiruumi „peidukohtadest”. Loomulikult häirivad need suitsukombid koolide juhatajaid ja õpilasi. Kirikutes ja teatrites suudetakse olla suitsetamata, kuid nähtavasti pole „koolimaja”, ega „rahvamaja” selleks küllalt püha, et ka siin keelduda suitsetamast. Niisugused keelatud suitsetamised on ebasündsad, kuid ühtlasi ka tuleohtlikud ja pole ime, et mõnedki koolijuhatajad tõrguvad kooliruumi lubama pidudeks.

Samuti on häda ka „kübaratega”. Et pääseda riiechoiu rahast, tullakse mõnel pool peole sonimütsidega, millised peidetakse saalis põue, hiljem aga jalutusruumidesse ja

sageli peosaali tagapinkidele juba surutakse või „unustatakse” pähe. Varsti levib komme ning juletakse juba avalikult tulla saali mütsid peas ja suitsud suus.

Olin palutud kõnelema Virumaale T. jaa- ma juures asuvasse rahvamaja. Saali ühte nurka oli kogunud orkester, kes mitme avalaga meelitas väljas jalutavaid aktuse inimesi saali. Kõigil orkestri liikmetel olid mütsid peas ja, kel võimalik, ka suitsud suus. Samuti kogus ka rahvas saali mütsidega. Kuna seintel rippusid riigivanema jt. riigijuhtide pildid, polnud mul aktuse algusel kuidagi tuju kõneleda niisuguse „mütsitatud” saalile. Peade paljastamist käskida ka ei sobinud. Seisin nii kõneleja laua taga paar minutit kõnet algamata. Rahvas muutus juba tähelepanelikuks ja saalis valitses surmavaikus. Tuli appi õnnelik juhus. Esimeses reas hüppas ema sülest umbes 6 aastane poisikene ja astus kõneleja laua lähedale lava äärde — väike mütsikene muidugi peas. Kummardasin ruttu poisikese kohale ja käskisin tal võtta mütsi peast. Kohe kadusid saalis ka peorahva ja orkestrantide mütsid. Ainult ühel vanamehel esireas ilutses veel peakate peas. Nägin kuidas eit talle paar-kolm korda müksas, kuni ka tema taipas ja mütsi põlvedele asetas. Nagu hiljem kuulsin olla sellest päle kadunud saalis viisetaamine ja mütsidega saali ilmumine ja peetakse neid määrusi ka korraldajate poolt silmas.

Edasi aga patustatakse selle arusaadava viisakuse suhtes vaimulikkudel aktustel vabas loodus. Kui siin esiridades end tuntakse veel olevat kirikus: paljastatakse pääd ja lauldakse koraale, siis tagaridades on kindlasti ju mütsitatud pääd. Olen lipu õnnistamise aktusil isegi tagaplaanil näinud noori, kes koraali laulmise ajal seisavad mütsid peas ja suitsud suus...

5.

Kõnetades läinud sügisel üht kauaaegset Norra noorsoo tegelast, ütles see norra noorsoo kohta: „Meie pika ranniku rahvas on kiindunud usulahkudesse. Meie noorus tikub ekslema palvemaja ja tantsulava vahel liikudes äärmusest äärmusse. Näeksin et ta enam liiguks keskteel.”

Vaadeldes meie külanoorust, võiksin öelda, et ta meil osalt tikub kalduma tantsu äärmusse. Ma pole tantsu vastane. Noorus vajab liikumist ja vajab ka hoogsat tantsu. Kuid olgu see siis ka tõesti hoogne tants kõigile ning ärgu unustatagu sealjuures ka muid ülesandeid! Kuid sageli on see tants kõike muud kui hoogne ja kõigi tants. Kui valssi veel enam-vähem tantsivad kõik, siis teistest tantsudest suurem osa on „soolo” tantsud. Liiguvad vaid mõned paarid — teised on nurkades ja „arvustavad”.

Viibisin ühe ajakirjanikuga ühel maapeol. Kohalik koolijuhataja seletas, et küla noorus ei oskavat tantsida. Tõepoolest tantsisidki ainult üks või kaks paari. Ajakirjanik võttis bloki, et midagi endale märkida, kuid siis kostis meieni ühe ukseurgas „arvustaja” hääl: „Leida, sind märgiti tõuraamatusse”.

Ka tantsu juures tuleb käituda äärmiselt viisakalt. Miks ei õpi külanoorend endale hästi tantsu raudvara mõnede vanemate ja rahvatantsude näol? Miks sallitakse, et orkestrid liigselt mängivad moe viimaseid karjaid, mida enamus ei oska. Olgu tantsusaaliski oma distsipliin, kord ja traditsioon... Olgu kõige selle taga organisatsioon...

6.

Tahaksin lõpuks märkida suuremat lugupidamist meie rahvariidele ja meie hümnil.

Nii kui meie küllalt ei jõua kiita stiilipuhta ja ehtsa rahvariide hääd mõju meisse — samuti peaks meil kõigil olema selge, et miski ei mõju halvemini kui ebaehtne rahvariieetus. Riieetused mis meeste juures koosnevad ainult vöö- ja säärepaelast ehk mis tütarlastel liiga vabalt stiliseeritud või „klapitud”, osa ühest, osa teisest maakonnast — pole rahvariieetused ja nendes esinemine ainult naeruvääristab rahvariie kui rahvus- embleemi. Edasi võib rahvariieet kanda ainult väärikatel esinemistel. Rahvariie ei sobi kabareesse ja kõrtsidesse ega moodsate tantsude tantsimiseks.

Samuti kuulugu meie täielik lugupidamine ka meie hümnil. Olin hiljuti väga sisukal ja hoogsal aktusel. Oli kokkulepitud, et lõppeks esimehe lõpusõna järel orkester algatab hünni. Esimees astub lava eesriiete ette, ütleb oma lõpusõna ja palub kuulajaid tõusta hünni laulmiseks orkestri saatel. Rahvas tõuseb. Ent eesriide taga kuulub kolistamist, naeru, taas kolistamist, taas tugevat naeru... Eesriie ei tõuse. Rahvas saalis kahtleb juba kas seista edasi või istuda uuesti. Ja kui lõppeks eesriided avanevad ja orkester näib algavat hünniga, ei kostu saali viisi raasugi. Kornettidel osalt noodid kadunud, osalt vist ei kuula huuled sõna. Ent juhataja lööb hoogsalt takti... On loomulik, et kuulajailt olukord nõudis äärmist pingutust, et mitte naerma pahvatada. Kogu aktuse pühadus ja hää mulje oli pühitud.

Siit moraal: alatagu hünni hoogsalt ja nii et ta ei läheks kõrgele ega satuks madalale, vaid tooks kuuldavale jõulise viisi ja suudaks äratada kuulajaskonnas sügavama rahvusliku tunde. Orkester aga, kes pole võimeline kiirelt ja hästi mängima hünni, pole orkesti nime väärt... Oma hünni peab igauks võima laulda ja iga orkester võima mängida ka noodita. Korraldajatel olgu aegsasti sellele mõeldud, et tarbekorral algatajad ja tooniandjad oleks õigel ajal kohal.

Lõpetades sellega tahaksin tähendada, et nende ja säärase pahede vastu võitlemine ei anna suuri tulemusi, kui meie ühtlasi ei algata ka hoogsat uute positiivsete traditsioonide ja seisukohtade kujundamist, milline vahend enesest on parimaks abinõuks negatiivsete nähete vastu võitlemises.

Kodukaunistamine jääks poolikuks kui ainult lepiksime ebasobivate pöösaste ja puude juurimisega. Nende asemele vajame kaunimaid ja sobivamatele paikadele asetatud puid. Peatume küsimuse juures veel järgmises E. Nooruse numbris.

Voldemar Puhk †

In memoriam



Nii ootamatult, nagu taevaletusest kaob — kustub mõni hiilgavam täht teiste hulgast, olles alles kesk heredat kiirgavust, kadus ka igavikku Tallinna osakonna Vanematekogu liige ja spordiklubi esimees Voldemar Puhk. Temalt oli kiirgamas veel palju teadmisi meie areneva tegevusele. Tema oma rikkalike teadmistega oskas hästi ja otstarbekohaselt rakendada meie noorte teotsemistahet ja noorustuld klubi kiirele tõusule. Tema vaimu varasalvestest saime alati seda, mida vajasime ning kunagi ei keeldunud ega kohkunud abistamast ka fantastilisemaid soovide. Alati ise optimistlik igasuguste raskuste võitmisel, ta sisendas ka meile optimismi.

Kuna tema suurt teadmiste tagavara varjandis ka väga paljud teised organisatsioonid, siis seda enam austust ja lugupidamist pälvis see tähelepanu ja hool, millega tema meie tegevusest osa võttis.

Loodame, et puhkate rahulikku ja ilusat und, kuna olete nii palju kaasagsetele andnud, ning meie noored oleme tänulikud saadud eest ja kanname saadud ilusaid ideid ja teadmisi edasi.

Puhkepaiga ümbruses võrsuva männiku kohal olgu igaveseks suigutajaks ning andku ka meie kasvavate noorte tänu edasi.

J. Reigo.

J. REIGO

Viiteid sportlikule tegevusele ÜENÜ-s

Mitte väga ammu lõppes maailma rahvaste kehalise arengu, võimete, vastupidavuse ja tahtejõu katse Berliini olümpiaadil. Kuid samas saatis olümpiamängude isa eestrisse juba uue kutse kõigi rahvaste noortele uueks võimete proovimiseks Tokios, Jaapanis — 1940. Kõik rahvad on aru saanud selle ülesande tähtsusest ja asunud suure energiaga süstemaatiliselt edasiviivale tööle, et Tokios, võistluses astudes teiste rahvastega, tõestada oma tulemustega kuulumist maailma parimate hulka.

Möödunud olümpiaadil esines Eesti üle ootuste hästi. See paneb meile päälle seda suuremaid kohustusi nii oma rahva kui kogu maailma ees. Edaspidi halvemini esinemine näitaks tagasiminekut ja elujõuetust — see oleks aga andeksandmatuks patuks. Sellest tingituna seisab meie sportlastel, niihästi noortel kui ka juhtidel, eriti aga ÜENÜ sportlastel — ees suur ja vastutusrikas ülesanne. Möödunud olümpiaadil esindas eestlasi kergejõustiku meeskond, kelle koosseisust pea-

aeu pooled on võrsunud ÜENÜ-st. See näitab ÜENÜ suurt osa eesti sportlikus arengus, kuid paneb ÜENÜ-le ka uusi ja suuremaid kohustusi. Need kohustused on tungivad eriti praegu, mil me üle maa alustame kergejõustiku, pallimängu, ujumise jne. 1937. aasta välislooga. On selge, et selle hooaja tulemused peavad näitama tõusu möödunuga võrreldes, ja pole selles ka kahtlust, kui asutakse asja juure täie innu ning noorusliku jõu ja visadusega. Igal aastal on näidanud ÜENÜ sportlik tase pidevat tõusu, kuid see tõus peaks olema suurem, kui tahame pidada samu maailma ja ka Eesti sportliku arenguga. Meie ei saa näidata oma erilist elujõulisust mitte sellega, et areneme teistega ühtlases tempos, meie tõusutee peab olema suurem ja kiirem.

Paljud sportlased on juba alustanud välitreeninguga murdmaa ja metsajooksude näol. See on kahtlemata edaspidiste heade tulemuste eeltingimuseks. Kevadiste metsajooksude aeg on käesoleva Eesti Nooruse numbril

ilmumisel juba läbi, kuid neid jookse peaks harrastatama ka suvel ja eelistatama rajaharjutustele. Need annavad vastupidavust ja hoiavad lihaseid tuimenemast.

Alustatagu välistreeninguga kohe ja tehtagu seda võimalikult järjekindlalt. See tagab ainult pidevat edu ja sellele tuleks pöörata tähelepanu niipalju, kui aga tööolud seda vähegi võimaldavad. Seadku igaüks kokku vastav harjutuskava oma eriala kohaselt — vastavaid juhiseid selleks leidub eriraamatuis kui ka sportlikus ajakirjanduses. Näpunäidete saamiseks pööratagu ÜENU spordi keskoimkonna või Keskliidu maakondliku instruktoriga poole.

Harjutusi tuleks viia läbi võimalikult ühiselt. Nii on võimalik juhtida vastastiku üksteise tähelepanu puudustele ja saada kohaseid näpunäiteid. Püütagu vähemasti kord kuus korraldada oma vahelisi võistlusi, tulemuste ja arengu järgimiseks ning võistluskoegemuste omandamiseks. Võistluste tulemused paigutatagu välja osakonna ruumi seinale või kirjutatagu vastavasse päevikusse või erikausta, kus nad on igaüheie ergutuseks ja õhutuseks. Oleks väga loomulik ja kasulik, kui sügisel kõige paremaile ja kõige enam arenenuile ning edasijõudnuile antaks selle edasijõudmise täheks mingi mälestusese või auhind. See auhinna andmine peaks toimuma mingil pidulikul aktusel või kokkutulemisel. Täiendamise ülesandel tuleks igal osakonnal võimalusi leida oma paremate saatmiseks kursesetele või linnadesse.

Vanemad ja arenenumad sportlased peaksid tingimata osa oma ajast pühendama nooremate õpetamisele ja juhtimisele. Instruktorid ja treenerid on maal raskest kättesaadavad, sellepärast peame katsuma korvata seda puudust oma enese jõudude kasutamisega. Iga sportlase suuremaiks proovideks on ringkonna- ja maavõistlused ja eesti esivõistlused.

Osavõtt ringkonnavõistlustest on näidanud järjekindlat tõusu. Siiski on veel terve rida osakondi, kes võtavad ringkonnavõistlustest osa ainult mõnede väheste sportlastega või ei tee seda vahest isegi üldse mitte. Nende võistluste mõte on suurem kui ainult puut-sportlik, nende kaudu teostub ka osakondade ja üksikliikmete läbikäimise arendamine, mõnegi uue õppimine teistelt ja oma nime, enesetunde ning võimete tõstmine. Sellepärast tuleks ringkonnavõistlustest osavõtmisele eriti suurt rõhku panna. Kuid rõhku tuleks panna ka kavas olevaile aladele: rohkearvuline osa-

võtt igast alast annab tunnustust hulga sportlaste ja noorte olemasolust, mis ei kindlusta mitte ükski mõne osakonna, vaid kogu eesti sportliikku arengut.

Paiguti on juba teostatud ja tuleb kahtlemata soovitada ringkonnavõistluste sisustamist muudegi aladega, esitades vastavalt oma võimetele ja kohal väljakujunenud harrastusaladele võimlemist, rahvatantsu või koguni kehaliste avaidusvõimide kõrval ka vaimseid üritusi.

ÜENU-lased peaksid võtma osa ka kõikide spordialade eesti esivõistlustest, hoolimata sellest, et on vähe väijavaateid esikohtade saavutamiseks. Esivõistlustest osavõtmise kasu on teistlaadigi kui kohale tulemine — parimaks õpetajaks on hää elav eeskuju. Ei tarvitse tunda mingit esinemise piinlikkust, sest keegi ei ole sündimisest saadik kõrgeid tagajärgi saavutatud. Harjutus ja õppimine, paremate nägeminegi teeb meistriks. Hääks näiteks on siin jaapanlased, kes paar olümpiaadi tagasi olid kõikide imetlusesemeks just oma nõrga sportliku tasemega ja jäid peaaegu kõigil aladel viimasteks. Viimase olümpiaadi tulemused olid ses mõttes üllatavad: polnudki spordiala, millel jaapanlased poleks esinenud ja ootamatult hästi esinenud.

Kergejõustiku kõrval tuleb enam tähelepanu pöörata ka mängudele ja ujumisele. Võrdlemisi laialdaselt on levinud võrkpall, mida harrastatakse peaaegu kõigis osakondades. Tuleks aga tähelepanu pöörata ka pesapallile, mis oma algkujus maal „laptuuna” paiguti harrastamist leiab. Kuna pesapall oma mitmekesisusega ja kindlate määrustega on võrdlemisi paljusid huvitav, siis tuleks tema harrastamist kõigiti soovitada ja soodustada. Järgmises Eesti Nooruses loodame tuua üksikasjalikumaid juhtnõore selle mängu suhtes.

Ujumise harrastus on meie maaoludes väga soikunud ala. Paljudes kohtades puuduvad selleks võimalused, kus aga võimalused olemas, seal tuleks neid tingimata kasutada.

Need on üksikud viited sportliku tegevuse arendamise suundadest ÜENU-s. Loodetavasti leidub võimalusi hiljem nende küsimuste juure üksikasjalikumalt tagasi pöörduda.

ÜENU on kogu oma arengus sammunud pidevat tõusuteed. Meie ei tohi ka kehalise kasvatuse aladel tagasi minna ega paigal tamuda, vaid peame näitama kogu eesti ja teiste rahvaste noorusele nii oma vaimsete kui kehaliste saavutuste kaudu oma arenguvõimelisust ja elujõudu.

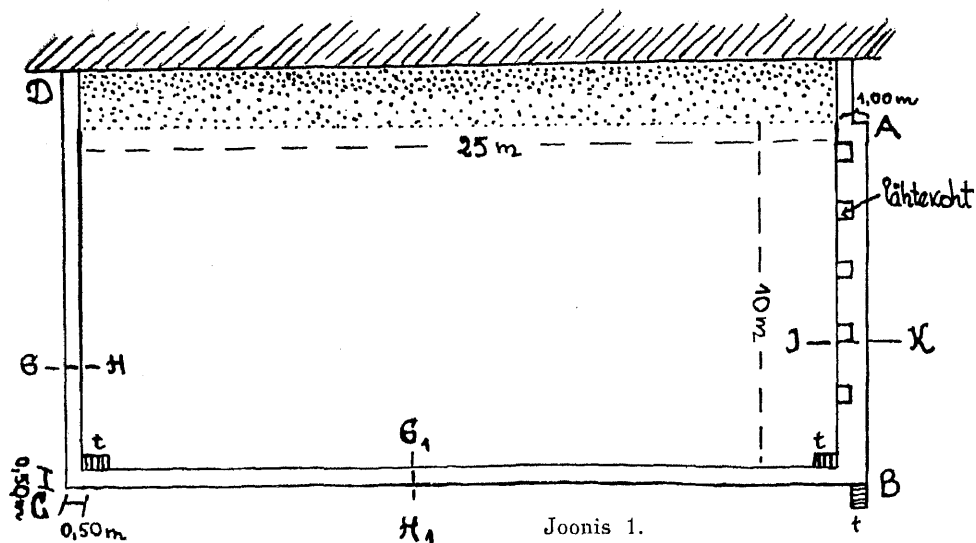

E. HÖBE

EHITAME UJULA!

Ujumine kui sport on meil võrreldes teiste spordialadega nagu söödis. Peamiseks arenemise takistuseks maal on ujulate puudus. Olgugi, et veekogusid leidub, pole mõeldav võistelda ujumises, kui puudub bassein, mis loob võrdsed võimalused võistlejatele, lubades täpselt kontrollida stiili ja mõõta aega. Ujumist harrastatakse igalpool niigi, kuid supeluse ja karastamisena kuumal ajal.

Eelolevad read püüavad praegust olukorda osaltki parandada. Kirjutise siht on asjastuivitatuile anda jämedajooneliselt ja lühidalt näpunäiteid. Nimelt loodan, et mõnigi osakond, kellel leidub läheduses veekogusid (jõgi, järv) hakkaksid mõtlema ujula ehitamisele. Ujula ei pruugi olla suurejooneline, vaid päris lihtne, omavalmistatud, aga otstarbekohane. Kindlasti pole käesolevas artiklis ette nähtud kõiki olukordi ja takistusi, mis ilmnevad ehitamisel. Ujula ehitamisel tuleb ehitajail ikkagi suur töö ära teha. Tuleb üht ja teist juure kombineerida, võibolla lähtuda teistest ehitusviisidest ja siin ettetoodud mõdetest. Loodan, et kirjutis oma sihi täidab ega jää hüüdjaks hääleks kõrbes.

Osakonnad, kellel avanevad võimalused ujula ehitamiseks, oleksid teatelehtede and-

meil Essu-Katela, Hellamaa, Inglise, Jõepeere, Jäärja-Veelikse, Karilatsi, Kehra, Kiitsi, Kodasoo, Koiola, Kõnnu-Nõmme, Käru, Laanemetsa, Läsna, Lääniste, Meeksi, Mudakuru, Mägioru-Kolovino, Paeküla, Palmse, Pikasilla, Poanse, Põhjaka, Raatvere „Edu” Rakke, Ranna-Pungerja, Rõika, Rõusa, Saadjärve, Saare, Sadrametsa, Saulepi, Simuna, Sutlepa, Sõmerpalu, Tammistu-Pedaspää, Vana-Otepää, Vastse-Roosa ja Vohnja.

Kuhu ehitada bassein? Ujula ehitamine eeldab sobivat kohta. Kõige kergem on ehitada jõkke või tiiki. Viimane tuleks ehituspaigana kõne alla ainult siis, kui vesi pole täiesti seisev. Raskem on olukord meres ja järves. Raskem nimelt sellepärast, et põhi langeb pikaldaselt libamisi ja ujula asukoht kaldast osutub kaugeks. Ka süvendamine sellisel korral ei anna tagajärgi. Siis peaks ehitama ühendussillad kalda ühendamiseks ujulaga.

Kombineerimise võimalusi pakub ehitajale ujula ehitamine tiiki ja jõkke. Kindlasti tuleb kallast õgvendada ja tarbekorral kaldäärset põhja süvendada. Kunagi mitte ehitada ujulat üle jõe, vaid pikki jõge ja aeglaselt veevooluga paika.

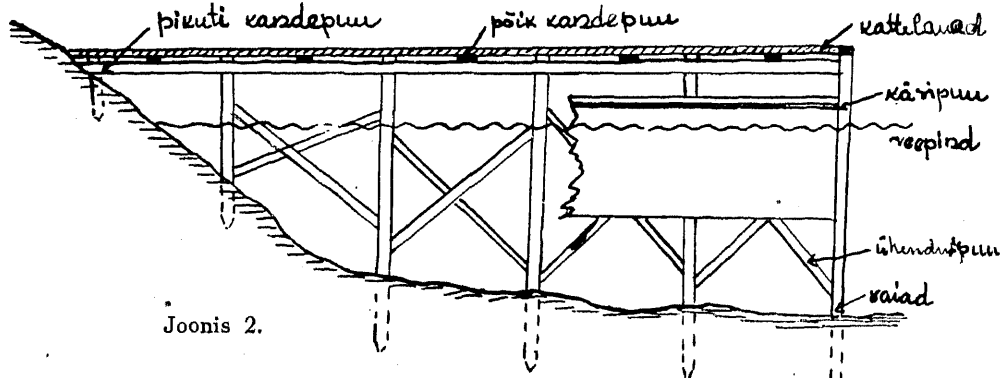

Joonis 2.

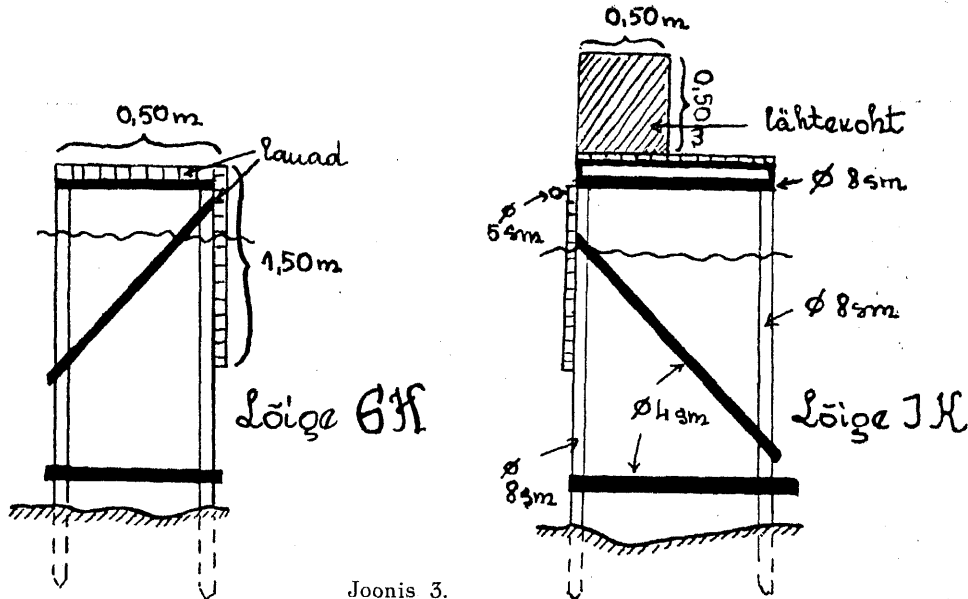

Joonis 3.

Ujula mõõdud ja ehitusviis. Normaalselt on väikese basseini pikkus 25 m ja laius 10 m. Nimetatud laiuse juures saaksid korruga ujuda 5 võistlejat, kusjuures igaühel on kasutada ujumiseks $\frac{1}{5}$ basseini laiusest, see on 2 m. Vesi basseinis ei tohiks olla alla 1,80 m sügav, sealjuures ujula pealvee osa ulatab 60 sm üle veepinna.

Joonisel 1 näeme ujula pealtvaadet. Joonetatud ala kujutab kallast. Punktidega on kaetud järve, jõe või mõne muu veekogu, kalda ja basseini vaheline, alla 1,80 m sügav, osa. Basseini ühendab (AB sillaga ühendatult) kitsam sild (0,50 m) kaldaga. Vastapool on sild (CD) viidud täies laiuses kaldani, kuna ta ongi juba päris kitsas (0,50 m). Kahte põiksilda ühendab sild (BC), mis on samalaadne silla CD-ga. Sildasid AB ja CD võib tardidusekorral ühendada ka kaldapoolsest küljelt. Joonisel näidatud ujula on laiusest 5-e „rajaline“, võimaldades võistelda viiel inimesel korruga. Olude sunnil, veekogu kitsuse tõttu, võiks basseini kitsamgi olla. Tähega t on märgitud trepid (hõlbustavad pääsemist veest sillale) ja s-iga on märgitud lähtekohad.

Joonis 2 kujutab silda AB eest vaadatusena (puuduvad lähtekohad. Vaata joonis 3). Joonisest selgub basseini ehitusviis. Iga kahe meetri järgi on rammitud põhja tarviliku pikkusega paar vaiasid (joonis 3, lõige IK). Põhja iseloomust oleneb vaiade põhja rammitud osa pikkus. Mudase põhjaga tulevad vaiad kinnitada sügavamalt. Vaiad on ümarused, 8 sm-lise läbimõõduga. Vaiasid ühendavad üksteisega joonisel 2 ja 3 kujutatud viisil ühenduspuud. Ühenduspuude läbimõõt on 4 sm. Pealt ühendab vaiasid joonisel märgitud pikuti-kandepuu. Ta on samuti 8 sm läbimõõduga ja teiseks ülesandeks on tal hoida üleval põik-kandepuid. Põik-kandepuid ühendavad ülevalt vaiapaarisid. Ühtlasi moodustavad nad aluse silla laudadele, mis pikuti jooksevad üle põik-kandepuude. Kuna vaiad asetsevad iga kahe meetri järel, siis on vajalik kattelaudadele toeks rohkem kandepuid. Selleks on paigutatud vaiade vahe-

kohtadesse veel üks põik-kandepuu (need toetuvad pikuti-kandepuule). Sellega on iga meetrilise vahemaa järgi üks põik-kandepuu. Nagu öeldud kaetakse põik-kandepuid laudadega (laud on $15 \times 2,5$ sm), mis moodustavad silla. Samuti kaetakse laudadega sildade AB ja CD basseinipoolsed küljed (vaata lõigud IK ja GH) 1,50 m ulatuses. Pealepoole, ülesse äärde, kinnitatakse käsipuuks 5 sm läbimõõduga latt. Käsipuud võivad asendada väljalõiked (augud) laudade pealvee osas.

Joonisel 3 on kujutatud sillad läbilõikes. Lõige GH on silla CD läbilõige. Samasugune, ilma laudkatteta basseini poolse küljel, näeb välja ka silla BC läbilõige G H (vaata joonis 1). Lõikel IK (silla AB läbilõige) näeme lähtekohta, laudadest kuupi, millist tarvatakse stardikoha töstmiseks veepinnast.

Basseini valmistamine pole veel ujula ehitamine. See on alles osa valmivast ujulast. Kindlasti tuleks ehitada riietusruum. Talvel saaks väljavõetud basseini osad riietusruumi talvekorterisse paigutada. Sellega täidaks ruum kaks otstarvet. Ujula oleks täielik pinkide paigutamiseks päältvaatajate jaoks kaldale.

Talve tulekul tuleb basseini veest välja võtta ja kevadel uuesti sisse lasta. Talveks basseini vette jätmise tähendaks tehtud töö lõhkumist, sest kevadel võib jääminek basseini täielikult rikkuda. Nimetatud pole tarvilik jõgedes ja järvedes, kus pole suurt jää liikumist.

See oleks ujula ehitamise kohta „Eesti Nooruse“ veergudel kõik. Usun, et kirjutus selgitab ujula ehitamise ette tulevate töödega, näitab kuipalju nõuab ehitamine tööd ja millisena peaks ujula välja nägema. Osakonnad juba sel aastal kaalugu ujula ehitamise küsimust tõsiselt, ja kui selgub, et mõtet võib teostada, siis algusega mitte viivitada. Kui mõte liigub — paluge täpset plaani, kui tarvis ka nõu Keskjuhatuselt.

Mõnedki ülaltoodud osakondadest on suutelised väikest ujulat ehitama, ainult julget algatust on tarvis.

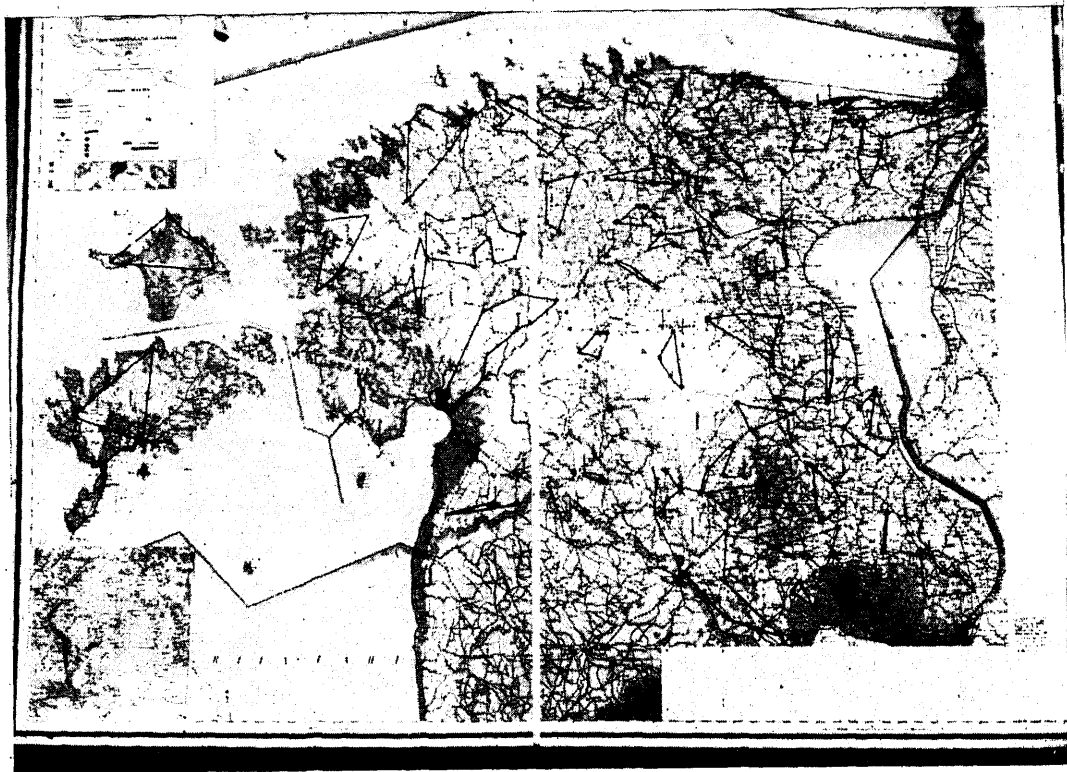

Ülemaalse Eesti Noorsoo Ühenduse osakondade ja ringkondade võrk
1936. a.

H. TARAND

Andmeid ja mõtteid ÜENÜ liikmeskonna koostisest ja jagunemisest

I. Maakondades

A. Sooline jagunemine. Meeste ja naiste suhe ÜENÜ-s on viimastel aastatel pidevalt püsinud 2:1, iga kahe mehe kohta üks naisliige. Vähesed kõikumised %%% tulevad enam andmete ebataosusest kui tegelikkudest muutustest koostises. 1936. a. andmete järgi oli mehi maaosakondades 5155 ehk 65% ja naisi 2846 ehk 35%. 1933. a. kokkuvõtete järgi olid need arvud vastavalt 64% ja 36%, mille hulgas aga arvestatud ka linnaosakonnad. Linnades on naisliikmeid tunduvalt rohkem — 1936. a. näiteks mehi 60%, naisi 40%. Allpool käsitletavais andmeis on arvestatud 8001 maaosakonna liikmega, kelledest vastavate andmetega on esitatud Keskjuhatusel registreerimiskaardid. Neist kaartidest on töötatud läbi 25% ehk 2000 tükki, kusjuures meesliikmete kaarte oli 1260 ja naisliikmete omi 740.*)

*) Olgu lisatud, et 1936. a. oli ÜENÜ-l 224 maaosakonda ja 20 linna ning aleviosakonda — viimastes 3109 liiget.

Kasutatud registreerimiskaardid on aastaist 1934—1937, seega rohkem kui kolmest aas-

B. Põlvenemiselt on ÜENÜ koostis täiesti ühtlane. Maaosakondade liikmeskonna moodustavad 99,4% ulatuses eestlased. Teistest rahvustest liikmete arv pole nimetamisväärtne oma suuruse tõttu, küll aga võiks see ehk mõningal määral huvitav olla muilt seisukohtadelt: nii oli 1936. a. maaosakondade liikmeks 17 venelast, 15 sakslast, 9 soomlast, 4 lätlast ja 3 poolakat. Rootslased läänerannas ja saartel on oma organisatsioonidesse (koolide juures) koondunud ja muidu väga sõbralikest suhetest hoolimata ei ole teadaolevate andmete järgi ÜENÜ liikmeks ühtki rootslast. 7953 eestlasest-üenülasest on mõned küll registreerunud „saarlasena“ ja „setudena“, kuid seesuguste „rahvuste“ eraldamine viiks juba liig kaugemale ega ütleks meie seisukohalt kuigi palju.

C. Vanuslik koostis. ÜENÜ liikmeskonnas vanusliku koostise kohta on meil võimalik avaldada kontrollitud ja mitmepoolseid andmeid: 1936. a. teatelehtedel on esmakordselt saadud ülevaade liikmete vanusli-

tast. Arvestatud on igast riigi nurgast, kokku 99 osakonna kaartidega.

kust jagunemisest. Teisalt pakuvad 2000 liikmekaarti-registreerimisakti neile andmete'le omapoolset kinnitust.

Vanusliku koosseisu küsimuses on andmed ja nende põhjal võimalikuks saavad järeldused seda tähtsamad, et nende varal on kergendatud ÜENÜ positsiooni-võtmine meie noorsooliikumise tänapäevases olukorras. Mõnelt poolt on soovitatud koosseisu tunduvalt noorendamist, teisalt jälle rõhutatud tarvidust jääda truuks aastate kestel väljakujunenud koosseisulisele ilmele. On kergitatud isegi küsimusi haridusseltside ja ÜENÜ osa-

kondade sarnasusest, vähemasti on peetud mõlemaid vanuslikult koostiselt peagu katvataiks.

Kõigiks neiks meditatsioonideks on olnud avalikkusel kasutada seni ainult A. Meikopi kokkuvõtted E. Nooruses 1934 lk. 251/252, millised pole aga tehtud mitte niivõrd läbilõikelise kui arengutjälgiva sihitaotlusega.

Sellepärast olgu allpool esitatud ülevaatlidud andmed ÜENÜ vanuslikust jagunemisest, siinses tabelis m a a o s a k o n d a d e k o h t a :

Sündinud	Vanus 1936 a.	Liikmete arv	% üldarvust	Viieaastaste vanusrühmade järgi			
				Registri andmeil	o üldarvust	Teatelehtedes	o üldarvust
1925 ja hiljem	alla 12	9	0,1				
1924	12	8	0,1				
1923	13	24	0,3				
1922	14	120	1,5	161	2,0	157	2,1
1921	15	328	4,1				
1920	16	432	5,4				
1919	17	648	8,1				
1918	18	576	7,2				
1917	19	416	5,2	2400	30,0	2255	30,1
1916	20	424	5,3				
1915	21	553	6,9				
1914	22	432	5,4				
1913	23	432	5,4				
1912	24	400	5,0	2240	28,0	2117	28,2
1911	25	416	5,2				
1910	26	416	5,2				
1909	27	328	4,1				
1908	28	320	4,0				
1907	29	256	3,2	1736	21,7	1586	21,1
1906	30	192	2,4				
1905	31	160	2,0				
1904	32	176	2,2				
1903	33	136	1,7				
1902	34	72	0,9	736	9,2	1377	18,5
1901	35	112	1,4				
1900	36	104	1,3				
1899 ja varem	üle 36	512	6,4	728	9,1		
K o k k u	10—68 aast.	8001	100	8001	100,0	7492*)	100,0

Eeloleva tabeli kokkuvõttele olgu veel lisatud, et alla 20. aastaste liikmete koguarv 224-s maaosakonnas 1936. a. oli 2561 (teatelehtede järgi 2412) ehk 32% (32,2%), üle 20. aastaste liikmete koguarv vastavalt 5440 (5080) ehk 68% (67,8%).

Alltoodud kujutusest ilmneb selgesti, et ÜENÜ liikmeskonna peamise osa moodustavad 15—30 aastased noored. Veel kõrgemalt piirates võiksime seda vanusevahet veel vähenadagi, nii et selles mõttes ÜENÜ peamise osa moodustaksid 16—26 aastased noored.

On loomulik, et niisugune vanuslik koostis ei ole sugugi mitte juhuslik ega organisatsiooni laadi muutmata kiiresti teiseks-kohaldatav. See 18 aasta kestel väljakujunenud iseloom on tingitud meil rakendatud meetoditest, meie harrastusaladest ja rakenduva noorsoo hingeelulistest eeldustest,

Alla 15-aastaste liikmete osa ÜENÜ maaosakondades on arvuliselt väike. Need on varemärrganud huvidega noored, omaealistest pisut ettejäõudnumad ning arenenumad, kes tõeliselt-noorte (15 a. alates) harrastustele varakult kaasa tunnevad ja kaasa elada tahavad. Et nende arv iseenesest kuigi suur ei või olla (varaarenemine pole ju mitte normaalne nähe), siis maksaks praegu või ka tulevikus vaevalt hellitada lootusi, vaevalt maksaks isegi tahta või soovida just selleealiste noorte väga arvukat organiseerimist ÜENÜ-sse. Kartus, et ses eas organiseerimata jäänud noor ÜENÜ-le kaduma läheb

*) Teatelehtedes olev maaliikmete koguarv (7492) on väiksem tõelisest arvust selle tõttu, et mitte kõik osakonnad pole saatnud ära teatelehti 1936. a. kohta.

ei ole millegagi põhjendatud. Tavalise 10—14 aastase noore huvised rahuldavad skautlikud organisatsioonid (neid võib eriharudena muidugi asutada ÜENU osakonna juure, mispuhul üleminek ÜENU noorsootöösse teostub vormiliselt lihtsamalt); maanoorte organisatsioonid oma kitsa erialaga ei suuda varakult organiseeritud noort iialgi ÜENU-sse astu-

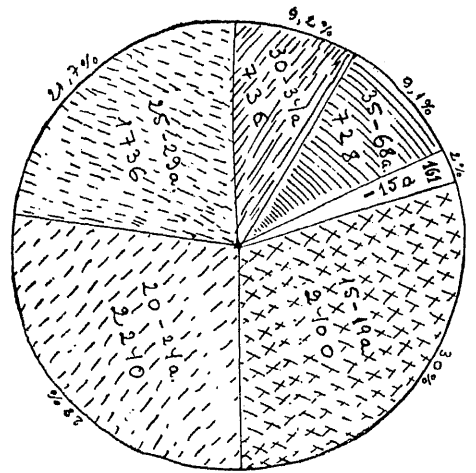
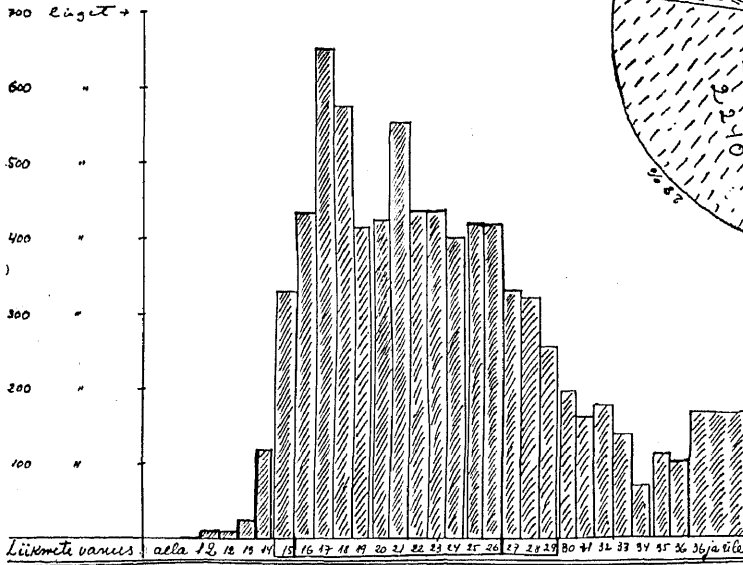

Liikmeskonna jagunemine vanusgruppideks: Noorim ilge on sündinud 1928. a., vanim 1868. 1868–1878 sündinud liikmeid on umbes 50. Ülejäänud osa 35–70 aastastest moodustavad 1880–1900 sündinud.

mast pidada, sest töö ja harrastused on nii silmapaistvalt erinevad. Kui aga mõni organisatsioon peaks kujunema võimeliseks varmorganiseeritud noori ka 16–18 eluaasta ümber ÜENU sihtidega liitumast takistama, siis peaks see omandama kõik need sihid ja võtmed, mis on omased ÜENU-le.

27–30 eluaastast alates teostub terve rea liikmete lahkumine täiskasvamise, abiellumise jpm. põhjustel. Need, kes pärast 30–35 aastat ÜENU-sse jäävad, on juhid ja eestvõtjad, kasvatajad ja tegelased, kellele ei saa elada ÜENU ja kellele teiselt poolt nende harrastustegevus on kujunenud paratamatuks tarviduseks. Kes ÜENU-s 40 eluaastani vastu on pidanud on enamasti ikka eluaegne üentlane. Lahkuva osa (umbes 20% liikmeskonnast aasta jooksul lahkub) kinnipidamine organisatsiooni suurendamise eesmärgil ei tule samuti mitte kõne alla. Esmalt poleks see kooskõlas ÜENU kui kasvatusliku noorsooorganisatsiooni sihtidega, kes peab elule ette valmistama ja tublit ning ausat riigikodanikku seni oma mõjuvõimades pidama, kuni tema välja on kujunenud ega mingeid halbu mõjusid enam ei karda. Teiseks: on kindel, et normaalne inimene, kelle energiataoavaradki on keskmised või väiksemad ei suuda täit isiklikku elu elades enam kuigivõrt huvitada sellisest harrastuslikust tegevusest, kui see on omane igale nooremale.

Nii jõuame ÜENU liikmeskonna vanuslikku koosseisu vaadeldes ja sellest järeldusi tehes tulemusele, et meie peamine ülesanne on ik-

kagi 14–30 a. noorte koondamine ja nende noorte tegevuse arendamine kõige laiemas ulatuses. See on ÜENU pärisosa. Ka organisatsiooniline laienemine peab toimuma selle osa arvel. Sellealasi kodanikke on viimase rahvaloenduse andmeil 28% kogu meie elanikkonnast, s. o. üle 300.000 isiku. Ning neist on organiseeritud ÜENU-sse 6376. See teeb 2,1%! Need arvestused on tehtud ainult maa kohta. Tagasihoidlikult öeldes, ei peaks olema võimatu organiseerida 20% selle-ealistest eestlastest, mis on siiski 60000 isikut. Kusjuures võiksime nooremad ja vanemad jätta päris rahule, sest meie organisatsioon peab kujutama endast 15–20 aastast ülemineku-kasvatusasutust — noorusest, lapsepõlvest, ellu.

Ei oleks huvitusetä selgitada küsimust, milliste eluaastate arvel on peamiselt teostunud maaosakondade liikmete juurekasv viimasel ajal. 31. detsembril 1933. a. oli maakondade liikmete üldarv 5220. Sellega oleks kolme aasta juurekasv 2781 üksikliiget ehk 53,3%. Tõhus osa sellest juurekasvust kuulub uutele, selle kolme aasta jooksul asutatud osakondadele. Üldiselt on noorte liikmete arv (alla 20 a.) viimase kolme aasta jooksul õige vähe suurenenud. Juurekasv alt on aga kõigiti normaalne. Enamik noortest sisseastujast on 14–15 või järele 17–18 aastased. Kuid kasvanud on ka üle 30 a. liikmete arv. Kahjuks puudub eelmiste aastate kohta vanusliku koostise suhtes autentne materjal, nii et üksikasjalikumate vaatluste tegemine juurekasvu igade suhtes osutub võimatuks.

D. Hariduslik koostis. Arvestades nelja suuremat haridusrühma saame ÜENÜ liikmeskonna haridusliku koostise järgmisena:

1. Algharidus (1—6 a. algkooli)	: 6130	ehk 76,60%
2. Keskharidus (rohkem kui 6 a. algkooli, kuni keskkooli 5. kl.)	: 1040	„ 13,00%
3. Kutseharidus (rohkem kui 6 kl. algkooli)	: 727	„ 9,10%
4. Kõrgem haridus (ülikool pooleli, ülikool)	: 104	„ 1,30%

Üksikute haridusgruppide koostise kohta olgu esitatud järgmised andmed:

1. Algharidus:

küla- ja vallakool	56 liiget	ehk 0,91%	algharidusega isikuist
kihelkonnakool	48 „	„ 0,59%	„ „
ministeeriumikool	48 „	„ 0,60%	„ „
linnakool	7 „	„ 0,11%	„ „
vähem kui 4 a. algkooli	361 „	„ 5,89%	„ „
4 aastane algkool	2440 „	„ 39,80%	„ „
5 aastane algkool	560 „	„ 9,10%	„ „
6 aastane algkool	2608 „	„ 43,00%	„ „

Algharidusega isikuist on nii siis ÜENÜ koosseisus peaaegu pooled 6 klassilise algkooli haridusega ja teine sama osa neljaklassilise algkooli haridusega. 1933. a. andmeil oli alla 4 klassilise haridusega isikuid 9,8% (praegu 8,1%), 4 klassilise algkooli lõpetanud 39,0% (praegu

39,8%), 5 klassi algkooli kursust saanud 5,0% (praegu 9,1%), 6 klassi algkooli lõpetanud 46,2% (praegu 43,0%). Sellest nähtub, et liikmeskonna hariduslik tase on kolme aastaga pisut tõusnud, kuid ühtlasi on suurenenud 6 kl. algkooli poolelijätjate arv.

2. Keskharidus.

Veneaegne progümnaasium	15 liiget	ehk 1,4%	keskharidusega isikuist
1. klassi keskkooli (gümna.)	41 „	„ 4,0%	„ „
2. klassi „	96 „	„ 9,2%	„ „
3. „ „	28 „	„ 20,0%	„ „
4. „ „	72 „	„ 7,0%	„ „
Keskkooli lõpetanud	480 „	„ 46,0%	„ „
Seminar lõpetamata	7 „	„ 0,6%	„ „
Seminari (pedagoogiumi) lõp.	121 „	„ 11,7%	„ „

1933. a. andmeil oli keskharidusega isikuid üldse 14% liikmeist. Keskkooli olid lõpetanud 50,5%, keskkool lõpetamata 36,0%

ja seminari (pedagoogiumi) haridusega 13,5%. Vastavad % 1936. nagu eeltoodust nähtub, on: I 46%, II 42%, III 12%.

3. Kutseharidus ja täienduskoolid:

Kutsekool (lähemalt teadmata)	200 liiget	ehk 27,5%	kutseharidusega isikuist
Ehitusinstruktorite kool	7 „	„ 1,0%	„ „
Kontrollassistentide kool	12 „	„ 1,7%	„ „
Majanduskool (kodumaj. gümna.)	80 „	„ 11,0%	„ „
Meierikool	7 „	„ 1,0%	„ „
Metsakool	17 „	„ 2,3%	„ „
Politseikool	12 „	„ 1,7%	„ „
Põllutöökool (1 ja 2 a.)	104 „	„ 14,5%	„ „
Põllutöö-keskkool	64 „	„ 8,9%	„ „
Tööstuskool (1 a.)	24 „	„ 3,3%	„ „
Tööstuskool (3 a.)	24 „	„ 3,4%	„ „
Täienduskool (1 a.)	120 „	„ 16,0%	„ „
Täienduskool (2 a.)	24 „	„ 3,3%	„ „
Rahvaülikool (6 kl. algkooliga)	32 „	„ 4,4%	„ „

1933. a. moodustasid eelloetletud haridusega isikud 7,3% (praegu aga 9,1%!). Neist andmetest näeme kutseharidusega isikute arvulist tõusu võrdlemisi tunduval määral, milleks kahtlemata on kaasa mõjunud 3 viimase aasta kutsehariduse propaganda. Kutseharidusega isikuist oli rahvaülikoolis viibinud 1933. a. andmetel 4,4%, 1936. a. andmeil samuti 4,4%. Põllutöökoolide haridus oli 1933. a. 24,4%, 1936. a. 23,1% kõigist

kutseharidusega isikuist. See vähene kõikumine võib olla tingitud andmete erinemisest.

Kõrgema kutsehariduse alalt võiks lisada Sõjakooli ja kõrgema sõjakooli lõpetanud 17 Keskkooli ja konservatooriumi lõpetanud 7

Kõrgema kutseharidusega on kogu liikmeskonnast maal 0,3%. See osa on allpool arvestatud kõrgema hariduse hulka.

4. Kõrgem haridus:

ülikool lõpetamata	56 liiget	ehk 53,90%	kõrg. har. isikuist
ülikooli haridus	24 „	„ 23,5%	„ „
kõrgem kutseharidus	24 „	„ 23,05%	„ „

Varasemais kokkuvõtteis kõrgema hariduse kohta puuduvad andmed.

Üldiselt on ÜENÜ liikmeskonna hariduslik tase keskmisest rahvastiku haridustasemest

ÜENÜ-s

Kõrgema (1,3⁰/o) ja keskharidusega (7,5⁰/o)

Kutseharidus (9,1⁰/o) ja poolik keskharidus (5,5⁰/o)

6. kl. algkooli haridus (33⁰/o)

Vähem kui 6 kl. algkooli (44⁰/o)

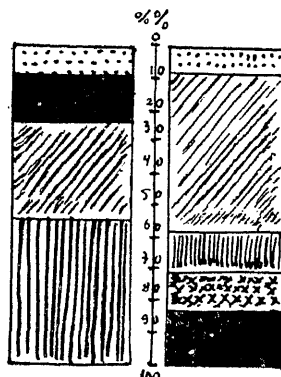

Rahvaloenduse andmeil:

Kesk- ja kõrgema haridusega

Algkooli lõpetanud

Algkoolis õppinud kursust lõpetamata.

Algkooliõpilased.

Pole koolis käinud.

(Järgneb.)

Otstarbekohasest riietumisest

Riietumine on kunst. Suured kunstnikud sel alal ei ole mitte ainult prantslannad, vaid ka eesti naine on oma rahvarõivaste loomingu vanasti palju ilu- ja värvitunnet avaldanud. Tänapäev riietatakse Eestis palju maitsekamalt kui naaberriikides, kuid mitte alati otstarbekohaselt. Tänaval kantakse kingi liig kõrge kontsaga, mis pole otstarbekohane ega vasta tervishoidlikele nõuetele. Kui palju normaalseid ja ilusaid jalgu leidub veel meil. Ei arvestata ka igakord küllalt meie ilmastikuga. Kantakse talvel kerget siidpesu, siid-sukki ja paljud naised haigestuvad selle tagajärjel tõsiselt.

Rõivad liigitame järgmiselt: hommik-, päeva-, õhtu-, töö-, spordi- ja tänavarõivasteks. Igal liigil on oma ülesanne ja otstarve. Pidžaama, mis sobiv ja otstarbekas on, kui teda kantakse reisul, rannas ja hommikul oma kodus, kaotab oma ilu ja otstarve, kui sellega minnakse kiriku (nagu seda on nähtud alevis) ja õhtul suvituskohas tantsima. Siis jätab ta lohaka ja mittemeeldiva mulje. Samuti sussid, nad on väga head koduse talituse juures, kui perenaine aga käib nendes sisseostusid tegemas, jookseb poest-poodi, siis pole see otstarbekohane, sest tald on liig õhuke munakividel käimiseks.

Päevarõivas olgu lihtne ja kaunis. Soovitatavam tegumood on inglislõige ja materjaliks talvel villane riie, suvel pestavad tagasihoidlikud kangad. Seelik olgu mitte liig pikk ega liig kitsas, sest ta peab meile vabalt liikumist võimaldama. Õhturõival on sootu teine ülesanne, selles tahame „pidulikud“ olla.

Kuid siin tuleb alati ümbrust silmas pida. Õhulisel tülltualetis, mis ulatub maani, ei ole otstarbekohane ega sobiv peole minna, mis peetakse seltsimajas, kus põrand tolmune ja toolid ärakulunud äärtega, mille mõni na-

kõrgem. Ülevaate vastavatest erinevustest saame allolevast kujutusest, kusjuures tuleb arvestada, et ÜENÜ-sse ei kuulu eelkoolialised ega suur osa algkooliõpilasi.

lapea võib väga hädaohtlikuks muutuda omale ja kallile tualetile. Kui valitud suur õhtukleit pole kooskõlas teiste daamide kleitidega, mis kannavad tagasihoidlikku ilmet, siis ei ole see ka sobiv. Viimasel ajal kuhjatakse õhtukleite üle oltralt igasuguste garnituuridega ja ehetega. Elegantsuse saladus peitub lihtsuses ja daam, kes piiri ei oska pidada, mõjub halvasti. Ka huulepulga liig julge kasutamine on alati hädaohtlik. Mitte ainult rõivastus ja jalanõud, vaid ka soeng olgu otstarbekas. Poolpikki juukseid võib endale lubada ainult jõukas daam, kes vähemalt 3 korda nädalas kammija juures käib. Kellel see ei ole võimalik see valigu poisipea, mis kergem on korras hoida ja naist ka nooruslikumaks teeb.

Idealne rõivas on rahvarõivas. Ta sobib väga hästi ka õhtuks, mõjub lõbusalt, pidulikult ja ei lähe moest. Soovitav oleks rohkem rahvariideid valmistada ka lastele suvek.

Töörõivad nõuavad iseäranis suurt tähelepanu. Ärakantud siidkleit ja vanad kingad kõverate kontsadega ei sobi selleks, see võib isegi tööd takistada. Töörõivas olgu pestavast tugevast materjalist. Ta sobivam tegumood on kittel. Aiatööks soovitatakse ülikondi, mis koosnevad pikkadest püksist ja pluusist. — Sportimine nõuab oma rõivaid. Näeb ikka veel jalgrattal daame kitsas kleidis ja looriga kübaras. Sarnane riie ei sobi sportimisel ja mõjub halvasti, teeb kandja naeruväärseks.

Tänavarõivas olgu väga tagasihoidlik värvi ja tegumoe poolest.

Õige ja maitsekas riietumine vajab teadmisi, mõtlemist ja kogemusi. Ei maksa igatseda kappi täis rõivaid, vaid vähe, kuid heast riidest, hästi õmmeldud ja otstarbekohaseid. Nendega meie ei taha edvistada ega ületrumbata, vaid need on meile vajalikuks ja nägusaks raamik. Suurem tähtsus jääb ikkagi meile ja meie isiku väärtusele.

E. Metslind.

ÜENÜ Tallinna osakond 18

Anti välja teenete- ja hoolsusmärke

Taevaminemise pühal, 6. mail, täitus 18 aastat ÜENÜ Tallinna osakonna asutamisest. Päeva pidulik pühitsemine aga toimus pühapäeval, 9. mail Kaubandus-Tööstuskojas. Pühitsemise toiming sellisel tähtpäeval sooritada väljaspool oma kodu — see pole sugugi sobiv ega viisakas. Aga pole parata, kui täismehheale läheneva sünnipäevalapse jõud-sasti laienevad dimensioonid ei võimalda võtta ette tagasihoidlikumatki pidustust oma üsna piiratud võimalustega kodus. 150 tege-lase'le (laulukoor + rahvatantsijad + naisvõim-lejad jt. oleks võinud siin lisaneda vaid paar-kümmend külalist ja seejuures ruumi kitsikus oleks suuresti tunduv. K.-Tööstuskoja avar saalgi ruumi mõttes jättis soovida.

Õhtu kavaline osa oli koostat nii, et see kajastas läbilõikes kogu osakonna tegevust. Oli esitet vaimne, oma- kui ka kehakultuuriline külg — muusika (koori- ja soololaulu, viiuliesitusi), deklamatsiooni (oma-looming), rahvatantsu ja naisvõimlemise näol. Kava algas Juhan Sinimäe seks puhuks kir-jutet proloogiga „Seemet on ootamas muld“, millele järgnes osakonna esimehe dr. V. Jo-hansoni kõne. Erilise osa kava vahel moodustas esmakordselt ÜENÜTO ajaloos tun-nustusmärkide väljaandmine. Teenete- ja hool-susmärkidega austati eesti noorsooliikumisele, eriti ÜENÜ Tallinna osakonnale kaasaaitavaid juhtivaid riigitegelasi ja osakonna töömail püsivalt ja väsimatult tegutsevaid liikmeid.

Eesti noorsooliikumisele, eriti ÜENÜTO tegevusele kaasaaitamise eest anti suuri tee-netemärke peaminister K. Eenpalule, ministritele K. Selterile ja kol. A. Jaak-sonile, eksminister N. Kannile ja riigikontrolör K. Soonbergile. ÜENÜ ja ÜENÜ Tallinna osakonna vaimse juhtimise ja majandusliku kaastöö eest Keskjhatuse esi-mehele dir. A. Kellerile ning ÜENÜTO-le majandusliku kaasabi eest president J. Jaak-sonile ja dir. J. Rumbergile. ÜENÜ ideoloogiat väljakujundamise eest anti suur teenetemärk Aug. Meikopile, silmapaist-vate teenete eest eesti ja leedu noorpõlve lähendamisel ja vaimse koostöö arendamisel ÜENÜTO kaudu leedu huuletajale Liudas Girale ja surnud Leopold Tõnsonile teenete eest osakonna spordiklubi tegevuse koordineerimisel ja arendamisel ning ÜENÜ seisukohtade läbiviimisel ja kaitsmisel. Märgi võttis vastu Tõnsoni väike tütar.

Teenetemärgid anti: Ed. Riis-manile kui ÜENÜ ja ÜENÜTO rajajale, dir. T. Loigule, J. Puhkile, V. Puh-kile — majandusliku kaasabi ja kaastöö eest, N. Teissile — kaastöö eest osakon-na alalise juriidilise nõuandjana, Hugo Lau-rile, Hugo Schützile ja Thekla Kochile — kunstilise külje eest hoolitse-mise ja pideva kaastöö eest ÜENÜTO-s, Vold. Vendile ja Ago Jõgerile — vaimse juh-timise ja kirjandusklubi väljakujundamise eest, Jüri Nurmik-Neudorfle ja Joh. Reinartile — ÜENÜ ja ÜENÜTO kehalise kasvutase arendamise eest Aksel Kuusele kui ÜENÜTO parimale sportlasele ja eesti rekordi omanikule kõrgushüppes. — I järgu hoolsusmärke (kuld) 15-aastase hoolsa ja püsiva töö eest osakonnas said E. Selv-nik, R. Inglise ja H. Kibus. II järgu (hõbe) hoolsusmärke 10. a. tegevuse eest anti välja 13 ja neid said: H. Paevere, E. Lagle,

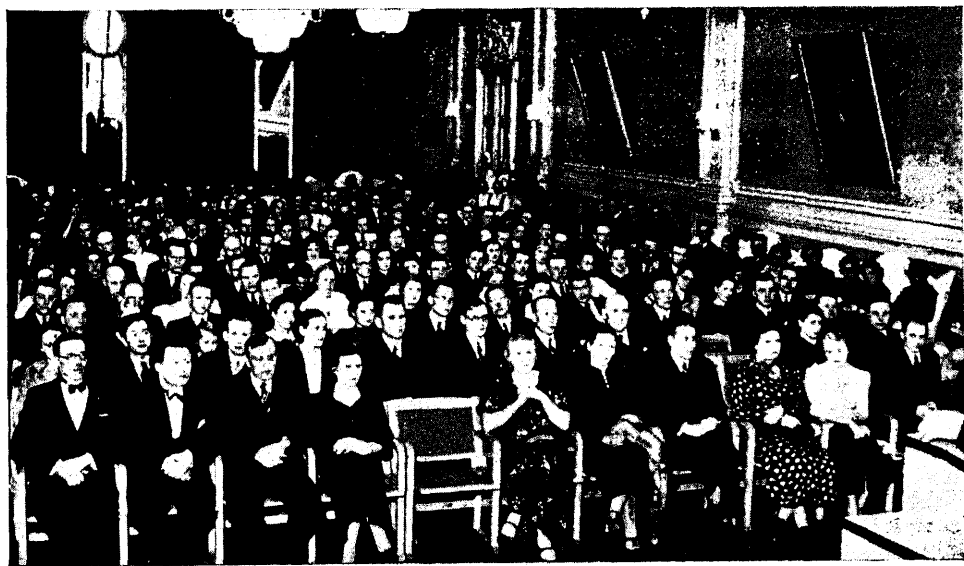

ÜENÜTO 18. aastapäeva külalised ja liikmed Kaubandus-Tööstuskoja saalis.

A. Ruuben, M. Odrest, E. Taimre, O. Luuk, E. Jaanson, R. Hollmann, S. Busdorf, E. Eik, G. Uus, A. Klemmer ja Maarda Utuste. III iärgu (pronksmärke) 5 a. tegevuse eest anti välja 19 märki, milliseid said: E. Kanter, H. Saluraid, A. Leesment, F. Erik, E. Reimann, R. Luts, R. Oolep, A. Vaks, O. Parts, V. Annus, H. Saller, R. Kallo, M. Einberg, V. Merilo, P. Kutti, E. Hinrikus, A. Enden, O. Brun ja A. Ellandi.

Osakonna esimees märkide üleandmisel tähendas, et need ei kujuta mingit ordenit vaid on tunnetesümboliks, sisendades südamlikke ja nooruslikke tundeid neile, kes on teinud suurt ja väärtuslikku tööd eesti noorsoo hüveks.

ArMo.

Tänavustest ÜENÜ suvepäevadest

Kuna ÜENÜ ülemaalsed ja maakondlikud noorte suvipäevad on alati võitnud publiku sooja vastuvõtu ja hääkskiitmise, siis on ka käesoleval aastal ÜENÜ maakondlikud kesked võtnud oma kavasse suvipäevade korraldamise.

Nii toimub Harjumaa noortepäev 6. juunil Kehras, Kagu-Eesti noortepäev 13. juunil Taevaskojas, Järvamaal on pidustused 24. ja 25. juulil Karinul ning samal ajal korraldab ÜENÜ Elva osakond Kagu-Eesti spordivõistlused Elvas.

Pidustuste kavad on üldjoontes kõikjal sarnased, kus nähtud ette kõnesid, tervitusi, laule, võimlemise ja rahvatantsude ühisesinemisi, orkestriettekandeid, sportlisi võistlusi, väliskülaste esinemisi mitmesugustel aladel jne. Ka antakse mõnes kohas välja sel puhul kirjanduslikke albumeid, brošüüre jne.

Peale ülaltoetletud pidustuste on paljudel osakondadel kavas suuremate noortepäevade korraldamine, mille tähtpäevad pole aga veel lõplikult selgunud.

On kahtlematult tõsiasi, et sarnased suure noorte kokkutulekud omavad ühiskondlikus arengus õhutajana, noorte kaasatõmbajana ja kontaktloojana ümbruskonna noorte-vanadega vägagi suure tähtsuse, päälegi kui nendes kokkutulekutes avaneb võimalus tõsta esile omakultuuri ja rahvusluse põhijooni.

Kahjuks on kandnud meie suuremad pidustused ja noortepäevad enam-vähem juhuslikkuse ilmet, mis on enamikus tingitud sellest, et meie keskkorraldused on veel väljakujunemata. Oleks kindlasti soovitav, et see koondumine keskkorraldusteks toimuks maakondade viisi, nii nagu on see juba viidud läbi Viru ja Järva maakonnas, ja et osakonnad juba lähemas tulevikus asuks keskkorralduste moodustamisele ja ellukutsumisele, et aidata kaasa kogu meie noorsoo organiseerimisele ja üldisele arengule.

O. U.

Rägaveres uus ÜENÜ osakond

13. mail toimus Järvamaal, Ambla vallas Rägavere algkooli ruumes ÜENÜ Rägavere osakonna asutamiskoosolek. Peale nõupidamisi ja selgituskõne ärakuulamist otsustati hakata töötama ÜENÜ osakonnana.

Osakonna esimeheks valiti kohalik koolijuhataja Eduard Loo, kuna teisteks juhatusliikmeteks valiti: A. Jairus, J. Elias, L. Arula, A. Luik ja H. Berendsen.

Osakonnale lähemaks raudteejaamaks on Lehtse ja osakonna postiaadress on: Lehtse pk. 22.

Uus ÜENÜ osakond Tammikus

Suviste teisel pühäl, 17. V 37. a. toimus Salla vallas, Virumaal, Tammiku koolimajas ÜENÜ Tammiku osakonna asutamiskoosolek.

Kokkutulnud noored, kuulates ära kõne noorsoo organiseerimisest, noorte ülesannetest ja tänapäeva ühiskondlikest ja riiklikest sihtidest, otsustasid üksmeelselt asutada noorteorganisatsiooni — ÜENÜ osakonna. Uus osakond kuulub meie tublimasse ringkonda, kuhu kuuluvad ka Simuna, Kilti j. t. osakonnad.

Osakonna esimeheks valiti koolijuhataja Joh. Parm; teisteks juhatusliikmeteks: O. Laidsalu, A. Veemaa, A. Reinlo ja E. Kasesalu.

Uuelt osakonnalt võib loota kõigiti tõhusat tööd, kuna siia kuuluvad mitmed endised üenü-lased ja agardad tegevusportlased.

Osakonna aadress on: Rakke, Tammiku. Telefon Rakke 8 I; lähem raudteejaam — Rakke.

Noorustegelaste kursused

korraldati Läänemaal Penijõe põllutöö- ja Valgamaal Helme põllu- ja kodumajanduse keskkoolis. Kursuslasi oli Penijõel pääle kooli õpilaste veel 20 ümber. Kõnelesid koolijuhataja, ÜENÜ Keskjuhatuselt poolt õp. Aug. Meikop ja Läänemaa Isamaa liidu poolt sekretär E. Sõrmus.

Helmes olid kuulajateks peamiselt õpilased ja mõned ümbruskonna noorsoo-organisatsioonide liikmed. Kõneles ÜENÜ Keskjuhatuselt abiesimees õpet. Aug. Meikop.

Loeng-kursused korraldati ÜENÜ Keskjuhatuselt algatusel.

A. A.

ÜENÜ Karksi osakond 7. aastapäeval

ÜENÜ Karksi osakond jõudis 1. mail s. a. kaheksanda tegevusaasta lõvele, mis puhul osakond korraldas traditsioonilise piduliku aastapäeva pühitsemise ühes mai vastuvõtuga oma rahvapargis. Olhtu õnnestus, pidustusest võttis osa umbes 400 inimest, pileteid müüdi 300. Pidustuste kavas oli ette nähtud maiõhtu kõne lõkketule juures noorsoolasele Hans Kapralilt ja ülevaade osakonna lähemast minevikust esimees Jaan Kunimägil. Rahvaparki kaunistasid ilulaternad, maituli ja lasti raketid. Osakonna tegelased kandsid ette rahvatantsu, deklamatsiooni ja näidendi.

Ei ole kauges minevikus aeg, kus kohalikel noortel ei olnud palju valitud tegevusvõimalusi ja mooduseid, kuidas leida vaheldust igapäevases argipäevatöös, ei olnud Karksis mingit noorte enesealgatust, et teostada ja näidata kultuurilisi tegevusviise. Aeg aga kandus edasi, ja kohalikul noored olid sun-

nitud ajaga kaasas käima, milles viimane ette dikteeris rahva üldorganiseerimise nõudel ka noorte organiseerumise.

Selle noorte organisatsiooni asutasidki kohalikud külanõured 1929. a. kevadel, mille 7 aastat kestnud tööpõllule võis osakond täis rahuldustunnet tagasi vaadata.

Kuna iga algav töö nõuab palju vaeva ja pingutust, siis alul osakond ei leidnud just erilist sooja suhtumist ümbruskonna noorte poolt, viimasel ajal on aga osakonna tegevuses märgata olnud mingi tervendust toov edu. Osakond on nüüd ümbruse noortele muutunud armsaks ja asendamatuks koduks. Praegu asub osakond üsna keskpäraste võimaluste juures ja võib noortele enestele kui ka vanadele tarvilises ettevalmistuses pakkuva üsna korrapäraselt ja kultuurilistest algmetest rikastatud vaimukosti vahelduseks arhipäeva töömuredele.

Laup. ja pühap., 8. ja 9 mail korraldas osakond rahvapargis kahepäevalise metsandus-kodukaunistuspäeva. Päevast võtsid osa kohaliku algkooli õpilased ühes õpetajatega, osakonna liikmed ja ümbruskonna elanikud.

Töökavas oli ettenähtud tegelik metsaistutamine ja päevakohased selgitavad kõned, laupäeval Polli Põllutöökooli aiandusklassi õpetajalt prl. Hilda Männikult — maakodude ja avalikkude asutuste ümbruse kaunistamisest ja metsaistutamise tegelikke juhiseid Karksi metsnik A. Kahrelt.

Pühapäeval aga leidis käsitamist metsa külvi ja istutamise demonratsioon ja ilupuude ning põõsaste tegelik istutamine rahvapargis metsnik Arnold Palla juhatusel.

Kuigi tänava erakordselt vara lehistumine mõnede ilupuu liikide istutamist juba takistas, istutati siiski kahe päeva kestel metsanduspäevast osavõtjate poolt ligemale 500



Karksi osakonna liikmed kodukaunistamise tööl 9. mail s. a.

Osakonna tegevuse juures on olnud küll ka takistusi, mis end tunda annud eriti ruumide puuduses, kuna kohaliku vallamaja ruumid jäid möödunud aastal kitsaks, ega polnud vastava vallakomisjoni otsuse kohaselt nende hinnangu järele vastavad ajanõuetele. Praegu on osakonnal vaid vallalt jäänud kasutamiseks raamatukogukapi hoidmise tuba, mille eest osakond tasub vallale kuuüüri kr. 2.50.

Varsti pärast tegevusruumide äravõtmist vallavalitsuse poolt asusid noored uue kodu otsimisele, mille leidsid loodusliselt kaunisse paika, kus peetud aastakümneid juba jüriõid ja jaaniõhtuid. Selle koha sai osakond rendilepingu alusel pikaajaliseks, ja võib-olla ka jäädavaks kasutamiseks kohalikul taluomanikult, millele annud ka oma vastava rahvapargi nimetuse. Parki on püstitatud näitelava, einelauaruumid, rajatud ligemale 1000 meetri pikkuselt jalutusteid ja korraldatakse iga päevaga uut ning ajanõuetele vastavat juure.

ilupuud ja põõsast pargi piirkonda, missugune arv iseenesest pole just väike.

Nagu kõik eluavaldused tänapäeval on läbi teinud, võrreldes endiste aegadega, suure arenemisprotsessi, nii ka Karksi osakonna metsandus-kodukaunistuspäeva korraldades võib märkida, et see ilus algatus, mis leidis sooja vastukaja ümbruskonna poolt hoogtööna metsanduse ja kodukaunistustööde hulgas jääb üheks tõhusamaks tunnustuseks jäädava mälestusena järgneva põlve noortele.

J. K.

Ohtust

Tegevus seni arenenud kaunis hoogsalt, olgugi, et varem noorsootööpõld oli söödis, aga ega ohtulased kohku uudismaaharimisel. Enamus ümbruskonna noori on juba koondunud osakonna ümber. Asutamist peale teutseb segakoor. Esimene esinemine avalik-

kuse ees toimus 1. mail s. a., kus ette kanti 11. üldlaulupeo laule. Esineti 9. mail emadepäeval ja ringkonna noorsoopäeval.

Osakond omab praegu ligi 400-kõitelise avaliku raamatukogu, mis kuulub avalike raamatukogude võrku. Raamatukogu toimkonda kuuluvad: J. Pae — lugejaskonna esindaja, A. Raud — noorkotkaste, J. Paalberg — Keila vallavalitsuse ja V. Uusberg os. esindajana. Raamatukogu juhatajaks on E. Veetamm, abi A. Rand. On osalt juba muretsetud ja muretsetakse sisseseadet raamatukogule. Samuti soetatakse sügiseseks hooajaks juure uusi raamatuid. Vallavalitsuselt saadakse toetust eelarve korras.

Üldhariduslikul alal on korraldatud seni kolm kursust: 2-nädalase kestvusega keedukursus, siis vildivalmistamise- ja põllumajanduslik kursus.

Algust on tehtud ka rahvatantsude õppimisega, selleks kaasa aitab ÜENU Käosalu os. rahvatantsu rühma juht nrs. Anneljas.

17. aprillil s. a. korraldas os. kevadpeo ÜENU Käosalu os. külaskäigu puhul Ohtu. Külalised esinesid orkestriga, rahvatantsu-, mees- ja naisvõimlemisrühmaga. Ettekanded leidsid sooja vastuvõtu. Käosalu noored samuvad hoogsa tööga ÜENU osakondades esirinnas, tänu energilistele juhtidele: orkester — nrs. Selge, rahvatants — nrs. Anneljas, meesvõimlemine — nrs. Milt, naisvõimlemine — nrs. Sass ja laul-näidend — nrs. Viher. Hoidke seda hoogu!

Peol kõneles ÜENU asutajaid adv. G. Härm teemal „Noorsugu ja rahvus“. Külaskäik andis ohtulasile uut hoogu tegutsemiseks, sest iga uue ettevõtte puhul on kõhklejaid palju.

Organiseerimisel on keelpillide orkester nrs. Kopperi juhatusel, ja võrkpalli meeskond.

Võetakse osa üldrahvuslikest aktsioonidest: kodukaunistamisest, nimede eestistamisest ja eesti lipu muretsemisest.

Suvises töökavas: spordivõistlusi, ekskursioone, pidusid, töödevoistlusi jne. Suurimaks ülesandeks jääb Ohtu noori'e koduümbruse kaunistamine, sest sel alal pole, või on õige vähe ära tehtud, et luua kaunist maakodu. Hääd tahet ja jõudu seks kõigile!

El. Veetamm.



Vasokult: Aita Reiman, Ernst Tammsoo (Sikana Aluste osakonna sekretär) ja Laine Reiman.

ÜENU Sikana-Aluste osakonna

10. aastapäev täitus 19. aprillil, kuid vastav aktus korraldati 1. mail Aluste koolimajas.

Aktuse avas esimees E. Riemann ühislauluga „Eestimaa, mu isamaa“. Esitati päevakohaseid deklamatsioone. Aktusekõne pidas ÜENU Keskjuhatuse abiesimees õp. A. Meikop. Kõne motiiviks olid Rootsi haridusministri sõnad „Jumal tänatud, oleme jõudnud Rootsis niikaugale, et võime ütelda: mitte ükski koolist ei saa tarkust ega haridust“. Sütitavas kõnes näitas ta rohkearvuliselt aktusele kogunud noortele kuidas nad oma õigesti suunatud organiseerimise töö ja mõju



Ohtu osakonna keedukursuslased.



Viiuldaja Mäni Mart Torist.

kaudu koduküla ja ümbruskonna kultuurilisele tõusule kaasa aidata võivad ja selle kaudu ka õigeid maahariidasi kasvatavad.

Aktust kaunistas vana rahvapillimees „Mäni Mart” — Torist vanade pillilugudega. Osakonna tegevuse ülevaate ja tuleviku kavatsused kandis ette osakonna sekretär Ernst Tammsoo. Suusõnalisi ja kirjalikke tervitusi toodi kõikidelt ümbruskonna organisatsioonidelt.

Õhtul oli pidu, kus osakonna lavategelaused rohkearvulisele külaliskonnale esitasid näidendi „Naismetsavaht”. Rahvatantsurühm esitas hoogsalt vanu eesti rahvatantse.

Võhma osakonna avapidu ja lipuõnnistamine

Oma esimese avapeo ja lipuaktuse korraldas ÜENU Võhma osakond 1. nelipühil suures ja avaras Võhma rahvamajas.

Aktus algas esinase pr. E. Värava sooja avasõnaga, mille järele ÜENU Keskjuhatuse abiesimehe A. Meikopi poolt hoogsate sõnadega rõhutati ÜENU tähtsust, kohalikele ülesandele ja lipusaamise sügavat kohustuslikku tähendust liikmeile. Loeti ette Henrik Visnapuu koostatud liputootuse sõnad, millele järgnes lipuüleandmine ja ÜENU Võhma noorsoolaste töötus. Liigitav moment lõppes ÜENU Võhma noorsoolaste kvartetiga: „Nooruse unenägu”.

Järgnes A. Meikopi haarav ja hoogne kõne meie kultuurilisest asendist ja ülesannetest.

Järgnes pikk rida üllatavaid ja huvitavaid ettekandeid Võhma noorsoolasilt. Eriti tugev oli aktuse musikaalne osa. Sopran pr. A. Aunapuu kandis ette mitmete

heliloojate parimaid laule. Meeslaulu palasid esitas noorsoolane K. Kuldkepp. Duette ja deklamatsioone klaveri saatel esitasid pr. Värav ja eelnimetatud. Ungari rapsoodia nr. 2 esitas noorsoolane pr. A. Kull ja kandlepalasid prl. E. T. Huvitava vahepalana kandis nrsl. V. Teniste ette Rokokoo-tantsud ja V. Teniste koos R. Pärnaga Nukutantsu ja valssdueti. Aktus lõppes hoogsate rahvatantsudega osakonna rahvatantsutrupilt.

Rahvast oli rohkesti. Saal oli maitsekalt dekoreeritud õitsevate toomedega.

Kuna osakond alles asutati jaanuaris, peab imestama osakonna liikmete ennastohverdavat energiat ja juhatuse töötahet. Eriti peab märkima naisesimehe agarust osakonna juhtivas töös. Liikmeteks on palju noori Võhmast ja ümberkaudsetest küladest.

Edaspidi on osakonnal palju kavatsusi liikmete vaimse ja kehalise arenemise alal, mille juure hoogsalt asutakse sügisel algaval hooajal.

Ma.

Teateid Raikülast

ÜENU Raiküla osakond töötab energiliselt ja tahteliselt kodukaunistamise ja spordi alal. Käesoleva aasta kevadel 2. mail korraldas osakond liikmetele üldise spordiplatsi korraldamise ja puude istutamise päeva. Noored osakonna liikmed tulid hommikul kell 09.00 platsile ja hakkasid sääli puid istutama ja platsi puhastama. Õhtuks oli noorte poolt istutatud 40-ne puu ümber ja osaliselt plats korda seatud — korjatud kiivid ja kännud. Järgmine kodukaunistamise tööpäev on ette nähtud 30. mail. Tähendatud päeval hakatakse püstitama spordiplatsile spordihoonet. Spordihoone kavatakse püstitada noorte ühistööde näol ja kuludeks on ette nähtud kr. 200. Hoone suurus tuleks 12×7 mtr. ja hoones leiduks ruumi mees- ja nais-sportlasile, orkestri ja einelaua jaoks. Hoone ehitatakse valmis võidupühaks ja siis kavatakse pidada tähendatud spordiplatsil esimene vabaõhu-etendus. Osakond muretseb tänava aastal lipu ja selle pühitsemine toimub arvatavasti juuli kuu esimesel pühapäeval.

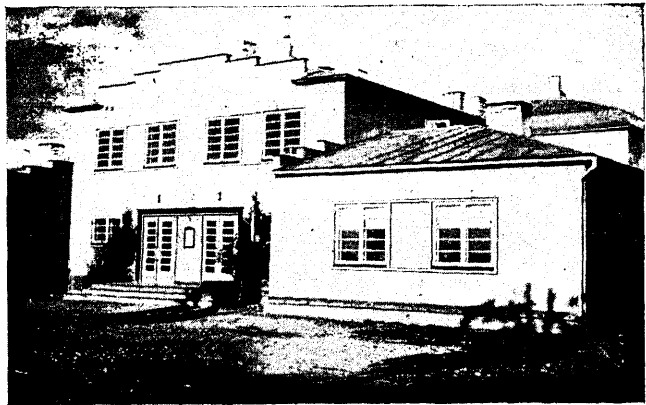

Võhma rahvamaja otsavaade.

Sügisel kavatsetakse istutada veel puid, et terve spordiplats oleks lehtpuudega piiratud. 16. mail s. a. korraldas osakond esimesed hooaja kergejõustiku ja võrkpalli võistlused. Ilusa ilma ja rohkearvulise osavõitu tõttu kujunesid tagajärjed oodatavatest paremateks.

Päeva parimaks sportlaseks tuli

1. K. Epner (ÜENU Raiküla osak.) 11 punktiga
 2. A. Kutser " 8 "
 3. J. Suuk " 4 "
- kes said väärtuslikud auhinnad.

Tagajärjed:

100 mtr. jooks.

1. K. Epner — 12,3 s.
2. A. Purre (K. L. Järvakandi) 12,3
3. A. Kutser — 12,4.

1500 mtr. jooks.

1. A. Kraam — 4,44,8 m. (ÜENU Hagudi osak.)
2. A. Mitt (Tall. Kalev) — 4,54,6 m.
3. E. Roodla (ÜENU Järvakandi osak.)

Kuulitõuge (7,25 klg)

1. A. Kutser — 12,44 mtr.
2. K. Epner — 12,12 m.
3. J. Suuk — 11,54 m.

Kettaheide (2 klg)

1. K. Epner — 37,07 m.
2. A. Kutser — 36,66 m.
3. J. Suuk — 34,54 m.

Kaugushüpe.

1. K. Epner — 5,78 m.
2. A. Purre — 5,77 m.
3. A. Kutser — 5,73 m.

Kõrgushüpe.

1. I. Kuusemets (ÜENU Raiküla osak.) — 160 (165)
2. J. Suuk — 160.
3. A. Kutser — 150.

O. UUDEKÜLL

ÜENU osakondi külastamas

NÕOS

Esimesel suviste pühal korraldas ÜENU Nõo osakond oma lipuõnnistamise pidustused. Vaimulik talitus leidis aset Nõo kirikus, kuna muu aktuse ja peo osa viidi läbi Vastse-Nõo pargis.

Aktuse osa oli kõigiti meeolukas ja jättis häa mulje. Rida sooje tervitusi ja haruldaselt palju sõprus- ja tunnustustähisteks lipuvar-dasse löödud naelakesi kinnitasid hääd ja üksteistmõistvat vahekorda Nõo org-de vahel. Noorte pidustusile ei elanud kaasa ainuüksi kohalik kaitseliidu üksus, kes samal ajal korraldas oma peoõhtu.

ÜENU Nõo osakond on asutatud 26. märtsil 1933. Aktiivset tegevust on osakond näidanud eriti viimasel ajal. Osakonnal on oma kodu ja park. Kagu-Eesti Keskkorralduse tööst võtab osakond agaralt osa. Osakonna juures töötavad näite, kirjandus, spordi, võimlemis- ja rahvatantsu harud ja laulukoor. Side kooliga ja omavalitsusega on kõigiti hea.

Osakonna juhatusse kuuluvad: J. Pede (esimees), P. Ilumets, K. Soots, V. Hani ja S. Unt.

Jäärja-Veeliks

ÜENU Jäärja-Veelikse osakond (asutatud 29. märtsil 1934. a.) asub Pärnumaa lõunapoolses osas mõned kilomeetrid eemal Läti piirist. Kolme aastaga on osakond võitnud täiel rindel ümbruskonna elanikkude poolehoidu. Tegevus areneb kõigiti hoogsalt ja läbisaamine kooliga, omavalitsusega ja lähedaste orgidega on häa.

Kolmanda aastapäeva pidustused kevadpühadel tõestasid omakorda, et on tegemist eeskujuliku osakonnaga. Juhatusel läks kor-da hiljuti omandada ka rahvamaja ehitamiseks ja spordivälja asutamiseks osakonnale vastav maaala. Keskkorralduse kirjadele ja korraldustele reageerib osakond kiirelt ja asjalikult. Ka üenulaste välistunnuse — ÜENU rinnamärgi — kandmisega on jäärja-veelikslased esimeste hulgas.

Osakonna juhiks on noorpõllumees Karl Kivilaan, temale abilisteks juhatusliikmeteks A. Kuningas, E. Pärn, J. Mihkelmets, J. Ruusmann ja A. Avaste. Rahvatantsu ja võimlemisjuhiks on tuntud selle ala tegelane Ada Kivilaan (end. prl. Kont). Näitejuhiks on Jäärja vallavanem Jaan Kivilaan; muusika ja laulukoorijuhiks on Ernst Avaste. Alati abivalmis on ka kohalik koolijuhataja hra. A. Mängel. Tahaks loota, et tegevus üha areneks ja see tööind püsiks, seda enam, et keskussest abistamisvõimalused kauguse tõttu on raskendatud.

Mõisakülas

ÜENU Mõisaküla osakond on elanud üle oma tegevusaja vältel pikki „mõõnaaastaid“. Esmakordselt asutati osakond 25. mail 1926. a. Võrdlemisi mitmekesisel tegevust arendatakse kuni 1930 aastani, siis aga raugeb tegevus osalt aktiivsemate tegelaste lahkumise, osalt ka teistel põhjustel ja 1932. a. kustutatakse osakond Esinduskogu poolt ÜENU nimekirjast.

Käesoleva aasta algul aga võtavad Mõisaküla agaramad noored esotsas Karl Arroga küsimuse ülesti juba 4. aprillil 1937. a. toimus Mõisakülas algkooli ruumes osakonna teistkordne ellukutsumine. Osakonna uude juhatusse valiti K. Arro, H. Tohv, M. Rõigas, E. Johanson ja F. Kristain. Osakonna postiaadress on Mõisaküla pk. 32.

Palukülas

ÜENU Paluküla osakond pühitses neil päevil oma neljandat aastapäeva, mispuhul oli korraldatud aktus ühes segaeeskavalise peoõhtuga, kus eriti võitis publiku tähelepanu osakonna rahvatantsurupp oma ettekannetega. Osakond on rohkearvuliselt võtnud osa Harjumaa noortepäevadest, Eesti Mängudest ja teistest suuremaid üritustest.

On korraldatud rahvatantsu, võimlemise, hobuseriistade valmistamise jne. kursusi, teostatud ühistellimisi mitmesuguste sordiseemnete alal, korraldatud loenguid jne.

Osakonna praegused juhatusse kuuluvad: E. Kalle, E. Venemann, R. Miilits, A. Virvelaid ja P. Mäemets.

Jalgsemal

ÜENÜ Jalgsema-Paistevälja-Liutsalu osakond haarab oma tegevusega kolme lähedalasuva küla noorsoo. Osakond on asutatud 1. mail 1926. aastal. Osakonna asutajaks ja juhiks kuni tänapäevani on M. Saluste, kes agaralt lööb kaasa kõigile osakonna üritustele.

Tänuväärt tööd on osakond teinud aastate jooksul rahvatantsu alal oma tubli juhiga Juta Salustega eesotsas. Tänavu peetavast ÜENÜ Järvamaa noortepäevast tahab osakond võtta rohkearvuliselt osa.

Visustist

Neil päevil pidas ÜENÜ Visusti osakond oma aastapeakoosolekut, kus otsustati jälle, peale lühikest tööseisakut, asuda intensiivsele tegevusele. Eeldusi selleks on, kuna Visustis teisi hariduslikke ega noorsoo organisatsioone ei ole.

Osakonna juhtkonda kuuluvad: Aug. Vel-

dermann, Ella Hellamaa, Silvi Koov, Hugo Stokmann ja Leon Ellermann.

Kurenurmes, Kuigatsis ja Kõrgepalus

jätkub jälle tegevus, kuna neis osakonnis lähemat aega oli märgata seisakut. Kõrgepaluse lahendamiseks kutsuti nende osakondade piirkonnis elunevad noored kokku, kus peale põhjalikke läbirääkimisi ja selgitusi otsustati üksmeelselt noorsootööd täie innuga jätkata.

Neis kohtades on loodud kohaliku kooliga side ja õpetajaskond lööb häatahtlikult kaasa.

Kurenurmes algk. juhataja hra Aarna võttis osakonna juure moodustatud laulukoori enda juhtimisele, Kuigatsis hra Eljand asus moodustama noorteringe ja harusid ja Kõrgepalu algkooli juhataja hra Pindis lubas kõigiti olla abivalmis nõu ja jõuga ÜENÜ Kõrgepalu osakonnale. Lähemal ajal kavatsebki Kõrgepalu osak. korraldada rahvatantsu kursused, mispuhul sõidab kohale Keskjuhatus rahvatantsu instruktor.

SISUKORD:

- JOHANNES SEMPER: Kojutulek. Kogust „Tuuleratas“.
- A. TENNO: Soome noored koduümbruse uurimisel.
- HENDRIK ADAMSON: Kilingi-Nõmme katastroofi puhul.
- R. KULPA: René Descartes. (Artikkel).
- OSV. TOOMING: Kevad loomariigis. (Veste.)
- H. L. KUJUR prof. V. Melnik 50-aastane.
- MEINART JÜRNA: Ründ. (Luuletus).
- E. SAADRE: Aine ehitusest. (Artikkel).
- A. MOOR: Linnalaps. (Humoresk).
- A. SANG: xxx. (Luuletus).
- A. ÜKSIP: Uusi ülesandeid eesti noortele.
- A. MEIKOP: Traditsioone viljelemas.
- J. REIGO: Voldemar Puhk †. In memoriam.
- J. REIGO: Viiteid sportlikule tegevusele ÜENÜ-s. (Artikkel)
- E. HÖBE: Ehitame ujula!
- H. TARAND: Mõtteid ja vaatlusi ÜENÜ liikmeskonna koostisest ja jagunemisest.
- E. METSLIND: Otstarbekohane riietumine. Noorsootöömailt, Osakondadest. Kuulutusi. Pildid.

*Varustades end hooaja jalanõudega
nõudke kvaliteetsaadusi kaitsemärgiga*

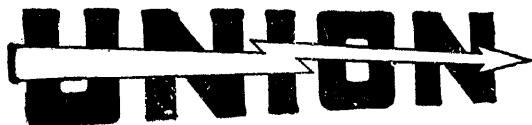

*Saadaval kõigis paremates
jalanõudekauplustes üle maa*

Tööstuse ja Kaubanduse o.ü.

Orto

Valmistab ja pakub

- Auto, masina, mootori ja spetsiaalõlisid
- Vankrimääret ja tavotti
- Muldvärve Igasuguseid
- Peenkeemia, kosmeetika ja parfümeeria kaupu

Kontor ja Ladu: Tallinn, V. Karja 1, telefon 430-88
Tehas Koplis, telefon 11

Tegev-toimetaja: Vold. Vent. Vastutav toimetaja: Aug. Meikop. Toimetuse sekr.: H. Tarand.

Toimetus: Erika Viirsalu, Arvi Moor, Hugo Lepik, Hugo Viires, Oskar Uudeküll.

Väljaandja: Ülemaalse Eesti Noorsoo Ühenduse Keskjuhatus.

Toimetuse ja talituse aadress: Tallinn, Lembitu 20.

Tellimise hind:

Kodumaal, Lätis ja Leedus: aastaks kr. 2.50, poolaastaks kr. 1.50, kolmeks kuuks 75 senti,
kuus 30 senti. Mujal: aastaks kr. 4.—, poolaastaks kr. 2.—.

Trükikoda „Estotrük”, Tallinn, S. Karja 8 1937.

EESTI ÜHISTEGELINE

KINDLUSTUS-KESKSELTS

TALLINN, SUUR KARJA TÄN. № 19

POSTKAST 122

KÖNETR. 426-83



VASTASTIKUSTE
KINDLUSTUSSELTSIDE
KESKKORRALDUS



- EDASIKINDLUSTUS
- NÕUANNE

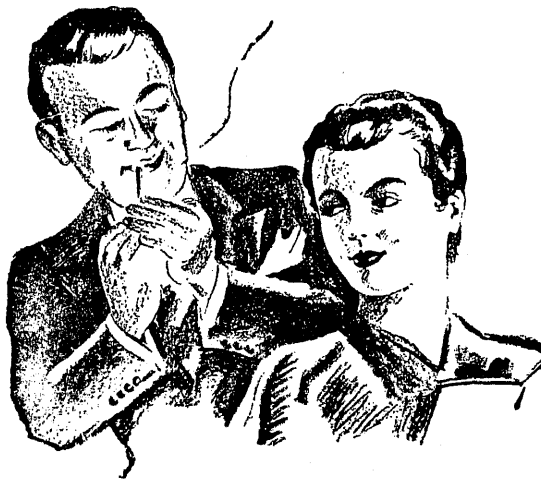

Nauding
suitsetajaile

TURIST ● KULDMEDAL

ETK tubakatehas

Hind 30 senti.

M

NARVA-JÖESUUS

veedetud
puhkuseaeg
tuleb kasuks
kõigile !



HEAD KOSUMIST

tagab Narva-Jõesuu uhke liivarand, tore männimets, tervisvannid vesi- ja mudaravilas, igasugused sportimisvõimalused ja lõbustused.

Ajalooline **NARVA**

on muinsusrikkam vanalinn Baltimail, pakudes enda huvitavate kindlustega, maaaluste käikudega ja uhkete keskaegsete portaalidega kaunistatud hoonetega unustamata elamusi.

Lähemalt brošüürist, mida nõuda palub suvitusbüroo,
NARVA-JÖESUUS, J. POSKA 27, TELEFON 9