



SISEKAITSEAKADEEMIA
ESTONIAN ACADEMY OF SECURITY SCIENCES



KADI LUHT

Tule- ja uppumisõnnetuste ennetus





SISEKAITSEKADEEMIA
ESTONIAN ACADEMY OF SECURITY SCIENCES



KADI LUHT

Tule- ja uppumisõnnetuste ennetus





Kadi Luht

TULE- JA UPPUMISÕNNETUSTE ENNETUS

Tallinn 2014

Raamat on koostatud Sisekaitseakadeemia 2014. aasta teadus-, arendus- ja loometegevuse (TAL) projekti raames.

Retsensent: Margo Klaos, SKA magistriõppe sisejulgeolekulase ennetustöö õppejõud, Päästeameti Lõuna päästeskuse juht

Toimetaja: Kairi Pruul

Keeletoimetaja: Siiri Soidro

Korrektor: Siiri Soidro

Küljendus: Piret Jürisoo

Esikaas: Flagella OÜ

© Sisekaitseakadeemia, 2014

www.sisekaitse.ee

ISBN 978-9985-67-234-1 (pdf)

ISBN 978-9985-67-235-8 (epub)

ISBN 978-9985-67-236-5 (trükis)

Saateks

Ennetustöö on päästeala eraldiseisev tegevusvaldkond juba aastast 2006, kui kinnitati päästeala ennetustöö strateegia ja asuti riiklikul tasemel ellu viima mitmeid tuleohutusprojekte. 2010. aastal oli tähelepanu all veeohutus. Esimene e-õppe materjal sellel teemal valmis sisekaitseakadeemias 2007/2008. õppeaastal. Nüüdseks on päästealal toimunud olulised muudatused. Selle aja jooksul on ennetustöö arenenud projektipõhistest tegevustest konkreetseteks teenusteks ja saavutanud stabiilse tegevuskeskkonna, mis hõlmab kolme eraldiseisvat eriala: teavitusteenus, milles on suur osa turundusel; koolitusteenus, kus on väga tähtsal kohal pedagoogika; ning nõustamisteenus, mille puhul on lisaks põhjalikele erialateadmistele olulised psühholoogia- ning inimkäitumis- ja mõjustamisalased teadmised ja oskused. Neile lisanduvad teadmised riskikäitumisest ja võimalikest kaitsemehhanismidest. Kuna õpik käsitleb eri valdkondi, annab see sisendi integreeritud õppe läbiviimiseks eri õppeainetes.

Käesolev õpik on suunatud päästealasele ennetustööle, kuid samadel põhimõtetel rajanevad ka teiste valdkondade (nt liiklusohutus) ennetavad tegevused. Õpik aitab selgitada õnnetuse toimemehhanismi, riskikäitumise muutmise ning turvalisema ja ohutuma elukeskkonna loomise põhimõtteid. Kuna päästealane ennetustöö on kõigi päästealal tegutsevate inimeste töö osa, siis on õpik mõeldud kõigile päästekolledži erialadele nii kutse- kui ka rakenduskõrghariduse tasemel. Samuti on päästealasesse ennetustöösse kaasatud vabatahtlike organisatsioonide esindajaid, kellele on see õppematerjal asjakohaseks lugemiseks. Õpik keskendub ennetustöö põhimõtetele ega anna konkreetseid teadmisi tule-, vee- ega ohtlike ainetega seotud valdkondadest. Ennetustöös on soovituslik kasutada päästekolledžis välja töötatud õpiobjekte, et omandada alusteadmised tulekahjude tekkepõjustest, arengust, evakuatsioonist ja reageerimispõhimõtetest.

SISUKORD

Saateks	3
SISSEJUHATUS	7
1. ENNETUSTÖÖ ÜLDOLEMUS	9
1.1. Põhialused	9
1.1.1. Õnnetuse toimumine	9
1.1.2. Ennetustöö meetmed	15
1.1.3. Teadmiste, hoiakute ja käitumise muutmist kirjeldavad teooriad	21
1.1.4. Ennetustöö planeerimine	32
1.2. Päästealase ennetustöö teemad ja mõõdikud	38
1.2.1. Valdkondade valimine	38
1.2.2. Tulekahjud	43
1.2.3. Uppumised	46
1.2.4. Demineerimine	47
1.3. Ennetustöö riskirühmad	49
1.3.1. Vaimsed, füüsilised ja ealised iseärasused	53
1.3.2. Sotsiaal-majanduslikud tegurid	61
1.3.3. Kultuurilised ja keelelised iseärasused	64
2. ELANIKKONNA HARIMINE	66
2.1. Teavitamine	67
2.2. Sihtrühmade koolitamine	80
2.2.1. Koolitamise põhimõtted	80
2.2.2. Päästealane ennetustöö koolis	88
2.3. Nõustamine	90
3. ENNETUSTÖÖST EESTIS	92
3.1. Ajalooline tagasivaade tulekaitse arengule Eestis	92
3.1.1. Vabatahtlikud organisatsioonid Eesti tuletõrjes	93
3.1.2. Okupatsioonide aeg	95
3.1.3. Ennetustöö okupeeritud Eestis	97

3.2. Taasiseseisvunud Eesti	101
3.2.1. Ennetustöö kui päästeala tegevusvaldkond	101
KASUTATUD KIRJANDUS	104
LISAD	110
LISA 1: TULEKAHJUDE STATISTIKA	110
LISA 2: VEEÕNNETUSTE STATISTIKA	111
LISA 3: DEMINEERIMISVALDKONNA STATISTIKA	112
LISA 4: KOOLITUSPROGRAMM „KAITSE END JA AITA TEIST”	113
LISA 5: TULEOHUTUSALANE KOOLITUSPROGRAMM „TULEST TARGEM” EELKOOLIEALISTELE	120
LISA 6: TULEOHUTUSALANE KOOLITUSPROGRAMM „TEAN TULEST” ALGKLASSIASTMELE	129
LISA 7: ERIVAJADUSTEGA INIMESTE TULEOHUTUS- ALANE KOOLITUSPROGRAMM	140
LISA 8: EAKATE TULEOHUTUSALANE KOOLITUSPROGRAMM	146
LISA 9: AJATEENISTUJATE TULEOHUTUSALANE KOOLITUSPROGRAMM	147
LISA 10: VEEOHUTUSEST 16–18-AASTASTELE NOORTELE	149

SISSEJUHATUS

Vigastused on rahvatervishoiu seisukohalt oluline probleem nii Eestis kui ka kogu maailmas. Laste ja noorte hulgas on vigastused ja mürgistused surmapõhjuste seas esikohal (Sethi 2006). Euroopa Liidu maade hulgas paistab Eesti koos teiste Balti riikidega silma suure vigastussurmade arvu poolest. WHO andmebaasi alusel (WHO/Europe HFA-DB) oli standardiseeritud vigastussurmade kordaja 100 000 elaniku kohta 2010. aastal Leedus, Eestis ja Lätis vastavalt 113, 85 ja 76, Euroopa Liidu keskmine kordaja oli 36 ning kõrge ohutuse tasemega riikides, nagu Saksamaal, Suurbritannias ja Hollandis, oli kordaja vastavalt 28, 26 ja 26.

Eesti on hukkunute arvu poolest olnud aastaid maailmas esirinnas, kuigi viimasel ajal on tules, vees ja liikluses hukkunute arv vähenenud (vt joonis 1).

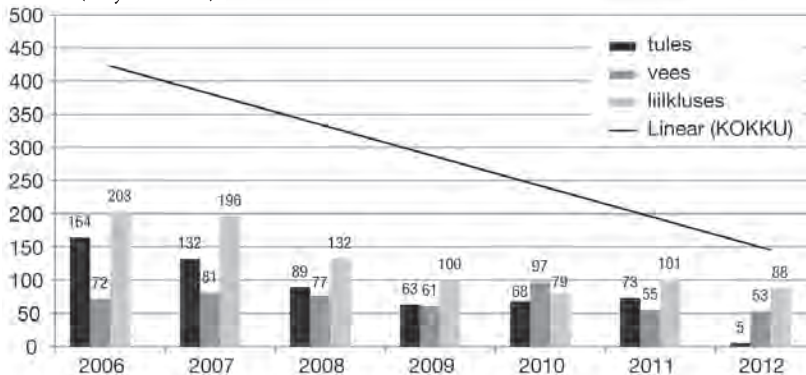

Joonis 1. Hukkunute arv aastatel 2006–2012 (Päästeamet, Maanteeamet)

„Eesti rahvuslik liiklusohutusprogramm aastateks 2003–2015” võeti riigikogus vastu mais 2003. Päästealase ennetustegevuse esmane raamdokument oli „Päästeala ennetustöö strateegia aastani 2011” (avaldatud aastal 2006), mis oli suunatud tuleõnnetuste vähendamisele. 2010.

aastal lisandus päästeameti tegevustesse veeohutuse ennetus. 2008. aastal kinnitatud „Rahvastiku tervise arengukava 2009–2020” üldeesmärk on tervena elatud eluea pikenemine enneaegse suremuse ja haigestumise vähendamise kaudu ning üks alaeesmärk on laste ja noorte turvaline ning tervislik areng.

2008. aastal vastu võetud dokumendis „Eesti turvalisuspoliitika põhisuunad aastani 2015” tuuakse välja turvalisuspoliitika visioon: „Eesti on aastal 2015 turvaline ühiskond, mis väljendub ohutumas elukeskkonnas ja igapäevaste turvatunde suurenemises ning hukkunute või tervisekahjustusi saanute arvu vähenemises. Kõikide ühiskonnaliikmete turvalisus on kindlustatud avaliku, era- ja mittetulundussektori koostöös, mis toimib nii riiklikul kui ka kohalikul tasandil ning mille läbivaks suunaks on ohtude ennetamine.”

Valitsusliidu sisejulgeoleku- ja turvalisuspoliitika eesmärk on inimeste, inimeste tervise ja vara edukas kaitsmine ning Eesti põhiseadusliku korra, sisemise rahu ja stabiilsuse kindlustamine. 2015. aastaks on eesmärk ebalooslikul teel hukkunute (tööõnnetus, tulekahju, liiklusõnnetus, uppumine, rünne, narkosurm, enesetapp) arvu vähenemine 480ni. Eelnimetatud strateegiliste dokumentide põhjal korraldavad ametkonnad igal aastal elanikkonna teavitamist, koolitamist ja nõustamist. Nende tegevuste põhimõttelisi teoreetilisi aluseid selles õppematerjalis pikemalt käsitletaksegi.

1. ENNETUSTÖÖ ÜLDOLEMUS

1.1. Põhialused

Igal aastal juhtub meie ümber tuhandeid õnnetusi, milles paljud inimesed kaotavad elu või tervise. Suuremal või vähemal määral puutume kõik sellega kokku, kuid tihti ei taha me endale tunnistada, et see kõik võib juhtuda ka meiega. Sageli usutakse, et õnnetus on mingi ootamatu sündmus, mida ei saa ära hoida. Seetõttu arutlemegi järgnevatel lehekülgedel selle üle, mis on õnnetus, miks see juhtub ja kas me saaksime selle ärahoidmiseks midagi teha.

1.1.1. Õnnetuse toimumine

Õnnetus on sündmus, mida pole keegi sihilikult esile kutsunud ning mille toimumise aega ja kohta pole võimalik selgelt ette määrata, mistõttu on tegemist ootamatu ja tahtmatu sündmusega. Õnnetusel on alati mingisugune mõju ohustatud objektidele, nagu inimene (vigastused, hukkunud), hoone, sõiduk või keskkond.

Eesti keele seletav sõnaraamat käsitleb väljendit „õnnetus” kui ootamatut traagilist sündmust, kus keegi või miski saab viga. Sünonüümideks esitatakse sõnad „avarii”, „ebaõnn”, „häda”, „nuhtlus”. (EKSS)

Õnnetuse tagajärjeks võivad olla vigastused, surm ja materiaalne kaotus. Ennetamise puhul on peamine tähelepanu suunatud vigastuste ennetamisele ja hukkunute arvu vähendamisele. Enamasti kaasnevad õnnetusega mitmesugused varakahjud, mille vähendamine on samuti ennetustöö üks prioriteet.

Päästealal loetakse õnnetuseks tuleõnnetusi, ohtlike esemete ja ainetega vale ümberkäimise tõttu põhjustatud õnnetusi ja teisi õnnetusi, millele reageerimine kuulub päästeala kompetentsi ja pädevusse (Päästeala ennetustöö ..., 2006).

Senini on peamiselt tegeletud tule- ja veeõnnetuste ennetamisega, kuid nüüd on võetud sihiks laiendada tegevust vastavalt nendele sündmustele, millele reageeritakse (nt tulekahju, transpordiavarii, veeõnnetus, ohtlike ainete õnnetus, keskkonnavaline õnnetus (õlireostus maismaal, kaldalal, rannikul, siseveekogul), loomade päästmine). Ohuna käsitletakse sellist põhjust, olukorda või tegevust, mis võib tekitada kahju. Täielikult ohutut olukorda ei ole olemas, aga kõigil on võimalus muuta elukeskkonda selliselt, et ohu realiseerumine ja sellest tekkiv kahju oleksid minimaalsed.

MÕISTE

Õnnetus – ootamatu tahtmatu sündmus, mille tagajärjeks on oht inimese elule ja tervisele, keskkonnale ja/või materiaalsetele väärtustele.

Oht – riskiallikas või olukord, millega **võib** kaasneda kahju inimese elule, tervisele, varale või keskkonnale.

Ohutus – olukord, kus ei ähvarda oht kellegi ega millegi poolt ning kus ohuallikad on viidud miinimumi.



Joonis 2. Ohutuse püramiid (H. W. Heinrich 1931)

Keegi meist ei taha õnnetusse sattuda ja üldjuhul arvame õnnetust nähes, et meiega seda ei juhtu. Siiski on meil kõigil teatav tõenäosus õnnetusse sattuda ja halvemal juhul ka viga saada või isegi elu kaotada. Ameerika tööstusohutuse teerajaja H. W. Heinrich kujutas 1931. aastal raskete õnnetuste ja vähetähtsate tagajärgedega õnnetuste seost, mis on ohutusosalastes uurimustes üldtuntuks saanud kui ohutuse püramiid (vt joonis 2). See näitab, et suure hulga vähetähtsate õnnetuste seas (väike ehmatatus, libastumine vms, mida me tihtipeale ei pane täheleegi) juhtub üksikuid väiksemate vigastustega õnnetusi, mis võivad vajada arstiabi, ja üks raskete tagajärgedega sündmus.

Teadlased on Heinrichi püramiidi aja jooksul edasi arendatud ning suur hulk uurimusi ja statistilisi andmeid on esialgset seost ja tõenäosust oluliselt täpsustanud. 2003. aastal tõi ConocoPhillips Marine (vt joonis 3) meeskond uuringute tulemusena välja, kui palju erinevad üksteisest rasked õnnetused ja olukorrad, kus nende juhtumine on tõenäoline. Leiti, et iga surmaga lõppenud õnnetuse kohta on vähemalt 300 000 riskikäitumist (nt ohutusreeglite rikkumine, vähene teadlikkus kodu tuleohutusest). Samasuguseid uurimusi on tehtud teisigi ja sõltuvalt õnnetuse liigist võib püramiidi kuju muutuda, olles näiteks vähete hukkunute suhte puhul sarnane klassikalisele püramiidile (nt mootorsõidukiõnnetused, kukkumised). Sündmused, mis toovad kaasa kiire



Joonis 3. Ohutuspüramiid (ConocoPhillips Marine 2003)

surma, muudavad püramiidi kuju rohkem riskülikulaadseks, ning sündmused, mille puhul on suur suremus (nt enesetapud, rünnakud), muudavad püramiidi ümberpööratuks (Wadaman 2003).

Joonisel 3 on esitatud väljend „riskeeriv käitumine” ehk „riskikäitumine”, mida ametliku terminina üldiselt formuleeritud ei ole, kuid mida mõtestatakse kui teatud käitumist, mis on seotud kõrgema viigastuste riskiga, näiteks alkoholi tarbimine ja autojuhtimine, alkoholi tarbimine üldiselt, hooletus autosõidul ning ohtlikes tegevustes (Kumpula 2008). Päästealal võib riskikäitumiseks lugeda hooletust lahtise tulega ümberkäimisel (nt küünalde põletamisel, tikkude kasutamisel, suitsetamisel), samuti alkoholijoores ujuma ja paadisõidule minemist, ohtlikus kohas vette hüppamist jms. Seda, kui palju inimesed igapäevaelus riskeerivalt käituvad, on väga raske välja selgitada.

Teades seda, et mitte igal ohtlikul käitumisel ei ole rasked ega surmaga lõppevad tagajärjed, jääb küsimus, miks on siiski mõnikord need nii dramaatilised. Üks põhiline ohutusala mudel on agendivastuvõtja-keskkonna kolmnurk, mis on tuntud ka kui **vigastuste kolmnurk** (Hargarten 2002, vt joonis 4), mille koosmõju tagajärjed on rasked või isegi fataalsed. Selleks, et õnnetus saaks juhtuda, on vajalik:

- a) vastuvõtja ehk inimene, kellega see juhtub (olulised on tema füüsilised, psüühilised, ealised jms näitajad, mis kirjeldavad tema eeldusi riskeerimiseks või valeks käitumiseks, vähendavad tema vastupanuvõimet või kirjeldavad tema oskusi õnnetuse ajal ja pärast seda, nt väikelaps, alkoholi tarvitanud ja suitsuga magama jäänud eakas meesterahvas);
- b) põhjustaja/riskiallikas (teine inimene, asi või ese, mis õnnetuse põhjustab, nt kuum pott, auto, paat, ning tema olulised omadused, mis kirjeldavad võimalikku ohtlikkust, kaitsemehhanisme, õnnetust ja selle laienemist esile kutsuvaid riske);
- c) keskkond, kus ning millistel tingimustel vastuvõtja ja põhjustaja kohtuvad (nt keeva veega pott valveta väikelapse käulatuses), ning selle omadused, nagu keskkonna üldine ohtlikkus ja võimekus ohtude laienemiseks, võimalused kiireks abistamiseks.

Eeltoodud näite puhul on keeva veega pott põhjustajaks/riskiallikaks, vajadus ja võimalus seda liigutada moodustavad keskkonna ning laps või täiskasvanu on vastuvõtjaks. Tagajärjeks võivad olla rasked põletushaavad või isegi surm. On suur erinevus, kas potti keeva veega tõstab täiskasvanud inimene või laps. Samuti ei saa igast maha kukkunud sigaretist algust tulekahju, aga kui see juhtub süttimiseks sobivas keskkonnas ja seal viibib ka ebaadekvaatne inimene, siis võib üks maha pudenenud põlev suits tekitada surmaga lõppenud tuleõnnetuse.



Joonis 4. Vigastuse kolmnurk (Hargarten 2002)

Eespool nimetatud kolme tingimust on täiendanud Haddon (1972) sündmuse ajalise määramise teel selliselt, et eristatakse õnnetusele eelnenud, õnnetuseaegset ja õnnetusejärgset tingimuste kirjeldamist. Lisaks on keskkonnatingimused jagatud füüsiliseks ja sotsiaalmajanduslikuks. Täienduste tulemusel on võimalik õnnetuse toimimise tegureid analüüsida maatriksi vormis (vt tabel 1). Täites maatriksi konkreetse sündmuse kohta, on lihtsam välja töötada vajalikke tegevusi õnnetuste vähendamiseks või vältimiseks.

Tabel 1. Haddoni maatriksi näide koduse tulekahju kohta (Haddon 1972)

Etapp	Vastuvõtja (inimene)	Põhjustaja (inimene või asi)	Füüsiline keskkond	Sotsiaal-majanduslik keskkond
Sündmuseelne	Puudulikud teadmised kodusest tuleohusest. Puudulikud teadmised koduste kütteseadmete kasutamisest ja ohutusest. Lohmakate riiete kandmine lahtise tule läheduses. Vanus. Kasv. Kogemused.	Ohtlik kütteseaded. Söögitegemiseks kasutatava pliidi tüüp.	Elamine puitmajas või tiheasustusega alal. Üleasustatud majapidamine. Köök ja muud alad pole üksteisest eraldatud.	Vaesus, töötus, kirjaoskamatus. Ühiskondlikud hoiakud hukkimiste suhtes.
Sündmus	Suurus. Vastupidavus välistele mõjutajatele. Riiete süttimine. Vähesed esmaabioskused.	Puudulik veevarustus. Abikutseks vajaliku telefoni puudumine.	Tuletõkkesektsioonide olemasolu, tulekahju avastamis- ja kustutusseadmete olemasolu.	Vähesed teadmised ja oskused abikutse tegemisest. Ümbruskonna jälgimine.
Pärast sündmust	Tervislik seisund. Posttraumaatiline seisund.	Kodusisustuse tuletundlikkus ja põlemissaaduste toksilisus.	Kiirabi brigaadi kaugus. Päästekomando kaugus. Teede läbitavus. Päästemeeskonna töövahendid. Kiirabi ja haigla töövahendid.	Toetusmehhanismid raskustes inimestele.

Meie ümber on pidevalt erinevaid ohte, mis tulenevad paljudest ohuallikatest, mistõttu on oluline, et oskaksime ja suudaksime ohtu märgata ja minimeerida. Seetõttu räägime lähemalt põhimõistest „ennetamine”.

Õigekeelsussõnaraamat käsitleb ennetamist kui kellestki, millest-ki ette, mööda jõudmist. Esitatakse sünonüümid nagu „preventsioon“, „ärahooldamine“, „vältimine“ ja „tõkestamine“ (ÕS, EKSS).

Inglisekeelses kirjanduses kasutatakse ennetamise kohta mitut terminit, nt FEMA (*Federal Emergency Management Agency*, Föderaalne Kriisihaldamise/ Eriolukordade Agentuur) tarvitab sünonüümide-na sõnu „leevendamine“ (*mitigation*), „ärahooldamine“ (*prevention*) ja „vähendamine“ (*reduction*) (FEMA2014). Inglismaal käsitletakse ennetust kui meetmeid, mis aitavad näiteks tulekahju puhul vältida selle puhkemist ja/või selle mõju piirata (British Standard 442, 1984, part 1).

MÕISTE

Riskikäitumine – käitumine, mis on seotud suurema vigastuste tekke võimalusega.

Ennetamine – abinõud, mille eesmärk on õnnetus ära hoida või vähendada õnnetuse korral kahju suurust.

1.1.2. Ennetustöö meetmed

Kirjanduses on käsitletud ennetamise (ohutuse edendamine jms) rolli ja võimalusi mitmeti, kuid põhimõtteline sisu on sarnane. Järgnevalt on esitatud mõned käsitlused.

Eespool kirjeldatud Haddoni maatriksi põhjal on klassifitseeritud kümme sekkumise strateegiat, mis on seotud õnnetuse eri faaside ja õnnetuse koosmõjus osalevate faktoritega.

1. Vältida ohu tekkimine (nt sünnimuse-eelsel ajal toimuv sekkumine: keelata ruumis suitsetamine).
2. Vähendada sünnimuse tekkides tagajärgi (nt automaatne kustutussüsteem).
3. Vähendada ohtu, kui see on juba tekkinud (nt suitsuanduri kasutamine eluruumis).
4. Leevendada sünnimuse tagajärgi (nt hoonetevahelised kujad).

5. Luua aeg ja ruum põhjustaja ja ohvri vahele (nt mittesüttivate materjalide kasutamine).
6. Eraldada põhjustaja ja ohver üksteisest (nt kustutusüsteemi kasutamine).
7. Õnnetuse tagajärgede muutmine (nt päästeasutuse ja kiirabi väle tegutsemine).
8. Õnnetusele vastupidavuse suurendamine (nt toitumine, lihaskond).
9. Tekkinud kahju leevendamine (nt haiglas jälgimine).
10. Stabiliseerimine, taastamine ja rehabiliteerimine.

Ennetustöö muudab lihtsaks ja kiireks eespool käsitletud Haddoni maatriksi kõikide lahtrite täitmine võimalike tegevustega, mis takistaksid õnnetusel toimuda. Näiteks teadmiste parandamine koolitamise abil, kütteseadmete renoveerimine. Hea on seda teha esmalt n-ö ajurünnaku meetodeid kasutades ja täita maatriks võimalikult paljude ennetusmeetoditega, tuues välja võimalused:

- 1) kuidas suurendada elanike teadlikkust, vähendada riskeerivat käitumist ja selle kaudu õnnetuste hulka. Mõelda läbi, kuidas parandada ohustatud isikute vastupanuvõimet ning oskusi õnnetuse puhul ja pärast seda toimida;
- 2) riskiallikate ohtlikkuse vähendamiseks ja kaitsemehhanismide rakendamiseks;
- 3) keskkondlike tegurite soodustamiseks, mis aitaksid õnnetust ära hoida, sellele paremini ja kiiremini reageerida ning seeläbi õnnetuse tagajärgi leevendada.

Kui on ennetusmeetmed sõnastatud, siis tuuakse sisse maatriksi kolmas mõõde, mis tähendab, et ennetusvõtteid hinnatakse kaheksa kriteeriumi abil (Runyan 1998).

1. Tõhusus: kui hästi sekkumine töötab, kui seda rakendada?
2. Maksumus: on erinevaid võimalusi, kas hinnata kampaania enda, selle ettevalmistuse, teostamise jms kulusid, või teisest küljest sihtrühmale tehtavaid kulutusi muudatuse elluviimisel.
3. Vabadus: kas selline muudatus või nõue takistab või riivab vabadust?

4. Võrdsus: nii vertikaalne (kas on vaesematele üle jõu käiv) kui ka horisontaalne (kas on kõigile ühtemoodi).
5. Häbimärgistamine: nt invaliidsus, töötus, mis võimaldab saada soodustust või toetust, aga võib ka tuua kaasa häbi.
6. Eelistused mõjutatud isikutele või grupile: tuleb vaadata pike- mas perspektiivis, kas seotud grupp ja teised, kelleni tegevus jõuab, saavad sellest kasu ja kas see mõjutab ka üldist ohutus- käitumist.
7. Teostatavus: nii tehnoloogiliselt kui ka poliitiliselt.
8. Muud olulised eespool kirjeldamata kriteeriumid.

Leitud lahendusi hakatakse võimalusi mööda ellu rakendama, selleks on vajalik korralik planeerimine ja tõhusad lahendused.

Selleks, et ennetustöö oleks tõhus, tuleb mõista inimese ümber toimuvat ja saada aru sellest, miks ta ühel või teisel viisil käitub. Inimese ohutu või riskikäitumine kujuneb välja neis sotsiaalsetes, majanduslikes ja keskkondlikes tingimustes, kus inimene elab ja töötab (Kaasik ja Uusküla 2007). Uurimused on näidanud, et õnnetusi toimub rohkem väikese sissetuleku ja madala haridustasemega riikides ja piirkondades, mistõttu ei ole oluline mitte ainult inime- ne ise, vaid ka teda ümbritsev maailm (Kumpula 2008). Vaadeldes õnnetuste toimumist keskkonnas, käsitletakse ennetamist kui kolme olulist komponenti viieosalises ringis (vt joonis 5), mida tuntakse **5-E mudelina**.

Tõhus ennetustöö koosneb selles ringis kolmest põhikomponendist, mis peavad olema pidevalt täidetud, need kolm tegevust on füüsiline keskkond ehk erinevad insener-tehnilised lahendused (tehnoloogia) (*engineering*), õigusruum (*enforcement*) ning harimine (*education*). Nende kolme tõhusust mõjutavad väga oluliselt ennetus- tööst otseselt mittesõltuvad tegurid, nagu majanduslik seisund (*en- vironment*) ja abistavate ametkondade reageerimisvõimekus (*emer- gency*).

Suuremaks ohutuseks on võimalik kasutada mitmesuguseid teh- noloogia- ja insener-tehnilisi lahendusi, nagu ehituskonstruktioo- nid (hoone süttimisomadused ja püsivus tulekahju tingimustes), tooted (nt avastamis- ja kustutusseadmed, mittesüttivad tekstiilid),

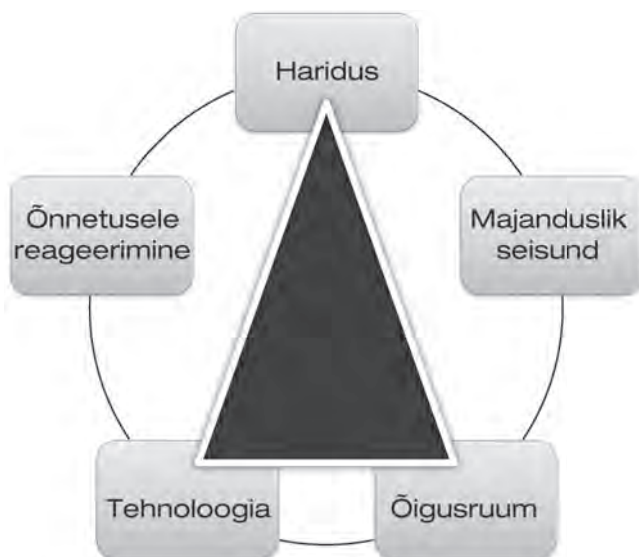

Joonis 5. Ennetustöö komponendid (Giesler 2011)

protsessid. Töstes keskkonna ja toodete ohutustaset, saaks mitmeid õnnetusi ära hoida. Tihti peale on insener-tehnilised lahendused efektiivsemad kui inimkäitumise muutmine. Näiteks mõjutab oluliselt liiklusõnnetuste ohvrite arvu auto turvavarustuse (eriti turvavööde) kasutamine. Samuti on tuleõnnetuste ohvrite arvule oluline mõju kütteseadmete (nt ahjude, pliitide) ehitusel. (Giesler 2011)

Õigusruum, millega on rakendatud inimestele, ehitistele jms nõuded ja kohustused, mis tuginevad uurimustele ja kogemustele, on ennetustöö vahend, millest kinni pidamine vähendab õnnetuste toimumist või tagajärgi. Kui inimeste vabatahtlik ohutuskäitumine on madal, siis võib olla abi lahendustele seadusjõu andmisest. (Giesler 2011) Näiteks oli Eestis suitsuandur 2008. aastal, enne selle kohustuslikuks muutmist vaid 38% kodudes, kuid pärast kohustuse kehtestamist 2009. aastal on üha enamates kodudes tulekahju avastamisseadmed. 2010. aastal oli see näitaja 80% ja 2011. aastal juba 94% (Turvalisuspoliitika ... 2012).

Isegi kui eespool nimetatud kaks meetodit toimivad hästi, on õnnetuste vähendamisel ja tagajärgede leevendamisel oluline roll inimloomusel ja käitumisel. Seetõttu on vältimatu kolmas komponent –

harimine, koolitamine. Harimine on ohtliku käitumise ennetamine või muutmine soovitud käitumise poole. See sisaldab teadlikkuse suurendamist, teabe jagamist ning teadmiste ja oskuste arendamist. Elanike harimine on tihti esimene samm ohutuma elukeskkonna loomisel. Seda toetab usk, et kui inimesed teavad, kuidas vähendada riske enda ümber, siis nad muudavad oma käitumist sellele vastavaks. Avalikud kampaaniad on populaarsed, sest on oma olemuselt suunatud vabatahtlikule käitumise muutmisele. (Giesler 2011)

Lisaks eespool nimetatud kolmele komponendile on aja jooksul tulnud juurde kaks olulist mõjutegurit, mille olemasoluga tuleb ennetustegevuse tulemuste hindamisel kindlasti arvestada: majanduslik seisund (nii positiivsed kui ka negatiivsed stsenaariumid, nt kas elanike sissetulek võimaldab tagada kütteseadmete ohutuse) ja õnnetustele reageerimine (vältimatu osa siis, kui kõik eelnev on läbikukkunud, nt väga pikk tulekahjule reageerimisaeg) (Giesler 2011).

Majanduslik seisund, eriti just vaesus on üks tõsisemaid tervise-mõjureid, mida mõistetakse erinevalt, kuid ükskõik, kas seda määratleda vähese sissetuleku, sotsiaalse positsiooni, elutingimuste, haridustaseme või subjektiivse tunnetuse kaudu, jääb vaesus ikka kõige mõjuvõimsamaks tervisehäireid (olgu siis haiguslikud või vigastustest tingitud) põhjustavaks teguriks (Sethi 2008).

Coppola (2007) on ennetamises kasutatavad töövahendid jaotatud kahte klassi: struktuuriline ja mittestruktuuriline. See erineb eelmisest selle poolest, et õigusruumi kujundamine on jaotatud kahe teise põhiosalise vahel.

Struktuuriline ennetamine on nõuded ja võtted füüsilisele keskkonnale (nt ehitusseadus, planeerimisseadus, nõuded ehitistele), püsivate konstruktsioonide kasutamine (nt üleujutusalaadele spetsiaalsed ehitised), ümberpaigutamised (hoonete ja rajatiste teise kohta viimine juhul, kui senine asukoht on osutunud ohtlikuks), struktuurilised kindlustamised (nt kaitsekonstruktsioonide või lisakonstruktsioonide kasutamine), erinõuded kogunemishoonetele (nt suurem kandevõime, pikem tulepüsivusaeg), tõkestamis- ja kaitse-süsteemid (nt kustutussüsteem), füüsiline ümberkujundamine (nt jõgede süvendamine), avastamis- ja reageerimissüsteemid (nt suitsu-andur).

Mittestruktuuraalne ennetamine koosneb nendest meetoditest, mis on suunatud inimese käitumise või hoiakute muutmisele ilma insener-tehniliste võtete kasutamiseta. Näiteks regulatsioonid (nt kulu põletamise keelustamine), ühiskonna teavitamise ja harimise programmid, keskkonna mittefüüsiline muutmine, keskkonna kontroll, käitumise muutmine.

Ennetustöö kõige efektiivsemaks võtteks loetakse füüsilise elukeskkonna muutmist. Eelnimetatud struktuuraalsed ehk füüsilise keskkonna muutmise võtted jaotatakse seadmete ohutuse ja kaitsevahendite efektiivsuse alusel aktiivseteks ja passiivseteks, sõltuvalt sellest, kas ennetavate meetmete toimimine vajab täiendavat isiklikku tegevust või mitte (Welander *et al.* 2004).

- **Aktiivsed meetmed** on need, mille toimimine sõltub inimesest. Vajalik on korduv ja isiklik tegevus kaitstuse tagamiseks ning seetõttu on aktiivsed meetmed tavaliselt passiivsetest strateegiatest vähem efektiivsed. Erinevate inimese tegevust eeldavate meetmete loetelu on äärmiselt pikk: turvavöö ja laste turvatooli kasutamine, jalgrattakiivri kandmine, elektriseadmete ja -süsteemide hooldamine, suitsuandurite paigaldamine ja patarei regulaarne vahetamine, päästevesti kandmine paadisõidul jne. Sellele tugineb kogu veenmise või õigusaktidega reguleeritav ennetustegevus.
- **Passiivsed meetmed** on automaatsed ega nõua isiklikku ega korduvat tegevust oma kaitstuse tagamiseks. See ennetamisstrateegia on kõige efektiivsem ja suurima kasuteguriga. Näiteks tulekahjusignalisatsioon ja sprinklerkustutusseadmed, kiiresti kustuvad sigaretid, turvapadjad autodes, automaatkorgid elektrikilpides.

Laiemas käsitluses jaotatakse (Rasbash 2004) ennetustegevused kaheks: ühiskonna harimine ja kontrollimine. Esimene sisaldab peamiselt koolide ja kogukondade külastamist, plakateid, telereklaame, tuleohutusnädalaid ja teisi teavitus- ja koolitustegevusi. Teine on keskendunud võimalike ohtlike seadmete ja ehitiste kontrollimisele.

Selleks, et eespool nimetatud paljudest võimalustest ja mõjuteguritest selgemad piirid välja tuua, on päästeala ennetustöö strateegias (Murd 2006) jaotatud ennetavad meetmed tinglikult kaheks: pääste-

süsteemi paremale toimimisele ja otseselt kodanikule suunatud tegevuseks. Päästealaseks ennetustööks loetakse neid tegevusi, mis on otseselt suunatud kodanikele (st reageerivate jõudude paremat paigutamist ja võimekust ei loeta otseselt päästeala ennetustöö tegevuseks. Küll aga kuuluvad siia alla mitmesugused üritused, koolitused ja kodude külastused, mis on suunatud otseselt elanikule).

1.1.3. Teadmiste, hoiakute ja käitumise muutmist kirjeldavad teooriad

Sõltuvalt probleemsest valdkonnast, peamistest riskirühmadest ja nende riskeerivast käitumisest on oluline leida käitumise muutmiseks sobiv teooria. Järgnevalt on käsitletud kolme gruppi muutumist kirjeldavaid mudeleid.

Kogukonna teooriad ja mudelid on kasutusel kogukonna terviseprogrammide väljatöötamisel ning on tihti omavahel kombineeritud. Järgnevalt on esitatud mõned mudelid, mis aitavad mõista kogukonna ja muutuste tähtsust ühiskonnas.

Kogukonna võimestumise mudel (vt joonis 6) baseerub kogukonnateadustel ning on osutunud tulemuslikuks sotsiaalse ebavõrdsuse vähendamisel ja ressursside õiglasel jaotamisel. Võimestumise all mõistetakse inimese, organisatsiooni ja/või kogukonna suutlikkust kontrollida oma tervisemõjureid (Robinson ja Elliott 2000). Mudel hõlmab kogukondlikke oskusi, pädevust, toetussüsteeme ja ennetavat käitumist sotsiaalsete muudatuste saavutamiseks (Kasmel 2011).

Võimestumist käsitletakse kolmel tasandil: kogukonna, organisatsiooni ja indiviidi tasand, mis on omavahel tihedalt seotud (võimestunud indiviidid moodustavad võimestunud organisatsioone, mis omakorda moodustavad võimestunud kogukonna). Võimestumise puhul on oluline, et inimesed usuksid, et nad suudavad koos muudatusi esile kutsuda ja neile on loodud võimalused oma olukorda muuta. Päästealal on panustatud vabatahtlikele organisatsioonidele, kes on hakanud otsima kogukonna probleemidele lahendusi. Siinkohal ei ole toetatavate asutuste eesmärk mitte olukorra parandamine, vaid kogukonna

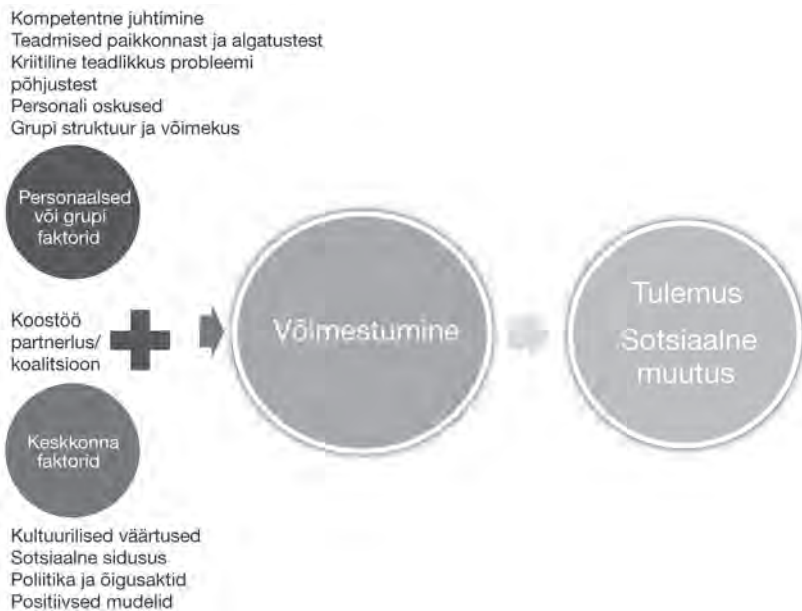

Joonis 6. Kogukonna võimestumise mudel (Fawcett jt 1995; Kasmel 2011)

toetamine, et oleks olemas soov ja tahe sotsiaalseteks muudatusteks. Kohalik kogukond tunneb ja teab kõige paremini paikkonna probleeme, nende põhjuseid ning omab ülevaadet võimalikest ressursidest. Efektiivne koostöö ja partnerlus on kogukonna võimestamisel tähtsal kohal ning kui on olemas probleeme ühtviisi mõistvad inimesed ja nende ühine soov olukorda paremaks muuta, siis on oluline tagada ka keskkonna toetus (nt seadusandlik ja ametkondlik toetus, juba toimivate lahenduste propageerimine).

Innovatsiooni difusiooni teooria selgitab ja aitab mõista uuendustega kaasaminemise protsessi, mis toimub kuues etapis: teadlikkus uuendusest, suhtumise kujundamine, otsustamine, omaksvõtmine, elluviimine ja kinnistamine. Selleks, et muutus toimuks, peab inimene olema uuendusest teadlik. Uuendustega kaasa minejaid jaotatakse viide gruppi (vt joonis 7) (Rogers 1983):

- novaatorid, kes võtavad uuendused kiirelt omaks;
- varajased heakskiitjad, kes lähevad suhteliselt kiirelt uuendustega kaasa;

- varajane enamus, kes näeb uuenduste kasu ja omandab need suhteliselt kiirelt;
- hiline enamus, kes soovib rohkem teada saada ja kasulikkuses veenduda;
- viivitajad, kes on sageli ka vastased ja lähevad kaasa alles siis, kui teisiti ei saa.

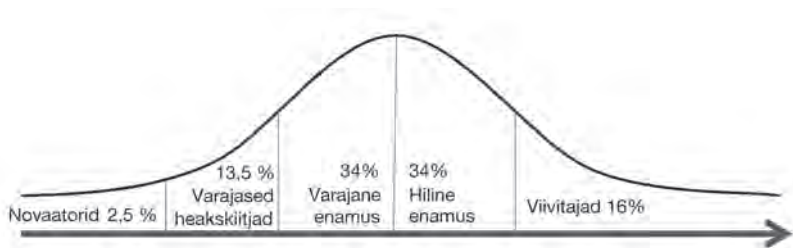

Joonis 7. Uuendustega kaasaminemise protsess (Rogers, 1983; Kasmel, 2011)

Sõltuvalt uuendusest on oluline mõista, et kogu populatsioonini ei ole lihtne jõuda. Päästeala näitena uuendusest on hea käsitleda suitsuanduri kasutuselevõttu, mis oli alguses vaid mõne üksiku novaatori kasutuses (esimestena kasutasid neid tõenäoliselt inimesed, kes olid teemaga kursis ja tahtsid midagi uut proovida ning samuti need, kellele tulenevalt valvesüsteemist või eluaseme eripärast tekkis võimalus või kohustus kasutada tulekahju avastamisseadmeid). Üsna kiirelt läks kaasa suitsuanduri kasutamise propageerimisega vaid üks osa ühiskonnast, kes soetas selle endale enne kohustuse tekkimist. Enamik elanikkonnast on suitsuanduri võtnud kasutusele pärast selle kohustuslikuks muutumist, kuid on ka viivitajaid, kellele ei ole seadme kasutamise vajalikkus senini veel mõistetavaks saanud.

Uuendustega kaasaminemine oleneb sotsiaalsest keskkonnast ja sellest, kui kiirelt muudatusi vastu võetakse või kui kahtlustav ollakse. Efektiiwsed on sellised uuendused, mida toetavad traditsioonid, mis on oma olemuselt oluliselt paremad varasemast, ei nõua suuri muudatusi. Kiiremini on omandatavad uuendused, millel on märgatavad eelised varasemaga võrreldes ja mille puhul on tunne, et varasem olustik oli oluliselt suurema riskiga. Kuna väga harva on uuendusel kõik kiiret vastuvõtmist soodustavad tegurid, siis tuleks esile tõsta just

neid tegureid, mis avaldavad kiiret mõju, näiteks tuua välja olulised eelised võrreldes varasemaga või rõhutada saavutatava riskitaseme langust, nagu on seda tehtud suitsuanduri propageerimisel. Efektiivne on kasutada reklaamimiseks novaatoritena sihtrühma poolt tunnustatud isikuid.

Sotsiaalse vastutustunde teooria põhineb eespool käsitletud võimendumise kontseptsioonil, milles rühm analüüsib oma olukorda ja reaalsust ning püüab mõista probleemide sotsiaalseid tagamaid ning enda vastutustunnet olukorra parandamisel. Vastutustunde areng läbib Kasmeli järgi kolm faasi:

- emotsionaalne – probleemi n-õ südamesse võtmine ja teistest hoolimine;
- individuaalne vastutus tegutsemiseks – enesetõhususe ja identiteedi muutus, soov teisi aidata;
- sotsiaalne vastutus – tegutsemine, kriitiline mõtlemine ja probleemi põhjuste mõistmine ning pühendumine sotsiaalse te muutuste saavutamisele.

Mudel töötab hästi väiksemates kogukondades ja on olnud efektiivne turvalisusprobleemide lahendamisel. Mudeliga seonduvat on hea kasutada väiksemate kogukondade koolitamisel, rõhutades seejuures kohalikke probleeme ja tekitades osalejates emotsionaalset seostatust. Andes lahenduste otsimisel piisavalt tuge, on sotsiaalse vastutustunde abil võimalik lahendada mitmeid probleeme.

Interpersonaalsete käitumismuutuste mudelite järgi sõltub inimese käitumine teda ümbritsevatest sotsiaalsetest teguritest, st teiste inimeste (nt perekond, sõbrad, eakaaslased) käitumisest, toetusest, veenmisest ja nõustamisest (Kasmel 2011).

Albert Bandura sotsiaalse õppimise teooria tõi juba 1977. aastal välja, et inimesed õpivad siis, kui jälgivad teiste käitumisi ja hoiakuid ning nende tulemusi. Teooria kirjeldab inimese käitumist pidevas vastastikmõjus inimese kognitiivse, käitumusliku ja teda ümbritseva keskkonna mõjutuste vahel (vt joonis 8).

Tähtsate mõjuteguritena on toodud välja väärtused, mida inimene muudatusele omistab, kuidas ta hindab oma võimekust muutusega



Joonis 8. Sotsiaalse õppimise teooria (Bandura 1977)

toime tulla, kas ta on muudatuseks suuteline, kas muudatus on üldse tema jaoks oluline ning milline on ümbritseva keskkonna toetus selleks.

Sotsiaalse õppimise teooria alusel toimub õppimine astmeliselt.

1. Tähelepanuprotsessid (märkamise): pannakse tähele, kuidas teised käituvad.
2. Säilitamisprotsessid: õpitud teadmiste talletamine ja meeldejätmine.
3. Reproduktiivsed protsessid: tegutsemise praktiseerimine.
4. Motivatsioonilised protsessid: motivatsioon analoogseks käitumiseks ja selle kinnistumine.

Teooria selgitab inimese teadmiste ja oskuste parandamise võimalusi ning toob välja keskkonna mõju muudatuste elluviimisel, mistõttu on sotsiaalse õppimise käsitlemine osutunud väga levinuks ja efektiivseks.

Teooria rakendamiseks on oluline, et tekitataks huvi ja soovi muudatuse elluviimiseks ning soodustataks õiget käitumist. Üks selliseid probleemseid valdkondi on kodus suitsetamine. See on üldjuhul

tugevalt harjumuseks kujunenud käitumine, mille muutmiseks on oluline nii indiviidi soov muutuda kui ka lähedaste ja keskkonna üldine toetus. Kui puudub lähedaste ja keskkonna üldine toetus, ei piisa ainult õpetamisest ja teadmiste parandamisest.

Sotsiaalsete võrgustike teooria põhineb inimesel kui sotsiaalsel olendil, kelle eksisteerimise üks peamine alus on võrgustikud (olgu siis personaalsed ehk isikutevahelised või organisatsioonilised ehk gruppidevahelised). Sotsiaalsete võrgustikega koos kasutatakse tihti ka mõisteid „sotsiaalne kapital” ehk ressursid, mis osutuvad inimesele võimalikuks sotsiaalsete võrgustike kaudu, ning „sotsiaalne toetus” ehk abi ja toetus, mida osutatakse sotsiaalsete suhete ja isikutevaheliste sidemete kaudu. Sotsiaalset toetust kasutatakse terviseedenduses peamiselt neljal viisil (Kasmel 2011).

1. Olemasolevaid võrgustikke laiendatakse ja parandatakse koolituste ja sihtgruppide aktiveerimise abil.
2. Uusi sotsiaalseid võrgustikke luuakse näiteks toetusgruppide moodustamise abil.
3. Organisatsiooni ümber luuakse huviliste võrgustik.
4. Võrgustike laiendamiseks kaasatakse probleemide lahendamise kogukonda.

Sotsiaalset toetust saab pakkuda mitmeti, päästealal on üheks heaks näiteks interneti sotsiaalkeskondade kasutamine, mille abil jagatakse teavet, soovitusi ja nõuandeid ning tuuakse näiteid nii headest kui ka halbadest ohutuslahendustest. Hea on kaasata võrgustikesse sihtrühma jaoks atraktiivseid ja eeskujuks olevaid inimesi ning seeläbi laiendada ohutumate käitumismustrite omaksvõttu.

Veenmise kommunikatsiooni mudeliga tuuakse välja, et tulemusliku kommunikatsiooni mõjul märkab vastuvõtja sõnumit ja hakkab sellele mõtlema, mistõttu muutub tema suhtumine, enesetõhusus ja käitumine. Kommunikatsiooni konteksti, sõnumi sisu ja allika valik sõltub mudeli etapist (vt joonis 9) ning iga sõnum peab läbima kindlad etapid, enne kui käitumine muutub. Efektiiivse kommunikatsiooni komponendid on allikas (keda tajutakse kui sõnumi andjat), sõnum (teave, mida edastatakse), kanal (meedia liik, mida kasutatakse sõnumi edastamiseks), vastuvõtja (sihtgrupp, kellele soovitakse sõnumit

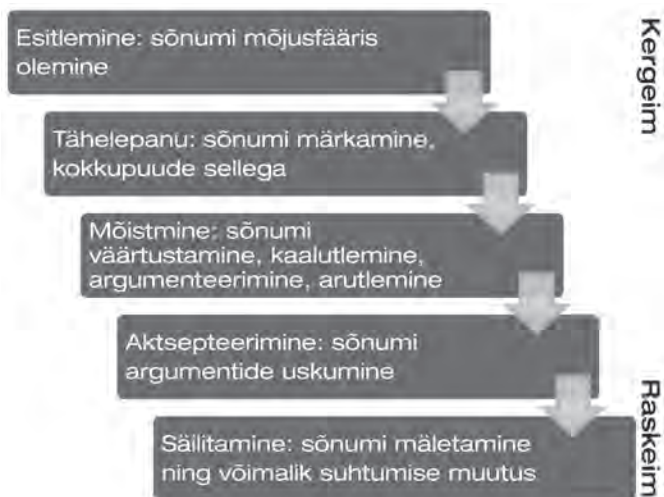

Joonis 9. Veenmise/käitumise kommunikatsioonimudeli etapid (McGuire 1989)

edastada) ning lõppeesmärk (mida soovitakse kommunikatsiooni abil saavutada) (Harro 2002). Mudelit on üsna raske rakendada, sest inimeste võimekus ja motivatsioon sõnumite märkamiseks ja analüüsimiseks on väga erinev (Kasmel 2011).

Kommunikatsioonimudeli kasutamine on keeruline, kuid see annab hea ülevaate probleemidest, millega tuleb kampaania väljatöötamisel arvestada. Meediakampaaniaid kasutatakse teadlikkuse suurendamiseks, suhtumise ja arvamuse muutmiseks. Kampaaniate väljatöötamist ja etappe on käsitletud õpiku teavitamise alateemas.

Intrapersonaalsete muutuste teooriate all mõistetakse neid teooriaid, mis selgitavad indiviidi käitumise muutust tema psühholoogiliste protsesside, suhtumiste, uskumuste, kavatsuste, enesetõhususe jms tulemusel. Eri teooriaid võtab üldistatult kokku skeem joonisel 10, mis kirjeldab õppimise keerukust ja vajadust mõista eri etappide toimimise põhimõtteid.

Oluline on mõista, et teadmiste andmine on kõige lihtsam ja vähem aega nõudev, aga see on väga oluline alus oskuste, suhtumiste ja käitumise kujundamiseks. Esmase sammuna tuleb ühiskonda valmistada ette teabe vastuvõtuks. Oluline mõju on varasematel teadmiste ebaõnnestunud edastamistel, mis võivad olla tekitanud apaatsuse.

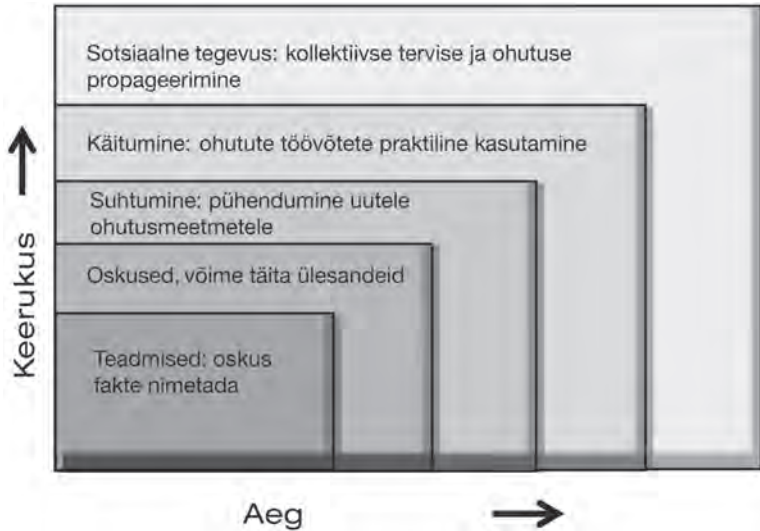

Joonis 10. Õppimise hierarhia (Hilyer 2000)

Teadlikkuse suurendamiseks ei piisa ainult ohtudest rääkimisest, vaid tuleb kasutada erinevaid strateegiaid, mis aitavad inimestel mõista riski, ja seejärel anda võimalus olla efektiivne selle vähendamisel (Coppola 2007).

1905. aastast pärinev **tervise uskumuste mudel** on üks esimesi tervisekäitumist kirjeldavaid teooriaid. Rosentoci 1966. aastal kirjeldatud mudel on nüüdseks üks enim kasutatud mudeleid terviseedenduses (vt joonis 11).

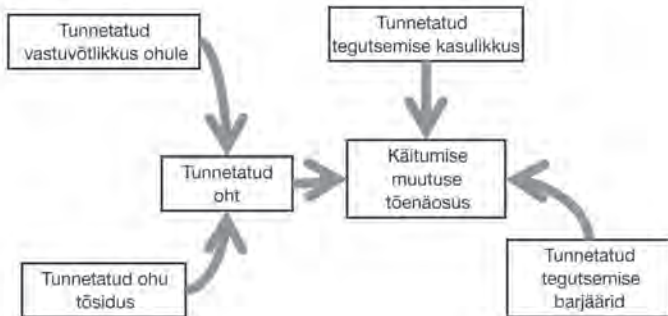

Joonis 11. Tervise uskumuste mudel (Janz 1984)

Tervise uskumuste mudeli kohaselt sõltub inimese käitumise muutmine sellest, kas ta usub, et on isiklikult ohustatud konkreetsest riskifaktorist, ja tunnetab endal potentsiaalset ohtu. Päästeala sündmuste puhul on üsna levinud, et inimestel on välja kujunenud võimalikud ohtlikud käitumismustrid (nt küünalde järelevalveta jätmine, kütteseadmete hoole- tusse jätmine), mille puhul ohtu eiratakse, sest kogemus on näidanud, et midagi ei juhtu (pole ju küünal ümber kukkunud ja korsten tõmbab end- distviisi hästi). Oluline on, kui tõsiseks ja eluohtlikuks inimene hindab sündmuse võimalikke tagajärgi (oht elule, jäädavad tervisekahjustused jms, või ei hoolita väikesest kõrbehaisust hooletul toiduvalmistamisel). Teisalt on määrav roll inimese uskumusel, kas käitumise muutmine toob kasu ja millised on võimalikud raskused muudatuse saavutamisel. Siinkohal ei saa tähelepanuta jätta asjaolu, et mitmed tegevused nõua- vad materiaalseid kulutusi, nt korstnapühkija kutsumine, või tunduvad ebameeldivatena, nt suitsuandur, mis reageerib, kui pannkookide küp- setamisega liiga hoogu minnakse. Viimasel juhul tasub vaadata üle pai- galduskoht, mitte kohe seadmest loobuda.

Kaitse motivatsiooni teooria (vt tabel 2) kohaselt mõjutavad ini- mese kavatsust oma käitumist muuta ja tervist kaitsta hirm ning toi- metuleku võimalused. Mudelit on aastate jooksul täiendatud ning on toodud välja tegurid, mis mõjutavad hirmu (kui tõsiseks ohtu hinna- takse ja hinnang enda haavatavusele) ja toimetulekut (võimekus ohtu ära hoida ja võimalik kasu).

Tabel 2. Kaitse motivatsiooni teooria (Rogers 1983)

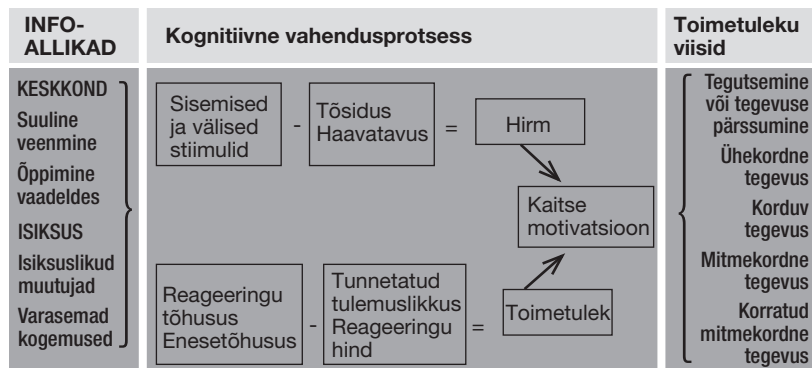

Sageli on inimestel kujunenud arvamus, et õnnetusi ei saa ära hoida ja selleks ei pea midagi tegema. Kaitse motivatsiooni teooria abil on oluline sihtrühmale näidata, millisel viisil on nad ohustatud, selleks võib kasutada väga erinevaid keskkonnast tulenevaid võimalusi, nagu telesarjades käsitletavat teemad, uudistesaadet, aga ka individuaalsed nõustamised ja veenmised. Oluline on tuvastada oht ja samas mõista ka seda, et inimene saab ise midagi ära teha selle ohu vähendamiseks. Kui ollakse liiga hirmutatavad ega pakuta lahendusvõimalusi ohu leevendamiseks või vältimiseks, siis ei pruugi käitumise muutumist järgneda. Lisaks üldisele informatsiooni andmisele on oluline läheneda inimesekeskselt. Kui inimene on kindel, et ta suudab muuta oma tegevust ja sellest muutusest tõuseb kasu, siis on olemas eeldused käitumise muutmiseks, kuid see võib olla vaid mõte või ühekordne tegevus, kui sellele ei järgne kinnistavaid tegevusi. Näiteks võib inimene soetada suitsuanduri, kuid kui tema tehtud muudatus ei too kaasa tugevdavaid impulsse, mis kinnitaksid haavatavuse vähenemist, siis võidakse andur eemaldada või ei hooldata seda vastavalt vajadusele.

Põhjendatud tegutsemise teooria sõnastasid 1977. aastal Ajzen ja Fihbein. See selgitab seoseid inimese enda ja kaaslaste suhtumises teatavasse käitumisse (vt joonis 12). Teoriast lähtuvalt kujuneb käitumine esmalt inimese enda suhtumisest teatud käitumisviisi (see võib olla positiivne või negatiivne) ning korraga võib olla mitmesuguseid (sh vastandlikke) suhtumisi. Teisalt mõjutab käitumisotsust see, mida inimese arvates temalt oodatakse. Enda ja teiste suhtumise koosmõju võib tekitada kavatsuse teatud viisil käituda, kui negatiivset suhtumist käitumisele tunnetatakse just enda käitumise kohta (Kasmel 2011).

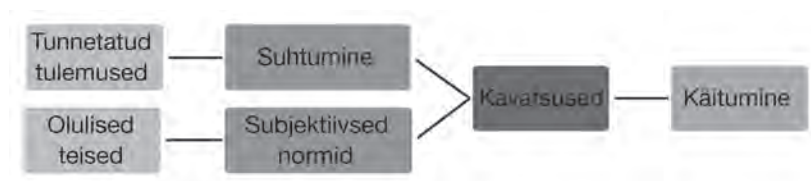

Joonis 12. Põhjendatud tegutsemise teooria (Kasmel 2011)

Teooria on eelmise mudeli täiendus ja annab seeläbi suurema kinnituse, et kavatsus käitumist muuta võiks kujuneda uueks käitumiseks ja olla inimese poolt omaks võetud. Mudelit on veel edasi arendatud ja juurde lisatud kontrollitavuse komponent, mille kaudu on võimalik uut käitumist kinnistada ja heaks kiita. Hea näide on suitsuandur, mis aitab kontrollida inimese tegevuste tuleohutust ning annab tagasisidet väärale ja ohtlikule tegevusele. Samas kui mudelis puuduvad teised olulised komponendid (nagu suhtumine käitumisviisi ja oluliste inimeste suhtumine ohtlikku tegevusse), siis kontrollimehhanism ilmselt eemaldatakse.

Transteoreetiline mudel selgitab inimese käitumise muutmise faase, mille puhul on oluline läbida kõik mudeli komponendid. Eelduseks on, et käitumise muutus on protsess ning inimesel on motivatsioon ja valmisolek selle muutuse läbimiseks. Mudel koosneb viiest faasist (vt joonis 13).

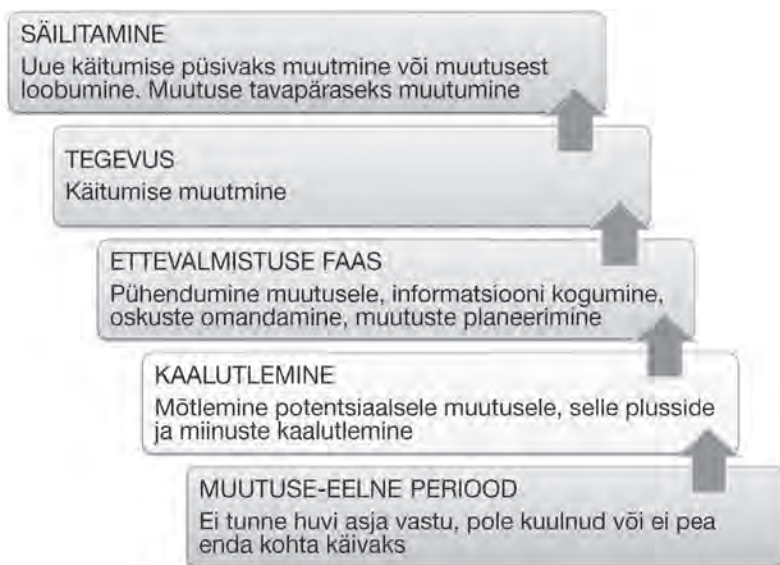

Joonis 13. Transteoreetiline mudel (Kasmeel 2011)

Prochaska jt (1992) on välja selgitanud, et muudatuste omaks võtmine toimub astmeliselt ja selle käigus on olulised erinevad mõjutegurid

sõltuvalt sellest, millisel astmel ollakse. Esimeselt astmelt teisele üleminekul on oluline roll inimese eneseanalüüsil, teadvuse tõstmisel, keskkonna ümberhindamisel. Järgmises faasis tuleb tegeleda olemasolevate tõekspidamiste ümberhindamisega, misjärel on vajalik enese vabastamine varasemast. Viimases faasis on tähtsal kohal muudatuste tugevdamine, toetav suhtumine, soovimatu käitumise allasurumine ning stiimulite kontrollimine.

Mudel aitab ennetustööga tegeleval ametkonnal ja inimesel mõtestada lahti, miks üks või teine tegevus ei too soovitud eesmärki. Näiteks ei hakka inimene kaalutlema suitsuanduri soetamist, kui ta pole asjast varem midagi kuulnud ega tunne teema vastu huvi. Sekkumisviis sõltub sellest, millises faasis tahetakse mõjutust rakendada. Püüdes jõuda inimeseni, kes pole veel käitumise muutmise vajadusega kursis ega tunne teema vastu huvi, on oluline anda talle võimalikult efektiivselt teavet probleemi kohta (teavitavad reklaamid, plakatid, infovoldikud jms), et jõuda järgmisesse faasi. Kaalutlemise astmel on väga tähtis toetada sihtrühma sel viisil, et aidata hinnata probleemi tõsidust ning arutleda, kas ja kuidas teeb muudatus tema elu paremaks (nt koolitusürituste, info- ja ohutuspäevade käigus toimuvad vestlused, infotelefon). Tegevusteni jõudmiseks on vaja, et inimene otsustaks, millal ja kuidas ta oma käitumist muudab, ning pakkuda talle selleks tuge (nt tagada kaubandusvõrgus selliste toodete olemasolu, toetada alternatiivseid tegevusi). Kõrgeimal tasemel on oluline toetada uut käitumist, et see muutuks püsivaks. Selleks tuleb toetada, stimuleerida ja vajaduse korral pakkuda toetust (nt rõhutada ja tuua esile muudatustega kaasa läinute edulugusid, anda neile positiivset tagasisidet ja kiitust).

1.1.4. Ennetustöö planeerimine

Eesti päästealases ennetustöös on selle väljakujunemise eripära tõttu olnud väga suur roll projektijuhtimisel ja selle meetodite kasutamisel. Ennetustegevuste planeerimist võib käsitleda nagu omaette projekti. Ennetustegevuste kavandamise võib jagada kümneks sammuks (A Community Guide ... 2014).

1. Kogu ja analüüsi andmeid.
2. Vali vigastuste või õnnetuste ja elanikkonna sihtrühm.
3. Loo tugev meeskond.
4. Tööta välja sekkumise strateegia.
5. Tööta välja rakendusplaan.
6. Koosta materjalid ja protokollid.
7. Suuna ja treeni meeskonda.
8. Rakenda programm.
9. Jälgi ja täiusta programmi.
10. Hinda ja vaata programm üle.

Sekkumine peab olema eesmärgistatud ja sellele, nagu igale projektile, on omased kolm olulist piiravat tegurit:

- aeg, mille jooksul tuleb eesmärgid saavutada;
- ressursid, mida saab eesmärkide saavutamiseks kasutada;
- tulemused ehk eesmärk ise.

Tegevusele võivad olla seatud erinevad eesmärgid, osa neist on lühiajalised, teised pikaajalised, mõned neist on strateegilised ja teised üldised. Eesmärkide heaks sõnastamiseks on laialt kasutusel SMART-reegel, mille kohaselt peab eesmärk olema:

- spetsiifiline (*Specific*);
- mõõdetav (*Measurable*);
- kooskõlastatud (*Agreed*);
- realistlik (*Realistic*);
- ajastatud (*Timed*).

Tegevuste planeerimisel võib kasutada **loogilise raamistiku/maatriksi mudelit**, mis käsitleb planeerimise faase ja annab ülevaate nende olulisimatest ülesannetest. Üldiselt on kasutusel 4 x 4 maatriks (vt tabel 3).

Tabel 3. Loogiline maatriks

	Kirjeldav kokkvöte, tähtajad	Saavutamise indikaatorid ja saavutus-tasemed	Kontrolli- ja tõendus-meetodid	Eeldused ja riskid
Üldees-märk, kaugees-märk	Kaugeesmärk, mida me tahame saavutada.	Milliste tulemuste korral on eesmärk saavutatud?	Kuidas toimub tulemuse mõõtmine ja tõendamine?	Millised on võimalikud takistused ja riskid ning milline on eeldus?
Otsesed, lähiees-märgid	Lühema aja jooksul ja projekti tegevustega otseselt saavutatav eesmärk.	Milliste tulemuste korral on eesmärk saavutatud?	Kuidas toimub tulemuse mõõtmine ja tõendamine?	Millised on võimalikud takistused ja riskid ning milline on eeldus?
Väljundid	Konkreetsed väljundid, mida saavutada tahetakse, nt õppematerjalid, kampaaniad, teadlikkuse suurendamine, kogukonnaühenduste loomine.	Millised väljundid peavad olema saavutatud ning millisel tasemel?	Kuidas toimub tulemuse mõõtmine ja tõendamine?	Millised on võimalikud takistused ja riskid ning milline on eeldus?
Tegevused	Tegevused, mis on vajalikud väljundite saavutamiseks (oluline eraldi läbi mõelda ja hinnata, milliseid ressursse on selleks vaja).	Millised tegevused peavad olema ära tehtud ning milliste ressurssidega?	Kuidas toimub tulemuse mõõtmine ja tõendamine?	Millised on võimalikud takistused ja riskid ning milline on eeldus?

Loogilise maatriksi täitmine nõuab aega, kuid selle tulemusena on kõik eesmärgid selgelt sõnastatud ning vajalikud tegevused, sisendid, väljundid ja riskid on hoolikalt läbi mõeldud. Pigem on seda hea kasutada väiksemate tegevuste planeerimisel, kus ei ole määramatus väga suur, sest kui maatriksi lahtreid ei täideta kindlate teadmiste põhjal, ei ole ilmselt tegevuste käigus sellest enam suurt abi.

WHO soovitatud ja Eestis laialt kasutusel olev nn lükka-tõmbamudel (*precede-proceed*-mudel, Green ja Kreuter 1999) kirjeldab sekumise planeerimist ja hindamist eri faasides (vt joonis 14). Mudel

koosneb üheksast faasist, mis algab kogukonna või rahvastiku elukvaliteedi analüüsist, sellele järgneb soovitatavate muutuste väljaselgitamine ja eesmärgistamine. Kolmandas faasis määratakse eelnevaga põhjuslikus seoses olevad käitumuslikud ja keskkondlikud riskitegurid ning nende indikaatorid. Edasi analüüsitakse käitumuslikke ja keskkondlikke mõjutegureid, nagu soodustavad faktorid (personaalsed tegurid, nagu teadmised, uskumused, suhtumised, väärtused, tunded), võimaldavad faktorid (toetavad tegurid, nagu ressursid, oskused, barjääride vähendamised) ning tugevdavad faktorid (positiivne tagasiside ja kinnitus, nt pere, sõprade, õpetajate toetus).

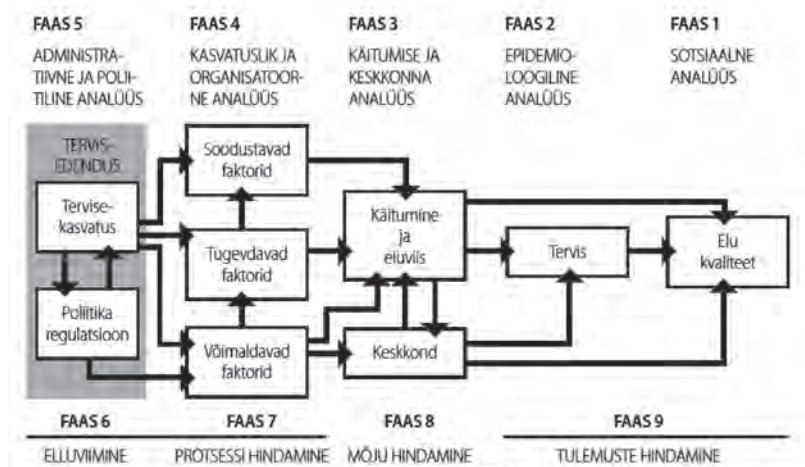

Joonis 14. Terviseedenduse planeerimise ja hindamise mudel (Green & Kreuter 1991; Kasmel & Lipand 2007)

Viimas faasis tegeletakse poliitilise ja administratiivse analüüsiga, määratakse ressursside ja regulatsioonide ning organsatsiooni võimalused ja tegevused. Seejärel viiakse tegevused ellu (kuues faas: sekkumiste kavandamine, strateegiate ja meetodite valik ning elluviimine). Seitsmes faas on juba sekkumisfaasis alanud ning järjepidevalt toimub kvaliteedi hindamine ja tagasiside andmine. Kaheksandana analüüsitakse ja registreeritakse programmi mõju, mida hinnatakse viimas, üheksandas faasis, kui võrreldakse varem seatud eesmäärke

ning nende täitmist ja saavutatud tulemusi ning tehtud kulutusi. (Kas-
mel 2011)

Planeerimise ja hindamise mudelil põhinevad käesoleva õpiku järgmised peatükid, milles on juttu peamiste ohutusprobleemide analüüsist, poliitilistest valikutest ja erinevatest sekkumisstrateegiatest, samuti tuuakse näited päästealal kasutatavatest meetoditest.

Planeeritava tegevuse analüüsimiseks võib kasutada **SWOT-analüüsi** (vt tabel 4), mis aitab kaasa üldiste otsuste tegemiseks ning mille käigus analüüsitakse organisatsiooni või kogukonda ja tuuakse välja selle tugevused (*strengths*), nõrkused (*weaknesses*), võimalused (*opportunities*) ja ohud (*threats*). Meetodi kasutamine on kiire ning annab üldise hinnangu, kas peaks teemaga põhjalikumalt tegelema või mitte. Terviseedenduses ei ole meetod väga populaarne, kuid aitab hinnata väiksemate ennetusprojektide elluviijate (nt vabatahtlike organisatsioonide) eesmärgi saavutamise võimalikkust. Analüüsi käigus paigutatakse maatriksisse kõik projekti ja lõpptulemuse omadused. Hea on kasutada esmalt ajurünnaku meetodit võimalikult kiireks kaardistamiseks ning seejärel minna edasi juba korrastatud ja kategoriseeritud teemadega.

Tabel 4. SWOT-analüüsi maatriks (Albert Humphrey)

Tugevused Mis on need omadused, mille poolest oleme või on meie projekt väga hea?	Nõrkused Mis on need omadused, mis takistavad meil olla edukad?
Võimalused Millised on võimalused meie tugevusi veel arendada?	Ohud Millised omadused ohustavad meie planeeritud tegevust?

KORDAMISÜLESANDED

1. Koosta ühe sündmuse kohta Haddoni maatriks, too välja riskitegurid.

Etapp	Vastuvõtja (inimene)	Põhjustaja (inimene või asi)	Füüsiline keskkond	Sotsiaal- majanduslik keskkond
Sündmuse-eelne				
Sündmus				
Pärast sündmust				

2. Paku välja eespool analüüsitud sündmuse ennetamiseks sekkumise strateegiad.
3. Selgita kogukonnateooriate põhimõtteid.
4. Selgita intrapersonaalsete teooriate põhimõtteid.
5. Selgita interpersonaalsete teooriate põhimõtteid.
6. Selgita lükka-tõmba-mudelit.
7. Täitke grupitööna loogiline maatriks, mille abil saab planeerida mõne ohutusprobleemi lahendamiseks mõeldud projekti.
8. Hinnake SWOT-analüüsi abil oma projektiideed.

1. 2. Päästealase ennetustöö teemad ja mõõdikud

1.2.1. Valdkondade valimine

Ennetustegevuste planeerimist kirjeldavas lükka-tõmba-mudelis (joonisel 15) on oluline tegevuste järgnevus ja planeerimise faasis tuleb koostada mitmesuguseid analüüse (nii statistilisi kui ka kvalitatiivseid). Mudeli esimeses faasis on peamine rõhuasetus suunatud elanikkonna elukvaliteedi analüüsimisele, milles on oluline roll sotsiaalmajandusliku keskkonna indikaatorite uurimisel, näiteks sotsiaalne kapital, tööhõive, majanduslik seisund. Seda teemat on käsitletud pikemalt peatükis 2.3. Mudeli teiseks faasiks on epidemioloogiline analüüs, kus on oluline teha valik prioriteetsete eesmärkide vahel, sest ükski programm ei suuda hõlmata kõiki eesmärke. Enne valiku tegemist tuleb selgitada välja probleemkohad, erinevate sündmuste tekkimise riskitegurid, sündmuste jaotumus nii piirkonna kui ka sotsiaalses ja demograafilises osas jms. Teise faasi teemasid on õpikus kirjeldatud tule- ja veeõnnetustekeskselt (vt peatükid 2.1 ja 2.2).

Andmete kogumiseks on mitu võimalust. Eestis on olemas ja kogutakse suurel hulgal erinevat teavet, aga üsna keerukas on saada andmeid, mida saab analüüsida ja võrrelda. Üldjuhul on peamine probleem andmete küsimise oskus ja andmebaaside võimalustes orienteerumine. Seetõttu on oluline, et andmete kogujad teaksid, milliseid andmeid on analüüsides vaja. Peamiselt koguvad õnnetustega seotud andmeid Eestis siseministeeriumi teabe- ja analüüsiosakond ning mitmed ametkonnad (nt politsei- ja piirivalveamet, päästeamet, tööinspeksioon, ehitusregister, kellel on olemas ametkondlikud andmebaasid, millest saab päringuid tellida). Sotsiaalkeskonda puudutavad andmed on kättesaadavad peamiselt statistikaameti (www.stat.ee) ja tervise arengu instituudi (www.tai.ee) andmebaasidest, neist on võimalik päringuid teha igal inimesel.

Ennetustöö eesmärk on üldjuhul vähendada kannatanute ja hukkunute arvu. Samas meenutades eelmises peatükis käsitletut, et ühe surmaga lõppeva sündmuse toovad kaasa hinnanguliselt 300 000 väik-

semat või suuremat riskikäitumist, on oluline tegeleda riskiteadlikkuse suurendamisega ning hoida ära võimalikult palju ohutusreeglite rikkumisi, et seeläbi oleks vähem hukkunuid. Arvestades ilma traagilise lõputa sündmuse, on oluline jälgida tuleohutuse seaduse, liiklusseaduse, meresõiduohutuse seaduse, töötervishoiu ja tööohutuse seaduse ning teiste valdkondadega seotud õigusaktide rikkumiste hulka ja sisu.

Eesmärkide seadmisel tuleb teha valikuid ja enamasti on ennetustöö sihtrühmade määramisel lähtunud kolmest aspektist: enim ohustatud või probleemsed isikud, avalikes huvides olulised isikud ning hetkesuundumustest lähtuvad valikud. Järgnevalt peatutakse nimetatud sihtrühmadel pikemalt.

Ohustatud ja probleemsed sihtrühmad. Oluline on valida prioriteetsed suunad, mistõttu tuleb leida üles probleemkohad. Samas ei tohi ka teisi teemasid päriselt kõrvale jätta, näiteks suurem osa hukkunutega tulekahjusid toimub eluruumides, aga hoolimata sellest ei saa jätta kõiki teisi hoonetüüpe (nt hoolekandeesutused) tähelepanuta. Samas ei ole võimalik kõigi kodudega tegeleda (Eestis on kasutuses olevate eluruumide hulk ligikaudu 600 000), mistõttu tuleb teha valik. Selleks, et olla efektiivne, on vajalik teha väga põhjalik analüüs ning leida üles need, kellest sõltub kõige rohkem, ning suunata ennetustöö põhiteravik neile ja seejuures püüda kaasata ka teisi. Siinkohal kehtib majandusteadustest alguse saanud Pareto printsiip (tuntud kui 20/80 printsiip), mille järgi tegeledes 20% kõrgeima riskigrupiga elanikega, saavutatakse 80% edust.

Avalikest huvidest tehtavad valikud. Avalikud huvid on tihti suunatud sinna, kus ei ole eelmises punktis väljendatud arvuliste näitajate järgi kõige suuremad probleemid, kuid sihtrühmad on valitud selliselt, et nendega tegelemine on üldiselt heaks kiidetud ja mittetegelemine võiks tekitada hüljatust või häbimärgistamist. Avalikes huvides toimuva ennetustegevuse sihtrühmana on tihti eelistatud inimesed, kes sarnanevad tegevuse läbiviijatele ja otsustajatele ning teised sotsiaalsed klassid on taha surutud või on sihtrühmas esindatud vähesel määral.

Eraldi tuleb **jälgida suundumusi ja koondarve**, mis võivad tuua välja oluliselt teistsugused tulemused kui esmapilgul paistab. Samuti

tuleb mõista ühiskonna hetkeolukorda ja üldisi suundumusi. Näiteks reageeritakse ennetussõnumite avaldamisel tihti just äsja ilmnunud probleemidele, millel ei pruugi pikemaajalisi tagamaid olla. Või just vastupidi, püütakse analüüsi käigus leida üldisest statistikast ilmnevaid tagamaid, et jõuda tegelike probleemideni (nt kas vajalik on tegeleda kõigi eluruumidega ühtviisi või on võimalik grupeerida eluruumi mingite riskifaktorite alusel).

Pöördudes hetkeks tagasi eespool käsitletud käitumist mõjutavate tegurite ja ennetustöö põhimõtete juurde, ei saa jätta tähelepanuta riigi ja ühiskonna arengu mõju õnnetuste arvandmetele.

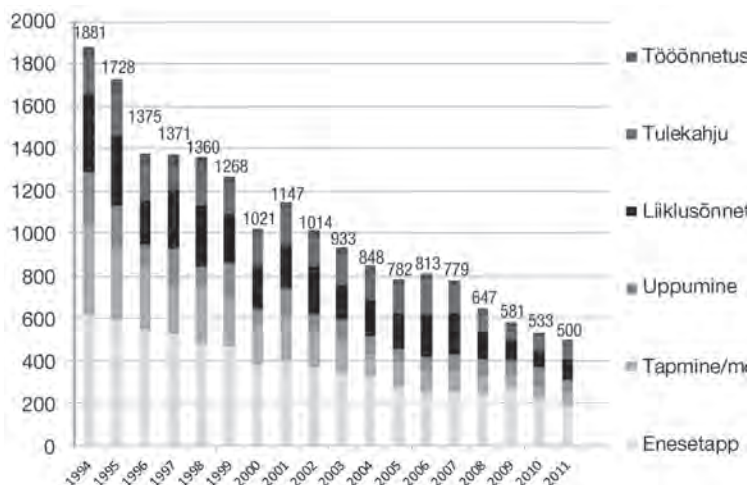

Joonis 15. Ebaloomulikul teel hukkunud 1994–2011 (Päästeamet)

Joonisel 15 on esitatud koondandmed alates aastast 1994. Eestis algas 1992. aastal üleminekuperiood, mille käigus asendus varasem riigikord teisega, aja jooksul loodi uued struktuurid, ametkonnad ning tapasipi kujunes uus süsteem kõigis valdkondades. Brezinski (Lauristin & Vihalemm 1998 järgi) siirde teooria kohaselt läbitakse üleminekuperioodil kolm etappi.

1. Läbimurre (1–5 aastat). Näiteks näitab ebaloomulikul teel hukkunute statistika selget langustendentsi riigi ülesehitamisel. Esimestel etappidel oli langus kiirem, kuid aja jooksul saavutatud stabiilsus elu- ja riigikorralduses näitavad languse aeglustumist.

2. Uue poliitilise, majandus- ja õigusruumi aluste rajamine (3–10 aastat). Näiteks ei olnud aastatel 1996–2000 olulist muutust tulekahjude statistikas, kuid sellel perioodil loodi mitmeid uusi struktuure ja muudeti õigusruum sobivamaks riigi vajadustele. Seetõttu jõuti 21. sajandi esimese kümnendi kesksajaks läbi väikeste languste stabiilse väiksema languseni. Kiire majanduskasv 2008. aastal parandas elukvaliteeti ja sellega kaasnes eba-loomulikul teel hukkunute vähenemine. Eelnimetatud kriteeriumide paistel on selge roll eespool kirjeldatud ennetustööd mõjutavatel organisatsioonilistel ja sotsiaal-majanduslikel faktoritel.
3. Demokraatliku ühiskonnakorralduse stabiliseerumine (3–15 või enam aastat), milles on väiksemad langused ja üksikud tõusud, mis võivad paljuski olla seotud mitmete elukeskkonda puudutavate faktoritega.

Üleminekuperiood Eestis algas taasiseseisvumisega 1991. aastal ja sellest on praeguseks möödunud juba rohkem kui 20 aastat, mistõttu võib loota, et jõuame lähiajal stabiilsesse perioodi ja väljakujunenud süsteemidega toimivasse ühiskonda.

Tulekahjudele reageerimine ja ennetamine kuulub peamiselt päästeameti tegevusvaldkonda. Ka uppumissurmade ennetamise võttis 2010. aastal enda kanda päästeamet. Erinevalt tuleohutuse valdkonnast ei ole veeohutusega seondud ühtselt reguleeritud, samuti puudub veeohutuse tagamisel üks vastutaja ja juhtivasutus. Veeohutuse valdkonnas on vastutus jagunenud mitme osalise vahel, kellest tähtsaimad on päästeamet, politsei- ja piirivalveamet, veeteede amet, terviseamet, maavalitsused ning kohalikud omavalitsused ja eraettevõtted, kes osutavad rannavalveteenust (Eesti ... 2012). Liiklusõnnetuste ennetamine on peamiselt maanteeameti tegevusvaldkond, kus tegutsetakse koos politsei- ja piirivalveametiga. Tööõnnetustega tegeleb peamiselt tööinspeksioon.

2008. aasta juunis võttis riigikogu vastu dokumendi „Eesti turvalisuspoliitika põhisuunad aastani 2015”, milles on öeldud: „Eesti on aastal 2015 turvaline ühiskond, mis väljendub ohutumas elukeskkonnas ja igapäevase turvatunde suurenemises ning hukkunute või tervisekahjustusi saanute arvu vähenemises. Kõikide ühiskonnaliikmete tur-

valisus on kindlustatud avaliku, era- ja mittetulundussektori koostöös, mis toimib nii riiklikul kui ka kohalikul tasandil ning mille läbivaks suunaks on ohtude ennetamine. Ühtlasi on suurenenud elanike oskus ohuolukorras õigesti toimida ja paranenud on teadmised enese ning teiste hättasattunute aitamiseks.”

Selles dokumendis on esitatud kaheksa põhisuunda (Eesti ... 2012).

1. Turvalisem tunne.
2. Ohutum liiklus.
3. Tuleohutum keskkond.
4. Kaitstum vara.
5. Vähem õnnetusi.
6. Turvalisem riik.
7. Kiirem abi.
9. Tõhusam turvalisuspoliitika.

Turvalisuspoliitika üks prioriteet on ennetuspoliitika ja õnnetussurmade vähendamine. Päästealase ennetuse peamine eesmärk on säästa inimesid. Seega on ennetustööd planeerides võtmeküsimus, milline on kõige tõhusam ennetuspoliitika ja kuidas saab selle kaudu õnnetussurmade arvu vähendada (Eesti ... 2012).

Siseministeeriumi valitsemisala arengukava (VAAK) prioriteetsed ennetussuunad perioodil 2013–2016 on:

- vägivallasüütegude, sealhulgas lähisuhte vägivalla ennetamine;
- uppumissurmade vähendamine koostöös teiste ametkondadega;
- raskete tagajärgedega liiklusõnnetuste vähendamine;
- varavastaste süütegude ennetamine;
- sõltuvusainete tarvitamise ennetamine;
- internetikeskkonnast tulenevate ohtude ennetamine;
- määratlemata kodakondsuse ja tähtsa isikliku dokumendiga seotud ennetustöö.

Siseturvalisuse ennetustöö põhieesmärgid on säästa inimesid ja vähendada varakahjusid. Rõhutatakse, et suurimad riskid on seotud

üksikisiku elustiili ja käitumistavadega, mille on inimene endale ise valinud, ja seetõttu on vajalik lisaks ohutusnõuete ja üldise elukeskkonna arendamisele tegeleda pidevalt ka tõhusa ennetustööga (Turvalisuspoliitika ... 2013).

1.2.2. Tulekahjud

Tulekahjud on päästealase ennetustöö pikemaajaline suund. Kuna ennetustöö planeerimine nõuab, et tegeldakse statistiliste andmetega ning prioriteedid ja eesmärgid oleksid kirja pandud, on oluline selgitada välja olulised andmed tulekahjude ja neis hukkunud või vigastada saanud inimeste kohta. Levinuimad andmed, mida kasutatakse kodutulekahjude kirjeldamiseks, on:

- tulekahjude arv;
- hukkunute arv;
- vigastatute arv;
- rahaline kaotus.

Konkreetses sihtrühma valimiseks ja eesmärkide seadmiseks on vaja eelnimetatud andmeid analüüsida ning tulemuste põhjal eesmärgid seada. Üks peamisi näitajaid, millega tegeletakse konkreetsete sihtrühmade määramisel, on tulekahjude tekkepõhjused. Turvalisuspoliitika põhisuundades aastaks 2015 on tuleohutuma elukeskkonna eesmärgid tules hukkunute arvukuse vähendamine, tulekahjude arvukuse vähendamine ja tuleohutusalase ennetustöö tõhususe kasv (Eesti ... 2012).

Tuleohutuma elukeskkonna saavutamiseks kasutatakse Eestis järgmisi mõõdikuid (Eesti ... 2012):

- suitsuanduri olemasolu majapidamises (2012. aasta andmetel on suitsuanduriga varustatud 93% leibkondadest);
- tulekustuti olemasolu majapidamises (2012. aasta andmetel 29% eruruumidest);
- tulekahjudes hukkunute arv (2013. aastal 47 inimest);
- tulekahjude arv (2013. aastal 5745);
- varakahjud tulekahjudes;

- elanikkonna teadlikkus (vt elanikkonna tuleohutusteadlikkuse seire).

Tulekahjude üldarv on aastate jooksul veidi langenud (vt joonis 16), kuid otseseid seoseid ja põhjuseid on raske välja tuua. Siiski on ennetustegevuses lisaks ennetustöö põhivõtetele (elanikkonna teavitamine, koolitamine ja nõustamine) võetud aastate jooksul kasutusele ka erinevaid õigusruumilisi muudatusi, siinkohal mõned näited.

- Suitsuanduri kohustuslikkus hoones.
- Kohustuslik korstnapühkijateenuse kasutamine vähemalt kord viie aasta jooksul.
- Kulupõletamise piirangute kehtestamine.
- Kiirelt kustuvate sigarettide kasutamine.
- Päästevarustuse kasutamise nõuded.

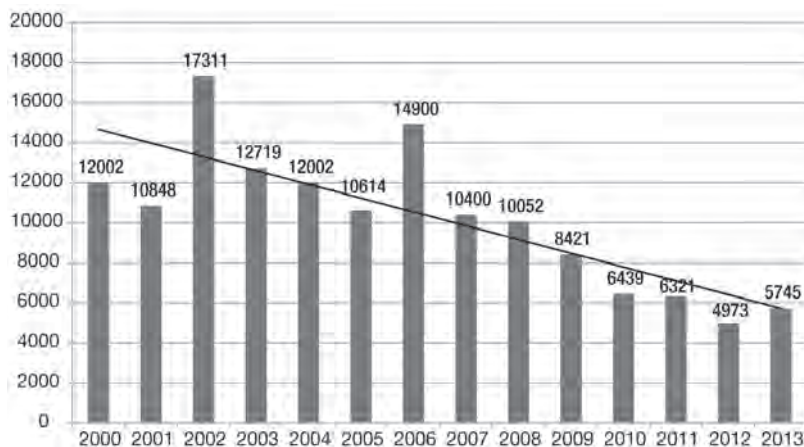

Joonis 16. Tulekahjude üldarv aastatel 2000–2013 (Päästamet)

Aastate jooksul on stabiilselt üsna palju langenud tulekahjude hukkunute arv (vt joonis 17), kuid samal ajal on vähenenud ka eluhoonete tulekahjude üldarv ning seetõttu on suhtarv eluhoone tulekahjude ja hukkunute arvu vahel jäänud üsna stabiilseks või isegi veidi kasvanud (vt joonis 18). Keskmiselt hukkab 17 eluhoone tulekahjus üks inimene.

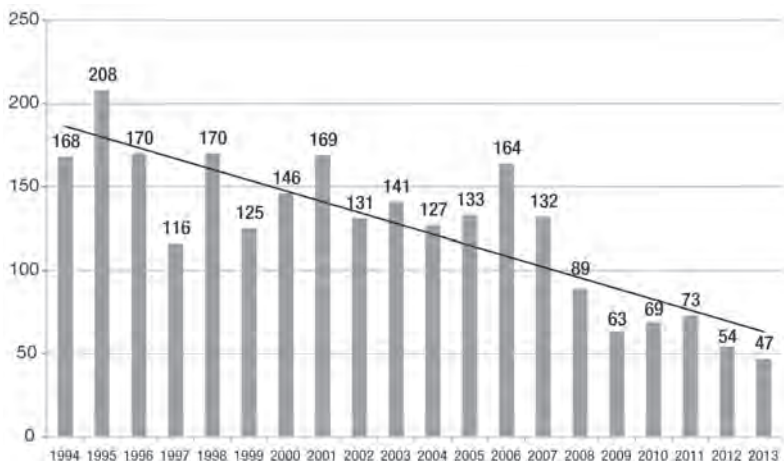

Joonis 17. Tulekahjudes hukunud aastate kaupa (Päästeamet)

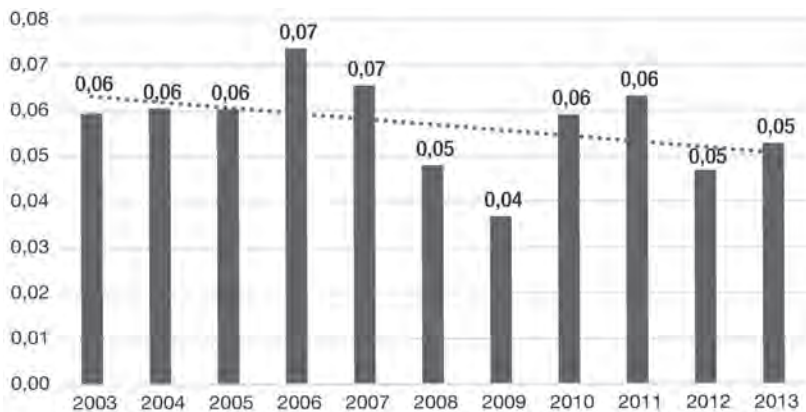

Joonis 18. Tulekahjudes hukunute ja eluhoonete tulekahjude suhtarv aastatel 2003–2013 (Päästeamet)

Päästeameti statistika eluhoonete tulekahjust toob välja, et aastatel 2009–2013 toimunud eluruumide tulekahjust on rohkem kui 2/3 (68,4%) hooletusest alguse saanud tulekahjud, mis kinnitab põhimõtet, et oluline on tegeleda elanikkonna käitumisharjumuste ja elukommetega. Ligi 20% tulekahjusid põhjustavad katkised elektri- või kütteseadmed ja -süsteemid. (Eluhoonete riskihindamise ... 2014)

2.3. Uppumised

Erinevalt tuleohutuse valdkonnast ei ole veeohutusega seonduv Eestis ühtselt reguleeritud ning puudub veeohutuse tagamisel ühtne vastutaja ja juhtivasutus. Veeohutuse valdkonnas on vastutus jagatud mitme osapoole vahel: päästeamet, politsei- ja piirivalveamet, veeteede amet, terviseamet, maavalitsused, kohalikud omavalitsused ning eraettevõtted, kes osutavad rannavalveteenust (Turvalisuspoliitika ... 2012). Uppumissurmade ennetamine võeti päästeameti tegevuskavasse 2010. aastal.

Veeõnnetuste ennetustegevus ei ole õigusruumiliselt nii palju reguleeritud kui näiteks tuleohutus, mistõttu ei ole piiratud, kus ja kuidas tohib ujuda. Veesõidukitega liiklemist on küll õigusaktides osaliselt korraldatud, kuid käsitlemata alasid on veel hulgaliselt.

Uppumissurmade üle arvepidamine on ülimalt keerukas, sest valdkond kuulub mitme ametkonna vastutusalasse ning paljud uppumised leiavad kinnitust alles kuid pärast sündmuse toimumist (nt talvel uppunuid leitakse tihti alles kevadel pärast jää sulamist). Uppumissurmade statistika on kajastatud joonisel 19.

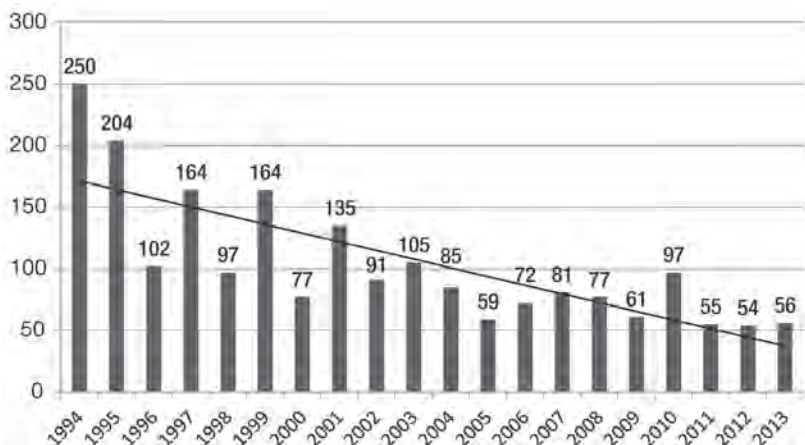

Joonis 19. Uppumissurmade arv aastate kaupa (Päästeamet)

Uppunutest enamiku (u 80%) moodustavad mehed, kuid aastate jooksul on täheldatud naiste osakaalu tõusu. Vanuseliselt on enim hukku-

nuid olnud 30., 50. ja 60. eluaastastes inimeste seas. Uppumiskohtade-
na tulevad peamiselt esile jõgi, tiik, järv ja meri. Ligikaudu veerandi
moodustavad uppunud, kellel on tuvastatud alkoholijoove, u 75% up-
punutest olid üleriietes. (Uppunute analüüs 2014)

1.2.4. Demineerimine

Demineerimiskeskus tegeleb lõhkekehade, pommikahtluste, pom-
miähvarduste, lõhkeseadeldiste ja plahvatusjärgse tööga, muude
ohtlike ainetega seotud ohtude ja sündmustega (keemilise, biolo-
ogilise, radioaktiivse ja tuumaohuga) ning samuti on demineerimis-
valdkonna üks tegevusi teavitus- ja koolitusteenus, mille eesmärk
on tagada ebaseaduslikust lõhkematerjalist tuleneva plahvatusohu
ärastamine.

Sündmuste statistika (vt lisa 1–4) näitab, et demineerimisalaseid
sündmusi on olnud aastate kaupa küll erineval hulgal, kuid üldine
suundumus on olnud üsna stabiilne, kokkuvõttes isegi pisut tõusev
(vt joonis 20).

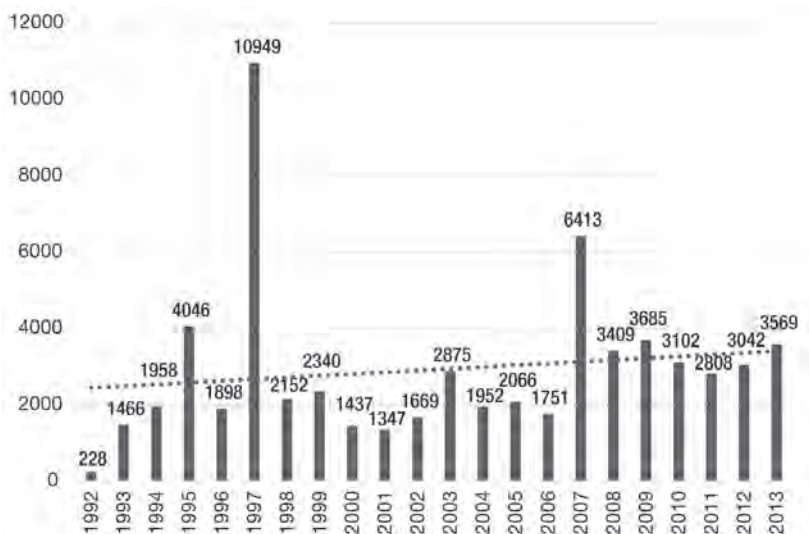

Joonis 20. Lõhkematerjalidega seotud väljakutsed (Päästeamet)

Viimase viie aasta jooksul on endiselt olnud plahvatusi ning nende käigus saadud vigastusi ja ka hukkunuid (vt joonis 21), mistõttu võib järeldada, et demineerimisalase ennetustegevusega on vaja endiselt jätkata. Tähtis teema on lõhkematerjali leidmisega seotud tegevused, mille käigus on oluline edastada teadmised ka lõhkematerjali äratundmise kohta.



Joonis 21. Lõhkematerjalidega seotud õnnetuste tagajärjed (Päästeameti statistika)

KORDAMISÜLESANDED

1. Milliseid andmeid on vaja ennetustöö planeerimiseks?
2. Millised andmed aitavad enim kaasa tuleohutusalase ennetustöö planeerimisele?
3. Millised andmed aitavad enim kaasa veeohutusalase ennetustegevuse planeerimisele?
4. Sõnasta eesmärgid tuleohutusalase ennetustegevuse planeerimiseks.
5. Sõnasta eesmärgid veeohutusalase ennetustegevuse planeerimiseks.
6. Sõnasta eesmärgid demineerimisalase ennetustegevuse planeerimiseks.

1.3. Ennetustöö riskirühmad

Inimese tervis ja käitumine sõltub mitmest tegurist, millest paljud on määratud juba sellega, millisesse riiki, piirkonda, perekonda sünnitakse. Dahlgreni ja Whiteheadi (1991) tervise mõjurite mudelis (vt joonis 22) on kaardistatud kõik olulisimad tegurid, kuid aja jooksul on nende tähtsust hinnatud erinevalt ning üldistes ennetustegevustes tihti ei jõuta või ei peeta oluliseks tegeleda nende kõigiga korraga.

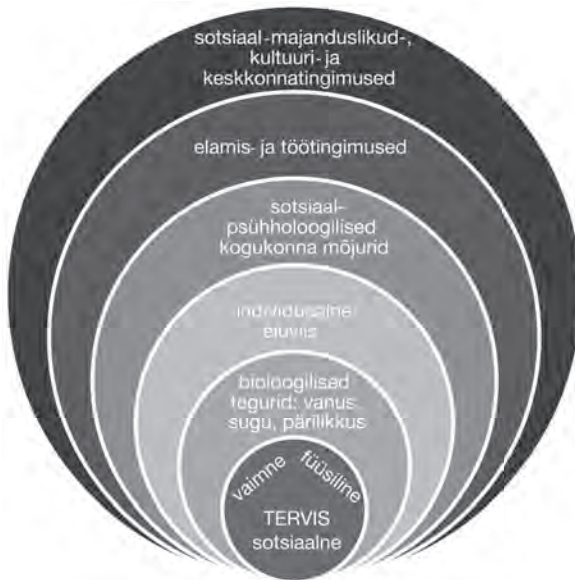

Joonis 22. Tervise mõjurid (Dahlgren ja Whithead 1991)

Kirjeldamiseks, kuidas eelkajastatud tervise mõjurid on omavahel seotud, on need liigitatud kolme gruppi (vt joonis 23).

1. Füüsilised, vaimsed ja ealised eripärad.
2. Kultuurilised ja keelelised erinevused.
3. Sotsiaal-majanduslikud faktorid.

Inimese sattumine ohtu on seda tõenäolisem, mida rohkem riskitegureid on tema elus. Inimeste käitumise mõjutamiseks on vaja uurida

ja mõista käitumist mõjutavaid sotsiaal-poliitilisi, sotsiaalseid, majanduslikke, kultuurilisi, keskkondlikke ja psühholoogilisi tegureid (Marmot ja Feeney 1996).



Joonis 23. Riskitegurid (Gieser 2011)

Ryani ja Travise (1988) **tervisemõjurite mudelit** tuntakse ka jäämäe mudeli nimetuse all (joonis 24) ja see kirjeldab tervise mõjurite ja tervisetulemuste ehk terviseolukorra seoseid. Mudel näitab, et see osa rahvastiku tervises seisundist, mida me tavaliselt näeme, mõõdame ja hindame, on vaid jäämäe nähtav osa ning me ei pruugi saavutada ennetustegevuste soovitud tulemusi, kui keskendume vaid elanikkonna teadlikkusele, oskuste arendamisele ja teavitamisele. Oluline on süveneda inimest ümbritseva sotsiaalse keskkonna ja seda mõjutavate tegurite mõjudesse.

Tarlov (1996) rõhutab, et enamik käitumise riskitegureid tulenevad poliitilisest, sotsiaalsest ja majanduskeskkonnast ning nende osakaal võib eri sotsiaalsetes klassides kõikuda 25% ja 60% vahel. Tarlovi arvamuse kohaselt ei saa tervist määravat käitumist mõista kitsalt kui käitumisrisiki, vaid inimese eluviis (suitsetamine, alkoholi liigtarvita-

mine, tasakaalustamata toitumine, kehaline passiivsus ja teised riskikäitumised) on erinevate sotsiaalsete mõjurite tulemus (Kasmel 2011).

Enamasti on ennetustöö elluviimise neli peamist sihtrühma:

1. kogu elanikkond;
2. kõrge riskiga elanikkond;
3. koolilapsed;
4. töötavad inimesed.

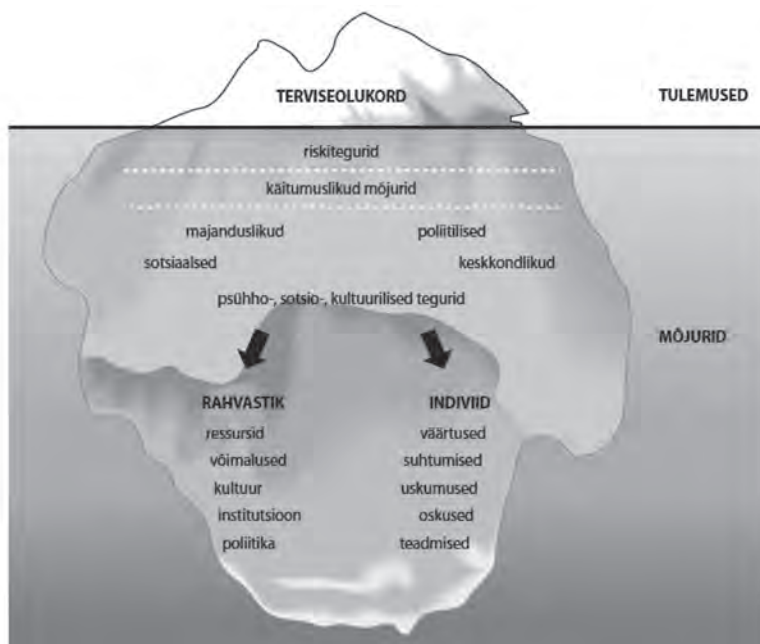

Joonis 24. Terviseolukord ja seda mõjutavad tegurid (Ryan ja Travis 1988; Kasmel 2007)

Esimesed kaks hõlmavad kogu või olulist osa probleemist. Teise kahte rühma kuuluvad inimesed veedavad olulise osa ajast ideaalses õppekeskkonnas. Teha ennetustööd nii, et see jõuab kõigini ja on eesmärgipärane, on peaaegu võimatu, seda nii suure maksumuse kui ka elanikkonna erisuste tõttu. Kõige odavam ja lihtsam on teha programme, mis on suunatud madalaimale riskigrupile ja neile, kes seda tegelikult ei vajakski.

Sihtgrupi vajaduste hindamise protsessi kirjeldamiseks on oluline vastata järgnevale küsimustele (Petersen, Alexander 2001).

- Milline on prioriteetne rahvastikugrupp?
- Millised on prioriteetse rahvastikugrupi vajadused?
- Millistel sihtrühmadel sellest rahvastikugrupist on need vajadused?
- Kus need sihtrühmad geograafiliselt paiknevad?
- Mida on nende vajaduste rahuldamiseks juba tehtud (kes ja millal)?
- Millised on rahuldamata jäänud vajadused?
- Kui edukalt on läinud nende vajaduste tuvastamine varem?
- Mis on muutunud alates eelnevate sekkumiste käivitamisest?

Hästi tuntakse Maslow' vajaduste hierarhiat, mille kohaselt määravad inimese käitumist suuresti tema vajadused. Kõigepealt peavad olema rahuldatud inimese põhivajadused toidu, joogi, peavarju jms järele, misjärel muutuvad oluliseks turvalisus, armastatud olemine ja grupikuuluvus. Alles siis, kui põhivajadused on rahuldatud, hakkab domineerima vajadus eneseteostuse järele. Sotsiaalse arengu kaudu jõutakse järgmistele tasanditele, kuid kõrgemad tasandid võivad jääda paljudel inimestel saavutamata, samas muutub inimese vananedes vajaduste tähtsusjärjestus. (Maslow 2007)



Joonis 25. Vajaduste hierarhia (Maslow 2007)

Ennetustöö sihtrühmade valikul tuleb lähtuda kahest olulisest aspektist: sündmusest ja vastuvõtja/ohvri individuaalsetest omadustest. Käesolevas materjalis keskendutakse peamiselt kaht liiki õnnetustele: tulekahjud ja uppumised. Samas tuleb arvestada tekkepõhjuseid ja keskkonnafaktoreid. Ennetustegevuse sihtrühmad liigitatakse konkreetse sündmuse järgi.

Kõigil riskirühmadel on iseloomulikud omadused ja vajadused, aga on ka mõned üldkehtivad reeglid (Giesler 2011).

- Koolitaja ei tohi võrdsustada inimese tema puudega või muu näitajaga, kõik on eelkõige inimesed ja iga inimene on uni-kaalne. Koolitaja ei tohi rõhutada isiku puuet, vaid juhib vajaduse korral tähelepanu tema erivajadusele.
- Tuleb hoiduda eelarvamustest ja üldistamistest.
- Riskigrupp tuleb kaasata programmi koostamisse ja selle sõnumitesse. Kaasamine aitab püsida teema juures ja tekitab suuremat usaldust.
- Kõrge riskigrupiga rühmale mõeldud ohutussõnumites tuleb rõhutada ka kohanemisevõimet ja alternatiivseid meetodeid ning suurem tähelepanu tuleb suunata ettevalmistusele. Vältima peab üksikute inimeste erikohtlemist või esiletoomist. Tuleb rõhutada õnnetuste ennetamist. Sõnumid peavad suurendama teadlikkust tehnoloogilistest vahenditest, näiteks suitsuanduri tööpõhimõtted, kodusprinkler, lapsekindlad välgumihklid, nutikad pliidid, isekustuvad sigaretid, ülekuumenemiskaitsmega kodutehnika (puhurid jms).
- Kogu auditoorium peab aru saama riskist. On väga raske panna inimesi oma käitumist muutma, kui nad ei mõista põhi-probleemi ja seda, kuidas see võib neile mõjuda.

1.3.1. Vaimsed, füüsilised ja ealised iseärasused

Kunagi pole kaks last ega eakat täiesti sarnased, kuigi igal eagrupil on mõned ühised jooned, millele tasub tähelepanu pöörata. Kasvamine ja areng on meie igapäevase elu lahutamatu osa, ennetustegevuste puhul ei ole võimalik jätta tähelepanuta sihtrühma arengut ning seeläbi

ka võimekus mõista ja omandada soovitud käitumismudeleid. Arengu võib jagada kolmeks valdkonnaks (Butteworth 2002).

- Kognitiivne ehk vaimne ehk intellektuaalne areng (peamine uurija Jean Piaget).
- Sotsiaalne ja emotsionaalne ehk psühhosotsiaalne areng (peamine uurija Erik Erikson).
- Füüsiline ehk kehaline ehk psühhomotoorne areng.

Füüsilise arengu läbimist peetakse tihti teiste arengute eelduseks. Järgnevalt esitatakse kahe eelnimetatu etapid.

Šveitsi psühholoog Jean Piaget on inimese kognitiivse arengu kolme olulisse etappi jaotanud (Butteworth 2002).

- Sensomotoorses etapis (kuni 2. eluaastani) õpitakse keskkonda tundma peamiselt meelte (nägemine, kuulmine, maitsmine) kaudu.
- Operatsioonide-eelne periood (2.–7. eluaasta) algab, kui tekkitab sümbolite (sõnade) kasutamise oskus ning võime rääkida asjadest, mis pole siin ja praegu. Selles vanuses lastele on iseloomulik egotsentrism: nähakse maailma oma silmade läbi ning arvatakse, et kõik mõtlevad ja näevad sama. Teine oluline iseloomulik omadus on mittereverssiivsus ehk oskus/oskamatus mõelda ajas tagasi, st milline oli asi enne ja mis on sellest saanud, puudub n-ö jäävuse ideest arusaamine, näiteks savi voolimisel selle kuju muutudes ei mõisteta, et kogus on jäänud samaks.
- Konkreetsete operatsioonide staadiumis (7.–11. eluaasta) tekib loogiline mõtlemine, mistõttu on võimalik põhjuse ja tagajärje seostest aru saada, väheneb egotsentristlik maailmavaade ning areneb teiste inimeste tunnete ja mõtete mõistmine. Laps hakkab mõistma eelmises etapis arusaamatuid jäävuse põhimõtteid. Raskusi on abstraktse mõtlemise ja probleemide lahendamisega.
- Formaalsete operatsioonide etapis (alates 11. eluaastast) on laps võimelina mõtlema abstraktselt ja lahendama hüpoteetiliselt probleeme, see on eelduseks teadusliku mõtlemise arenemisel. Tekkib vaid siis, kui keskkond seda soosib, ega pruugi olla kõigile saavutatav.

Psühhosotsiaalse arenguteooria viljeleja Erik Erikson on toonud välja kaheksa staadiumit, mis mõjutavad inimese suhteid, üksteise mõistmist, teadmisi ja arusaamu enesest ja ühiskonnast. Inimese areng toimub kolme komponendi, pärilikkuse (bioloogiline algmaterjal), õppimise (keskkond) ja mina (individuaalsus) koosmõjul. Arengustaadiumid Erik Eriksoni järgi on:

- usaldus *versus* usaldamatus (kuni 1,5. eluaasta);
- autonoomsus *versus* häbi ja kahtlus (1,5.–3. eluaasta);
- initsiatiiv *versus* süü (3.–6. eluaasta);
- edukus *versus* alaväärsus (6.–12. eluaasta);
- identiteet *versus* rollisegadus (12.–20. eluaasta);
- intiimsus *versus* isolatsioon (20.–40. eluaasta);
- generatiivsus *versus* stagnatsioon (40.–65. eluaasta);
- ego terviklikkus *versus* ahastus (alates 65. eluaastast).

Ealised iseärasused

Järgnevalt võetakse sihtrühmade eripära kirjeldamisel aluseks nii eelnimetatud arenguaspektid kui ka ennetustöö välja kujunenud siht-
rühmad.

Elkoolialised lapsed, 6.–7. eluaasta

Nagu eespool kirjeldatud on 2–7-aastastel lastel välja kujunenud sõnade kasutamine ja tihti meeldib neile suhelda. Kuna tegemist on väikeste lastega, peab arvestama, et neil on hirm võõraste ees, mistõttu tuleb varuda aega kohanemiseks. Rääkida tuleb aeglaselt ja rahulikult ning olla nende tasandil, näiteks istudes. Rääkida korraka vaid ühest mõttest ja anda piisavalt aega mõtet haarata. Räägitut aitavad kinnistada kordamine ja kiitus. Uue mõiste kasutamisel on hea paluda seda enda järel korrata.

Kui õpitakse tegevusi, siis on oluline nende läbiproovimine. Kui on näiteks juttu sellest, mis numbrile tuleb tulekahju korral helistada, siis tasub paluda seda näidata, et veenduda, kas numbreid tuntakse. Oluline on meeles pidada, et sellises vanuses ei suuda lapsed veel mõista abstraktseid mõisteid ning põhjuse ja tagajärje seoseid, mistõttu ei pruugi nad tulla toime loogiliste arutluste ja sündmuste käigu

analüüsimisega. Tuleb arvestada, et laste tähelepanuvõime on lühiajaline ning seetõttu on vaja vahetada hääletooni, tegevusi ja esitlusviisi, et muuta koolitus efektiivseks. Hea on kasutada rollimänge, laule, mänge, jäljendamist, lugude jutustamist jms. Oluline on, et lapsed mõistaksid, mis on reaalsuse ja mängu erinevus. Oluline on kujundada õigeid käitumismalle ja hoiakuid. Käsitletud teemade kohta peaks olema materjal, mida saab kodus koos vanematega uurida ja arutada. Kohtumise lõpp peaks olema rahulikum. Käsitletud teemad tuleks üle korrata intervjuu vormis ja kontrollida nende mõistmist.

Esimene kooliaste

Kooli minnes on lastel tekkinud teatav vabadus ning pannakse proovile piirid (valetamine, riskikäitumine) ja kontrolli tõhusus. Tahetakse kõiki uusi teadmisi ja oskusi realses elus proovida, mis võib kaasa tuua ohtlikke olukordi. Tehakse suuremat vahet mänguasjadel ja n-õ päris asjadel, mistõttu tuleb sõltuvalt laste vanusest ja tunni eesmärkidest valida näidisõppevahendeid. Lapsed oskavad end selles vanuses väga hästi suuliselt väljendada, aga on võimalik, et nad ise ei mõista seda, mida ütlevad, ja seetõttu on vajalik tagasisidestamine ning kordamine ja peegeldamine.

Laste kogemused ja kokkupuuted erinevate olukordadega võivad ühes klassiruumis väga suurel määral erineda ning olenevad suuresti kodust ja perekondlikest kogemustest. Samuti varieeruvad suurelt laste oskused ja võimed sõltuvalt nende arengu kiirusest, tihti ka lapse soost.

Õppesituatsioonid peaksid sisaldama diskussioone, aktiivõppe meetodeid ja olema laste igapäevaelule võimalikult lähedased. Väga abstraktsete teemade käsitlemisel tuleb need läbi harjutada ja muuta lastele arusaadavaks (nt evakuatsiooniplaani koostamine). Kuna lapsed hakkavad sellises vanuses liikuma rohkem ilma täiskasvanud saatjateta ning viibivad sageli üksinda kodus, on oluline õpetada neid lahendama mitmesuguseid olusituatsioone, näiteks abikõne tegemist ja esmaabi andmist.

Teismelised

Ennetustöö oluline sihtrühm on põhikooli teismelised, sest selles vanuses kujunevad välja ja kinnistuvad mitmesugused harjumused ning

sihtrühm on väga vastuvõtlik riski- ja kaitseteguritele. Noorukieas on tähtsad sotsiaalsed suhted ja eakaaslased. Sellel ajal ilmutavad lapsed rohkem loogilist mõtlemist, arutlusoskust, mõtlemisvõimet ja enese-kontrolli ning näitavad välja suuremat eesmärgipärasust (Paris 2012). Noorukieas ei ole enam vaja tingimata mängida selleks, et õppida; teadmisi saab omandada näiteks lugedes ja ülesandeid lahendades (Pinsonneault 2002).

Õppetegevuses on olulisel kohal aktiivõppe meetodid. Võimaluse korral tuleb anda õpilastele maksimaalselt tegevust ja vältida passiivse töö perioode. Kaasamõtleamiseks on hea kasutada lahtiseid küsimusi ning anda võimalus erinevate lahenduste ja stsenaariumide väljapak-kumiseks. Kuna teismelised on kergelt haavatavad ja neile on sageli oluline teiste arvamus, ei tasu eraldi kedagi välja tuua ning arvestada pigem võimalusega, et laps saab ise aktiivselt kaasa mõelda, aga ei ole tähelepanu keskmes. Ettevalmistamisel tuleb arvestada auditooriumi keelekasutuse ja tundlikkusega.

Täiskasvanud

Täiskasvanute koolitamine erineb suuresti laste koolitamisest ning meetodid, mis toimivad hästi klassiruumis, ei pruugi üldse töötada täiskasvanute gruppis. Peamiselt iseloomustavad täiskasvanud õppijat järgmised omadused, millega tasub koolituse planeerimisel arvestada (Hilyer 2003):

- nad ootavad, et instruktor tuleb kohale hästi ettevalmistatult;
- nad tahavad, et neid võetakse kui partnerit, mitte ei räägita kui alamatega;
- neil on elu- ja töökogemus ning nad ootavad teisi väärtuseid;
- nende enesekindlus võib olla aja jooksul vähenenud;
- nad võivad olla tööst väsinud ning nende koolitus peab olema huvitav, vaheldusrikas ja vajaduse korral humoorikas;
- nad ei pruugi olla valmis pikka aega istuma ja kuulama ilma midagi tegemata.

Täiskasvanute koolitus on efektiivne, kui see on muudetud eluliseks ning auditooriumile oluliseks ja kasulikuks. Koolitusel peab arvestama eriarvamuste ja diskussiooni tekkimisega.

Eakad

Eakate sotsiaalsed, füüsilised ja bioloogilised näitajad varieeruvad rohkem kui ühelgi teisel eespool kirjeldatud sihtrühmal. Nende vastuvõtlikkus ning tähelepanuvõime võivad olla aeglasemad kui tavaliselt, mistõttu peab koolitaja suutma jälgida oma kõne kiirust ja informatsiooni rohkust. Auditorium võib olla väga varieeruv alates inimestest, kes on aktiivselt tegelevad tööturul ja sotsiaalsetes tegevustes, aga samas võivad olla kaasatud inimesed, kes on juba dementsed.

Eakate koolituse puhul tuleb lisaks mitmele psühholoogilisele aspektile pöörata tähelepanu ka füüsilisele võimekusele, näiteks nägemisteravusele, kuulmishäiretele, liikumiskiirusele. Seetõttu tuleb läbi mõelda, kus loengud toimuvad ja millised on eakate võimalused iseseisvalt ruumidesse pääseda (sh on oluline läbi mõelda, millised on võimalused tualettruumi kasutamiseks). Kõne peab olema vali ja selge, kasutatavad mõisted ja sõnavara peab olema auditoriumile tuttavad ja lihtsalt jälgitavad. Koolitustundi ei ole mõtet üle koormata faktidega, selleks võib kasutada lisamaterjale koduseks lugemiseks. Samas ei tohiks koolitatavaid kuidagi alavääristada ega pidada neid mingis mõttes võimetuteks. Koolitusel käsitletavat teemat peavad kõnetama sihtrühma ja koolituselt lahkudes peab inimesel olema midagi kaasa võtta (infomaterjal, mida saab kodus üle lugeda).

Erivajadusega inimesed

Üldiselt öeldakse, et täiesti tervet, normaalset, keskmist, ideaalset või muud sellist inimest ei ole olemas, meil kõigil on oma puudused ja veidrused, osal suuremad, osal väiksemad. Puue on puuetega inimeste sotsiaaltoetuse seaduse mõistes inimese anatoomilise, füüsilise või psüühilise struktuuri või funktsiooni kaotus või kõrvalekalle, mis koostoimes erinevate suhtumuslike ja keskkondlike takistustega tõkestab ühiskonnaelus osalemist teistega võrdsetel alustel. Eristatakse puude kolme raskusastet: sügav puue, kui isik vajab kõrvalabi, juhendamist või järelevalvet ööpäev läbi; raske puue, kui isik vajab kõrvalabi, juhendamist või järelevalvet kas kogu päeva või kogu öö vältel; ja keskmine puue, mille puhul vajab inimene toimetulekuks osalist kõrvalabi. Sõltuvalt sihtrühmast on ennetustöö suunatud kas otseselt erivajadusega inimesele, tema abistajale või mõlemale.

Peamiselt puutuvad päästetöötajad erivajadustega inimestega kokku evakuatsiooni- ja tutvumisõppuste käigus, samuti mitmesuguste ennetustegevuste, nagu kodukülastuste, infopäevade jms ajal. Planeerimata kokkupuude sihtrühmaga toimub päästetöödel.

Evakuatsiooni korral on peamised abivajajad ratastoolis, nägemispuudega (pimedad), kuulmispuudega (kurdid) ja vaimupuudega inimesed (Boyce, Shield ja Silcock 1999). On leitud, et täiskasvanud vajavad evakueerimisel vähem abi kui lapsed. Hoonetes, kus viibib palju kuulmiskahjustusega inimesi, on soovitatav kasutada häire korral automaatset tulekahju signalisatsiooni (ATS), mis annab valgussignaali.

Üldiselt on erivajadusega inimeste puhul tegemist piiratud võimega rääkimisel, kuulmisel, nägemisel, liikumisel ja/või käitumisel. Tavapäraselt jaotatakse neist vaegustest tulenevalt puuded viide liiki: liikumispuue, kuulmispuue, nägemispuue, vaimu- ja intellektipuue ja kõnepuue.

Piiratud liikumisvõimega inimesed

Selle grupi moodustavad mitmesuguse iseloomu ja raskusastmega puuded, halvatused, nõrkused, liigutuste koordineerimishäired, amputatsioonid, aju- ja selgrootraumad, tserebraalparalüüs (sünnieelne või esimese kahe eluaasta jooksul tekkinud ajukahjustus, mis põhjustab mootorikahäireid). Liikumispuudega inimestega suhtlemine on omane tervele inimesele, kuid läbi tuleb mõelda liikumisteed, võimalused ratastooliga evakueerida ning paigutus hoolekandetasutusel väljapääsu suhtes. Samuti tuleb tähelepanu pöörata tulekustutusvahendite paigutuskõrgusele ja hädaabitelefoni kättesaadavusele.

Ratastoolikasutajaga vestlemiseks võiks olla temaga samal tasandil, istuda või astuda paar sammu taha, et vältida ülevalt alla suhtlemist. Kunagi ei tohi lamaskleda kellegi ratastoolil või nõjatuda sellele, ratastooli kasutajale on ratastool tema keharuum. Koolituskoha valikul tuleb arvestada ruumidesse abivahenditega ligipääsu võimalusele (nt uste laius, trepid, WC kasutamise võimalus). Kui koolituse käigus kasutatakse jaotusmaterjali ja ruumides on muu informatsioon, mis on suunatud koolitavatele, siis peavad need olema kõigile kättesaadaval kõrgusel, horisontaalse paigutamise asemel võib mõelda teabematerjali vertikaalsele väljapanekule. Kohtumisel tuleb kõigepealt välja selgitada,

kes on klient, ja pöörduda tema poole. Ei tohi rääkida isikliku hooldaja või saatja vahendusel, kui ta ei ole klient. (Friend 2004)

Kõne- ja kuulmispuudega inimesed

Kõnepuue jaotatakse järgmiselt: suulise kõne puue (nt hääldamise ja häälepuuded, kõne rütmi ja tempo puue, kogelus, kiirenenud kõne, ninahääldus, verbaalse kõne puudumine) ja kirjaliku kõne puue (nt lugemispuue, kirjutamispuue).

Koolitusel on olulisel kohal enese mõistetavaks tegemine, selleks tuleb pöörata tähelepanu hääle tugevusele, kõne selgusele ja kiirusele. Vajalikud võivad olla abivahendid, näiteks kirjaliku teksti, viipekeele, kõneedastussüsteemi kasutamine. Meeles tuleb pidada, et kurtidel ja vaegkuuljatel on võimatu või raske kasutada telefoni ning sellekohased soovitusel tuleb hoolega läbi mõelda. Kurdid ja vaegkuuljad on rahvarohketel ettekannete ja ametlike kõnedega üritustel või konverentsidel teiste osalejatega võrreldes vähemeelistatud olukorras ning erivajadustest teadlik olles tuleks arvestada abivajaja soovidega (nt istekohta eelistus). Kurdid ja vaegkuuljad soovivad, et kaasinimesed räägiksid nendega selgelt ja aeglaselt ning seda peab meeles pidama koolitustel ja nõustamistel, et tagada üksteise mõistmine ja tulemuslik ennetustöö. Tihti paluvad kurdid ja vaegkuuljad vestluskaaslasel alternatiivina suusõnalisele või viipekeelsele kõnele tekst üles kirjutada. (Friend 2004)

Koolitusel tuleb kindlasti käsitleda eraldi seda, millised on erivajadusega inimeste võimalused häireteatest aru saada ja häirekeskusega suhelda (nt SMS-112).

Nägemispuudega inimesed

Nägemispuue haarab nägemisorganit kui tervikut ja kirjeldab nägemisfunktsioone (nt nägemisteravus, vaateväli, pimedas nägemise võimalikkus). Nägemisvõime on kasutusel inimese nägemisega seotud oskuste puhul, nagu lugemine, orienteerumine, liikumine, igapäevaelu oskused ja ametioskused. (Pimedate Liit 2014)

Nägemispuudega inimeste koolitamisel on oluline arvestada põhimõtteid, et neil on raskusi standardsuuruses trükikirja lugemisega ning nad eelistavad saada teavet suurema fondiga trükikirjas, elektronpostiga,

helikassetil, arvutikettal või Braille kirjana. Nägemispuudega inimesed vajavad uues või neile tundmatu keskkonnas abi orienteerumisel ning seetõttu tuleb nendele korraldatavatel üritustel ja kohtumistel arvestada võimaliku liikumiseks kuluva lisaaja ja abistajatega. Kuna nägemispuudega inimesed ei märka takistusi sarnaselt nägijatele, siis peab koolituskohaks valitud hoone ja selle ümbrus olema takistusteta ja korrastatud. Probleeme võivad tekitada märgistamata takistused vahekäikudes, tõkestatud jalgteed jne. Kui osa olulisest teabest on kajastatud vaid kirjallikult, tuleb nägemispuudega inimestele teave ette lugeda. (Friend 2004)

Vaimupuudega inimesed

Õige suhtumine vaimupuudega inimesesse on enamasti parem kui mis tahes abivahend. Ei tohi eeldada, et kõik vaimse tervise probleemidega inimesed on psühhopaadid, depressioon, ängistus ja stress esinevad sama sageli. Teave või instruksioonid tuleb vaimupuudega inimesele edastada arusaadaval viisil, näiteks loeteluna või punktide kaupa. Erilist tähelepanu peab pöörama lepingu konfidentsiaalsusnõuetele, mõjuvõimule ja tõlgendamisele, kui kliendiga kohtutakse väljaspool ettevõtet või hoone vaiksemas osas. (Friend 2004)

1.3.2. Sotsiaal-majanduslikud tegurid

Uurimused on välja toonud, et madala sotsiaal-majandusliku staatusega inimestel on suurem risk sattuda õnnetustesse kui paremal järjel olevatel (AdRisk 2008).

Inimese arengu võib jagada sotsiaalseks (laienemine enesekesksest väljapoole gruppide ja paarisuheteni; on seotud sotsialiseerumisega, olulisel kohal on omandatud hoiakud, normid, käitumismudelid jms), kõlbelseks (käitumisreeglid, mis on välja kujunenud ning mis määravad hea ja halva, õige ja sobiliku või sobimatu käitumise jms), emotsionaalseks (hõlmab tunnete ja emotsioonide kontrollimise ja väljendamise võimet ning tavasid) ja füüsiliseks.

Sotsiaalsest keskkonnast on statistilisest seisukohast oluline tuua välja, et Eestis toimub sarnaselt arenenud riikidele elanikkonna vananemine (vt joonis 26), mistõttu tuleb järjest enam pöörata

tähelepanu eakate ja abi vajavate inimeste ohutu elukeskkonna arendamisele.

Samuti on teavitus- ja koolitustegevuste planeerimisel oluline arvestada asjaoluga, et ligi 30% elanikkonnast on mitte-eestlased ja seetõttu on vajalik läbi mõelda informatsiooni edastamisel kasutatav keel, meediakanalid ja kasutatavate meetodite sobivus konkreetsele sihtrühmale.

Tuleb arvestada kultuuris välja kujunenud tegelaskujude (nt veeohutuskampaanias kasutatud tegelaskujude erinevus eesti- ja venekeelsetes reklaamides, vt III osa ptk 1) ja stereotüüpidega, mille abil on võimalik reklaami mõju tugevdada. Samuti on oluline kasutatavate tegelaskujude endasarnasena nägemine.

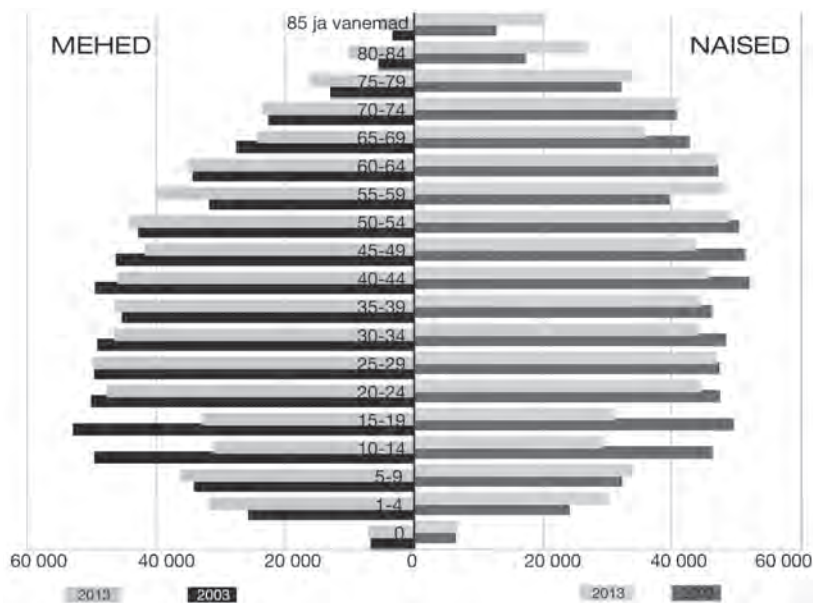

Joonis 26. Rahvastikupüramiid (Statistikaamet)

Inimeste majanduslikud võimalused on erinevad, mistõttu on vaja enne õigusaktidega kohustuste määramist arutada välja nende taskukohasus. Joonisel 27 on näidatud erinevus kõige suurema ja kõige väiksema sissetulekuga grupi vahel. Aastasissetuleku erinevus on kohati ligi viiekordne.

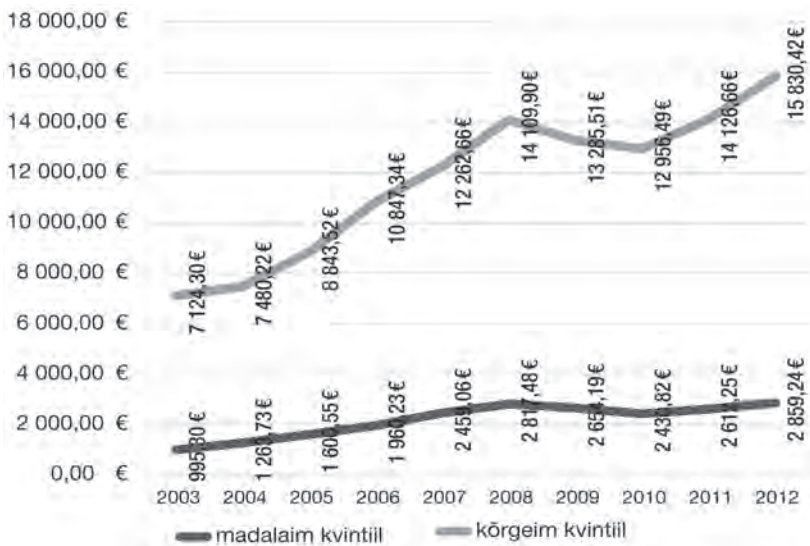

Joonis 27. Suurima ja väikseima aastasissetulekuga grupp (Statistikaamet)

Olulist rolli mängib inimeste suhtumine ametkondadesse, kas eri ametite esindajad on elanike jaoks kui koostööpartnerid, abistajad, karistajad vms. Sellest oleneb ka ametkondade soovitatud käitumisnormide omaksvõtmine ja ohutusvahendite kasutamine.

Üllatavalt suure tähtsusega on inimeste omanditunne ja suhtumine oma varasse. Üldjuhul kiputakse rendipindadesse suhtuma vähem heaperemehelikult kui oma isikliku vara puhul.

Paljudes riikides pööratakse eraldi tähelepanu elanikkonnagruppide omavahelistele suhetele ning naabrite vaenulikkusele ja kättemaksule, mis on tihtipeale süütamiste põhjuseks.

Nii nagu ka eespool korduvalt on välja toodud, on väga oluline elanikkonna majanduslik seis, mis toob esile ühe suurima riskiteguri – vaesuse. Tihtipeale põhjustab vähene raha elukeskkonna ohtlikkuse (nt pole piisavalt raha kütteseadmete parandamiseks või isegi nende ehitamiseks). Elatakse ülerahvastatud elamispiindadel, kus on raske täita kõiki ohutusreegleid.

Uurimustes on välja toodud, et töö kaotamisele järgneb inimese elus neli staadiumit:

1. šokk, kui arusaamine töö kaotusest jõuab kohale;
2. optimism, kui inimene teeb jõupingutusi uue töö leidmiseks;
3. pessimism, kui saadakse aru, et töötä on suur hulk inimesi;
4. fatalism ja depressioon, kui inimene enam ei usu, et ta võiks töö leida.

Naised võivad sellise depressiooniga paremini toime tulla kui mehed ning need inimesed, kes elavad kõrge töötusprotsendiga ühiskondades või teevad neile ebameeldivat tööd, ei pruugi oma töösse suhtuda nii isiklikult, et oleksid esindatud kõik eespool nimetatud staadiumid. Siiski on välja toodud, et pikka aega töötutel inimestel on vaimse tervisega rohkem probleeme kui madalalpalgalistel töölitel ja töötus võib viia selliste probleemideni nagu alkoholism ja psühholoogilised raskused. (Butteworth 2002)

1.3.3. Kultuurilised ja keelelised iseärasused

Ohutuse seisukohast on olulised mitmed asjaolud, mis on seotud elanikkonna kultuuriliste või päritoluliste teguritega. Tänapäeva üha üleilmastuvas ja integreeruvas ühiskonnas on nendel teguritel järjest kasvav roll ka Eestis. Üks tuleohutuse seisukohast oluline tegur on söögitegemise kultuur, mille puhul on suurim tähtsus lahtisel tulel toidu tegemine, mis pole enamikus meie kortermajades ohutult teostatav.

Eraldi tähelepanu tuleb pöörata religioossetele kombetalitustele ja seejuures just sellele osale, mis puudutab küünalde ja tuletundlike dekoratsioonide kasutamist.

Riigiti on erinevad nõuded ja oskused hoonete ehitamisel ja ehitusmaterjalide kasutamisel, mistõttu võib ehitajate liikumine ühest riigist teise tekitada segadust ehitusnormide täitmisel.

Eraldi tähelepanu all on perekondlik kokkuhoidmine ja kooseluvormid, mille puhul eeldavad mõned traditsioonid, et elatakse suguvõsade kaupa koos, kuid sellised kooseluvormid ei pruugi olla turvalised väikesel pinnal.

Samuti erineb rahvuseti seaduskuulekus ja riiklikult kehtestatud nõuete täitmine, kas seda peetakse mõttetuks bürokraatiaks või saa-

dakse nende olulisusest aru ja püütakse teha kõik võimalik, et norme täita.

Edukalt toimetulekuks on kriitilise tähtsusega riigikeeleoskus ja riigis kasutusel olevas infoväljas olemine.

KORDAMISÜLESANDED

1. Kirjelda peamisi riskitegureid õnnetustesse sattumisel.
2. Too näiteid kõigi sihtrühmade koolitamisel olulistest reeglitest.
3. Kirjelda eelkooliealiste laste eripära.
4. Kirjelda esimese kooliastme laste eripära.
5. Kirjelda teismeliste eripära.
6. Kirjelda täiskasvanute eripära.
7. Kirjelda eakate eripära.
8. Kirjelda puudega (erivajadusega) inimeste eripära.
9. Kirjelda sotsiaal-majanduslikke iseärasusi.
10. Kirjelda kultuurilisi ja keelelisi iseärasusi.

2 ELANIKKONNA HARIMINE

Ühiskonna harimine (Coppola 2007) on elanikkonna õnnetusteks valmioletu selgroog. Riskikommunikatsiooni spetsialistid (Morgan 2002) on ühiskonna harimist nimetanud kui „kommunikatsiooni, mis on mõeldud varustama inimesi informatsiooniga, mida nad vajavad, et olla informeeritud ning valmis tegema iseseisvaid otsuseid oma terve, ohutuse ja keskkonna kohta”.

Esimeses peatükis käsitletud 5-E mudelis on õpetamise ja õigusruumi rolli turunduse kaudu põhjalikumalt analüüsinud Rothschild (1999), kes tõi välja, et inimene hindab talle pakutud muudatuste elluviimist oma huvidest ja võimalustest lähtudes (vt joonis 28).

		Saadav kasu	
		KÕRGE	MADAL
Tehtavad kulutused	KÕRGE		Seadusandlik lähenemine võib osutuda vajalikuks
	MADAL	Õpetamine võib olla efektiivne	

Joonis 28. Käitumise muutmise juhtimise mudel (Rothschild 1999)

Kui inimene tunnetab, et muudatus võib tuua väheste kulutustega palju kasu, ei ole vaja teha suuri kulutusi reklaamikampaaniatele või õigusruumi muudatustele ning teavitamisest või lihtsatest hariduslikest sõnumitest võib piisata käitumise muutmiseks. Samas kui inimene hindab muudatusest saadavat kasu madalalt ning muudatuse rakendamiseks vajalikud kulutused on kõrged, võib osutuda vajalikuks õigusruumis muudatuste tegemine. Vahepealsetel variantidel on tõe-

näoliselt domineerivaks meetodiks mitmesuguste sotsiaalturunduslike võtete kasutamine. (Rothschild 1999)

Järgnevalt käsitletakse pikemalt sotsiaalse turunduse, elanikkonna koolitamise ja nõustamise põhimõtteid.

2.1. Teavitamine

Päästeala ennetustöö sihtgruppidele korraldatakse tule-, vee- ja plahvatusohu teemadel infopäevi, ohutuspäevi, meediakampaaniaid ning levitatakse informatsiooni internetis.

Peamised teemad infopäevadel on suunatud tulekustutusvahendite, tulekahju avastamiseseadmete, tuleohutu käitumise, veeohutuse põhitõdede, päästerõnga ja viskeliini tutvustamisele. Selleks jagatakse infomaterjale ja tehakse võimaluse korral praktilisi harjutusi. Ohutuspäevad on infopäevadest efektiivsemad ja nende eesmärk on korraldada põhjalikke üritusi, mille käigus tutvustatakse ka pääste- ja demineerimistehnikat.

Meediakampaaniad on mõeldud peamiselt tule- ja veeohutusteadmiste parandamiseks ning konkreetsete tegevuste propageerimise abil ohutu elukeskkonna loomiseks. Meediakampaaniate aktiivseks perioodiks on üldjuhul planeeritud 2–3 nädalat, millele võib lisanduda passiivne periood (nt veeohutuskampaania puhul).

Järgnevalt käsitletakse teavitusteenuse tegevuste teoreetilisi aluseid.

McQuaili (2000) käsitleb kampaaniat kui planeeritud püüdlust kindla aja jooksul mõjutada avalikku arvamust, käitumist, hoiakuid ja teadmisi, kasutades selleks erinevaid meediakanaleid. Kampaaniaid liigitatakse järgmiselt:

- reklaamkampania (tarbijale suunatud kaupade või teenuste tasuline avalikustamine. Eesmärk võib olla tuntuse või brändikuvandi loomine, positiivsete seoste kujundamine ja/või tarbijakäitumise muutmine);
- poliitiline kampaania;
- sotsiaalne kampaania (ühiskondlikult heakskiidetud eesmärkide saavutamiseks);
- rahakogumise kampaania.

Sotsiaalne turundus

Juba 1952. aastal tõstas G. D. Wibe küsimuse, miks ei saa sõbralik-kust müüa nii nagu seepi. Kotler (2002) on väitnud, et „sotsiaalne turundus on turundusprintsipiide ja -tehnikate rakendamine sihtgrupi mõjutamiseks, et nad vabatahtlikult aktsepteeriks või tõukaks eemale, kohaldaks või hülgaks teatud liiki käitumist, tuues sellega kasu isikutele, gruppidele või ühiskonnale tervikuna”.

Selleks, et sotsiaalne turundus toimiks, tuleb arvestada paljude faktoritega, millest üks olulisimaid on nii inimese individuaalse kui ka ühiskonna kui terviku heaolu suurendamise eesmärk. Sotsiaalne turundus hakkab tööle alles siis, kui turundaja on enda jaoks olemasoleva olukorra ühiskonnas kindlaks teinud (mõõtnud) ning seadnud vastavalt tulemustele eesmärgid, millise muutuseni soovitakse jõuda. Oluline on, et kampaania sobiks sihtrühmale, mitte ei peaks sihtrühma sobitama kampaaniasse.

Selleks, et sotsiaalne turundus toimiks, on oluline, et inimene usuks, et mõjutaja soovitud käitumine on saavutatav. Mitte vähem tähtis ei ole, et käitumise muutmiseks ei tohi rakendada sundi, see peab olema vabatahtlik. Sotsiaalse turunduse puhul peab inimene tundma, et tema käitumise muutmise toob kasu ja seeläbi kehtib vahetuse põhimõte (kui teen teisiti, siis saan vastu mingi hüve). Oluline on tunda ja rakendada olukorrale sobivaid turundustehnikaid (nt kliendile orienteeritus, turundusuuringud, segmenteerimine). (Kotler 2002)

Uurimuste tulemusena on välja töötatud sotsiaalkampaania põhimõtted.

- Eesmärk on muuta käitumist.
- Eeltööna on tehtud sihtgrupi uuringud ja eeltestimine.
- On selge turu segmenteerimine.
- Olulisel kohal on motiveeriva vahetuse loomine.
- Turunduses 4P-mudeli kasutamine (vt joonis 29).
- Konkureerivatele käitumistele tähelepanu pööramine.
- Kampaaniad, mis on ainult informeerivad, ei ole sotsiaalne turundus.

Kampaania planeerimine

Nagu eelnevalt kirjeldatud sotsiaalkampaania põhimõtted nõuavad,

käsitleneme järgnevalt nende tegevuste sisu nelja sammu, mis on olulised ka teavituskampaaniate puhul:

- 1) planeerimine;
- 2) eeltestimine;
- 3) elluviimine ja kontroll;
- 4) tulemuste mõõtmine.

1. **Planeerimise etapp** algab sihtrühma valikuga, mis eeldab lähteandmete väga põhjalikku kogumist ja analüüsi. Tavapärase on, et sõelale jääb mitu sihtrühma, kuid millegi alusel tuleb teha valik. Seejärel on vajalik seada mõõdetavad ja realistlikud eesmärgid, milleni tahetakse jõuda, ning panna paika, millisel viisil on nende saavutamist võimalik mõõta. Selleks, et planeeritavatel tegevustel oleks mõju, tuleb analüüsida sihtrühma ning teiste asutuste (ametkondade jt organisatsioonide) tegevust. Eelneva põhjal saab kokku panna kampaania esialgse kontseptsiooni, kus tuleb kirjeldada sihtrühma ja selle olulisi omadusi. Lahti tuleb mõtestada see, milliseid konkreetseid tegevusi oodatakse sihtrühma esindajalt planeeritava tegevuse tulemusena ning milline peaks olema usaldusväärne lubadus, mis annaks sihtrühmale kasu (n-ö vahetuskaup). Esimese etapi tulemusena peaks tekkima valim erinevaid kommunikatsioonivahendeid, mida tuleks sihtrühma puhul kasutada. Sihtrühmale vajaliku kampaania väljatöötamise võtab väga hästi kokku turunduses laialt kasutatav 4P-mudel: *product* (kaup/toode), *price* (hind), *promotion* (edustamine), *place* (koht) (vt joonis 29).

Toote kirjeldamine ei ole alati lihtne, kuid oluline on välja selgitada ja kujundada sihtrühma jaoks pakutavast tootest või teenusest arusaadav kujutlus. Näiteks kirjeldada, kuidas suitsuandur töötab ja miks on see vajalik. Maksumus ei pea tingimata olema mõõdetav rahas, see võib kujuneda hoopis lisavajaduste või ebamugavuste tekkimisega. Oluline on kasutada sihtrühmale sobivaid ja aktsepteeritavaid edastuskanaleid ning aidata muudatustele kaasa toetavate tegevuste abil.

2. Järgmine samm on **eeltestimine**, mis peab andma kinnitust, kas sihtrühm saab sõnumist aru. Eeltestimine võimaldab avastada sõnumi teisi tõlgendamisvõimalusi, mis ei pruugi esialgsel käsitlemisel sihtrühmale pähe tulla, ning aitab seetõttu leida vigu, mis võivad hiljem

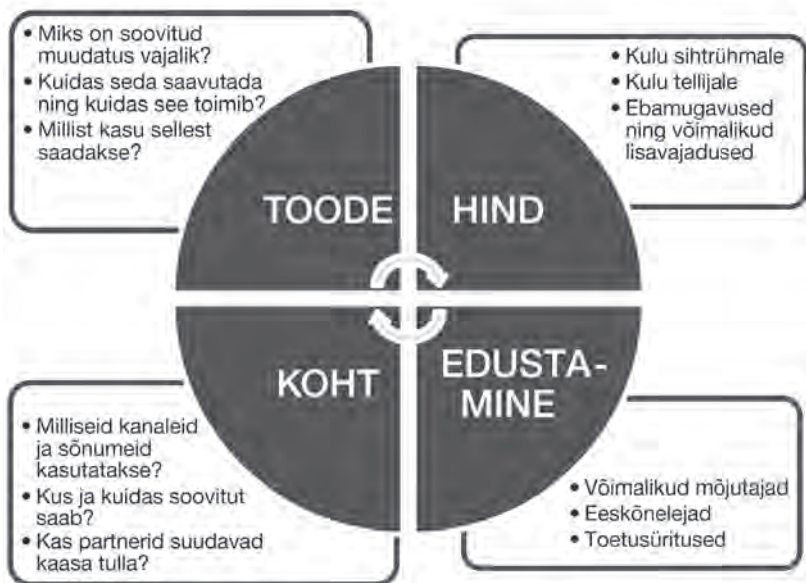

Joonis 29. 4P-mudel (Stellefson 2008, autori joonis)

kulukaks osutada. Sõnumi testimine tegelikkuses näitab, kas ka siht-rühm peab lähenemist samuti naljakaks või geniaalseks, nagu arvab sõnumi koostaja. Üldjuhul on eeltestimise käigus saadav tagasiside hea võimalus kampaania materjale proovile panna ja atraktiivsemaks muuta, tihti märgatakse testimise käigus detaile, mis võivad sõnumit õõnestada. Kui tuleb teha valik mitme lahenduse vahel, annab eeltestimine võimaluse eelistada sellist, mis kõnetab sihtrühma paremini.

Eeltestimiseks on mitu võimalust, näiteks fookusgruppüuring, intervjuud, küsitlused, audiovisuaalse materjali testimine (*theater or natural exposure testing*), loetavuse test (*readability testing*) ja eksperdiarvamus.

3. **Elluviimise ja kontrolli** faasis on oluline töötada välja ja kasutada pidevalt erinevaid kontrollimehhanisme, mille abil saab jälgida tegevuse tulemuslikkust ning muudatuste arengut soovitud suunas. Tähtis on rakendada tagasisidemehhanisme ning võtta vajaduse korral ette samme tegevuse tulemuslikumaks muutmiseks. Oluline on pidevalt jälgida kogu tegevust.

4. **Tulemuste mõõtmise** eesmärk on selgitada välja tegevuste mõju, selleks võib kasutada erinevaid põhjuse-tagajärje või protsessi hindamise mudeleid. Tähtis on lahti mõtestada mõju ulatust ja sagedust, muutuseid poliitikas ja infrastruktuuris, meedia katvust ja üldist muljet. Milliseid materjalide levitamise viise kasutati ja milline oli nende roll, milline oli väliste allikate osalus ja panus? Kindlasti on oluline hinnata kampaania programmi juurutamist. Eraldi antakse hinnang kampaania eetilisele olemusele.

On hulga põhjuseid, miks inimesed ei muuda oma käitumist. Üks peamine on teadmatus vajadusest muuta praegust käitumist (ei mõisteta selle puuduseid). Teiseks ei tunta ennast sihtrühmana (ei samastuta), mistõttu ollakse kuulnud, et on olemas inimesed, kes peaksid enda käitumist muutma, kuid ei arvata, et nad ise kuuluksid nende hulka. Sellist tegevus võib nimetada ka eeldatud olematuseks. Tihti on inimestel välja kujunenud põhimõtted, mis ei luba neil oma käitumist muuta, kuigi nad on teadlikud selle vajadusest. Sageli ei adu inimesed pikema perspektiivi kasu, mida käitumise muutus kaasa toob, ja seda, et esimesed uue käitumise omaksvõtjad kipuvad sellest kaotama.

Turundustegevus võib küll veenev ja pilkupüüdev olla, aga inimesed usuvad sageli, et nendega sellist õnnetust ei juhtu. Sellisel juhul on vajalik maksimeerida sarnasust sihtgrupi ja ohvri vahel, kuid vältima peab stereotüübi kasutamist, sest see suurendab eitust. Tähtis on näidata, et õnnetus võib juhtuda meie kõigiga. Hea on kaasata kampaaniasse eri huvigruppe ja arvamusiidreid ning tähelepanuta ei või jätta kulu, mis kaasneb käitumise muutmisega.

Meediakampaaniast üldiselt

Kampaania planeerimisel on vajalik väga põhjalik planeerimine ning kampaania tulemus on tihedalt seotud just eespool käsitletud nelja sammuga. Järgnevalt on esitatud kampaania kontseptsiooni jaoks olulised komponendid (McQuial 2003).

- Üldjuhul on kampaania tellijaks konkreetne kollektiiv, mistõttu peab alati arvestama, et sõnum ja kampaania sisu oleksid vastavuses asutuse põhimõtete ja tegevusega. Väga suurt rolli sõnumi mõjule mängib asutuse või organisatsiooni usaldusväärsus ning jagatava teabe usutavus elanike jaoks.

- Kampania eesmärk peab olema sotsiaalselt aktsepteeritav ega tohi olla vastuolus kehtiva õigusruumi ega üldiste sotsiaalsete normidega.
- Kasutatakse mitut kanalit (vt tabel 5, kus on esitatud eri meediakanalite tugevused ja nõrkused, mis annavad võimaluse uute ideede arendamiseks), näiteks televisioon, ajalehed, trükimeedia, internet, välimeedia.
- Sõnumid eri kanalites ja ajal on üksteisest pisut erinevad.
- Püütakse katta ühte sihtgruppi erinevate võtetega.
- Arvestatakse võimalike kampania mõju pärssivate teguritega (nt inimese tähelepanuvõimega eri ajahetkedel või kohtades; sõnumi tõlgendamise eri võimalustega; sihtrühma motivatsiooni, saadava kasu ja vajalike sammude suurusega ning siht- rühma mõjutavate grupiprotsessidega).
- Arvestatakse varasemate kampaniate kogemuse ja mõjuga.

Tabel 5. Meediakanalite tugevused ja nõrkused (Soom 2012)

Meediakanal, kasutatavad meeled	Tugevused	Nõrkused
Televisioon võimaldab nii kuulamist kui ka nägemist	Jõuab korraga suure hulga inimesteni ja on seetõttu kallis. Parim tegevusele üleskutsumise koht. On muust meediast eraldatud, kuna edastatakse reklaamipausi ajal. On võimalik sõltuvalt saadete/filmide iseloomust siduda siht- rühmaga.	Jõuab korraga kogu auditooriumi, mistõttu ei saa kõnetada vaid üht piirkonda. Reklaamipausid on inimestele pikad ja ebameeldivad, mistõttu vahetatakse kanalit või lahutatakse televiisori eest. Hääle ja liikuva pildiga reklaami tootmine on kulukas. Lühiajaliseks ja ühekordseks kasutamiseks võib osutuda eba- otstarbekalt kulukaks.

Trükimeedia võimaldab nägemist, kompimist, maitsmist ja haistmist	<p>Ajalehed: Suhteliselt kiire edastamisvõimalus, reklaamipinna tellimine loetud päevade jooksul. Võimaldab edastada palju informatsiooni korraga. Sõnum on kõrge usaldusväärusega. .Piirkondlike erisuste kasutamise võimalus, mis lubab sihtrühma personaalsemalt kõnetada.</p>	<p>Väike valikuvõimalus eri sihtrühmadele. Lühike reklaami eluiga, sest juba päev pärast ilmumist võib jõuda ahju. Sõnumi mõju ei ole nii aktiivne kui raadios või teles. Halb paigutus leheküljel või lähedal asuvate artiklite sisu võivad töötada reklaami vastu või jätta kampaania märkamatuks. Sõnumi sisu edastamine ilma hääle ja liikumiseta on keeruline.</p>
	<p>Ajakirjad: Võimaldab reaalselt mõjutada kõiki meeli, nagu nägemine. On ajalehest pikema elueaga, sest loetakse pikema aja jooksul. Sobib passiivseks imagoloomiseks. Võimaldab jõuda konkreetsete huvidega sihtrühmani. Saab lisada näidiseid.</p>	<p>Väikese sihtrühmani jõudmise hind võib olla üsna kõrge. On raske silma paista toimetuse piltide ja artiklite vahel ning jääda lehekülje kujundusel märgatavaks. Ei sobi lühiajaliseks agressiivseks kampaaniaks. Ilmumisaeg ei pruugi sobida aktiivse kampaaniaperioodiga. Sõnumi sisu edastamine ilma hääle ja liikumiseta on keeruline.</p>
Raadio võimaldab kuulamist	<p>Sobib hästi üleskutseteks ja teadeteks. Raadiomängud annavad võimaluse lisainformatsiooni levitamiseks ja tarbija kaasamiseks. Üldjuhul ei vahetata reklaampausi ajal kanalit. Reklaamid on muudest saadetest eraldatud ning seetõttu tähele pandavad. Võimaldavad edastada infot ka piirkondlikult. Tootmine on kiire ja suhteliselt odav. Reklaami olemasolul on võimalik selle kiire eetrisse edastamine.</p>	<p>Puudub visuaalne pool. Tihti ei jõua sihtrühmani vaid ühe raadiojaama kaudu. Raadios eristumisele ei taheta eriti panustada.</p>

<p>Välimeedia võimaldab eelkõige nägemismeele kasutamist</p>	<p>Võimaldab valida reklaami näitamise asukohta. Saab kasutada eri formaate, nt prügikastiplakatist kuni suurte pindadeni. Valgustuse kasutamine suurendab märgatavust pimedal ajal. Toode võib olla elusuurusest suurem ja nii paraneb märgatavus. Erilahenduste kasutamise võimalus. Töötab hästi ajal, kui inimesed on siseruumidest eemal.</p>	<p>Ei võimalda üldjuhul liikumise ja hääle edastamist. Ei toimi väga hästi külmal ajal, kui inimesed vähem liiguvad. Õigusruumilised piirangud reklaami asukohale ja sisule. Sõnumi sisu edastamine ilma hääle ja liikumiseta on keeruline.</p>
<p>Internet võimaldab mõjutada nii kuulamist kui ka nägemist</p>	<p>Saab kasutada kõiki eespool käsitletud reklaami vorme. Kasutatav eri keskkondades ja lihtne suunata konkreetsele sihtrühmale. Reklaami vaatajate arv on kergesti mõõdetav. Võimaldab jõuda ka nende noorteni, kes muid kanaleid ei tarbi. Võimaldab edastada rohkelt teavet ja anda lisainfoallikaid. Levib hea kampaania korral ise.</p>	<p>Kõik sihtrühmad ei ole aktiivsed kasutajad. Väga suures infomüras võib kergesti jääda märkamatuks. Paljudel kasutajatel ei ole arvuti heli sisse lülitatud. Erilahendused võivad osutada väga kalliks.</p>

Kui 2006. aastaks oli ennetustöö muutunud üheks päästeala põhitegevuseks ja konkreetsed eesmärgid püstitatud, siis oli selge, et ilma meediat kasutamata ei suudeta soovitud eesmärkideni jõuda. Taasiseseisvunud Eesti esimene tuleohutusalaane sotsiaalkampaania sai teoks 2006. aasta jõulude eel. Kampaania eesmärk oli hoida ära inimeste hooletusest alguse saanud tulekahjusid, tähelepanu juhiti kolmele valupunktile: hooletu suitsetamine, järelevalveta jäetud lahtine tuli ja hooletus toiduvalmistamisel. Kampaania käigus kasutati tele- ja radioklippe ning trükireklaami. Kampaania oli samasugune nii eesti kui ka vene keeles.

2007. aastale oli planeeritud juba kaks meediakampaaniat. 2007. aasta kevadel alustati suitsuanduri (kui lihtne elupäästja) kampaania-ga, rõhutades juba siis fakti, et 2009. aastal muutub tulekahju avastamise seadmete kasutamine kõigis eluruumides kohustuslikuks. Teiste riikide kogemusest oli teada, et keeldudest efektiivsem on emotsionaalne lähenemine ning seetõttu toodi kampaania kunstilise lahendusena sisse noore pere motiiv. Kampaaniat korrati aasta jooksul veel üks

kord. Aasta lõpus tekkisid võimalused väiksemamahulise kampaania korraldamiseks ning interneti ja välimeedia vahendusel viidi läbi suitsuanduri hooldamist ja patareide vahetamist meelde tuletav kampaania „Väike ülevaatus suitsuandurile”. (Sotsiaalkampaania 2014)

2008. aastal kasutati esimest korda tuleohutuskampaania puhul šokireklaami, mille sõnumiks oli „Suits tapab hääletult”. Plakat kõnetas nii otsest sihtgruppi kui ka kaudsemat kontingenti, kes ei samastu otseselt plakatil kujutatud isikuga. Seesuguse mitmetahulise ja senisest julgema hoiatuse eksponeerimine tekitas ühiskonnas tavapärasest hulga rohkem diskussioone ja vastakaid arvamusi. Senise küllaltki leebe lähenemise kõrval andis päästeameti suitsetamise ohtudest teavitav kampaania kinnitust, et vajaduse korral võib elanikkonna kõnetamiseks kasutada efektiivselt ka karmimat joont. 2008. aasta teise kampaania loomine langes kokku tuleohutuselase õppefilmi „Teoreem tulest” tootmisega ning kampaanias „Kaotad sekundid, kaotad elu” kasutati seetõttu filmi episoode, rekvisiite ja stilistikat. Kampaania peamine eesmärk oli teavitada elanikkonda tulekahju kiirest arengust sisetingimustes ning asjaolust, et alates 1. juulist 2009 on suitsuandur Eestis kohustuslik. 2008. aasta sügisel uuringufirma Emor TNS tehtud uuringust selgus, et suitsuanduriga oli pärast kampaaniat Eestis varustatud 38% leibkondadest. Samuti selgus, et suitsuandurit peab väga vajalikuks 53% elanikest. (Sotsiaalkampaania 2014)

2009. aastal tehti siiski vaid üks suurem meediakampaania, selleks oli suitsuanduri kampaania „Suitsuandur päästab elusid”. Alates 2010. aastast on kaks korda aastas tehtavad päästeameti kampaaniad olnud sõnumite poolest jaotatud selliselt, et üks neist on suunatud veeohutusele (suvel 2010 „Kui võtad – võta kuivalt”) ja teine tuleohutusele (novembris 2010 kampaania, et elusid päästab vaid korras suitsuandur, sõnumiga „Vaid üks nupuvajutus”). 2011. aasta tuleohutuskampaanias oli suur roll kõbusatel vanainimestel ja nende abistamise tähtsusel „Kui sinu vanemad enam nii kõbusad ei ole, mine neile appi!”. 2012. aastal pöörati tuleohutuskampaaniaga tähelepanu kodu tuleohutusele. 2013. aasta tuleohutuskampaania oli suunatud suitsuanduri kontrollimisele „Kontrolli suitsuandurit vähemalt kord kuus”.

Demineerimisteavituses korraldatakse informatiivseid kampaaniaid, mille käigus räägitakse, kuidas käituda plahvatusohtlike

objektide leidmisel. Kampania käigus teavitatakse isikuid raadio, tele, interneti ja ajakirjanduse kaudu. Lisaks eelnevale jagatakse kampaniameeneid. Samuti ajakohastatakse pidevat käitumisjuhendeid vastavalt päästeameti normidele plahvatusohtliku objekti tuvastamisel. Juhendmaterjal on kõigile kättesaadav päästeameti koduleheküljel.



Joonis 30. Kampania näide

Veeohutuskampaniate läbiviimisega lisandusid kampaniat toetavad erilahendused, näiteks rannakohvikute ratastoolikujundusega toolid. 2011. aastal levitati internetis spetsiaalselt veebi jaoks loodud lühiklippe meetoditest, kuidas takistada purjus sõpra vette minemast. 2011. aasta veeohutuskampania sõnumiks oli „Kui jood, ära uju”. Sarnaselt varasematele aastatele jätkati ka 2012. aastal noortele mõeldud veeohutuskampaniaga, milles suunati põhirõhk seltskondadele, kampania sõnumiks sai „Ära lase purjus sõpra vette!”. 2013. aastal tõsteti fookusesse purjus ujumise absurdus läbi kampania „Ütle purjusujumisele ei!”.



Joonis 31. Meediakampaania näide 1



Joonis 32. Meediakampaania näide 2

Info- ja ohutuspäevad

Lisaks meediakampaaniatele kasutatakse päästealal elanikkonna teavitamiseks kaht liiki üritusi: infopäevi ja ohutuspäevi. Infopäevadeks loetakse selliseid üritusi, mida korraldab tihti teine asutus, ametkond või näiteks selts ja kus ollakse kohal oma väikese boksi või päästeautoga ja tegeletakse külastajatega (nt messid, laadad). Ohutuspäevad on suuremad üritused, mille korraldamise on võtnud päästeasutus enda

kanda ja kus tehakse mitmesuguseid päästealaseid tegevusi, nagu demonstratsioonid, võistlused, loengud.

Nii nagu iga tegevuse puhul, tuleb ka info- või ohutuspäeva ettevalmistamisel läbi mõelda olulised tegevused ürituse õnnestumiseks. Esmalt tuleb hoolega kaaluda, kas ja miks üritusel osaletakse. Näiteks messide ja laatade puhul tuleb arvestada, kes on ürituse külastajad, milliste huvidega inimesed sellel osalevad ning milline on konkreetsetel üritustel osalemisest saadav kasu. Kas tegemist on kohalikule elanikkonnale või laiemale üldsusele suunatud üritusega? Kas külastajatel on mingi konkreetne huvi, näiteks tehnika vastu? Kes on ürituse korraldaja ja millised on tema ootused osalejatele, sh osalustasu? Vastavalt püstitatud eesmärkidele (põhieesmärk + kõrvaleesmärgid) tuleb messimeeskonda koolitada ja treenida. Tulemused paranevad märgatavalt, kui inimesed teavad, miks ja mida nad peavad tegema, nii on neil suurem motivatsioon mitu päeva järjest panustada.

Ettevalmistuse faasis tuleb lahendada organisatoorsed ja eelarvelised küsimused ning leida soovitud eesmärkide saavutamiseks sobivad lahendused. Väga oluline on otsustada, millist sihtrühma soovitakse peamiselt kõnetada, sest see piiritleb jaotusmaterjalide, eksponaatide, tegevuste jms sisu. Seejärel on võimalik meeskonda koolitada ja leida kõigisse rollidesse sobivad inimesed ning jaotada ära kohustused ja rollid.

Sõltuvalt eesmärgist ja valitud strateegiast tuleb leida näituseboksi või -stendi funktsionaalsete ja visuaalsete lahenduste kujundused. Võib tekkida olukord, kus selleks on vajalik planeerida lisaressursse (aega ja raha). Eesmärgid messidel osalemiseks või nende korraldamiseks võivad olla väga erinevad, näiteks oma tegevuse reklaamimine, konkreetsete lahenduste tutvustamine, seadmete propageerimine, informatsiooni jagamine piirkonna riskiteguritest.

Tähelepanuta ei tohi jätta ürituse-eelset ja -järgset teavitustegevust, mis määrab suuresti ära osalejate arvu ja võib tuua kohale konkreetsete ootustega sihtrühma esindajaid. Sageli kasutatakse üritusejärgses teavitustegevuses loosimiste ja võistluste võitjate väljakuulutamist.

Selleks, et tegevused toimuksid ürituse ajal sujuvalt, on oluline kokku leppida tegutsemise põhireeglid, näiteks mitu inimest peab korraga kohal olema, kas ja milliste kõrvaltegevustega tegelemine on boksis lubatud, kuidas kõnetatakse sihtrühma.

Pärast ürituse toimumist tehakse kokkuvõtte ja aruanded ning analüüsitakse tegevuste mõju.

Uudis kui turundus

Tihti peale suurema tähelepanuta jäänud, kuid väga hea turundusvahend on meie igapäevaelu lahutamatuks osaks kujunenud uudis. Tuleb arvestada sellega, et müüb ainult see uudis, mis on huvitav ja mida tahetakse kuulata, mistõttu on oluline osata uudistesse paigutada soovitud sõnum, mis käesoleva teema puhul on üldjuhul seotud mingisuguse ohutust edendava teabega. Informatsiooni peab olema meeldiv kuulata ja see ei tohi olla liiga keerukas. Eriti efektiivsed on sellised uudised, mis on korduvalt edastatavad ja tekitavad sihtrühmas huvi, et mis on seekord teisiti. Näiteks tulekahju-uudiste edastamisel on auditoorium nüüdseks sageli huvitatud sellest, kas eluruumis oli suitsuandur olemas või mitte. Samas edastab selline teave ka ohutusala sõnumit, mille eest asutusele arvet ei saadeta. Uudis edastatakse eelkõige selle meediakanali kaudu, mis on sihtrühmaga seotud ja aktsepteeritud.

KORDAMISÜLESANDED

1. Selgita mõistet „sotsiaalne turundus”.
2. Millised on sotsiaalsele turundusele iseloomulikud jooned?
3. Kirjelda sotsiaalse turunduse etappe.
4. Mida tähendab lühend „4P”? Too näide sotsiaalsest turundusest.
5. Koosta ohutuspäeva kava.
6. Kuidas saab uudiseid ära kasutada turunduseks?
7. Tutvu lisa esitatud päästeameti kampaaniate lähteülesannetega.
8. Koosta tuleohutuskampaania põhikontseptsioon reklaamiagentuuridele.
9. Koosta veeohutuskampaania põhikontseptsioon reklaamiagentuuridele.

2.2. Sihtrühmade koolitamine

2.2.1. Koolitamise põhimõtted

Tšehhi õpetaja ja kirjanik Komensky on töötanud välja pedagoogilise didaktika, milles tõi välja õpetamise kõige lihtsamad algküsimumused (Rüütman 2010).

- Milleks õpetatakse: millised on õppetöö täpsed eesmärgid ja mis peaks olema muutunud pärast tundi?
- Mida õpetatakse: milline materjal olemasolevast informatsioonist valitakse, järgides seda, et valik vastaks eesmärkidele ning teemale ja oleks sisult tähtsaim?
- Keda õpetatakse: millise sihtrühmani materjal viiakse, millised on nende olemasolevad teadmised ja õpikogemus, milline on huvi teema vastu ja emotsionaalne seisukoht?
- Kus õpetatakse: milline on õpperuum, kus see asub jms?
- Millega õpetatakse: millised on kasutatavad tehnilised õppevahendid ja inimlik eeskuju?
- Kuidas õpetada: milliseid õppemeetodeid kasutada?

Õppetund on oma olemuselt õppetöö korraldamise põhivorm, mille efektiivsel läbiviimisel tuleb järgida konkreetseid nõudeid (Köverjalg 1995).

- Tunnil peab olema kindel eesmärk. Eesmärk peab koosnema nii õppetegevusest (mõistete omandamine, oskuste kujundamine) kui ka kasvatuslikust poolest (töökuse, sihikindluse kujundamine).
- Peab olema määratud õppematerjali maht ja keerukus, mis peab olema vastavuses tunnile seatud eesmärkide ja sihtrühma vastuvõtlikkusega.
- Tuleb teha valik tunni eesmärgi ning sihtrühmale vastavate õppemeetodite ja -vormide vahel.
- Õppetund peab olema ajaliselt planeeritud ja õpetaja poolt juhitud, see peab moodustama ühtse terviku.
- Tunni kasutegur peab olema võimalikult suur, pannes põhirõhu sellele, kui palju õppijad tunnis omandavad (mitte kui palju õpetaja jõuab õpetada).

- Tund peab arendama õppija tunnetuslikku iseseisvust, loovust ja kohusetunnet.

Õppematerjal omandatakse etappide kaupa (Leppik 2008).

- 1) Uue materjali esmatajumine õpilaste poolt (õpetaja verbaalne esitus, video vaatamine, töö õpikuga vms).
- 2) Tajujärgsed protsessid lühimälu perioodil, kui hakatakse looma assotsiatiivseid seoseid ja salvestama infot püsimälu (uue materjali võimalik näitlikustamine või selgitamine: demonstratsioonid, katsed, töö õpikuga, arutelu, diskussioon, harjutused, ülesanded, lühikonspekti koostamine, probleemide püstitamine ja lahendamine jms).
- 3) Uue materjali kinnistamine püsimälu (tunnis õpitu meeldetuletamine ja kordamine: pähe õppimine, harjutused ja ülesanded, omalooming, side praktikaga, kodutööde kontroll jms).

Päästealase ennetustöö võib Komensky didaktika alusel väljatöötatud küsimustele lahti kirjutada alljärgnevalt.

MILLEKS? Päästealase ennetustöö koolitusteenuse ülesanne on koolitada ohutuse teemadel päästeala ennetustöö sihtgrupe, eesmärk on suurendada elanikkonna teadlikkust.

MIDA? Koolitusprogrammide koostamisel lähtutakse päästesündmuste statistikast ja elanike teadlikkuse tasemest konkreetses valdkonnas. Sihtrühma koolitamisel lähtutakse koolitusmaterjalide ja -vahendite valikul ealisest võimekusest, võimalikest erivajadustest, olemasolevatest teadmistest ja keskkonnast. Teadmiste taseme väljaselgitamiseks uuritakse elanikkonna teadlikkust, selgitatakse välja täiskasvanute ja laste ohutusteadmised ning riskikäitumine. Kõikjal üle riigi on kasutusel samad koolitusprogrammid, mis on päästeameti peadirektori kinnitatud. Koolitusi teevad päästeala töötajad või vabatahtlikud. Koolituste planeerimisel tuleb koolitajaid teavitada ning vajaduse korral spetsiaalselt koolitada vastavalt sihtrühma iseärasustele ning koolitusprogrammi sisule ja vahenditele. (Ennetustöö koolitamise teenus ... 2012)

KEDA? Päästealases ennetustöös on koolitatavad sihtgrupid rühmitatud eespool käsitletud sihtrühmadele sarnasel viisil ning on koostatud spetsiaalsed koolitusprogrammid järgmistele sihtrühmadele:

- eelkooliealised lapsed;
- üldhariduskooli esimene kooliaste;
- üldhariduskooli teine kooliaste;
- üldhariduskooli kolmas kooliaste;
- üldhariduskooli neljas kooliaste;
- täiskasvanud (vanuses 19–63);
- eakad (64-aastased ja vanemad);
- erivajadustega inimesed.

Sõltuvalt õppija iseärasustest on erinev tema võime õpetatavat salvestada. Eristatakse kuulmise ülekaalu ja kujundlikkuse ülekaaluga inimesi, teatud hulk on tasakaalustatud omandamisvõimega. Kuulmist rõhutades on oluline, et õpetaja pööraks tähelepanu hääle intonatsioonile, tämbrile, valjusele jms ning teisalt mõistetele, mida kasutatakse. Kujundlikust peetakse õpetamisel olulisemaks kui materjali esitamise konkreetset. Kujundlikkus aitab õppijal materjalist aru saada ja seda mõista (salvestub vaid see osa, mida on mõistetud). Kujundlikkus aitab luua assotsiatiivseid seoseid, mille abil uue info salvestamine on kindlam ja hiljem lihtsamini taastatav. (Leppik 2008)

Selleks, et õppetöö jõuaks kõigi osalejateni, on oluline pöörata tähelepanu mitmele keskkondlikule ja sisulisele aspektile (Leppik 2008).

- Tööks vajalikud tingimused: mõned õppijad vajavad omandamiseks vaikust ja rahu, mistõttu ei pruugi aktiivne sagimine sobida kõigile. Samas ei ole teistel probleeme lühiajaliselt kärririkas kohas keskenduda.
- Õppijate võime lülitada tähelepanu ümber võib olla erinev. Tunni struktuur peaks võimaldama ette teada, millal tulevad muudatused. Tuleb jälgida, et tegevuste üleminek oleks sujuv ja rahulik.
- Probleemi mõistmise ja lahendamise kiirus ja eripära. Olulised on reeglid ja sammud probleemi analüüsimiseks ning õppija isikupäraga arvestamine.

- Ülesande lahendamisele kuluv aeg võib olla erinev. Seetõttu võiks individuaalseks tööks antav aeg võimaldada lühemat ja pikemat vastamise kestust (nt saab osa aega kasutada vahe-tunnis või kiirematele mingi lisaülesande andmine vaikuse ja rahu tagamiseks).
- Verbaalse ja kujundliku käsituse kasutamine ning mõlema mõistmiseks vajalike lahenduste pakkumine.
- Õppija tähelepanu püsimise ajaline erinevus ning õppijate rakendamine tegevusse selliselt, et kõik meeled oleksid tegevusest haaratud ning kasutatakse erinevaid õppevõtteid ja -meetodeid.
- Õpimotivatsiooni erisused, sest mõnikord ei ole osaleja tegelikult huvitatud õppimisest ning tuleb kasutada motivaatoreid, mis sõltuvad osalejatest (kiitus, kriitika vms).
- Osalemisjulgus ja enesekindlus, mõned õppijad võivad olla loomupäraselt vaikse häälega, häbelikud vms, mis võib mõjutada õpetaja hoiakut õppija suhtes.
- Kuidas tagada distsipliin tunnis ning ohjata jutustajaid ja segajaid.
- Õppijate tahtliku ja tahtmatu mälu arvestamine (ekstraverdid märkavad mitmesuguseid teadmisi- oskusi tahtmatult, samal ajal ei pane introverdid eriti tähele seda, mis neid ümbritseb).
- Arvestada tuleb kõikide õppijatega olenemata sellest, milline on õpetaja enda õppimisstiil ja õpioskused.

KUS? Klassiruum, kus õpet läbi viiakse, peab olema õppijate arvu-le sobiva suurusega (päästealastes programmides on see vahemikus 15 (erivajadustega õppijad) kuni 30 õpilast) ning sellise paigutusega, et see vastaks õpetamisvajadustele (nt rühma- ja paaristööde läbiviimine). Pinkide vahel peab olema piisavalt liikumisruumi, et vältida ummikuid ning ruumijaotus ja mööbli paigutus peavad võimaldama kõigi osalejate jälgimist. Eraldi tuleb arvestada tehniliste vahendite ja nende jälgitavusega, et kõik õpetamistegevused ja demonstratsioonid oleksid kõigilt istekohtadelt kergesti jälgitavad.

Ruum peab olema puhas ja turvaline ning vastama klassiruumile esitatavatele valgustus-, temperatuuri- jt sisekliimanõuetele.

Päästealase ennetustegevuse käigus kasutatakse üldjuhul kooli ja lasteaia või päästekomando klassiruumi. Vajaduse korral kohaldatakse muud kogunemisruumid koolituseks sobivaks.

MILLEGA? Üldjuhul eristatakse õppetöös näitlikke ja tehnilisi abivahendeid. Päästealases ennetustöös on koostatud mitmeid koolitamiseks mõeldud komplekte näitlikest õppevahenditest (nt küünlad, küünlaalused, päästja roobad, suitsuandur, tikud, videod, slaidid, jaotusmaterjalid, päästevest, tulekustutusvaip, tulekustuti, sülearvuti, suitsuandur, vinguandur). Tehnilistest vahenditest on üldjuhul kasutusel videoprojektor. Suurematest ressurssidest päästeauto koos meeskonnaga ja praktiliseks tulekustutamiseõppuseks vajalikud vahendid.

Näitlike õppematerjalide kasutamisel on oluline meeles pidada, et need oleksid asjakohased (kooskõlas teema ja eesmärgiga), loetavad, jälgitavad ning nähtavad kõigile õppijatele. Materjalid peavad olema kvaliteetsed ja meelde jäävad ning neid tuleb kommenteerida.

KUIDAS? Õppemeetodid näitavad peamiselt seda, kuidas õpetatakse (õppimise strateegiad, mudelid ja meetodid). Järgnevalt nimetatud meetodid on ära toodud ka vastavates koolitusprogrammides. Õppemeetodeid liigitatakse peamiselt järgmistesse klassidesse:

- otsese õpetamise meetodid (loeng, harjutus, seletus, demonstratsioon, ettekanne, õppefilmid, analoogmeetodid, laboratoorsed tööd, ülesannete lahendamine);
- interaktiivsed õppemeetodid (paaristöö, rühmatöö, õppevestlus, diskussioon, ümarlaud, ajurünnak, seminar, sümposium);
- multifunktsionaalsed õppemeetodid (õppekäik, ekskursioon, iseseisev töö kirjandusega);
- kaudse õpetamise meetodid (uurimuslik õpe, avastusõpe, probleemipõhine õpe, projektipõhine õpe, juhtumiope, nn õigel hetkel õpetamine, simulatsioonid);
- laboratoorne töö;
- ülesannete lahendamine.

Seda, kui efektiivne üks või teine õpetamismeetod on ning millist mõju avaldavad tunnis tehtavad tegevused õpitu meeldejätmisele, kirjeldab hästi aktiivõppe koonus (vt joonis 33).

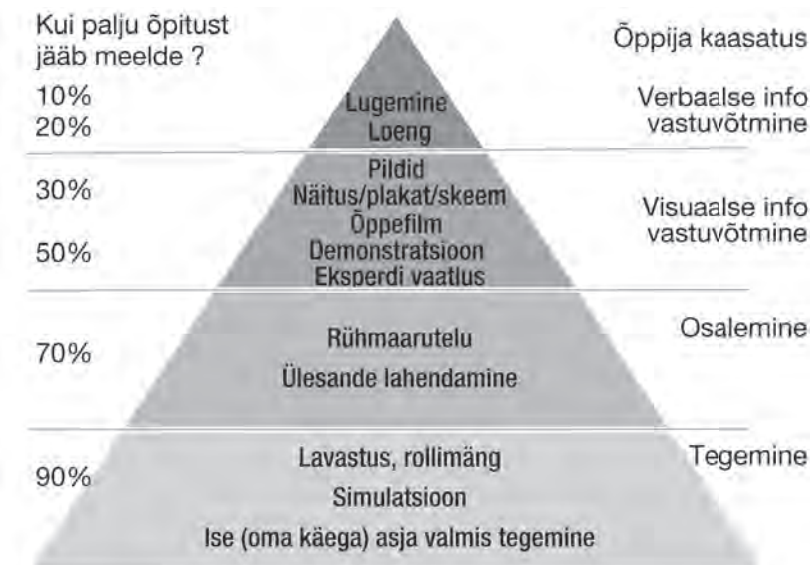

Joonis 33. Aktiivõppe koonus (Laanpere 2008)

Järgnevalt antakse ülevaade mõnest levinuimast õppemeetodist ning nende plussidest ja miinustest. Käsiraamatutes ja kirjanduses on kättesaadavad õppemeetodite põhjalikumad kirjeldused ning läbiviimise juhendid, mida siinkohal ei peeta oluliseks pikemalt käsitleda.

Ajurünnak sobib hästi eelteadmiste väljaselgitamiseks. Viiakse läbi etappidena: genereeritakse võimalikult palju ideid, sellele järgneb ideede hindamine, väljavalimine ja edasiarendamine. Plussidena saab välja tuua, et see aktiveerib loomingulisust, aitab kaasa rühmaliikmete kaasatusele, on kiiresti korraldatav. Võivad tekkida probleemid, kui on vähe oskusi ja teadmisi, need on ühekülgised või pealiskaudsed. Probleemiks võib olla subjektiivsus ja osalejate isikuomadused (nt domineerimine).

Küsimused ja küsimustele vastamine kaasab osalejaid mitmel viisil (korrastab varem õpitud, suurem tähelepanu, kui on teada, et selle kohta esitatakse küsimusi, tagasiside vastatud küsimustele aitab senist arusaamist korrigeerida). Aitab õppimist stimuleerida. Valikvastuste või jah-ei-tüüpi küsimuste puhul saab kaasata palju vastajaid ning n-ö hääletada. Retooriliste küsimuste kasutamine on hea esinemise struktureerimiseks ja kuulajate tähelepanu äratamiseks. Innustada õppijaid küsimusi esitama. Probleeme tekitab, kui küsimusi kasutatakse oma tarkuse näitamiseks. Küsimuse kasutamisel n-ö äratajana võib tekkida karistuse varjund. Lühikese aja jooksul paljude küsimuste kasutamine loob pealiskaudsust. Konkreetsele õppijale suunatud küsimus võib tekitada temas ebamugavust.

Juhitud diskussioon on kindlate tegevuste jada: õpetaja sissejuhatuse, õppija tegevus, õpetaja sõnavõtt, õppija tegevus, õpetaja sõnavõtt ja kokkuvõte. Selge struktuur ja võimalus vabalt arutleda. Tegevuste vaheldumine muudab tunni rütmi. Õpetaja sõnavõttude abil saab infot lisada ja teemat süvendada. Eesmärgi ja ülesannete ebamäärane sõnastus võivad tekitada arusaamatusi.

Juhtumi analüüsi puhul tegeletakse konkreetse probleemi kirjeldusega, mida õppijad peavad analüüsima ning millele leidma sobiva lahendus- ja tegevusstrateegia. Eesmärk võib olla teadmiste saamine, analüüsi oskuste arendamine või hinnangute ja väärtustega seotud arusaamade mõjutamine. Hea juhtum esitab põneva, proovile paneva probleemi. Juhtumit saab esitada osade kaupa, andes töö käigus lisa-informatsiooni. Saab kasutada mitmeid informatsiooniallikaid. Lõpetatud (olemasoleva probleemi või lahendusega) või avatud (probleemi ega lahendust pole selgelt välja toodud) juhtumite kasutamine. Olu- lise ja ebaolulise eristamise keerukus. Detailidesse takerdumine või liigne üldistamine. Seisukohtade esitamise ja põhjendamisoskuste va- jaka jäämine.

Rollimängus tegeletakse probleemidega tegevuse ja mängu kau- du. Esmalt tuleb tutvustada probleemi, luua situatsioon, tutvustada rolle ja neid analüüsida. Seejärel antakse vaatlejatele ülesanded, mille- le järgneb rollimäng. Pärast situatsiooni läbimängu on arutelu ja osa- liste vahetamine ning uus rollimäng, lõpus arutelu ja õpikogemuste

analüüs. Saab luua õppimisele emotsionaalse tausta, õpetada mõistma erinevaid olukordi ning arendada empaatiavõimet. Rollimäng annab hea võimaluse aruteludeks ja kommentaarideks, kuid võib kujuneda esinemiseks, seda eriti juhul, kui ei jäeta piisavalt aega aruteludeks ega mõtete koondamiseks.

Visuaalsete materjalide kasutamisel on üldjuhul eesmärk rakendada tööle õppija meeled. Võimalusi selleks on väga mitmeid, näiteks demonstratsioonide (süttimine, tule kustumine), katsete ja mudelite kasutamine, vaatlemine-uurimine, katsetamine, piltide, tabelite ja skeemide uurimine (nt tulekahju avastamiseseadmete tööpõhimõtete tutvustamiseks), videote ja filmide vaatamine (nt päästeameti tulekahju- ja demineerimisalased õppefilmid), arvutimodellatsioonide kasutamine (nt evakuaatsiooniprotsessi kirjeldamiseks).

Selleks, et tagada õpitu efektiivne omandamine, tuleb teemat kindlate ajavahemike tagant korrata. Lähtudes Ebbinghausi klassikalisest unustamise kõverast (vt joonis 34) on selgelt näha, et ilma hilisema kordamiseta omandatakse õpitavast materjalist vähem kui kolmandik.

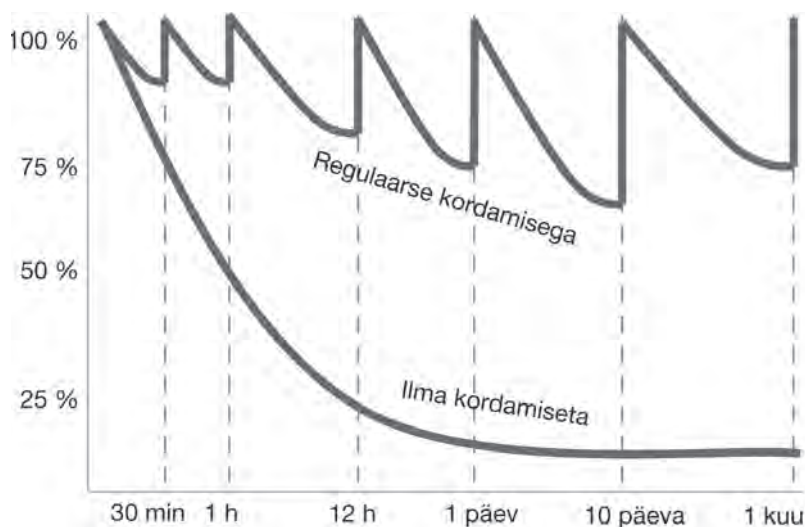

Joonis 34. Klassikaline unustamise kõver (Paul 1996)

2.2.2. Päästealane ennetustöö koolis

Ohutu elukeskkonna loomiseks ja uue põlvkonna (kes teeb teadlikke valikuid oma käitumises) kujundamiseks on 2011. aasta sügisest rakendunud põhikooli riiklikus õppekavas tervise ja ohutuse **läbiv teema**, millega taotletakse õpilase kujunemist vaimselt, emotsionaalselt, sotsiaalselt ja füüsiliselt terveks ühiskonnaliikmeks, kes on võimeline järgima tervislikku eluviisi, käituma turvaliselt ning kaasa aitama tervist edendava turvalise keskkonna kujundamisele. Ohutuse valdkonnas suunatakse õpilast tundma eri liike ohuallikate ja ohtlike olukordade olemust ning nende võimalikku tekkemehhanismi. Suunatakse vältima ohuolukordadesse sattumist, kujundama turvalisele kooli- ja kodukeskkonnale ning liiklusohutusele suunatud hoiakuid ja käitumist. Suunatakse omandama teadmisi ning oskusi, kuidas ohu- ja kriisiolukordades tõhusalt käituda. Kujundatakse õiget liikluskäitumist, suunatakse järgima liikluses kehtivaid norme ja arvestama kaasliiklejaid. Õpitakse tundma ja väärtustama liikluse ja ohutuse reeglitest tulenevaid õigusi, kohustusi ja vastutust. Õppemeetoditest kasutatakse I kooliastmes peamiselt jutustusi, arutelusid, rühmatöid, demonstratsioone, rollimänge ja käitumise modelleerimist. II kooliastmes on sobivaimad aktiivõppemeetodid, arutelu, rühmatöö, rollimängud ja demonstratsioonid. Õppetööd saavad täiendada noortelt noortele meetodikal põhinevad tunnivälised projektid. III kooliastmes on kesksel kohal aktiivõppe meetodid, diskussioon, juhtumianalüüsid, rühmatöö, uurimisprojektid ja rollimängud. Tähtsal kohal on ka õpilastega korraldatavad klassivälised ennetusprogrammid ning maksimaalne kaasamine tervist edendavatesse ja ümbritseva turvalisust suurendavatesse tegevustesse. (Põhikooli ... 2011)

2011. aasta sügisest kehtib ka uus gümnaasiumi riiklik õppekava, milles on sarnaselt eelmisele toodud kohustusliku läbiva teema tervis ja ohutus. Teemaga taotletakse õpilase kujunemist vaimselt, emotsionaalselt, sotsiaalselt ja füüsiliselt terveks ühiskonnaliikmeks, kes on võimeline järgima tervislikku eluviisi, käituma turvaliselt ning osalema tervist edendava turvalise keskkonna kujundamises. Tervise ja ohutuse läbiva teemaga suunatakse õpilast hindama käitumisviiside ohutustaset ning lühi- ja pikaajalisi tagajärgi tervisele ja turvalisusele;

selgitama loodus- ja sotsiaalainetes õpitule tuginedes alkoholi ja tuba-ka mõju inimorganismile ja käitumisele; analüüsima ja hindama kesk-konna ja ühiskonna (sh eakaaslaste) mõju inimeste tervisele ja ohu-tusotsuste langetamisele; vältima negatiivseid mõjusid ning toetama teisi positiivsete otsuste langetamisel; analüüsima tervise- ja ohutus-alase info, toodete ja teenuste kvaliteeti, maksumust ja kättesaadavust; analüüsima ohuteguri suurust, teadvustama õnnetuse ahelreaktsiooni võimalikkust, tundma ära olukordi, mis nõuavad professionaalset abi. Läbiva teema käsitlemise vormiks on õpilaste praktiline tunniväline terviseedenduslik ja turvalisust toetav tegevus, sh nooremate juhend-dajatena ja projektide väljatöötajatena ning rakendajatena oma koolis või ka riiklikul tasandil. (Gümnaasiumi ... 2011)

KORDAMISÜLESANDED

1. Koosta õppetunni kava lisades esitatud koolitusprogrammi elluviimiseks.
2. Nimeta õppetunni olulised osad.
2. Paku välja ülesandeid tuleohutusteadmiste parandamiseks õppetöö läbiva teemana põhikoolis.
4. Paku välja ülesandeid veeohutusteadmiste parandamiseks õppetöö läbiva teemana põhikoolis.

2.3. Nõustamine

Päästealal kasutatakse kõige personaalsema ohutustegevusena nõustamisteenust. Nõustamine on abistaja ja abivajaja toetav vestlus, milles keskendutakse abivajaja probleemile ning abistaja kasutab oma erialateadmisi ja -oskusi. Peamiselt on päästealal kasutusel kaht liiki nõustamist: koduomanike nõustamine ning eri valdkonda esindajate (nt haridusasutuste juhtide, kohalike omavalitsuste esindajate) individuaalne või grüpnõustamine.

Nõustamise puhul on väga olulisel kohal nõustaja teadmised ja oskused, mis peavad vastama nõustatava vajadustele. Nõustatav peab usaldama nõustajat ja nõustaja peab olema kompetentne. Nõustamise tulemuslikkuse tingimuseks on usalduslik koostöö, mida võib varjutada hirm saada karistada või soov vastata ja kirjeldada oma olukorda vastavalt eeldatavale n-ö õigele vastusele, kuid selline kohtumine ei vii reaalse olukorra hindamise ja ohutuse paranemisele lähemale. Efektiivne on olukord, kus luuakse avameelne kõnelus ja nõustaja suudab panna ennast nõustatava olukorda. Üldjuhul peaks nõustamisteenuse käigus tehtud tegevused olema konfidentsiaalsed ega tohiks kaasa tuua eraldiseisvat uurimist või menetlustoiminguid. Sõltumata nõustamise asukohast ja nõustatava sotsiaalsest, majanduslikust vm näitajatest tuleb temasse suhtuda austusega.

Individuaalne nõustamine algab suhete loomisega, mis tekitab avameelsust ja avatust. Seejärel on võimalik sõnastada konkreetne probleem ja asuda seda analüüsima. Siinkohal on oluline, et nõustaja suudaks jääda emotsionaalselt tasakaalukaks ning aktsepteerida eriarvamusi. Sekkumise puhul tuleb keskenduda konkreetsele probleemile ning arvestada taustsüsteemi ja situatsiooniga. Probleeme tuleb analüüsida ja neile lahendusi välja pakkuda lähtudes konkreetsest olukorrast ning jätta eluliselt tähtsate otsuste tegemine nõustatavale. Lisaks otsustele tuleb analüüsida uut situatsiooni ning võimaluse korral kohtuda mitu korda kas muudatuste elluviimise protsessis või pärast nende toimumist, et ühiselt analüüsida saavutatud kasu või kahju. Näiteks tuleb kodukülastuse käigus tuvastatud probleemidele leida ühiselt elukeskkonda ohutuks muutvad lahendused ning tunda huvi nõustatava edasiste tegevuste vastu. (Ehly & Dustin 1989)

Nõustamistehnikad päästealases ennetustöös.

- Kuulamistehnikad: toetav, julgustav aktiivne kuulamine eesmärgiga probleem(-id) tuvastada.
- Tegevustehnikad: informatsiooni andmine, probleemi olemuse ja tagajärgede selgitamine, lahendusvõimaluste kirjeldamine, nõuete või kohustuste selgitamine.

Efektiivset nõustamist takistab sageli ajapuudus, sest tihtipeale ei olda valmis pikkadeks vestlusteks (probleem võib olla mõlemapoolne). Teine levinud raskus on seotud nõustaja ja nõustatava pädevusega (kas nõustaja pole konkreetses valdkonnas piisavalt hästi koolitatud või nõustataval ei ole pädevust muudatuste üle otsustamiseks). Sõltuvalt piirkonnast ei pruugi nõustamisteenus kättesaadav olla, selle korraldus või toimumiskoht ei ole sobiv või on probleeme teenuse efektiivsust toetavate aspektidega. Nõustamise käigus võivad probleem tekitada vaidlused, eitava lähenemise kasutamine, üksteise pidev katkestamine ja ignoreerimine.

KORDAMISÜLESANDED

1. Koosta kava nõustamisteenuse käigus kodukülastuse planeerimiseks (võta arvesse koolitatava eripärasid ning statistilisi andmeid).
2. Koosta kava valdkonnajuhi veeohutusnõustamiseks (võta arvesse koolitatava eripärasid ning statistilisi andmeid).
3. Koosta kava valdkonnajuhi tuleohutusnõustamiseks (võta arvesse koolitatava eripärasid ning statistilisi andmeid).

3. ENNETUSTÖÖST EESTIS

3.1. Ajalooline tagasivaade tulekaitse arengule Eestis

Tulekahjude ärahoidmine on olnud suuremal või vähemal määral oluline teema juba tule kasutusele võtmisest alates. Juba ürgajal tekkisid primitiivsed käsiredelid, algeline piksekaitse ja lihtsad kustutuskapad. Umbes 700 aastal eKr kuni 480 aastal pKr ehitati muistne veevõrk, leitud kolbpump, tulekustutusämber, kustutusluud, löhkumiskonks ja formeeriti esimesed tulekustutusväed. Sel ajal sai tuletõrje ka oma pühaku Floriani. (Parmask 1995)

Florianus oli Rooma leegioni erukolonel, kes pidas asevalitseja kantseleiülemat. Legend jutustab, et asehäädur Aquilianus areteeris ta Lauriacumis julge väljaastumise pärast kristlastest sõdurite kaitseks. Teda kõrvetati ja piinati tulega teadvusekaotuseni ning lõpuks 4. mail 304. aastal visati ta kaelaseotud veskikiviga Ennesi jõkke. (Parmask 1995)

Eesti vanimad linnad on minevikus olnud korduvalt laastavate tulekahjude tallermaaks nii sõja kui ka rahu ajal. Tulekahju tekkimisel levis tuli kiiresti tihedalt ehitatud hoonetel. Soodustavaks oli asjaolu, et puudus organiseeritud tuletõrje ja kustutusvahendid olid algelised. (Parmask 1995)

Keskaja suurimad tulekahjud Tallinnas olid aastatel 1288, 1433 ja 1553 (Põhja-Eesti päästekeskus, edaspidi PEPK). Keskaja lõpul hakati linnades tulestihhia vastu võitlemiseks rakendama mõningaid tuleohutusabinõusid ja kehtestati kord tulekahjude kustutamiseks (Parmask 1995).

Tuletõrjealaseid sätteid leidub juba 13. sajandi esimesel poolel Tallinnas kehtinud Riia õiguses. 1433. aastal möllas Tallinnas ränk tulekahju, kus raekoda jäi õnneks puutumata. 2. oktoobril 1435. aastal jõustus Poola kuninga Sigismundi Magdeburgi õigus, kus muu hulgas leidsid sätteid kahjutule ärahoidmise, süütamise ja süütajate kohta. Kõigi vanemate määruste kohaselt kuulus tulekahjude kustutamine

linnaelanike sundkohustuste hulka. Kõrvalehoidjaid karistati karmilt. (Parmask 1995)

Tallinna rae vanim tulekaitsemäärus ehk Brandordnung, millega kehtestati tulekahjude ärahoidmise ja kustutamise kindel kord, on aastast 1555 (PEPK). Suure tulekahju korral pidid kustutustöödest osa võtma kõik töövõimelised linnakodanikud. Tulekahju korral oli linnas kohutav lärm ja inimeste hädakisa. Suurtulekahju korral pandi liikuma terve linn, mis veelgi segadust paisutas. Sundkorras tulekahjule saabunud inimmass tegutses oskamatult ja enamikul juhtudel oma äranägemise järgi. (Parmask 1995)

1684. aastal oli Tallinnas neljas suurtulekahju. 1698. aastal jagati Rae uue ordnungiga linn neljaks osaks ehk *Quartier*'iks. Igasse neist määrati *Quartier Herr*, kelle ülesanne oli kontrollida määruse täitmist ja korraldada kustutustöid. Iga jaoskonna ülem valis kodanike hulgast neli brandmeistrit, kelle ülesanne oli rakendada inimesi kustutustöödel ja neid juhtida. 1820. aastal oli Tallinnas viies suurtulekahju, pikselöögist hävis tollal maailma kõrgeim ehitis, Oleviste kiriku torn. (PEPK)

3.1.1. Vabatahtlikud organisatsioonid Eesti tuletõrjes

Linnade kasvades sai selgemaks, et naturaalkohustusel rajaneval tuletõrjel on suured puudused ja on tekkinud vajadus uutel põhimõtetel rajaneva tuletõrje järele. Esimene vabatahtlik tuletõrjekomando loodi 1736. aastal USA-s Philadelphia linnas, kust see idee levis teistesse maadesse, sh Eestisse. (Parmask 1995)

Esimese tuletõrjeformeeringuna Eestis asutati 23. mail 1788 Mustpeade vennaskonna vabatahtlik tuletõrjekomando. See oli esimene Tsaari-Venemaal ja üks esimesi Euroopas. (Parmask 1995) Mustpeade vennaskonna tuletõrje koosnes tegevliikmetest (komandost) ja toetajaliikmetest. Komando iga liige oli kohustatud maksma liikmemaksu, kõigist harjutustest osa võtma ning tulekahjualarmi korral ilmuma kiiresti kohale ja asuma kohusetundlikult oma ülesandeid täitma. Koosolekutele, harjutustele ja muidugi tulekahjudele kaaluka põhjusega mitteilmumine tõi kaasa trahvi. Mustpeade tuletõrje kõrgeim or-

gan oli aastakoosolek, kus kõikidel tegevliikmetel oli hääleõigus. 1866. aastal astus Mustpeade vennaskonna komando Tallinna Vabatahtliku Tuletõrjajate Kompanii koosseisu omaette kolonnina. (PEPK)

Tallinna kasv tingis vajaduse massilisema tuletõrjeorganisatsioon järele ja 2. august 1862 asutati Tallinna Vabatahtlik Tuletõrje Selts, mis oli esimene vabatahtlik tuletõrjeorganisatsioon Tsaari-Venemaal (Parmask 1995).

Vabatahtlik tuletõrjuja pidi nii kiiresti kui võimalik ilmuma igale Tallinnas puhkenud tulekahjule ja seda kavakindlalt kustutama hakama. Šveitsi malli järgi üles ehitatud kompanii jagunes kolonnideks. Neli korda aastas korraldati kõikidele liikmetele kohustuslikke õppusi. Vabatahtlike juhtimiseks valiti kolmeks aastaks brandmeister ja tema neli abi, kes kokku moodustasid direktsiooni. Esimese ja teise abi ülesanne oli veejoa juhtimine, kolmas valvas pumpamise järele, neljas hoolitses veevaru eest. Kustutustööde juhtimisõigus oli ainult brandmeistril, tema korraldustele tuli alluda vastu vaidlemata. Brandmeistril oli õigus kokku kutsuda nii juhatuse koosolekuid kui ka kogu vabatahtlikku tuletõrjet. Vabatahtlik tuletõrje tegutses esialgu rae kaitse all. Raad andis vabatahtlikele kasutada maja Uuel tänaval. 1890. aastal jagati linn nelja tuletõrjepiirkonda: Toompea ja all-linn, sadamast Tartu maanteeeni, Tartu maanteest Pärnu maanteeeni, Pärnu maanteest mereni. 1917.–1918. aastal maksis vabatahtlike selts kinni valvekorrad vanas pritsimajas. Vabatahtliku tuletõrje valvepostist kujunes Tallinna kutseline tuletõrje. (PEPK)

1685. aastal kehtestati ka Tartus tuletõrjemäärus. Vabatahtlikud tuletõrjeseltsid asutati aastal 1864 Tartus, 1866 Pärnus, 1867 Valgas, Võrus, Kuressaares, Põltsamaal, 1868 Viljandis ja Haapsalus, 1872 Narvas, 1873 Paldiskis, 1876 loodi seltsid Lihulas ja Alatskivil (esimesed maatuletõrjeseltsid). 1906. aastal asutati Võhma vabatahtlik tuletõrjeselts. (Parmask 1995)

Kohe pärast esimese maailmasõja ja Saksa okupatsiooni lõppemist hakkas Tallinna Tuletõrje Seltsi eestseisus seltsi asju korraldama. Öeldi, et „okupatsiooniaeg oli nagu halb unenägu, mida tuleb seltsielus maha kustutada, unustada”. Varustus oli sõja ajal vananenud, oli puudu volikutest ja paljust muust. Raha aga seltsi kassas ei olnud, sest 1917. aastast kuni 1918. aasta lõpuni oli selts oma summadest maks-

nud valvetasusid. Kuna edaspidine valvekordade pidamine oli võimatu, teatas seltsi eestseisus 1918. aasta detsembris linnavalitsusele, et lõpetab 1. jaanuarist 1919. aastal valvekorra pidamise ning tegi ühtlasi ettepaneku alatisi valvekordi mitte kaotada, vaid võtta linnal algatus oma kätte. (PEPK)

Esimene Eesti tuletõrje kongress peeti 6. ja 7. septembril 1919. aastal. Tallinnas Estonia teatris. Kongressile ilmus 48 tuletõrjeorganisatsiooni poolt 78 hääleõiguslikku esindajat. Otsustati asutada üleriiklik vabatahtlikkude tuletõrjujate seltside liit ja kiideti heaks Tallinna tuletõrjujate esitatud liidu põhikiri. Asutamiskoosolek oli järgmisel päeval Estonia punases saalis. Asutajateks olid peale Tallinna Vabatahtliku Tuletõrje Seltsi veel 25 tuletõrjeseltsi. Koosolekul võeti liidu liikmeteks veel 16 tuletõrjeseltsi. (PEPK)

Enne esimest maailmasõda tegutses Eestimaal juba 142 tuletõrjeorganisatsiooni. 1936. aastaks oli Eesti Vabariigis 602 vabatahtlikku tuletõrjet, mille arv vähenes pärast valdade reformi 281-le. 1939. aastaks oli igas linnas ja vallas ainult üks vabatahtlik tuletõrjeühing. (Parmask 1995)

3.1.2. Okupatsioonide aeg

1940. aasta riigipöörde ja 1944. aastal alanud okupatsiooni vahepeal valitses Eestis tuletõrjes suur segadus ning pidevalt muutusid alluvus ja korralduslikud dokumendid. Alanud okupatsiooniga taastati kutseliste tuletõrjekomandode tegevus.

1945. aastast kuni 1990. aastani tegutsesid ENSV siseministeeriumi tuletõrje valitsuse alluvuses olevad iseseisvad sõjaväestatud tuletõrjeüksused ja neid teenindavad tehnilised üksused. (PEPK)

Tuletõrje juhtivaks struktuuriks Eestis oli Eesti NSV siseministeeriumi tuletõrje valitsus, mis 1990. aastal nimetati ümber siseministeeriumi tuletõrjeametiks, säilitades siiski eelneva organisatsiooni ülesehituse ning tööpõhimõtted (Päästeamet, edaspidi PA).

1990. aasta lõpuks küpses otsus senine, enamasti sõjaväestatud, tuletõrjeorganisatsioon reorganiseerida. Vabariigi Valitsuse 4. veebruaril 1991. aasta määrusega nr 26 kinnitati Eesti Vabariigi riikliku

tuletõrjeameti põhimäärus. Vabariigi Valitsuse 5. veebruari 1991. aasta korraldusega nr 30-k kohustati siseministeeriumi 10. veebruariks 1991 andma loodavale Eesti Vabariigi riiklikule tuletõrjeametile 1. oktoobri 1990. aasta seisuga üle siseministeeriumi koosseisus olev tuletõrjeamet koos kõigi tema alluvuses olevate sõjaväestatud ja kutselise tuletõrje ning riikliku tuletõrjärelevalve allüksustega. Sama korraldusega kohustati Eesti Vabariigi riiklikku tuletõrjeametit andma üle kutselised tuletõrjemalevad ja sõjaväestatud tuletõrjeüksused maakondade ning vabariikliku alluvusega linnade valitsustele. Vabariigi riikliku tuletõrjeametit asus juhtima endine siseministeeriumi koosseisus olnud tuletõrjeameti peadirektor Ants Muna. Eesti tuletõrjeameti reorganiseerimise lõpptähtpäevaks määrati 1. märts 1991. (PA)

Tsiviilkaitse valdkonnas tegutses Eesti NSV ministrite nõukogu esimehele alluv tsiviilkaitseüsteem, mille juhtivaks struktuuriks oli ENSV tsiviilkaitse staap, millele omakorda allusid rajoonide- ja vabariikliku alluvusega linnade rahvasaadikute nõukogude täitevkomiteede juures tegutsevad vastavad staabid (PA).

Tsiviilkaitseüsteem, reorganiseerides oma täismilitaarset organisatsiooni ja saades ideid ka Rootsi kolleegidelt, otsustas põhjalikult oma tegevuse aluseid muuta. Selle otsuse tulemusena esitleti 22. oktoobril 1990. aastal toimunud Eesti Vabariigi Valitsuse erakorraliste olukordade komisjoni istungil esialgset päästeteenistuse kontseptsiooni projekti, mis põhimõtteliselt heaks kiideti. See oli esimene dokument Eestis, kus võeti kasutusele mõiste „päästeteenistus”. Pärast parandusi ja kooskõlastusi kinnitati Vabariigi Valitsuse 4. detsembri 1991. aasta määrusega nr 256 „Eesti Vabariigi ühtse päästeteenistuse kontseptsioon”. Lähtuvalt uutest põhimõtetest moodustati tsiviilkaitse staabi alusel Vabariigi Valitsuse 10. septembri 1991. aasta määrusega nr 175 Eesti Vabariigi riiklik päästeamet ja Vabariigi Valitsuse 26. novembri 1991. aasta määrusega nr 241 „Eesti Vabariigi Riikliku Päästeameti põhimääruse kinnitamise ning Eesti Vabariigi tsiviilkaitse süsteemi reorganiseerimise esmaste abinõude kohta” nimetati tsiviilkaitse süsteem ümber kodanikukaitse süsteemiks. Päästeametit asus juhtima varem tsiviilkaitse staabi ülemana töötanud Harry Hein. Samal ajal nende juriidiliste muudatustega riiklikul tasandil toimus üle-eestiline aktiivne tegevus oma süsteemi loomisel. Paraku kandus

paralleelsus edasi ka maakondadesse ja suurematesse linnadesse, kus paljudes kohtades tekkisid kõrvuti nii kohalikud tuletõrje- kui ka päästeametid. Kuna Tallinna linna tuletõrjel puudus oma juhtimisstruktuur (kõik sõjaväestatud tuletõrjekomandod allusid otse tuletõrje valitsusele), tekkis vajadus luua Tallinna linnale oma keskasutus. Selle tulemusel loodi 14. veebruaril 1992. aastal Tallinna tuletõrje- ja päästeamet, kuhu siirdusid tööle paljud Eesti Vabariigi riikliku tuletõrjeameti töötajad. (PA)

Peagi oli selge, et kodanikukaitse ja tuletõrje struktuurid peavad ühinema ning Vabariigi Valitsuse 25. mai 1992. aasta määrusega nr 159 „Eesti Vabariigi Riikliku Tuletõrjeameti likvideerimise ja tema funktsioonide üleandmise kohta Eesti Vabariigi Riiklikule Päästeametile” tunnistati kehtetuks Vabariigi Valitsuse 4. veebruari 1991. aasta määrus nr 26 ja Vabariigi Valitsuse 26. novembri 1991. aasta määrus nr 241. Pärast nimetatud määruse jõustumist moodustati siseministeriumi 3. juuni 1992. aasta käskkirjaga nr 63 komisjon riikliku tuletõrjeameti funktsioonide, varade, vahendite, samuti riikliku tuletõrjeameti halduses olevate allüksuste üleandmise kohta päästeametile. Selle käskkirja punktis 3 anti päästeametile korraldus asuda uute ülesannete täitmisele alates 4. juulist 1992. (PA)

3.1.3. Ennetustöö okupeeritud Eestis

1940. aastatel viidi sisse tulekahjude registreerimise, arvestuse ja tekkepõhjuste uurimise ühtne kord Eesti siseministeriumi tuletõrjeüksustes ning toimus hooletust tuleallikatega ümberkäimisest ja suitsetamisest põhjustatud tulekahjude arvu järkjärguline suurenemine (30–35% tulekahjude üldarvust). Suur probleem oli tuleohutuse tagamist käsitlevate eestikeelsete õigusaktide osaline või täielik puudumine, mille tõttu toimus varasemast aktiivsem tuletõrjeplakatite kirjastamine ja kasutusele võtmine. Samal ajal alustati põllumajanduse kollektiviseerimist ja selle mehhaniseerimist, mille käigus võeti kasutusele seni tundmatuid põllumajandusmasinaid ja -seadmeid, nende väär kasutamise tagajärjel hakkasid sagenema tulekahjud. Seetõttu alustati regulaarsete tuleohutusülevaatuste ja

kursuste läbiviimist asutustes, ettevõtetes ja kolhoosides. (Sotsiaalkampaaniad 2014)

1950. aastate peamiseks probleemiks kerkis laste tulega vallatlemisest põhjustatud tulekahjude arvu järkjärguline suurenemine, need moodustasid kuni 10% tulekahjude üldarvust. Tulekahjude arvu vähenemist ja stabiliseerumist märgati ehitistes elektri- ja kütteseadmete väärast ehitamisest ja kasutamisest põhjustatud tulekahjude osas (mõlemal põhjusel tekkis ca 20% tulekahjudest). Ennetustöö tõhustamiseks hakkasid haridusasutused ja vabatahtliku tuletõrje ühingud tegema rohkem koostööd, näiteks korraldati regulaarselt tuletõrjeteemaliste joonistuste ja kirjandite võistlusi. Samal ajal hakati koostama kohalikke olusid arvestavaid tööstus- ja ühiskondlike hoonete tuleohutuseeskirjade eelnõusid ja valmistati ette nende eeskirjade esimese eesti- ja venekeelse kogumiku kirjastamist. (Sotsiaalkampaaniad 2014)

1960. aastatel toimus inimohvritega kaasnenud tulekahjude ja neis hukkunud inimeste arvu järkjärguline suurenemine (ligi 30% ohvritest olid lapsed). Seetõttu hoogustus õpeasutustes vabatahtliku tuletõrje noorte salkade töö ja vabatahtliku tuletõrje ühingute kvaliteedi tõstmine. Eraldi probleemina võib välja tuua keevitus- ja muude tuletööde tegemise kohtade puuduliku tulekaitselise ettevalmistamise ja tööde lõpetamisel töökohtade kontrollimata jätmise. 1960. aastatel kehtestati tuletõrjevalitsuses kontroll vabariikliku alluvusega linnade ja maarajoonide ajalehtedes ilmunud tuletõrjeteemaliste artiklite, fotode jm avaldamise üle (perioodiliste väljaannete tellimine, sisu kontrollimine, temaatiliste väljalõigete kogumine, aastaalbumi pidamine). (Sotsiaalkampaaniad 2014)

1970. aastatel alustati koostööd kunstnikega üleriigiliste tuletõrjeteemaliste karikatuurikonkursside korraldamiseks ning võeti kasutusele uusi töövorme ennetustöö edendamiseks massiteabevahendite kaudu (elanikkonna regulaarne informeerimine tulekahjudest raadios, Eesti reklaamklubi poolt temaatiliste reklaamiklippide valmistamine ja nende näitamine Eesti televisioonis). Sellel kümnendil koostati esimest korda Eestis viiel järjestikusel aastal inimohvritega kaasnenud tulekahjude (kokku hukkus 400 inimest ehk keskmiselt 80 inimest aastas) analüüs ja töötati välja tagajärgi ennetavad

meetmed. Toimus väiksemate põllumajandusettevõtete majanditeks ühendamine ning alustati nende tarvis suurtootmiseks vajalike ehitiste projekteerimist ja ehitamist. Samuti jätkati tulekahjude ennetustööks vajalike tuleohutuseeskirjade eelnõude väljatöötamist. (Sotsiaalkampaaniad 2014)

1980. aastatel jätkati uute tuleohutuseeskirjade eelnõude koostamist, kehtestamist ja kasutamist tuleohutusosalases ennetustöös. Nõukogude Liidu siseministeeriumi tuletõrjepeavalitsuse toetusel viidi Eestis läbi elanikkonna elukohajärgne tuleohutusala juhendamine, milles osalesid organiseeritult linnades tuletõrjeüksuste valvatekonnad ning maarajoonides asutuste ja ettevõtete vabatahtliku tuletõrje salgad. Jätkati aastakümneid kestnud sisutihedat koostööd Eesti põllumajandusministeeriumiga, põhiliselt analüüsi iga aastal põllumajandusettevõtetes aset leidnud tulekahjusid ja tutvuti tuleohutusega. Eesti riigi nimel tuleohutusosalast ennetustööd tegevate isikute eestikeelsete õigusaktidega senisest parem varustamine vähendas vajadust tuletõrjeplakatite valmistamise ja nende kasutamise järele üha enam.



Joonis 35. 1980. aasta kampaaniaplakat



Joonis 36. 1970. aasta kampaaniaplakat



ДЕТСКАЯ ШАЛОСТЬ
С ОГНЕМ ПРИВОДИТ К ПОЖАРУ

Joonis 37. 1960. aasta kampaaniaplakat



Joonis 38. 1950. aasta kampaaniaplakat



Joonis 39. 1940. aasta kampaaniaplakat

3.2. Taasiseseisvunud Eesti

Pärast Eesti riigi taasiseseisvumist ja päästealaste struktuuride reorganiseerimist liideti 1992. aastal endine tsiviilkaitse staabi alusel reorganiseeritud päästeamet ning siseministeeriumi tuletõrjevalitsuse alusel moodustatud tuletõrjeamet päästeametiks.

Esimesed aastad asetus põhirõhk reageerivate jõudude loomisele, koolitamisele ja vajaliku varustuse tagamisele. Kui see süsteem hakkas juba toimima, lisandusid ülejäänud nüüdseks igapäevased tegevussuunad, sh ennetustöö.

3.2.1. Ennetustöö kui päästeala tegevusvaldkond

Ennetustöö muutus päästeala tegevustes rohkem nähtavaks 21. sajandi alguses, kui 2001. aastal leiti esimest korda võimalus rahastada mittetulundusühingute projektipõhiseid ennetustegevusi. Seda tehakse aktiivselt senini.

Uue sajandi alguses hakati ennetustöö valdkonda tähtsustama ja selle tekkeks vajalikku aluspinda ette valmistama. Esmalt oli vaja organisatsiooni sees teadvustada ennetustöö tähtsust ja rolli igapäevatoos ning teha vajalikke struktuurimuudatusi. Esialgne päästealane ennetustöö oli peamiselt projektipõhine.

Ennetustöö tähtsuse tõstmiseks tuli teha muudatusi päästeseadusesse (päästeteenistuse seadusesse), valdkonna arengukavadesse ja põhikirjadesse, sealt edasi jõudis ennetustöö organisatsiooni struktuurilisele tasandile. 2005. aastal loodi päästeametis ennetustöö büroo, mille põhiülesandeks sai päästealase ennetustöö koordineerimine. Pärast päästeasutuste reorganiseerimist muutus ennetustöö ka regionaalsete päästekeskuste põhitegevusvaldkonnaks. Alates 1. märtsist 2006 on regionaalsetes päästekeskustes ennetustööga tegelevad struktuuriüksused, mis korraldavad ennetustegevust regioonis.

2006. aastal jõudis trükki „Päästeala ennetustöö strateegia aastani 2011”, millega seati ennetustöö suunad ja sihid, mis tundusid tolle aja kohta esmapilgul väga ambitsioonikad. Strateegiadokumendiga

määrati päästeala ennetustöö peamine eesmärk: „Kujundada Eestis elukeskkond, kus igauks loob ja väärtustab ohutust ja turvalisust, mis aitab vähendada õnnetuste ja nende läbi hukkunute ning vigastatute arvu, samuti õnnetustega kaasnevate kahjude suurust.” Strateegias räägitakse ennetustöö neljast suunast: esmane käitumine õnnetuse korral, lastele ja noortele suunatud tegevus, kodude ohutus ja turvalisus ning koduväline ohutus ja turvalisus. Strateegia käsitleb kõiki õnnetusi, mille menetlemine kuulub päästeala kompetentsi ja pädevusse, kuid peamiselt on tegevused keskendunud tuleõnnetuste ennetamisele. (Ennetustöö ... 2006)

Strateegiadokumendiga pandi kirja konkreedsed eesmärgid ja sammud nende saavutamiseks, mitmeid tegevusi tehakse ka praegu. Näiteks päästeala noortelaager, päästealane loominguvoistlus „Nublu kaitseb ja õpetab” (1. klassi lastele ja nende vanematele), mis oli ka esimene üleriigiline ennetustöö projekt, mille käigus jagati välja u 65 000 suitsuandurit ja koolitati lapsi ja lapsevanemaid. (Klaos 2009)

2007. aastal alustati laiemalt ennetustöö üleriigiliste projektidega. Suurim algatus oli projekt „Kodu tuleohutuks”, mille idee pärines juba aastast 2001. Projekti üldine eesmärk oli sõnastatud järgmiselt: „Paranenud on inimeste teadlikkus tuleohutusosaldest riskidest ning omandatud on oskused, teadmised ja vahendid, et tagada tuleohutust oma kodus.” Projekti peamised osad olid meediakampaaniad, kodukülastused ja teabepäevad. Projekt viidi ellu päästeameti ja nelja regionaalse päästkeskuse ühistööna.

2007. aastal valmis päästeameti tellimusel õpetlik draama „Miks see just meiega pidi juhtuma?”, milles tutvustatakse tulekahju levimuimaid tekkepõhjuseid ja tagajärgi. Järgmisel aastal valmis teaduslik dokumentaalfilm „Teoreem tuest”, milles lavastuslikud stseenid vahelduvad spetsialistide asjakohaste kommentaaridega.

Päästeameti üks põhitegevusvaldkond on ennetustöö, see toimub peamiselt kolmel viisil: teavitamine, koolitamine ja nõustamine, mida käsitleti pikemalt õpiku II osas.

Demineerimisalast ennetustööd on Eestis tehtud alates 1992. aastast, organiseeritud ja planeeritud demineerimisalane ennetustöö sai alguse 2000. aastal, kui Ameerika Ühendriikide kaitseministeerium asus seda rahaliselt toetama. Koostati uurimusi, mille alusel töötati

välja reklaamklipid ja ennetustöö abivahendid. Alates 2009. aastast tegeletakse demineerimisalase ennetustööga süstematiseeritult ja tegevused on suunatud peamiselt kuuendatele klassidele. Kasutuses on õppefilmid „Ettevaatust, plahvatab” (2001) ning „Ära puutu pommi” (2009). Alates 2012. aastast on demineerimisvaldkonna teenuste hulgas teavitus- ja koolitusteenus, mille käigus peetakse infotunde koolides ja üritustel (lapsi informeeritakse võimalike plahvatusohtlike objektide tuvastamisest ja käitumisest olukorras, kui on tuvastatud plahvatusohtlik objekt kuni demineerimisrühma saabumiseni). Lisaks korraldatakse informatiivseid kampaaniaid ning töötatakse välja ja ajakohastatakse käitumisjuhiseid.

KORDAMISKÜSIMUSED

1. Kirjelda vabatahtlike tuletõrjeorganisatsioonide arengut Eestis.
2. Kirjelda kutselise tuletõrje arengut Eestis.
3. Selgita ennetustöö kampaaniate sõnumite valikupõhimõtteid läbi aja.
4. Kirjelda ennetustöö päästeala põhivaldkonnaks kujunemist.
5. Kirjelda ennetustöö toimemehhanismi päästealal.

KASUTATUD KIRJANDUS

- A Community Guide to Injury Prevention, Harborview Injury Prevention and Research Center: www.aast.org/library/traumaprevention/injurypreventionguide.aspx
- Andreasen, R. 2002. Marketing Social Marketing in the Social Change Marketplace. *Journal of Public Policy & Marketing*, 21, 3–13
- Andreasen, R., A. 1995. Marketing Social Change. Changing behaviour to promote health, social development and the environment. San Francisco: Jossey-Bass
- Andreasen, R. 1994. Social Marketing: Its Definition and Domain. *Journal of Public Policy & Marketing*, 13, 108–114
- Andreasen, R. 2003. The life trajectory of social marketing. *Marketing Theory*, 3(3), 293–303
- Asher, K., N., Rivara, F., P., Felix, D., Vance, L. & Dunne, R. 1995. Water safety training as a potential means of reducing risk of young children's drowning. *Injury Prevention*, 1, 228–233
- Atiyeh, B., S., Costagliola, M. & Hayek, S., N. 2009. Burn prevention mechanisms and outcomes: Pitfalls, failures and successes. *Burns*, 35, 181–193
- Bandura, A. 1995. Self-efficacy in Changing Societies. New York: Cambridge University Press
- Bartholomew, L., K., Parcel, G., S., Kok, G., & Gottlieb, N., H. 2001. Intervention mapping: Designing theory-based health promotion programs. New York: Mc Graw-Hill
- Boyce, K., E., Shields, T., J., Silcock, G., W., H. 1999. Toward the Characterization of Building Occupancies for Fire Safety Engineering: Capabilities of Disabled People Horizontally and on Incline. *Fire Technology*, vol 35. nr 1. February 1999
- British Standard 442, 1984, part1
- Butteworth, G., Harris, M. 2002. Arengupsühholoogia alused. Tartu Ülikooli kirjastus
- Cole, R., E. & Kourofsky, C., E. 2012. Safety First: Important Lessons for Children in the Home and School. Redmond: Exchange Press, Inc
- ConocoPhillips Marine. 2003. Safety pyramid based on a study
- Coppola, D., P. 2007. Introduction to international disaster management. Oxford: Butterworth-Heinemann
- Crawford, J. 2010. Fire prevention organization and management. Upper Saddle River, N.J.: Prentice Hall; London: Pearson Education [distributor]

- Rasbash, G., R., D. 2004. Evaluation of fire safety. Chichester: Wiley
- Dahlgren, G., & Whithead, M. 1991. Policies and strategies to promote social equity in health. Stockholm: Institute for Future Studies
- Diamantes, D. 2010. Principles of fire prevention. Delmar, NY : Cengage
- Kirtley, E., 2008. Principles and Techniques of Fire and Life Safety Education. Fire Protection Handbook, 2008 Edition Volume I (Cote, A, E, jt (toim)). (5-3 ... 5-20) Quincy, Mass: National Fire Protection Association
- Ebaloomulikul teel hukkunud. Vabariigi Valitsuse kodulehelt <http://valitsus.ee/et/valitsus/tegevusprogramm/turvaline-eesti/ebaloomulikul-teel-hukkunute-arv> välja otsitud 18.08.2013
- Eluhoonete tuleohutuse riskihindamise meetodika. 2014. Tallinn: Sisekaitseakadeemia
- Ebbinghaus, H. 1913. Memory; a contribution to experimental psychology. New York city: Teachers college, Columbia university
- Ehly, S., & Dustin, R. 1989. Individual and group counseling in schools. New York: Guilford
- Eesti keele seletav sõnaraamat. 2009. Toim. Langemets, M. jt. Tallinn: Eesti Keele Sihtasutus
- Eesti Päästeteenistus: aastad 1990–2004. 2004. Päästemeeti väljaanne
- Eesti turvalisuspoliitika põhisuunad aastani 2015. RT I 2008, 25, 165
- Eesti õigekeelsussõnaraamat: ÕS 2013. 2013. Koostanud Erelt, T. jt. Tallinn: Eesti Keele Sihtasutus
- Friend, P. 2004. Puue ja töö: hea tava käsiraamat tööandjale. Phare Twinningu projekt „Puuetega inimeste tööhõive edendamine”. Sotsiaalministeerium. raulpage.org/koolitus/puuejatoo.pdf
- Plan, Prepare & Mitigate, FEMA kodulehelt, <https://www.fema.gov/plan-prepare-mitigate> välja otsitud 28.08.2014
- Giesler, M., P. 2011. Fire and life safety educator. Clifton Park, NY: Delmar Cengage Learning
- Green, L., W. & Kreuter, M., W. 1999. Health promotion planning: An educational and ecological approach. Mayfi eld: Mountain View
- Haddon, W. 1972. A logical framework for categorizing highway safety phenomena and activity. Trauma, 12:197–207
- Hartagen, J., W., R. 2002. Principles of the Disease of Injury. Rosen's Emergency Medicine. J.A. Marx St. Luis, Missouri, Mosby Inc. 2:821–828
- Harro, M. 2002. Sissejuhatus tervise edendamisel kasutatavatesse teoreetilistesse mudelitesse. Eesti Haigekassa

- Heinrich, H., W. 1931. Industrial accident prevention: a scientific approach, New York: McGraw Hill
- Jaani, J. & Luisk, Ü. 2010. Läbivad teemad õppekavas ja nende rakendamine koolis. II osa. Tartu: Tartu Ülikooli haridusuuringute ja õppekavaarenduse keskus
- Janz, N., K. and Becker, M., H. 1984. The health belief model: A decade later. *Health Education Quarterly*, 11(1): 1–47
- Kaasik, T. ja Uuskula, L. 2007. Vigastused Eestis. Levimus, tagajärjed ja õnnetus. Tartu: OU Dada AD
- Kaasik, T., & Rehema, P. 2007. Vigastused Eestis. Levimus, tagajärjed ja ennetus. Tartu: MTÜ Naabrusvalve Keskus
- Kasmel, A. & Lipand, A. 2007. Tervisearenduse teooria ja praktika I. Sissejuhatus sultoloogiasse. Tallinn: Tallinna Raamatutrükikoda.
- Klaos, M. 2009. Tuleohutusalase teavitustöö tähtsus turvalisuse arendamisel, *Sisekaitseakadeemia Toimetised, teadmistemahukas turvalisus*, 2009, nr 8
- Koort, E. 2010. Sisejulgeoleku ülevaade. Siseministeeriumi kodulehelt https://www.siseministeerium.ee/public/SJasekantsler_E.Koort.pdf välja otsitud 28.08.2014
- Kotler, P., Lee, R., N. 2008. Social marketing: influencing behaviors for good. 3rd ed. Los Angeles: Sage Publications
- Kotler, P., Roberto, N., Lee, N. 2002. Social Marketing. Improving the Quality fo Life. 2nd ed. California: Sage Publications
- Kupula, H. & Paavola, M. 2008. Injuries and risk-taking among young people in Europe – The European Situation Analysis. EU-Project AdRisk . Helsinki: KTL (National Public Health Institute)
- Köverjalg, A. 1995. Õppeprotsessi aktiveerimine. Probleemõpe. Tallinn: Eesti Riigikaitse Akadeemia
- Laanpere, M. 2008. Sissejuhatus aktiivõppesse. Slaidiesitus. www.slideshare.net/martlaa/sissejuhatus-aktiivõppesse-presentation välja otsitud 28.08.2014
- Lauristin, M., Vihalemm, P. 1998. Postkommunistlik siirdeae Eestis: Tõlgendusvõimalusi. *Akadeemia* nr 4, 675–701
- Leppik, P. 2008. Õpetajatöö psühholoogilisi probleeme. Tartu Ülikooli kirjastus
- Läbivate teemade kavad, Vabariigi Valitsuse 06.01.2011. a määruse nr 1 „Põhikooli riiklik õppekava” lisa 12, RT I, 14.01.2011, 2
- Marmot, M. and Feeney, A. 1996. Work and health: Implications for individuals and society. In (eds. D. Blane, E. Brunner and R. Wilkinson) *Health and Social Organization. Towards a Health Policy for the 21th Century*. London: Routledge
- Maslow, A. 2007. Motivatsioon ja isiksus. Tallinn: Mantra kirjastus

- McGuire, W., J. 1989. Attitude and attitude change. In (Eds. G. Lindzey and E. Aronson) *The handbook of social psychology*. New York: Knopf
- McKenzie, J., F., Neiger, B., L. and Smeltzer, J., L. 2005. *Planning, implementing, and evaluating health promotion programs: A primer*, 4th ed. San Francisco, CA: Benjamin Cummings
- Morgan, M., G. 2002. *Risk communication: a mental models approach*. System QuarkXPress
- Murd, V. et al. 2006. *Päästeala ennetustöö strateegia aastani 2011*. Tallinn: Päästeamet
- Murd, V. 2007. *Uue valdkonna kujundamine ja strateegia koostamine avaliku halduse organisatsioonis Päästeameti näitel*. Publitseerimata magistritöö organisatsiooni-käitumises. Tallinn: Tallinna Ülikool sotsiaalteaduskonna psühholoogia osakond
- Murd, V. 2007. Ennetustöö innovatsioon päästeteenistusse. *Häire* 112, 4/4, 2007, 12-13
- Paris, S., G., Yeung, A., S., Wong, H., M. & Luo, S., W. 2012. *Global perspectives on education during middle childhood*. APA educational psychology handbook, Vol 3: Application to learning and teaching, 23–41. Washington: American Psychological Association
- Petersen, D., J. and Alexander, G., R. 2001. *Needs Assessment in Public Health. A Practical Guide for Students and Professionals*. New York: Kluwer/Academic Plenum
- Parmask, P., J. 1995. *Eesti tuletõrje ja tsiviilkaitse: enne ja pärast Teise Maailmasõja algust*. Tallinn: Kupar
- Pickett, W., Schmid, H., & Boyce. (2002). *Multiple Risk Behavior and Injury. An International Analysis of Young People*. *Arch Pediatr Adolesc Med.* 156, 786–793
- Pimedate Liidu koduleht aadressil <http://www.pimedateliit.ee> välja otsitud 28.08.2014
- Pinsonneault. 2002. Three models of educational intervention for child and adolescent firesetters. rmt: D. J. (Ed.), *Handbook on firesetting in children and youth*, 261–279. San Diego: Academic Press.
- Prochaska, J., O., DiClemente, C., C. 1992. Stages of change in the modification of problem behaviors. *Prog Behav Modif* 1992 (28), 183–218
- Põhikooli riiklik õppekava. Vabariigi Valitsuse määrus 06.01.2011 nr 1. RT I, 20.09.2011, 9
- Ajalugu. Põhja-Eesti Päästkeskuse kodulehelt www.ttpa.ee välja otsitud 01.02.2011
- Päästeala ennetustöö strateegia aastani 2011. Siseministeeriumi kodulehelt www.siseministeerium.ee/public/Strateegia_18_10.pdf välja otsitud 18.08.2013
- Rahvastiku tervise arengukava 2009–2020. Sotsiaalministeeriumi kodulehelt

- www.sm.ee/fileadmin/meedia/Dokumendid/Tervisevaldkond/Rahvatervis/RTA/2012_RTA_pohitekst_ok_5.pdf välja otsitud 18.08.2013
- Rasbash, D., Ramachandran, G., Kandola, B., Watts, J., Law, M. 2004. Evaluation on fire safety. Chichester. Wiley
- Robertson, C. 2010. Safety, nutrition, and health in early education. Wadsworth: Cengage Learning Wadsworth
- Robinson, K., L. and Elliott, S., J. 2000. The practice of community development approaches in heart health promotion Health Education Research Theory and Practice, 15, 219–231
- Rogers, E., M. 1983. Diffusion of innovations 3rd ed. New York: Free Press
- Rothschild, M. 1999. Carrots, Sticks, and promises: A conceptual framework for the management of public health and social issues behavior. Journal of Marketing, 63, 24–37
- Runyan, C., W. 1998. Using the Haddon matrix: introducing the third dimension. Injury Prevention, 4, 302–307
- Rüütmann, T., V. 2010. Insenerpedagoogika. Tallinn: Tallinna Tehnikaülikool
- Ryan, S. and Travis, J. 1988. The wellness workbook, 2nd ed. Berkeley, CA: Ten Speed Press
- Sethi, D., Racioppi, F., Baumgarten, I. & Bertollini, R. 2006. Reducing inequalities from injuries in Europe. Rome: WHO Regional Office for Europe
- Sethi, D., Racioppi, F., Frerick, B. & Frempong, N. 2008. World report on child injury prevention. Rome: WHO European Centre for Environment and Health
- Siseministeeriumi valitsemisala arengukava 2013–2016 tegevusvaldkond siseturvalisus. Siseministeeriumi kodulehelt https://www.siseministeerium.ee/public/Siseturvalisuse_VAAK_2013-2016.rtf välja otsitud 18.08.2013
- Soom, I. 2012. Reklaamikanali valik. Postimehe kodulehelt <http://majandus24.postimees.ee/762712/reklaamikanali-valik> välja otsitud 28.08.2014
- Sotsiaalkampaaniad. Päästeameti kodulehelt www.rescue.ee/?class=document&action=print§ion=23302 välja otsitud 28.08.2014
- Stellefson, M., Eddy, M., J. 2008. Health Education and Marketing Processes: 2 Related Methods for Achieving Health Behavior Change. American Journal of Health Behavior. Vol 32 (5), 488–496
- Tervise edendamine koolis. Terviseinfo kodulehelt <http://www.terviseinfo.ee/et/tervise-edendamine/koolis/tervise-edendamine-koolis> välja otsitud 28.08.2014

- Wadaman M., C., Muelleman R., L., Coto, J., A., *et al.* 2003 The Pyramid of Injury: Using Ecodes to Accurately Describe the Burden of Injury. *Ann Emerg Med* 2003 (42), 468–478
- Welander, G., Svanström, L., Ekman, R. 2004. Safety Promotion – An Introduction, 2nd revised edition, Karolinska Institutet

LISAD

LISA 1: TULEKAHJUDE STATISTIKA

TULEKAHJUDES HUKKUNUD								
	2006	2007	2008	2009	2010	2011	2012	2013
KOKKU	164	132	89	63	69	73	54	47
I poolaasta	84	70	49	35	43	43	36	21
II poolaasta	80	62	40	28	26	30	18	26
I kvartal	51	45	37	17	33	33	22	13
II kvartal	16	10	5	18	10	10	14	8
III kvartal	32	27	18	8	5	12	5	7
IV kvartal	55	43	22	20	21	18	13	19

TULEKAHJUDE ÜLDARV								
	2006	2007	2008	2009	2010	2011	2012	2013
KOKKU	14900	10400	10052	8421	6439	6321	4973	5745
I poolaasta	9213	6224	6370	5432	3600	3790	2904	3201
II poolaasta	5687	4176	3682	2989	2839	2531	2069	2544
I kvartal	1616	2245	1695	1241	975	997	994	863
II kvartal	7597	3979	4675	4191	2625	2793	1910	2338
III kvartal	3997	2417	1997	1657	1717	1435	1170	1499
IV kvartal	1690	1759	1685	1332	1122	1096	899	1045

TULEKAHJUDES VIGASTATUID								
	2006	2007	2008	2009	2010	2011	2012	2013
KOKKU	130	155	102	100	102	87	80	99
I poolaasta	81	110	59	59	48	44	57	52
II poolaasta	49	45	43	41	54	43	23	47
I kvartal	51	52	41	36	35	25	34	39
II kvartal	30	58	18	23	13	19	23	13
III kvartal	23	10	17	16	15	19	11	24
IV kvartal	26	35	26	25	39	24	12	23

LISA 2: VEEÕNNETUSTE STATISTIKA

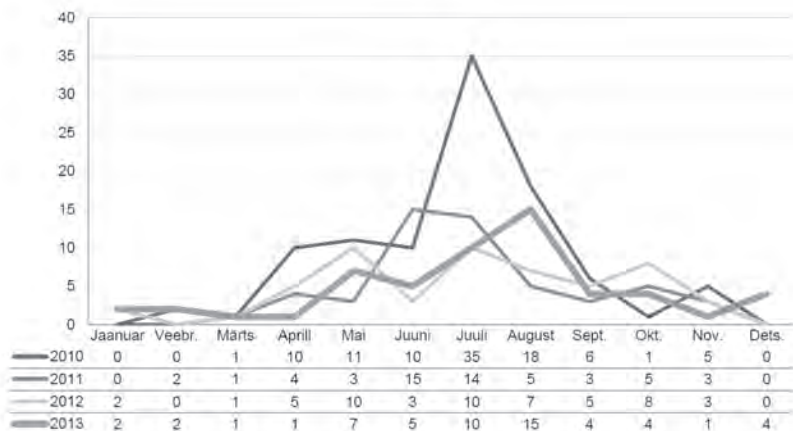

Joonis 40. Uppunute arv

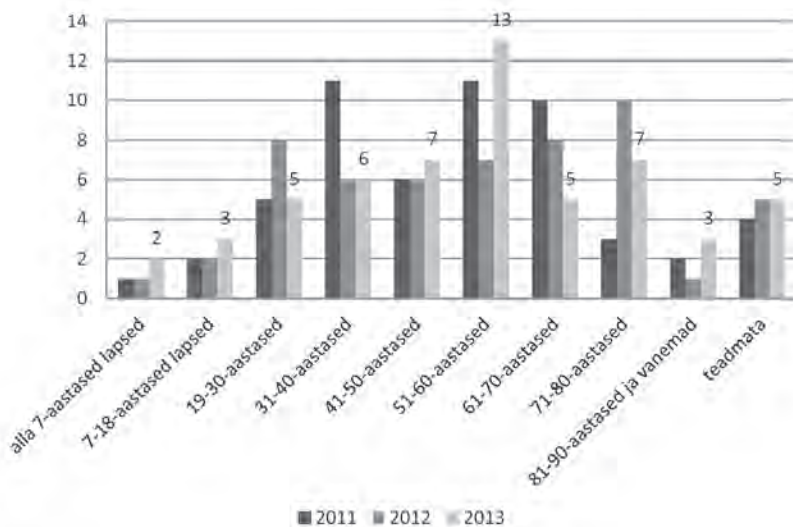

Joonis 41. Uppunute vanuseline jaotus

LISA 3: DEMINEERIMISVALDKONNA STATISTIKA

Aastad	VÄLJAKUTSEID KOKKU	PLAHVATUSI	HUKKUNUID	VIGASTATUID	POMMIÄHVARDUSI	NEIST KOOLIDES	POMMIKAHTLUSED	LÕHKESADELDEISED	POMMITEHNILINE KONTROLL	LÕHKEKEHAD
1992	72	3	2	2	7	6	-	1	-	228
1993	228	41	5	10	97	45	-	6	-	1466
1994	624	71	1	11	125	28	-	11	-	1958
1995	896	81	10	26	221	63	-	28	52	4046
1996	820	44	6	24	161	45	135	17	58	1898
1997	947	40	5	20	150	56	102	16	86	10949
1998	838	41	7	6	184	91	100	13	51	2152
1999	1444	35	5	16	445	251	148	8	65	2340
2000	1369	31	2	18	454	235	222	6	89	1437
2001	1301	25	3	9	214	112	206	9	74	1347
2002	1086	24	1	7	93	48	179	6	70	1669
2003	1016	30	5	19	98	52	132	7	83	2875
2004	1180	14	5	16	54	27	305	15	79	1952
2005	1425	11	2	20	40	8	441	10	88	2066
2006	1361	11	0	8	36	8	277	8	98	1751
2007	1373	13	1	10	35	9	218	13	85	6413
2008	1651	11	0	12	21	4	162	5	115	3409
2009	1434	13	2	7	39	10	147	18	71	3685
2010	1436	10	2	13	29	1	141	5	108	3102
2011	1301	15	0	7	31	3	171	6	86	2808
2012	1283	4	1	1	26	6	151	3	81	3042
2013	1479	8	0	9	27	2	128	3	71	3569

LISA 4: KOOLITUSPROGRAMM „KAITSE END JA AITA TEIST“

1. Õppekava

Koolitusprogrammi eesmärk on anda 6. klasside õpilastele põhikooli riikliku õppekava läbiva teema „Tervis ja ohutus” alusel eluks vajalikke ohutusteadmisi ja -oskusi.

Põhikooli riikliku õppekava läbiva teema „Tervis ja ohutus” käsitlemisega taotletakse õpilase kujunemist vaimselt, emotsionaalselt, sotsiaalselt ja füüsiliselt terveks ühiskonnaliikmeks, kes on võimeline järgima tervislikku eluviisi, käituma turvaliselt ning kaasa aitama tervist edendava turvalise keskkonna kujundamisele.

- a) Tervisekasvatuse põhineb õpilaste tervisega seonduvate teadmiste ja hoiakute ning sotsiaalsete toimetulekuoskuste arendamisel. Seda toetab tervist edendava kooli põhimõtete rakendamine.
- b) Ohutuse valdkonnas õpetatakse käituma ohutult liiklus-, tule-, veeohu ja teiste keskkonnast tulenevate ohtude puhul ning otsima vajaduse korral abi.

Põhikooli riikliku õppekava järgi on II kooliastmele sobilikud aktiivõppemeetodid: arutelu, rühmatöö, rollimängud ja demonstratsioonid.

Koolitusel osalenud õpilane omandab järgmised pädevused:

- ▷ nimetab tuleõnnetuste enim levinud põhjuseid;
- ▷ teab tulekahju arengu kiirust;
- ▷ nimetab suitsuanduri paigaldamise tingimusi;
- ▷ teab, kuidas ja miks suitsuandurit hooldatakse ning kontrollitakse;
- ▷ teab, kuidas kasutada tulekustutit;
- ▷ teab, kuidas tulekahju korral käituda;
- ▷ teab looduses lahtise tule tegemise reegleid ja ohte;
- ▷ teab Eesti ja üleeuroopalist hädaabinumbrit 112;
- ▷ oskab helistada hädaabinumbril 112 ja teab, millistes olukordades tuleb seda teha;
- ▷ nimetab veeõnnetuste enim levinud põhjuseid;
- ▷ teab veekogude iseärasusi, oskab kirjeldada neis peituvaid ohte ning nimetab tunnused, mille järgi valida ohutu supluskoht;

- ▷ teab ohte, mis kaasnevad vettehüpetega;
- ▷ oskab paadiga sõites ohutult käituda ja teab, et paadis peab kandma päästevesti;
- ▷ teab, kuidas käituda, kui näeb uppumisohtu sattunud inimest;
- ▷ teab nõrga jää ohtusid;
- ▷ tunneb ohte, mis kaasnevad pürotehnilise tootega või kodukeemia vale käsitlemisega;
- ▷ teab ise ja kirjeldab teistele, kuidas käituda ohtliku eseme leidmisel;
- ▷ teab, et pommiähvarduse tegemine on kuritegu ja kriminaalkorras karistatav;
- ▷ teab, et sõltuvusainete omamise, tarvitamise ja müügiga seotud seadused on loodud inimese tervise ja turvalisuse kaitseks;
- ▷ teab sõltuvusainete tarvitamise õiguslikke ja sotsiaalseid tagajärgi;
- ▷ oskab uimastitega seotud olukordadega toime tulla (enesekeh-testamine, riskide hindamine, abi kutsumine);
- ▷ teab politsei lühinumbrit ja seda, millises olukorras sinna helistada;
- ▷ teab liiklusseaduse nõudeid jalgratturile, pisimopeedi- ja mopeedijuhile;
- ▷ teab peamisi liiklusriske nii jalakäija kui ka juhina ning oskab neid vältida;
- ▷ teab ja oskab kasutada jalakäija, jalgratturi, mopeedijuhi ja sõitja turvavarustust;
- ▷ väärtustab säästvat ja ohutut liiklemist ning hoolib nii endast kui ka teistest kaasliiklejatest;
- ▷ oskab õnnetuse korral hinnata olukorda ja teab, kuidas ennast ohtu seadmata esmaabi osutada;
- ▷ oskab peatada verejooksu;
- ▷ tunneb ära ja oskab abistada liigesevigastuse (luumurru) korral;
- ▷ oskab pöörata kannatanut püsivasse küliliasendisse;
- ▷ oskab anda esmaabi põletuse korral.

2. Koolitusprogramm

Koolitusprogramm koosneb:

- ▷ vähemalt 2 x 45-minutilise koolitusest tuleohutuse, veeohutuse ja plahvatusohtu teemal;
- ▷ vähemalt 2 x 45-minutilise koolitusest, kuidas uimastitega seotud olukordadega paremini toime tulla (enesekehtestamine, riskide hindamine, abi kutsumine);
- ▷ vähemalt 3 x 45-minutilise koolitusest esmaabi teemal;
- ▷ vähemalt 3 x 60-minutilise koolitusest õpetajatele teemal „Õpilaste ettevalmistus KEATiks ning liikluskasvatuse läbiviimine koolis” ja võimaluse korral 1,5–2,5-tunnisest (olenevalt õpilaste arvust) jalgaratta harjutuspäevast õpilastele nendes koolides, mille õpetajad osalesid liikluskoolitusel;
- ▷ vahepealsest iseseisvast õppes soovituslike materjalidega;
- ▷ vähemalt ühepäevasest ohutuslaagrist, kus saavad kõik koolitused läbinud koolide kaheksa õpilast praktiliste tegevuste kaudu oma teadmisi ja oskusi kinnitada.

Koolitusprogrammi „Kaitse end ja aita teist” teemade „Erinevad ohuolukorrad”, „Sõltuvusainete tarvitamise ennetamine”, „Esmaabi” ja „Liiklusohutus” käigus soovivad koolituste läbiviijad osalejatele õppematerjale, mida kasutada iseseisvaks tööks (raamatud, õppefilmid, koduleheküljed internetis jne).

Vahetult pärast koolitusprogrammi läbimist toimuvad 14 maakonnas ohutuslaagrid programmis osalenud koolide kaheksaliikmelistele esindusvõistkondadele. Ohutuslaager peab olema vähemalt ühepäevane kaheksatunnine laager, kus iga valdkonna kohta viivad programmi osalevad organisatsioonid läbi vähemalt ühe praktilise teemapunkti.

Koolide esindusvõistkondade laagris osalemiseks:

- ▷ tuleb koolil registreerida oma klass/klassid KEAT-programmi;
- ▷ tuleb läbida kõik ettenähtud koolitused;
- ▷ tuleb koolitused läbinud klasside õpilastel (vähemalt 80% klassi õpilaste hulgast) individuaalselt lahendada veebikeskkonnas asuv pädevustest.

Ohutuslaagris osalenud koolidele väljastatakse diplom.

Teema	Teooria (min)	Praktika (min)	Kokku (min)
Erinevad hädaolukorrad			
Tuleohutus	35	0	35
Veeohutus	30	0	30
Õnnetusteadete edastamine	15	0	15
Käitumine lõhkekeha leiu puhul	10	0	10
Elektriohutus (iseseisev töö õppematerjalidega)	0	0	0
			90

Sõltuvusainete tarvitamise ennetus			
Oskab uimastitega seotud olukordadega toime tulla (enesekehtestamine, riskide hindamine, abi kutsumine)	45	45	90
			90

Esmaabi			
Verejooksude olemus ja peatamise võtted	20	20	45
Põletused, külma- ja kuumakahjustused	20	10	30
Liigesevigastused	10	20	30
Teadvuseta inimese abistamine	10	20	30
			135

Liiklusohutus			
Jalgrattur, pisimopeedi- ja mopeedijuht liikluses	60		60
Jalakäija ja sõitja liikluses	60		60
Turvavarustus	60		60
			180

Ohutuslaager		480	480
---------------------	--	-----	-----

			970
--	--	--	------------

3. Koolituse üldiseloostus

Teema: Erinevad ohuolukorrad

Tuleohutus:

- ▷ tulekahjude statistika;
- ▷ tulekahjude peamised tekkepõhjused ja nende ennetamine;
- ▷ tulekahju areng, tule levik ruumis ja selle avastamine;
- ▷ tulekahju avastamiseade – suitsuanduri tööpõhimõte, paigaldamine ja hooldus;
- ▷ küttekollete hooldamine ja ohutu kasutamine;
- ▷ käitumine tulekahju korral kodus ja koolis;
- ▷ evakuatsioon;
- ▷ lahtine tuli looduses: kulu põletamine, ohutu lõkke tegemine;
- ▷ esmased tulekustutusvahendid, nende kasutamine.

Õnnetusteadete edastamine:

- ▷ hädaabiteate sisu ja selle edastamine.

Veeohutus:

- ▷ veeõnnetuste põhjused;
- ▷ ohud veekogudes, ohutu supluskohta valik;
- ▷ ohutu käitumine veekogude ääres ja veekogudel suvel ning talvel;
- ▷ ohutu paadisõit (päästevest);
- ▷ ujumisõskuse olulisus;
- ▷ esmane käitumine veeõnnetuse korral.

Käitumine lõhkekeha leiu puhul:

- ▷ esmane käitumine lõhkekeha leiu puhul;
- ▷ pürotehnika ohtlikkus.

Elektriohutus:

- ▷ iseseisev töö soovituslike õppematerjalidega.

Soovituslikud materjalid

Raamatud Margo Klaos „Õnnetusjuhtumid ja turvalisus”, Antti Lääts „Meie, päästjad”.

Õppefilmid „Teoreem tulest”, „Miks see just meiega juhtuma pidi”, „Ära puutu pommi!” (saadaval päästeameti Youtube’i kanalis).

Internetileheküljed www.ohutusope.ee, www.elektrilevi.ee/ohutus.

Teema: Sõltuvusainete tarvitamise ennetus

Sõltuvusainete ohtlikkus ja nende tarvitamise tagajärjed:

- ▷ oskab uimastitega seotud olukordadega toime tulla (enesekehetestamine, riskide hindamine, abi kutsumine).

Teema: Esmaabi

Verejooksude olemus ja peatamise võtted:

- ▷ verejooksude liigid;
- ▷ erinevad haavad;
- ▷ sidumine.

Põletused, külma- ja kuumakahjustused

Liigesevigastused:

- ▷ luumurrud, nikastus, nihestus, põrutus.

Teadvusetu inimese abistamine:

- ▷ asendid.

Teema: Liiklusohutus

Jalgratturi, pisimopeedi- ja mopeedijuhi liiklusreeglid:

- ▷ nõuded ja kohustused jalgratturi, pisimopeedi- ja mopeedijuhi jaoks;
- ▷ sõiduki asukoht teel sõites, manöövrid, sõidukiirus, möödasõit, sõit ristmikel või õuealal;
- ▷ turvavarustuse kasutamine.

Jalakäija ja kaassõitja liikluses:

- ▷ jalakäija ja kaassõitja turvaline käitumine liikluses (liiklemine tänaval ja turvavarustuse kasutamine).

Kasulikud lingid

www.liikluskasvatus.ee

www.mnt.ee/liikluskasvatus

<https://www.youtube.com/user/EstonianRescueBoard>

<http://kodutuleohutuks.ee/et/Hoia-ara>

<http://www.youtube.com/watch?v=-ZMy6DpVZGc&list=PL842C1E0D89A4451C>

www.suitsuandurid.ee

www.tulekustuti.ee

www.112.ee

http://www.rescue.ee/vvfiles/1/kompleksoppuse_%20materjal.pdf

<http://kodutuleohutuks.ee/et/tulekahju/avastades-tulekahju>

<http://www.youtube.com/watch?v=9FOukeboAZc>

<http://www.youtube.com/watch?v=0rxF3OQM1s4>

<http://www.veeohutus.ee/et/pohjused-statistika>

<http://www.veeohutus.ee/et/suvine-veeohutus/veekogud>

<http://www.veeohutus.ee/et/suvine-veeohutus/Paastevest>

<http://www.veeohutus.ee/et/suvine-veeohutus/Paastevotted-ja-abi-kutsumine/Paastevotted>

http://www.youtube.com/watch?v=MCmtP4_Fj6M

LISA 5: TULEOHUTUSALANE KOOLITUSPROGRAMM „TULEST TARGEM” EELKOOLIEALISTELE

Eelkooliealiste koolitamise eesmärk

Mänguliste ja praktiliste tegevuste kaudu anda lastele põhjalikud ja eakohased teadmised tuleohutusest. Vähendada tulekahjudes hukkuvate ja vigastada saavate laste arvu Eestis.

Sihtgrupp

Eelkooliealised 6–7-aastased lapsed. Koolitusse ei ole soovitatav kaasata alla 5-aastaseid lapsi, kuna teemad ja tegevused ei ole neile eakohased. Eelkooliealiste lastega suheldes on oluline neid kiita, juhendada, abistada ja julgustada. Eelkooliealised lapsed õpivad eelkõige vaatlemise, uurimise, katsetamise, suhtlemise, mängu, harjutamise, matkimise jms kaudu. Kõik tegevused peaksid olema mängulised ja näitlikustatud ning sellised, kus lapsed on aktiivsed tegutsejad, mitte vaid kuulajad. Oluline on, et lapsed saaksid tegevuste käigus jagada loovalt oma kogemusi, teadmisi ja muljeid ümbritsevast maailmast.

Metoodika

6–7-aastaseid lapsi koolitades peavad kõik tegevused olema mängulised, näitlikustatud ning rajatud laste aktiivsusele, arutlusele ja hindamisvõimalusele. Lastele on soovitatav teha mängulisi arutelusid ja vestlusi ning kasutada näitvahendeid. Aruteluteemasid valides tuleb lähtuda laste ealistest kogemustest.

Statistika

Tuleõnnetustes hukkunud või vigastada saanud laste hulk aastatel 2009–2013.

HUKKUNUD	Vanus	2009	2010	2011	2012
	Alla 7	1	1	-	1
	7-18	-	-	8	-
VIGASTATUD	Vanus	2010	2011	2012	2013
	Alla 7	-	2	3	2
	7-18	8	1	1	4

Koolituse sisu

1. Sissejuhatus.
2. Tulekahju tunnused ja põlevmaterjalid ruumis.
3. Tulekahju tekkepõhjused.
4. Tulekahju avastamise seade suitsuandur.
5. Tulekahju korral käitumine.
6. Täisvarustuses päästjaga tutvumine.
7. Päästeauto ja selle peal oleva tehnika tutvustamine.

Koolituse kestus

Koolitus kestab 60 minutit. Iga teema juurde on välja toodud orienteeruv aeg teema käsitlemiseks.

Koolituse koht

Koolitused toimuvad komando väljasõidupiirkonnas asuvates lasteaedades.

Koolitajad

Koolitust teevad päästjad. Vajaduse korral abistab komandopealik. Koolitusi koordineerib piirkonna ennetustöötaja.

Koolitusvahendid

Suitsuandur, tikutoos, tulemasin, küünal, küünlaalus, päästja kaitseriietus, hingamisaparaat, põhiauto.

Koolituse jaotusmaterjal osaleja kohta

Nublu kommid (üks kumm osaleja kohta)

Mängukaardid „Tulest targem”

Koolitusprogrammi teemad

	Teema	Orienteeruv aeg teema käsitlemiseks
1.	Sissejuhatus	5
2.	Tulekahju tunnused ja põlevmaterjalid ruumis	5
3.	Tulekahju tekkepõhjused	10
4.	Tulekahju avastamise seade	4

5.	Tulekahju korral käitumine	15
6.	Täisvarustuses päästjaga tutvumine	6
7.	Päästeauto tutvustamine	15
Kokku		60 minutit

Koolitusprogrammi teemade täpsem kirjeldus ja näidisharjutused

1. Teema. Sissejuhatus

Eesmärk: Eelkooliealine on tutvunud koolitust tegevate päästjatega ja teab, mis tööd nad teevad ja milles seisneb eesoleva koolituse sisu.

Aeg: Umbes 5 minutit.

2. Teema. Tulekahju tunnused ja põlevmaterjalid ruumis

Eesmärk: Eelkooliealine oskab hinnata tule ohtlikkust ja nimetada materjale, mis süttivad kergesti.

Kirjeldus: Päästja vestleb lastega. Arutelu käigus küsib päästja küsimusi ja lapsed vastavad. Päästja võib ise vastustega abistada või lasta lastel neid pakkuda.

Teemade käsitus

Tuli. Päästja küsib lastelt, milline näeb välja tuli. Lapsed nimetavad tule tunnuseid: värvus, suits, kuumus jne. Millal on tuli hea, millal ohtlik? Tuli on vajalik soojuse saamiseks, toidu valmistamiseks jm, aga tulega hooletult ümber käies võib tuli muutuda ohtlikuks. Millist kahju tekitavad tule tunnused (suits, kuumus)?

Põlevmaterjalid. Päästja küsib lastelt, millised esemed ruumis on materjalis, mis lähevad kergesti põlema. Päästja näitab ruumis ringi liikudes esemeid, mis on tehtud kergesti süttivast materjalist. Näiteks kardinad, laudlina, raamatud, joonistused, tekk, padi, mänguasjad, vaip, tool.

Vahendid: Kasutada ruumis olemasolevaid vahendeid.

Aeg: Umbes 5 minutit.

3. Teema: Tulekahju tekkepõhjused

Eesmärk: Eelkooliealine teab peamisi põhjuseid, millest tulekahju võib alguse saada. Laps oskab luua seoseid ohtlikest olukordadest, mis võivad aset leida tema kodus (tikud, küünal, hooletus). Laps on teadlik, et tikkude ega tulemasinaga ei tohi mängida, kuna see võib põhjustada tulekahju.

Kirjeldus: Päästja vestleb lastega. Arutelu käigus küsib päästja küsimusi ja lapsed vastavad. Päästja võib ise vastustega abistada või lasta lastel neid pakkuda. Praktilist tegevust tehes liigub päästja ruumis ringi ning kommenteerib oma tegevust, kaasates lapsed vestlusesse.

Teemade käsitus

Tikud. Päästjal on taskus tikutoos. Ta võtab selle välja ja räägib, et temal tohib tikutoos taskus olla, kuna ta on täiskasvanu, kuid lastel ei tohi. Tikutoosi lastele näidates küsib neilt, kus on kodus tikutoosile kõige õigem ja ohutum koht, nii et see poleks väikeste laste käeulatuses. Sama küsimus tulemasina kohta.

Harjutus 1: Päästja asetab **tikutoosi** eri kohtadesse ja lapsed kommenteerivad, kas näidatud koht on tikutoosile on õige või vale. Päästja selgitab, miks on vale või õige. Kui laps leiab kodus tikutoosi, ei tohi ta seda oma kätte võtta või oma mänguasjade juurde panna, vaid räägib sellest kohe täiskasvanule, kes tikud ohutusse kohta tõstab.

Küünal. Päästja räägib lastele, et lapsed ise ei tohi küünlaid põlema panna ega kasutada. Kui vanemad tahavad küünaldega pühademeeleolu luua või nende abil valgust saada, siis peavad ka nemad jälgima kindlaid reegleid. Küünal peab alati olema tulekindlal alusel (klaasist, metallist, kindlasti mitte plastist või puidust). Põleva küünla ümber ei tohi olla kaunistusi, sest need võivad kergesti süttida ja tulekahju tekitada. Kaunistusi võib asetada mujale, näiteks akna peale, maiustustekorvi, küünlast eemale. Põlevat küünalt ei tohi jätta järelevalveta. Toast lahkudes või muid tegevusi alustades tuleb küünal alati ära kustutada. Ettevaatlik tuleb küünla paigutamiseks olla ka siis, kui kodus on lemmikloomad, sest nemad võivad mänguhoos küünla ümber ajada, ise haiget saada ja tulekahju tekitada.

Harjutus 2: Päästja võtab küünla, mis on asetatud korrektselt tulekindlale alusele, ja paneb selle tikuga põlema. Päästja kommenteerib, et tema on täiskasvanu ja tohib tikku tõmmata ja küünla süüdata,

lapsed aga ei tohi. Lisaks küsib lastelt, kuhu ta paneb tikutoosi, nii et oleks kõige turvalisem (õige vastus: oma taskusse tagasi). Pärast seda, kui päästja on küünla põlema pannud, palub ta laste abi küünlale õige ja turvalise asukohta leidmiseks. Päästja käib põleva küünlaga ruumis ringi ja otsib sellele turvalist asukohta. Lapsed peavad ütleva, kas valitud koht on küünlale õige ja ohutu või vale ja ohtlik. Variandid asukohtadeks: riulisse, tooli alla, keset põrandat, mänguasjade keskele, klaveri peale, raamatute peale, aknalauale kardina lähedale, laste keskele põrandale, laste kõrvale tooli peale, aknalaua peale eemale põlevmaterjalidest (ruloo ja kardin ohutus kauguses), laua peale, toanurka. Iga vastuse juures täpsustada, miks on asukoht põlevale küünlale ohtlik või ohutu.

Hooletu suitsetamine. Igal aastal juhtub väga palju õnnetusi hooletu suitsetamise tõttu. Lastele tuleb rääkida, et suitsetamine on tervisele väga kahjulik. Osad täiskasvanud siiski suitsetavad, aga nad peavad seda tegema õues või rõdu peal ning suitsukonid tuleb neil korralikult kustutada ja tuhatoosi visata.

Vahendid: Tikutoos, tulemasin, küünal, küünlaalus.

Aeg: Umbes 10 minutit.

4. Teema: Tulekahju avastamiseade suitsuandur

Eesmärk: Eelkooliealine on teadlik, et tulekahju aitab avastada suitsuandur, mis peab olema igas kodus õigesti paigaldatud ja töökorras.

Kirjeldus: Päästja vestleb lastega. Arutelu käigus küsib päästja küsimusi ja lapsed vastavad. Päästja võib ise vastustega abistada või lasta lastel neid pakkuda.

Teemade käsitus

Suitsuanduri olulisus. Päästja näitab lastele suitsuandurit ja räägib, et igas kodus peab olema suitsuandur, mis valvab päeval ja öösel ning annab kohe märku, kui kodus on midagi süttinud. Selleks, et veenduda, kas suitsuandur töötab, tuleb seda kord nädalas katsetada. Selleks tuleb vajutada suitsuanduril olevat nuppu, mille peale peab andur tugevat helisignaali andma. Kui andur katsenupu vajutamisel häält ei tee, võib patarei tühi olla. Tühjaks saanud patarei tuleb kohe ära

vahetada. Selgituseks võib lisada, et lapsed jõuaks lasteaias mängida, peavad nad korralikult sööma, samamoodi vajab ka andur toitu (patarei), et ta jõuaks kodu valvata.

Suitsuanduri asukoht. Päästja küsib laste käest, kas kõigil on kodus olemas suitsuandur, mis on töökorras ja laes, mitte kapi peal ega mänguasjade hulgas. Küsida, kas suitsuandur on olemas ka vanavanematel. Rääkida, et väga oluline on suitsuanduri õige asukoht: see peab olema paigaldatud lakke, sest sinna liigub tulekahju tekkides suits ja sedasi saab andur kõige kiiremini märku anda, et midagi on juhtunud.

- Lastele anda kodune ülesanne: kontrollida, kas kõigil on kodus andur õiges kohas ja töökorras.

Vahendid: Suitsuandur, patarei.

Aeg: Umbes 4 minutit.

5. Teema: Tulekahju korral käitumine

Eesmärk: Eelkooliealine teab, et tulekahju või õnnetuse korral tuleb kohe teavitada täiskasvanut ja kõiki läheduses olijaid. Ta oskab tulekahju korral ohutult hoonest väljuda ja liikuda perega varem kokku lepitud kogunemiskohta.

Kirjeldus: Päästja vestleb lastega. Arutelu käigus küsib päästja küsimusi ja lapsed vastavad. Päästja võib ise vastustega abistada või lasta lastel neid pakkuda. Praktilise tegevuse teeb päästja lastega kaasa ja annab selgitusi.

Teemade käsitus

Evakuatsioon. Päästja selgitab lastele, mida tähendab sõna „evakuatsioon”. Tulekahju korral tuleb võimalikult kiiresti liikuda majast õue. Liikuda tuleb võimalikult põranda lähedal, sest madalamal on õhk puhtam, madalal pole nii kuum ja nähtavus on parem. Lapsed võivad liikuda roomates või kápuli, peaasi, et kiiresti. Koos lastega vaadatakse üle ruum ja võimalikud väljapääsud.

Kogunemiskoht. Päästja selgitab lastele, mis on kogunemiskoht, kus see peab paiknema ning miks see on oluline. Selleks on väljaspool maja asuv koht, kuhu kõik pereliikmed õnnetuse korral kogunevad. See võib olla värava, puu, prügikasti juures või mõnes muus kohas, mis on lähedal ja kõigile hästi teada. Kogunemiskoht tuleb pereliik-

metel omavahel kokku leppida. Kogunemiskohta on vaja selleks, et keegi õnnetuse korral kaotsi ei läheks ja et nii ema-isa kui ka lapsed teaksid, kas kõik on ohutult välja pääsenud.

- Lastele anda ülesandeks kodus järele küsida, kuhu tema pere õnnetuse korral koguneb.

Hädaabinumber. Kui juhtub õnnetus, peab laps sellest kohe teavitama täiskasvanut ja seejärel kõiki teisi lähedalolijaid, hõigates kõva häälega: „Põleb.” Tulekahju korral ei tohi mitte kunagi peitu pugeda. Tulekahju korral tuleb helistada hädaabinumbril, sest seal saab appi kutsuda päästjad. Hädaabinumber on 112 ja sellele peab helistama siis, kui on juhtunud õnnetus ja on kiiret abi vaja. Nalja pärast sellele numbrile helistada ei tohi.

Harjutus 3: 112 numbrit saab väga lihtsalt meelde jätta järgnevalt: kõigil on 1 suu (osutada suule), kõigil on 1 nina (osutada ninale), kõigil on 2 silma (osutada silmadele). Kokku tuleb 1-1-2. Harjutada seda tegevust paar korda koos lastega.

Harjutus 4: Evaku eerumine. Kõik lapsed heidavad mängult magama. Suitsuanduri märguande peale peavad kõik ärkama, äratama kaaslase, õpetaja ja kiiresti liikuma kokkulepitud väljapääsu poole. Liikuda tuleb roomates või käpuli, sealjuures jälgivad päästjad, et lapsed vahepeal püsti ei tõuseks.

Seletada lastele, et tulekahju korral on nende ülesanne roomata kiiresti majast õue. Lapsed peavad roomama, kuna madalamal on õhk puhtam ja jahedam ning nähtavus parem. Rääkida läbi evakuatsiooniteekond lasteaias. Paluda lastel koguneda ühte nurka ja alustada päästja märguande peale (suitsuanduri heli) roomamist. Harjutada kõik koos ruumist välja liikumist mööda ettenähtud evakuatsiooniteed. Roomamist teha läbi vähemalt kolm korda. Päästjad jälgivad, et lapsed ei tõuseks vahepeal püsti. Pärast roomamist kogunevad lapsed tagasi oma kohtadele. Rääkida lastega üle, et tulekahju korral ei tohi end peita, vaid tuleb kohe majast välja minna ohutusse kaugusesse (pere kogunemiskohta). Päästja küsib, kas lapsed on perega kokku leppinud pere kogunemiskoha õnnetuse korral. Anda lastele ülesandeks kodus sellest ema-isaga rääkida ja leppida kokku ohutu kogunemiskoht. Päästja tutvustab, miks peab olema kogunemiskoht ja kus oleks selleks kõige õigem koht. Seletada lastele, et ohu korral tuleb alati kutsuda

täiskasvanu. Teavitada tulekahjust lähedalolijaid, hõigates kõva häälega: „Põleb” (kõik hõikavad koos päästja märguande peale: „Põleb”, harjutada paar korda).

Vahendid: Suitsuandur.

Aeg: Umbes 15 minutit.

6. Teema: Täisvarustuses päästjaga tutvumine

Eesmärk: Eelkooliealine on teadlik, et tulekahju korral võib hoonesse minna vaid päästja, kes kasutab spetsiaalset varustust ja kes on saanud selleks vajaliku väljaõppe. Laps ei karda varustuses päästjat.

Kirjeldus: Päästja vestleb lastega ja näitab varustust.

Näidisharjutus: Päästja on laste ees vaheriietes ja hakkab varustust selga panema. Teine päästja on kõrval ja räägib juurde, mis asi mille jaoks on vajalik: kaitseriietus, hingamisaparaat. Enne hingamisaparaadi lülitamist õhu peale hoiatada lapsi ja paluda neil olla tasakesi. Päästja läheb hingamisaparaadi õhu peale üle ja ütleb näiteks: „Hädaabinumber on 112.” Teine päästja räägib rahulikult juurde, et selline näeb päästja välja, kui ta päästma tuleb. Kui juhtub, et laps on tulekahju korral majja sisse jäänud, siis ei ole vaja päästjat karta ja tema eest peitu pugeda, sest muidu ei leia appi tulnud päästja last üles. Päästja peab kandma maski, et ta saaks suitsu sees puhast õhku hingata, õhk tuleb seljas olevast balloonest. Lapsed võivad käia päästja juures ja lüüa talle patsi. Pärast seda võtab päästja laste ees samamoodi kõik asjad uuesti ära, et lapsed näeksid, et varustuse alt tuleb välja sama päästja. Mõned lapsed võivad varustuses päästjat karta, selleks tuleb riietuda rahulikult ja kõike selgitada, siis lapsed ei ehmu. Lastele võib rääkida, et väljakutsele sõites peab päästja aga väga kiiresti riidesse saama, ning lastelt võib küsida, kui kiirelt nemad riidesse saavad. Päästjaks saamiseks tuleb lastel korralikult süüa, hästi õppida, vanemate ja õpetajate sõna kuulata ning olla lõbus ja aktiivne.

Pärast varustuse äravõtmist annab sama päästja, kellel olid riided seljas, lastele kommi.

- Lastele anda ülesanne panna end niisama kiiresti riidesse kui väljakutsele sõitev päästja ning liikuda õue päästeautot uudistama.

Vahendid: Kaitseriietus, hingamisaparaat.

Jaotusmaterjal: Nublu kommid.

Aeg: Umbes 6 minutit.

7. **Teema:** Päästeauto ja selle peal oleva tehnika tutvustamine

Eesmärk: Päästetehnika ja päästja elukutse tutvustamine.

Kirjeldus: Lapsed lähevad koos päästjatega õue. Päästjad tutvustavad autot.

Näidisharjutus: Tutvustada autos olevat varustust üldiselt, mitte detailselt. Ei tohi kasutada erialaterminoloogiat, pigem seletada lastele lihtsalt ja arusaadavalt, mida mingi seade teeb. Lasta sireene ja panna vilkurid tööle, selgitada juurde, milleks need on vajalikud ja mida peavad tegema autojuhid, jalakäijad ja teised liiklejad, kui näevad töötavate vilkurite ja sireenidega autot tulemas.

Vahendid: Põhiauto.

Aeg: Umbes 15 minutit.

LISA 6: TULEOHUTUSALANE KOOLITUSPROGRAMM „TEAN TULEST” ALGKLASSIASTMELE

Algklassiastme koolitamise eesmärk

Edastada algklassiõpilastele praktiliste tegevuste kaudu põhjalikud ja eakohased teadmised tuleohutusest. Vähendada tulekahjudes hukkuvate ja vigastada saavate laste arvu Eestis.

Sihtgrupp

Üldhariduskooli I klassiaste (1.–3. klass), 7–10-aastased lapsed. Koolituse mitte kaasata vanemate klasside õpilasi, kuna koolituse teemad ja tegevused ei ole neile eakohased. Algklassiõpilasi õpetades on oluline teemasid edastades luua seos igapäeva eluga.

Koolituse sisu

1. Sissejuhatus.
2. Tulekahju tekkepõhjused.
3. Tulekahju avastamise seade suitsuandur.
4. Hädaabinumber 112.
5. Tulekahju korral käitumine.
6. Koolituse kokkuvõte: ohtlike olukordade kordamine.

Koolituse kestus

Koolitus kestab 60 minutit. Iga teema juurde on esitatud orienteeruv aeg teema käsitlemiseks.

Koolitajad

Koolitust teeb komandopealik ja/või valves olev isikkoosseis. Koolituste toimumist ja läbiviimist koordineerib piirkonna ennetustöötaja. Soovituslikult võiks koolitusi registreerida komandopealik, sest tal on olemas parim ülevaade päästjate töögraafikust. Ennetustöötaja peab olema kaasatud koolituste planeerimisse maakonnas ja juhendama soovi korral päästjaid (koolitusprogrammi tutvustamine, sihtgrupi õpetamine, vahendite ja jaotusmaterjali tutvustamine).

Koolituse toimumine

Koolitus toimub päästekomandos. Koolitusprogrammis kirjeldatud teemad edastada lastele mänguliste ja praktiliste tegevuste kaudu. Iga teema kohta on olemas koolituse kastis vastavad vahendid, mille loetelu on esitatud koolitusprogrammi iga teema kirjelduses. Vahendite kasutamine on kohustuslik ja väga oluline osa koolituse sisu tulemuslikumaks edasiandmiseks. Kogu koolituse vältel on nii teooria kui ka praktika seotud, nii on võimalik hoida kogu koolituse vältel laste tähelepanu ja saavutada ohutusteemade omandamine.

Koolitusprogrammis kirjeldatud teemasid tuleb komandopealikul arutada enne piirkonna ennetustöötajaga, kellega koos vaadatakse üle komandoruumid. Ennetustöötaja abistab komandopealikku koolituse planeerimisel. Teemade edastamiseks on mitu võimalust.

- 1) Moodustada vastavalt teemadele punktid, mis asuvad komando eri ruumides, mis on teemaga seotud, näiteks elektriseadmete punkt võiks paikneda kas köögis või elutoas, kus on palju tehnikat, et luua lastele reaalne keskkond. Suitsuanduri punkt võiks paikneda magamistoas või koridoris, kus on laes töökorras suitsuandur. Küünalde, tikkude ja onni punkt võiks asuda elutoas, õppeklassis. Sellise jaotuse puhul on lastel võimalik tutvuda ka päästekomando olmeruumidega. Igas punktis võib olla üks päästja, kes räägib konkreetsel teemal, või paar päästjat, kes käivad kõik punktid lastega läbi. Kui lapsi on palju, siis võib lapsed jagada punktide vahel ära, nii et nad külastavad punkte kordamööda. Kõik lapsed peavad läbima kõik teemapunktid 60 minuti jooksul.
- 2) Kõik teemad edastatakse õppeklassis. Komandopealik ja valves olev meeskond panevad õppeklassi kõik vahendid välja, loovad n-ö ohtliku toa, kus on võimalik kõiki koolitusprogrammi teemasid näha. Koolituse läbiviija liigub ise toas ringi ja peatub eri kohtades, kus räägib konkreetse teema kohta.

Koolitusvahendid

„Tean tulest” koolituseks on ettenähtud koolitusmärgistustega vahendite kast, kus sees on järgnevad esemed:

- 1 suur küünal klaasist kaanega purgis
- 1 lai küünal
- 1 karp pikki küünlaid
- 1 karp teeküünlaid
- 1 klaasist taldrik
- 1 pika küünla klaasist alus
- 1 teeküünla klaasist alus
- 1 pisike küünlakaunistus
- 1 suur käbidega küünlakaunistus
- 1 rätik
- 1 laualamp
- 1 taskulamp
- 1 pikendusjuhe
- 1 harupistik
- 1 bambusest lauamatt
- 1 laste mängutelk
- 1 tsinkämber
- 2 tikutoosi
- 1 suitsuandur
- 2 pakki pliiatseid

Vahendite kulumise ja purunemise korral saadab komandopealik piirkonna ennetustöötajale nimekirja vahenditest, mida on vaja juurde muretseda. Kasti täiendamine ja vajaduse korral uuendamine toimub igal aastal pärast koolituste lõppu.

Koolituse jaotusmaterjal osaleja kohta

- Ülesanderaamat „Tean tulest”
- Ülesandeleht „Kodune evakuaatsiooni plaan”
- Ülesandeleht „Ohuolukorrad kodus”

Komm

Lisaks kasutada grupiülesande juures ülesandelehtesid „Leia ohutu evakuaatsioonitee” I ja II.

Regioonide täpsustatud eesmärgid

Iga päästeskuse jaoks on koostatud eraldi teemad, mida tuleb selle regiooni lastele rohkem selgitada. All loetelus olevatele teemadele tuleb

pöörata koolituse käigus rohkem tähelepanu. Teemad on koostatud 2012. aasta laste riskiteadlikkuse uuringu ning 2012. aasta kümne esimese kuu tulekahjude tekkepõhjuste põhjal. 2013. aasta laste riskiteadlikkuse uuringus peavad olema laste teadmised vähemalt samal tasemel kõikidel koolitusprogrammis kirjeldatud teemadel. Teadmised peavad aga paranema teemadel, mis on all loetelus esitatud. Lisainfo saamiseks tutvuda laste riskiteadlikkuse uuringuga, mille materjalid saab ennetustöötajalt.

Põhja päästekeskus

Põhja regioonis elavad 7–10-aastased lapsed vajavad rohkem selgitust järgmiste teemade kohta:

- tikkudega mängimine põhjustab tulekahju ja lapsed ei tohi tikke puutada;
- avatud uksega küttekolle (ahi, pliit, kamin) on tuleohtlik, kuna küttekoldest kukub põlemise käigus välja tulesädemeid, mis tekitavad tulekahju;
- ülekoormatud pistikupesad tekitavad tulekahju, kuna ühe pistiku külge on pandud rohkem asju, kui selle pistikupesa küljes tohib olla;
- toas suitsetamine on väga tuleohtlik, kuna suitsukoni võib kukkuda maha või minna kergesti süttivate esemete vastu ja põhjustada nii tulekahju;
- suits ja tuleleek on ohtlikud, kuna tulekahju levib kiiresti ja on väga ohtlik tervisele.

Enim esinenud tulekahju tekkepõhjused Põhja regioonis:

- lahtise tule kasutamine;
- tikkudega mängimine;
- uitsetamine toas;
- rike elektripaigaldises;
- kütteseadme kasutamine.

Lääne päästekeskus

Lääne regioonis elavad 7–10-aastased lapsed vajavad rohkem selgitust järgmiste teemade kohta :

- ülekoormatud pistikupesad tekitavad tulekahju, kuna ühe pistiku külge on pandud rohkem asju, kui selle pistikupesa küljes tohib olla;
- toas suitsetamine on väga tuleohtlik, kuna suitsukoni võib kukkuda maha või minna kergesti süttivate esemete vastu ja põhjustada nii tulekahju;
- suits ja tuleleek on ohtlikud, kuna tulekahju levib kiiresti ja on väga ohtlik tervisele.

Enim esinenud tulekahju tekkepõhjused Lääne regioonis:

- tahma süttimine;
- rike elektriseadmes.

Ida päästekeskus

Ida regioonis elavad 7–10-aastased lapsed vajavad rohkem selgitust järgmiste teemade kohta:

- suits ja tuleleek on ohtlikud, kuna tulekahju levib kiiresti ja on väga ohtlik tervisele;
- avatud uksega küttekolle (ahi, pliit, kamin) on tuleohtlik, kuna küttekoldest kukub põlemise käigus välja tulesädemeid, mis tekitavad tulekahju.

Enim esinenud tulekahju tekkepõhjused Ida regioonis:

- lahtise tule kasutamine;
- tikkudega mängimine;
- kütteseadme kasutamine;
- suitsetamine toas.

Lõuna päästekeskus

Lõuna regioonis elavad 7–10-aastased lapsed vajavad rohkem selgitust järgmiste teemade kohta:

- ülekoormatud pistikupesad tekitavad tulekahju, kuna ühe pistiku külge on pandud rohkem asju, kui selle pistikupesa küljes tohib olla.

Enim esinenud tulekahju tekkepõhjused Lõuna regioonis:

- suitsetamine toas;
- kütteseadme kasutamine;
- rike elektripaigaldises;
- rike kütteseadmes.

Koolitusprogrammi teemad

	Teema	Orienteeruv aeg teema läbimiseks minutites
1.	Sissejuhatus	2
2.	Tulekahju tekkepõhjused	30
3.	Tulekahju avastamise seade suitsuandur	5
4.	Hädaabinumber 112	6
5.	Tulekahju korral käitumine	10
6.	Koolituse kokkuvõte: ohtlike olukordade kordamine	7
Kokku		60

Koolitusprogrammi teemade täpsem kirjeldus

1. Teema: Sissejuhatus

Eesmärk: Algklassilaps on tutvunud koolitust läbiviivate päästjatega ja teab, mis tööd nad teevad.

Aeg: Umbes 2 minutit.

2. Teema: Tulekahju tekkepõhjused

Eesmärk: Laps teab tulekahju tekkepõhjuseid.

Kirjeldus: Lastega räägitakse läbi tulekahju tekkepõhjused. Tekkepõhjuste teema käsitlemisel arvestada iga regiooni täpsustatud eesmäärke, mis on esitatud käesolevas koolitusprogrammis.

Lahtise tule hooletu kasutamine

Küünalde põletamine

Ohtlikud kaunistused ja turvalised küünlaalused. Küünlaid põletades kasutatakse tuleohtlikke kaunistusi ja aluseid, mis süttivad kerges-

ti. Päästjad ei soovita panna põleva küünla ümber ega lähedusse kaunistusi. Kaunistused peavad paiknema küünlast eemal ja eraldi aluse peal nii, et ei tekiks tuleohtlikku olukorda. Kõikidel küünalidel peab olema all kindel alus, mis ei kõigu ega kuku ümber. Alus peab olema mitte-põlevast materjalist, soovitatavalt klaasist. Näidata lastele erinevaid küünlaid, küünlakaunistusi ja küünlaaluseid. Meisterdada vahenditest vähemalt kaks ohtliku ja kaks korraliku küünla kasutamise varianti. Lapsed võiksid anda käega märku, millised on õiged ja millised valed variandid, kohe tuleb paluda ka põhjendada, et miks on ohtlik või mitte.

Küünala turvaline asukoht. Küünalt aknalauale paigutades tuleb jälgida, et see ei oleks kardina ega ruloo läheduses. Laua peale paigutades tuleb jälgida, et läheduses ei oleks raamatuid ega muid asju.

Lemmikloomad toas. Koerte, kasside, jäneste, hamstritega jne tuleb olla ettevaatlik, kui laual põleb küünal. Loomad võivad tunda tule vastu huvi ja uudistades teha endale tulega haiget. Loomad võivad hüpata laua peale või roomata laua alt läbi nii, et tõmbavad laudlina maha. Kui laudlina peal on küünal, siis see kukub ümber ja paneb läheduses olevad asja põlema. Lemmikloomadega mängides ja mürades tuleb küünal ära kustutada.

Küünla järelevalveta jätmine. Põlevat küünalt ei tohi mitte kunagi järelevalveta jätta. Küünla juures peab olema täiskasvanu. Toast lahkudes tuleb küünal alati ära kustutada.

Vahendid: Suur küünal klaasist kaanega purgis, roheline lai küünal, karp pikki punaseid küünlaid, karp teeküünlaid, klaasist taldrik (küünlaalus), pika küünla klaasist alus, teeküünla klaasist alus (sinine), pisike küünlakaunistus, suur käbidega küünlakaunistus, bambusest lauamatt, laste mängutelk.

Ahjud, pliidad, kaminad

Kõikide ahjude, pliitide ja kaminade ees peab olema plekk või klaas. Kui ahjus praksub tuli ja tulesäde lendab ahjuuksest välja, siis ei tekita see tulekahju, kui kukub pleki peale. Plekk on sellisest materjalist, mis ei lähe põlema. Küttekolde peale, ukse ette ja lähedusse ei tohi panna puid, pabereid ega muidu asju. Puud, millega köetakse ahju, peavad olema ahju ukse juurest kaugel. Lastele võib näidata ette, et kõik asjad peaksid olema ahjust umbes 75 cm kaugusel.

Mängimine

Ehitades toas onni, hakkavad lapsed mõtlema, kuidas saaks onni sisse valgust. Selleks kasutatakse laualampi, mille peale asetatakse väike rätik – kuid nii ei tohi mitte mingil juhul teha, kuna rätik lambi peal süttib põlema, kui läheb elektripirnist kuumaks. Samamoodi nagu onnis, ei tohi ka toas, eriti õhtuti, raamatut lugedes panna laualambi peale rätikut, et toas oleks hämaram valgus. Onni ei tohi valgust teha ka küünalde ega tikkudega. Lapsed ei tohi mitte mingil juhul mängida tikkudega. Tikke tohivad kasutada ainult täiskasvanud inimesed. Tikkudega mängimisest saab alguse väga palju tulekahjusid (2012. aasta esimese 10 kuu jooksul oli 13 korral tulekahju põhjuseks see, et lapsed mängisid tikkudega). Kõige turvalisem on onni valgust saada onnile akende tekitamisega, tõstes mõne onni seina üles. Kui aknaid või uksi ei saa tekitada, siis võib valgustamiseks appi võtta taskulambi.

Lastele seatakse näitamiseks valmis mängutelk, mille ees on küünal alusega, tikud, laualamp rätikuga, taskulamp. Telgi ees või ümber võiks olla mänguasju. Võimaluse korral põletada enne mõne mänguasja ots ära, et lapsed saaksid aru, et tuli on väga ohtlik, kui sellega mängida. Kõik tegevused võiks lastele ette näidata: laualambi katmine rätikuga, taskulambi kasutamine, telgi ukse üles kinnitamine, küünal, mis ei põle, tõsta korra onni ja öelda juurde, et nii ei tohi kindlasti teha. Paar tikutoosi võiks olla onni juures laiali – need korjab päästja kokku, loeb lastele sõnad peale ja paneb tikud oma taskusse ära. Lõpuks jääb telgi juurde ainult taskulamp.

Vahendid: Karp pikki punaseid küünlaid, pika küünla klaasist alus, pisike küünlakaunistus, laste mängutelk, rätik, laualamp, taskulamp, mänguasjad.

Elekter ja elektriseadmed

Elektrijuhtmeid ei tohi kodus ise parandada. Paljud parandavad teibiga katki läinud elektrijuhtmeid – nii ei tohi teha, sest see on ohtlik. Elektrijuhtmed lähevad katki, kui need on väga vanad ja väljavahetamata. Juhtmed lähevad katki ka siis, kui need jäävad ukse vahele või mööbli alla. Maas vedelevaid juhtmeid, eriti pikendusjuhet, armastavad närida koduloomad. Kui juhe on katki, siis tekib katkisest kohast tulekahju. Juhtmed peavad olema kodus korras. Pikendusjuhtmeid ja

pistikupesasid ei tohi üle koormata. Kui panna ühe pikendusjuhtme külge palju elektriseadmeid, väsib see ära ja läheb põlema. Elektriseadmeid ja juhtmeid võib parandada vaid spetsialist. Kodust lahkudes tuleks võtta elektriseadmed vooluvõrgust välja.

Laua peal on valmis ülekoormatud pikendusjuhe. Päästja uurib, kas olukord on ohtlik, ja hakkab võtma ükshaaval asju ära. Lõpuks jääb ainult pikendusjuhe ilma harupistikuta. Pikendusjuhtme pesades on ainult kaks asja. Rääkida, et nii ei ole pikendusjuhe üle koormatud. Igas pikendusjuhtmes tohib olla nii palju asju, kui palju on pesasid (2012. aasta esimese 10 kuu jooksul oli 299 tulekahju põhjuseks elektriseadme, paigaldise vms vale kasutamine). Taustinfo: laste hulgas (7–10-aastased) tehtud uuring näitas, et lapsed ei taju, kuidas on ülekoormatud pikendusjuhe ohtlik. Nende arvates ei ole see tulekahju tekkepõhjus.

Vahendid: Pikendusjuhe, harupistik, laualamp. Tekitada laua peale ülekoormatud pikendusjuhe. Pikendusjuhtme pesasse panna harupistik, mõlema pesad panna täis elektriseadmeid (laualamp, laadija, arvuti, teekann, kohvimasin, röster, mikrolaine ahi jne). See tegevus võiks aset leida köögis, et lastel tekiks tugevam seos igapäevaeluga.

Toas suitsetamine

Toas suitsetamine põhjustab väga palju tulekahjusid (2012. aasta esimese 10 kuu jooksul oli 159 tulekahju põhjuseks suitsetamine). Suitsekoni või põlevat sigaretti ei tohi panna ajalehe, raamatu, kapi vms asja peale. Suitsetada ei tohi diivanil, tugitoolis ega voodis. Tavaliselt suitsetatakse diivanil või tugitoolis ja jäädakse siis magama. Kui põlev suitsukoni läheb mõne eseme vastu (riided, diivan vms), siis läheb see kohe põlema. Suitsetada võib õues, mitte toas.

Aeg: Umbes 30 minutit.

3. Teema: Tulekahju avastamise seade suitsuandur

Eesmärk: Laps teab, et suitsuandur on kohustuslik, ja oskab andurit katsetades aru saada, millal ei ole see töökorras.

Kirjeldus: Koolitaja küsib, kas kõikidel on kodus olemas suitsuandur. Lapsed annavad käega märku, kellel on olemas, paigaldatud

õigesse kohta ja andur on töökorras. Koolitaja selgitab lastele, et suitsuandur on väike elupäästja ja annab märku tulekahjust juba varakult. Suitsuandur on kohustuslik ja peab igas kodus olemas olema (vähemalt üks). Lastele anda ülesanne, et nad katsetaksid iga kuu, kas või iga nädal suitsuandurit: kui andur teeb piiksu, siis on see töökorras, kui ei piiksu, siis on midagi viga ja tuleb kohe reageerida.

Näidisharjutus: Lastele näidata vahendite kastist suitsuandurit ja lasta suitsuanduri häält. Juurde näidata laes olevat suitsuanduri õiget paigaldust.

Vahendid: Suitsuandur.

Aeg: Umbes 5 minutit.

4. Teema: Hädaabinumber 112

Eesmärk: Laps teab, kuhu tulekahju korral helistada ja mida rääkida.

Kirjeldus: Küsida laste käest, kuhu tuleb helistada, kui puhkeb tulekahju. Rääkida läbi mõned olukorrad, mille puhul peab helistama hädaabinumbril 112. Päästjad võiksid rääkida siia juurde paari sõnaga mõnest sündmusest, kus nad on käinud. Rääkida üle, mida küsib häirekorraldaja, kui helistatakse 112 numbrile. Juhis: räägi rahulikult, mis juhtus; kirjelda, kus juhtus; ütle, kas keegi on viga saanud; ütle oma nimi ja telefoninumber, millelt helistad; vasta küsimusele lühidalt ja täpselt ning ära katkesta kõnet enne, kui oled selleks loa saanud. Kui piirkonna ennetustöö büroo on muretsenud vahenditeks telefonid, siis viia mängult läbi 112 numbrile helistamine vähemalt kahe lapsega.

Vahendid: Kaks telefoni.

Aeg: Umbes 6 minutit.

5. Teema: Tulekahju korral käitumine

Eesmärk: Laps oskab tulekahju korral käituda ja teab, et tulekahju areneb väga kiiresti ja on ohtlik. Laps saab ülesandeks joonistada kodu koos perega kodune evakuaatsiooniplaan.

Kirjeldus: Laps teab, et ta peab tulekahju korral võimalikult kiiresti liikuma majast välja. Ta ei tohi otsida majas oma asju, et neid kaa-

sa võtta. Tulekahju areneb väga kiiresti ja toas ringiliikumiseks ei ole aega. Kohe kui laps märkab suitsu või tuleleeki, peab ta kõva häälega andma teistele kodus viibivatele märku, et ka nemad saaksid kiiresti toast õue liikuda. Perega peab olema enne kokku lepitud kogunemis-koht õues, kuhu kõik õnnetuse korral kogunevad.

Igale lapsele anda koju kaasa ülesandeleht „Kodune evakuaatsiooni-
niplaan”. Selle lehe täidavad/joonistavad nad valmis koos ema-isaga kodus. Kohapeal täita ära koos lastega ülesandeleht „Leia ohutu evakuatsioonitee”. Sellest ülesandest on olemas kaks varianti: valida välja üks ja lasta lastel seda lahendada. Lapsed võib jagada gruppidesse ja anda ühele grupile üks variant ja teisele teine. Pärast laste iseseisvat lahendamist grupis vaadata kõik koos lahendused üle. Päästja kommenteerib, kas on õige teekond või vale.

Vahendid: Ülesandelehed „Kodune evakuaatsiooni-
niplaan”, „Leia ohutu evakuatsioonitee” I, „Leia ohutu evakuatsioonitee” II, pliiatsid.

Aeg: Umbes 10 minutit.

Koolituse kokkuvõte: Ohtlike olukordade kordamine

Eesmärk: Laps lahendab ülesande, et korrata üle koolitusel räägitud teemad.

Kirjeldus: Koolituse läbiviija annab igale lapsele ühe ülesandelehe. Iga laps otsib oma paberilt olukordi, millest võib tekkida tulekahju. Kõik olukorrad räägitakse ülesandelehe alusel koolitajaga veel kord üle.

Vahendid: Pliiatsid, ülesandeleht „Ohuolukorrad kodus”.

Aeg: Umbes 5 minutit.

Koolituse lõpus jagada igale lapsele üks kumm ja üks „Tean tules-
t” ülesanderaamat, mille nad võtavad koju kaasa. Lastele öelda, et raamatus on palju erinevaid ja väga õpetlikke ülesandeid, mida nad võiksid koos ema-isa, vanema õe-venna, vanaema-vanaisaga lahendada.

LISA 7: ERIVAJADUSTEGA INIMESTE TULEOHUTUSALANE KOOLITUSPROGRAMM

Koolituse eesmärk on edastada erivajadustega inimestele esmaseid tuleohutusteadmisi.

1. Koolitusprogramm sisaldab viit moodulit, milles on esitatud koolituse erisused puudeliikide kaupa.
2. Koolitusel osalejate soovituslik arv on kuni 30 inimest.
3. Praktiliste harjutuste tegemisel on soovituslik koolitajate arv vähemalt 2 inimest.
4. Koolituse maht (3 x 45) 135 minutit sisaldab vähemalt kahe puudega inimese poolt läbi tehtavat praktilist ülesannet: hädaabinumbri helistamine ja tee juhatamine õnnetuspaigale.
5. Võimaluse korral teha tulekustuti praktilist harjutust.

	Teema	Teooria (min)	Praktika (min)	Kokku (min)
1	Tulekahju tekkepõhjused ja nende ennetamine	20	0	20
2	Põlemine ja tulekahju areng	15	0	15
3	Tulekahju avastamiseadmed ja esmased tulekustutusvahendid	20	25	45
4	Tegutsemine tulekahju korral	20	0	20
5	Õnnetusteate edastamine	15	20	35
Kokku		90	45	135

Koolituse üldiseloostus

Teema 1: Tulekahju tekkepõhjused ja nende ennetamine

- Tulekahjude statistika.
- Eluhoonete tulekahju põhjused ja nende ennetamine:
 - hooletus suitsetamisel;
 - elektriseadmed;
 - küttekolded;
 - lahtise tule kasutamine;

- hooletus toidu valmistamisel.
- päästeala infotelefon 1524.

Teema 2: Põlemine ja tulekahju areng

- Põlemisprotsess.
- Tulekahju areng:
 - tule levik (näitliku materjalina videod).

Teema 3: Tulekahju avastamiseadmed ja esmased tulekustutusvahendid

- Tulekahju avastamiseade:
 - avastamiseadmete (suitsuandurid, vinguandurid) tööpõhimõtte, paigaldamine ja hooldus.
- Tulekustutite liigid ja tulekustuti kasutamine (võimaluse korral tulekustuti kasutamise praktiline harjutus).

Teema 4: Tegutsemine tulekahju korral

- Juhised hädasolijale abistajate kiireks saabumiseks.
- Puudega inimeste erisused ja tegutsemine vastavalt puude liigile abi saabumiseni:
 - evakueerimine;
 - evakueerumine.
- Võimalikud abivahendid sihtrühma evakueerumisel ja evakuaatsioonil.

Teema 5: Õnnetusteate edastamine

- Hädaabinumbrile õnnetusest teatamine (nutitelefon, v.a pimedad).
- Õnnetusteate sisu (informeerimine puudest, mis takistab evakueerimist).
- Hädaabi kutsumise praktiline harjutus.

NB! Võimaluse korral paluda teiste inimeste abi, kes suudavad kiiremini tegutseda (helistamine, kustutamine jne).

Moodul I

Kurtide ja vaegkuuljate tuleohutusosalase koolitusprogrammi erisused

Koolitusprogrammi osas jäävad teemade 1 ja 2 käsitlused samaks.

Erisused

Teema 3: Tulekahju avastamiseadmed ja esmased tulekustutusvahendid

- Tulekahju avastamiseade:
 - avastamiseadmete (suitsuandurid ja vinguandurid ning vaegkuuljate ja kurtide suitsuandur) tööpõhimõte, paigaldamine ja hooldus. Hooldajate, naabrite kaasamine tulekahjust teavitamisel.

Teema 4: Tegutsemine tulekahju korral

- Puudega inimeste erisused ja tegutsemine vastavalt puude liigile abi saabumiseni:
 - evakueerimisel;
 - evakueerumisel (kasutada teiste inimeste abi, vajaduse korral kasutada kirjalikku informatsiooni ja jooniseid).
- Võimalikud abivahendid sihtrühma evakueerumisel ja evakuatsioonil.

Teema 5: Õnnetusteate edastamine

- Hädaabinumbrile õnnetusest teatamine (SMS-112 teenus kurtidele ja vaegkuuljatele, isiklik kontakt, võimaluse korral kasutada teiste inimeste abi).

Moodul II

Liikumispuudega inimeste, sh ratastoolikasutajate koolituse erisused

Koolitusprogrammi osas jäävad teemade 1 ja 2 käsitlused samaks.

Erisused

Teema 3: Tulekahju avastamiseadmed ja esmased tulekustutusvahendid

- Tulekahju avastamiseade:
 - avastamiseadmete (suitsuandurid, vinguandurid) tööpõhimõte, paigaldamine ja hooldus.
- Tulekustutite liigid ja tulekustuti kasutamine (võimaluse korral tulekustuti kasutamise praktiline harjutus). Soovitused tulekustuti paigaldamiseks ja kustutamiseks. Näitlikud kasutamisevõimalused.

Teema 4: Tegutsemine tulekahju korral

- Puudega inimeste erisused ja tegutsemine vastavalt puude liigile abi saabumiseni:
 - evakueerimisel (hoonest väljumine kahe või kolme minuti jooksul võib olla võimatu ning tuleb arvestada, et liikumispuudega inimene võib tekitada ummikuid);
 - evakueerumisel (elistatud evakuatsioon on horisontaalne evakuatsioon hoonest välja, horisontaalne evakuatsioon teise tuletõkkeseptsiooni või tuletõrjeevakuatsioonilift, mis viib ohutusse kohta väljaspool hoonet). Võimaluse korral kasutada käsipuuga treppi.
- Võimalikud abivahendid sihtrühma evakueerumisel ja evakuatsioonil (evakuatsioonitoolid, evakueerumine teiste inimeste abiga, evakuatsioonimaskid, evakuatsioonitekk (lohisti) jne).

Moodul III

Vaegnägijate, sh pimedate inimeste koolituse erisused

Koolitusprogrammi osas jäävad teemade 1 ja 2 käsitlused samaks.

Erisused

Teema 3: Tulekahju avastamiseadmed ja esmased tulekustutusvahendid

- Tulekahju avastamiseade:
 - avastamiseadmete (suitsuandurid, vinguandurid) tööpõhimõte, paigaldamine ja hooldus.
- Tulekustutite liigid ja tulekustuti kasutamine (vaegnägijatele tutvustada tulekustuti liike, ohtlikud võivad sihtrühmale olla

süsihappegaaskustutid, pimedate puhul teemat ei käsitleta, automaatsed kustutussüsteemid).

Teema 4: Tegutsemine tulekahju korral

- Juhised hädasolijale abistajate kiireks saabumiseks. Suhtlemine: pidev sõnaline kontakt ja kui võimalik, siis ka füüsiline kontakt (kui silmside puudub, pakub füüsiline kontakt turvatunnet). Tuleb arvestada, et vaegnägijad ei kontrolli ümbritsevat keskkonda, seetõttu vajavad nad väga täpseid juhiseid, kahekordne teadmatus (vältida tuleb umbisikulisi väljendeid).
- Puudega inimeste erisused ja tegutsemine vastavalt puude liikidele abi saabumiseni:
 - evakueerimisel;
 - evakueerumisel (abiks on eelnev harjutamine ja läbi proovimine, vajadusekorral kasutada teiste inimeste abi).

Võimalikud abivahendid sihtrühma evakueerumisel ja evakuatsioonil (abiks on hoone disainielemendid, nagu värvikontrastid, käsipuud evakuatsioonitreppidel, trepiastme ääre märgistus evakuatsioonitrepil, värvikontrastiga või erineva tekstuuriga põrandakatted evakuatsiooniteedel või evakuatsioonitee leidmise teave. Võimaluse korral aitavad õiget suunda leida köied, mida mööda edasi (nii üles kui ka alla) liikuda. Kui vaegnägija juures on teisi inimesi, kes on nägijad, peaksid nad võtma küünarnukist kinni ja juhtima vaegnägijat nõnda edasi.

Orienteerumisabivahendid.

- Juhtkoerte käitumine õnnetuse korral. Juhtkoer on tundlik suitsuaurudele ja vingugaasidele ning muutub rahutuks. Kui ruumis on tekkinud suur rüselamine, on kasulik pime koerast eraldada: aidata enne inimest, siis koera. Kui paanikat ei ole ja on aega, siis võtab päästetöötaja pimedat küünarnukist kinni ja juhhib teda koos koeraga ohutusse piirkonda.
- Kasu võib ka olla jäigast valgest kepist, mida saab kasutada käepikendusena.

Moodul IV

Vaimse puudega inimeste koolitusprogrammi erisused

Koolitusprogrammi osas jäävad teemade 1 ja 2 käsitlused samaks.

Kogu koolituse ülesehitus peab olema väga lihtne ja sõltuma grupi toimetulekust. Koolitusel kasutada lihtsaid sõnu, võimalikult palju visuaalset materjali, praktilisi ülesandeid, tagasiside kogumist ja kordamist.

Erisused

Teema 3: Tulekahju avastamiseadmed ja esmased tulekustutusvahendid

- Tulekustutite liigid ja tulekustuti kasutamine (sõltuvalt grupi toimetulekust).

Teema 4: Tegutsemine tulekahju korral

- Juhised hädasolijale abistajate kiireks saabumiseks.
- Puudega inimeste erisused ja tegutsemine vastavalt puude liigile abi saabumiseni:
 - evakueerimisel;
 - evakueerumisel (harjutamine ja kordamine, kasutada tugiisikuid).
- Võimalikud abivahendid sihtrühma evakueerumisel ja evakuatsioonil.

Moodul V

Liitpuudega inimeste koolitusprogrammi erisused

Erisused

Kogu koolituse ülesehitus sõltub koolitatavate puudest ning vastavalt sellele täiendada koolitusprogrammi eelnevate moodulite kombineerimisel.

LISA 8: EAKATE TULEOHUTUSALANE KOOLITUSPROGRAMM

I. Koolitusprogramm

1. Koolituse eesmärk on anda eakatele esmaseid tuleohutusteadmisi.
2. Koolitus kestab 90 minutit ja sisaldab vähemalt ühe eaka poolt läbi tehtavat praktilist ülesannet: hädaabinumbri helistamine ja tee juhatamine õnnetuspaigale.
3. Võimaluse korral teha tulekustuti praktilist harjutust.

	Teema	Teooria (min)	Praktika (min)	Kokku (min)
1	Tulekahju tekkepõhjused ja nende ennetamine	15		15
3	Põlemine ja tulekahju areng	15		15
4	Tulekahju avastamisseadmed ja esmased tulekustutusvahendid	30		30
5	Tegutsemine tulekahju korral (10)	20	10	30
Kokku 80		80	10	90

II. Koolituse üldiseloostus

Teema 1: Tulekahju tekkepõhjused ja nende ennetamine

- Tulekahjude statistika
- Eluhoonete tulekahju põhjused ja nende ennetamine
 - hooletus suitsetamisel;
 - elektriseadmed;
 - küttekolded;
 - lahtise tule kasutamine;
 - hooletus toidu valmistamisel
- Päästeala infotelefon 1524

Teema 2: Põlemine ja tulekahju areng

- Põlemisprotsess
- Tulekahju areng
 - Tule levik ruumides

Teema 3: Tulekahju avastamiseadmed ja esmased tulekustutusvahendid

- Tulekahju avastamiseade
 - Suitsuanduri tööpõhimõte, paigaldamine ja hooldus
- Tulekustutite liigid ja tulekustuti kasutamise demonstreerimine

Teema 4: Tegutsemine tulekahju korral

- Helistamine hädaabinumbrile 112
- Juhised hädasolijale abistajate kiireks saabu

LISA 9: AJATEENISTUJATE TULEOHUTUSALANE KOOLITUSPROGRAMM

Koolituse eesmärk

Koolituse eesmärk on koolitada veeohutusalaselt ajateenistuses olevaid noori mehi eesmärgiga tõsta selles vanuses noorte meeste teadlikkust veeõnnetuste põhjustest ja ennetamise võimalustest.

Koolituse tulemusena koolitatakse 2000 ajateenijat.

Teenus peab sisaldama:

- koolituste planeerimist ja ajagraafiku koostamist ning hankijale esitamist koos koolitatavate mahuga;
- hankijale koolitusprogrammi ja sisukirjelduse (koos ajagraafikuga ühe koolituse kohta) kooskõlastamiseks esitamist enne koolituse läbiviimist;
- koolituse läbiviimist, mis hõlmab teooriat (minimaalselt 3 akadeemilist tundi) ja praktikat (minimaalselt 1,5 tundi);
- kokkuleppe sõlmimist kaitseringkonnaga; päästeameti ennetustöö osakonna koolitusteenuse eksperdi kaasamist vähemalt ühele koolitusele;
- koolitatavate koolitusmaterjalidega varustamist.

Koolituse programm peab hõlmama vähemalt järgmisi teemasid:

Teoreetiline osa:

- sissejuhatus teemasse;

- veekogude iseloomustus;
- veeõnnetuste põhjused;
- uppumine ja hüpotermia;
- veeõnnetuse korral käitumine;
- veeohutus suvel ja talvel.

Praktiline osa:

- ohutu vette sisenemine;
- ujumisoskuse väljaselgitamine;
- sukeldumine, kannatanute ja esemete toomine veepõhjust;
- kannatanu transport (lahingriietuses, ujumisriietes);
- päästevahendid ja päästevest;
- ohutus paadisõidul, paati sisenemine ja paadi ümberpööramine õnnetuse korral;
- jääpanga harjutus maketil.

LISA 10: VEEOHUTUSEST 16–18-AASTASTELE NOORTELE

Programm koolituse „Veeohutusest 16–18-aastastele noortele” läbiviimiseks

Eesmärk

Suurendada õpilaste teadmisi veeohutuse valdkonnast ja aidata kaasa uppunute arvu vähendamisele.

Sihtgrupp

Üldhariduskooli gümnaasiumiaste ja kutsekoolid, 16–18-aastased noored.

Sisu lühikokkuvõte

1. Kursus kestab 45 minutit.
2. Kursusel osalejate arv on kuni 35 õpilast.
3. Kursus toimub gümnaasiumites ja/või kutsekoolides.
4. Koolituse läbinutele jagatakse teemakohased jaotusmaterjalid.
5. Koolitusel näidatakse temaatilisi filmiklippe.

KOOLITUSPROGRAMM

Teemad	Alateemad	Maht (min)
Sissejuhatus	Koolitaja enesetutvustus Statistika, taustinfo Päästmise põhimõtted veekogult: mil- lal abi minuni jõuab?	2
Veekogude riskid	Tiik Järv Jõgi Meri Karjäär Bassein	6
Veeõnnetuse põhjused	Joobes ujumine Vette hüppamine Vette kukkumine Lihasekramp Võimete valesti hindamine Õhuke jää Ebapiisav turvavarustus	18

Ohutu käitumine veekogul	Ujumiskoha valik ja ettevalmistus Ohutus ujumisel Ohutus paadisõidul Ohutu käitumine jäätunud veekogul Kui lähed veekogule, siis keda peab teavitama?	9
Olukorra hindamine ja uppuja tunnused	Kuidas uppujat ära tunda?	5
Päästmine päästevahendiga	Päästerõnga kasutamine Viskeliin Käepärased vahendid	5
KOKKU		45

Teema 1. Sissejuhatus (2 minutit)

- Koolitaja enesetuvustus.
- Uppumise statistika, taustinfo.
- Päästmise põhimõtted veekogult: millal abi minuni jõuab?

Teema 2. Veekogude riskid (6 minutit)

- Veekogude põhi, kallas, vee temperatuur, lainetus, sügavus.

Teema 3. Veeõnnetuse põhjused (18 minuti)

- Joobes ujumine.
- Vette hüppamine.
- Vette kukkumine.
- Lihasekramp.
- Võimete valesti hindamine.
- Õhuke jää.
- Ebapiisav turvavarustus.

Teema 4. Ohutu käitumine veekogul (10 minutit)

- Ujumiskoha valik ja ettevalmistus.
- Ohutus ujumisel.
- Ohutus paadisõidul.
- Ohutu käitumine jäätunud veekogul.
- Soovitatav turvavarustus.

Teema 5. Olukorra hindamine ja uppuja tunnused (5 minutit)

- Kuidas uppujat ära tunda?

Teema 6. Päästmine päästevahendiga (5 minutit)

- Päästerõnga kasutamine.
- Viskeliin.
- Käepärased vahendid.
- Hädaabinumbril helistamine ja asukoha määramine.

Ennetustöö on elude päästmine ilma avalikkusele silmapaistvaid kangelastegusid sooritamata. See eeldab suutlikkust näha riske enne õnnetuse toimumist, kuid veel olulisem on kasutada seda teadmist õnnetuste või selle tagajärgede ärahoidmiseks. Tulemusliku tegutsemise üks tähtis eeldus on töövahendite tundmine. Käesolev õpik annab süsteemse ülevaate paljudest olulistest teoreetilistest ja praktilistest lähenemistest, mida on õnnetuste ennetamisel edukalt kasutatud ning mille tundmine võimaldab luua uusi tulemuslikke tegevuskavasid inimeste päästmiseks.

Margo Klaos

SKA magistriõppe sisejulgeolekualase ennetustöö õppejõud
Päästeameti Lõuna päästkeskuse juht

ISBN 978-9985-67-236-5





Kadi Luht

TULE- JA UPPUMISÕNNETUSTE ENNETUS

Tallinn 2014

Raamat on koostatud Sisekaitseakadeemia 2014. aasta teadus-, arendus- ja loometegevuse (TAL) projekti raames.

Retsensent: Margo Klaos, SKA magistriõppe sisejulgeolekualase ennetustöö õppejõud, Päästeameti Lõuna päästeskuse juht

Toimetaja: Kairi Pruul

Keeletoimetaja: Siiri Soidro

Korrektor: Siiri Soidro

Küljendus: Piret Jürisoo

Esikaas: Flagella OÜ

© Sisekaitseakadeemia, 2014

www.sisekaitse.ee

ISBN 978-9985-67-234-1 (pdf)

ISBN 978-9985-67-235-8 (epub)

ISBN 978-9985-67-236-5 (trükis)

Saateks

Ennetustöö on päästeala eraldiseisev tegevusvaldkond juba aastast 2006, kui kinnitati päästeala ennetustöö strateegia ja asuti riiklikul tasemel ellu viima mitmeid tuleohutusprojekte. 2010. aastal oli tähelepanu all veeohutus. Esimene e-õppe materjal sellel teemal valmis sisekaitseakadeemias 2007/2008. õppeaastal. Nüüdseks on päästealal toimunud olulised muudatused. Selle aja jooksul on ennetustöö arenenud projektipõhistest tegevustest konkreetseteks teenusteks ja saavutanud stabiilse tegevuskeskkonna, mis hõlmab kolme eraldiseisvat eriala: teavitusteenus, milles on suur osa turundusel; koolitusteenus, kus on väga tähtsal kohal pedagoogika; ning nõustamisteenus, mille puhul on lisaks põhjalikele erialateadmistele olulised psühholoogia- ning inimkäitumis- ja mõjustamisalased teadmised ja oskused. Neile lisanduvad teadmised riskikäitumisest ja võimalikest kaitsemehhanismidest. Kuna õpik käsitleb eri valdkondi, annab see sisendi integreeritud õppe läbiviimiseks eri õppeainetes.

Käesolev õpik on suunatud päästealasele ennetustööle, kuid samadel põhimõtetel rajanevad ka teiste valdkondade (nt liiklusohutus) ennetavad tegevused. Õpik aitab selgitada õnnetuse toimemehhanismi, riskikäitumise muutmise ning turvalisema ja ohutuma elukeskkonna loomise põhimõtteid. Kuna päästealane ennetustöö on kõigi päästealal tegutsevate inimeste töö osa, siis on õpik mõeldud kõigile päästekolledži erialadele nii kutse- kui ka rakenduskõrghariduse tasemel. Samuti on päästealasesse ennetustöösse kaasatud vabatahtlike organisatsioonide esindajaid, kellele on see õppematerjal asjakohaseks lugemiseks. Õpik keskendub ennetustöö põhimõtetele ega anna konkreetseid teadmisi tule-, vee- ega ohtlike ainetega seotud valdkondadest. Ennetustöös on soovituslik kasutada päästekolledžis välja töötatud õpiobjekte, et omandada alusteadmised tulekahjude tekkepõjustest, arengust, evakuatsioonist ja reageerimispõhimõtetest.

SISUKORD

Saateks	3
SISSEJUHATUS	7
1. ENNETUSTÖÖ ÜLDOLEMUS	9
1.1. Põhialused	9
1.1.1. Õnnetuse toimumine	9
1.1.2. Ennetustöö meetmed	15
1.1.3. Teadmiste, hoiakute ja käitumise muutmist kirjeldavad teooriad	21
1.1.4. Ennetustöö planeerimine	32
1.2. Päästealase ennetustöö teemad ja mõõdikud	38
1.2.1. Valdkondade valimine	38
1.2.2. Tulekahjud	43
1.2.3. Uppumised	46
1.2.4. Demineerimine	47
1.3. Ennetustöö riskirühmad	49
1.3.1. Vaimsed, füüsilised ja ealised iseärasused	53
1.3.2. Sotsiaal-majanduslikud tegurid	61
1.3.3. Kultuurilised ja keelelised iseärasused	64
2. ELANIKKONNA HARIMINE	66
2.1. Teavitamine	67
2.2. Sihtrühmade koolitamine	80
2.2.1. Koolitamise põhimõtted	80
2.2.2. Päästealane ennetustöö koolis	88
2.3. Nõustamine	90
3. ENNETUSTÖÖST EESTIS	92
3.1. Ajalooline tagasivaade tulekaitse arengule Eestis	92
3.1.1. Vabatahtlikud organisatsioonid Eesti tuletõrjes	93
3.1.2. Okupatsioonide aeg	95
3.1.3. Ennetustöö okupeeritud Eestis	97

3.2. Taasiseseisvunud Eesti	101
3.2.1. Ennetustöö kui päästeala tegevusvaldkond	101
KASUTATUD KIRJANDUS	104
LISAD	110
LISA 1: TULEKAHJUDE STATISTIKA	110
LISA 2: VEEÕNNETUSTE STATISTIKA	111
LISA 3: DEMINEERIMISVALDKONNA STATISTIKA	112
LISA 4: KOOLITUSPROGRAMM „KAITSE END JA AITA TEIST”	113
LISA 5: TULEOHUTUSALANE KOOLITUSPROGRAMM „TULEST TARGEM” EELKOOLIEALISTELE	120
LISA 6: TULEOHUTUSALANE KOOLITUSPROGRAMM „TEAN TULEST” ALGKLASSIASTMELE	129
LISA 7: ERIVAJADUSTEGA INIMESTE TULEOHUTUS- ALANE KOOLITUSPROGRAMM	140
LISA 8: EAKATE TULEOHUTUSALANE KOOLITUSPROGRAMM	146
LISA 9: AJATEENISTUJATE TULEOHUTUSALANE KOOLITUSPROGRAMM	147
LISA 10: VEEOHUTUSEST 16–18-AASTASTELE NOORTELE	149

SISSEJUHATUS

Vigastused on rahvatervishoiu seisukohalt oluline probleem nii Eestis kui ka kogu maailmas. Laste ja noorte hulgas on vigastused ja mürgistused surmapõhjuste seas esikohal (Sethi 2006). Euroopa Liidu maade hulgas paistab Eesti koos teiste Balti riikidega silma suure vigastussurmade arvu poolest. WHO andmebaasi alusel (WHO/Europe HFA-DB) oli standardiseeritud vigastussurmade kordaja 100 000 elaniku kohta 2010. aastal Leedus, Eestis ja Lätis vastavalt 113, 85 ja 76, Euroopa Liidu keskmine kordaja oli 36 ning kõrge ohutuse tasemega riikides, nagu Saksamaal, Suurbritannias ja Hollandis, oli kordaja vastavalt 28, 26 ja 26.

Eesti on hukkunute arvu poolest olnud aastaid maailmas esirinnas, kuigi viimasel ajal on tules, vees ja liikluses hukkunute arv vähenenud (vt joonis 1).

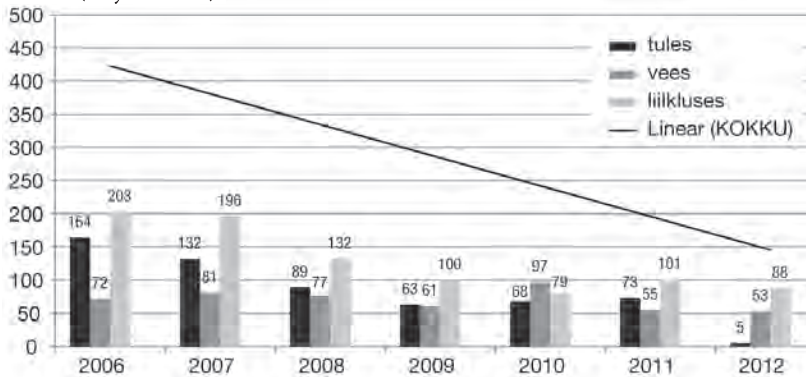

Joonis 1. Hukkunute arv aastatel 2006–2012 (Päästeamet, Maanteeamet)

„Eesti rahvuslik liiklusohutusprogramm aastateks 2003–2015” võeti riigikogus vastu mais 2003. Päästealase ennetustegevuse esmane raamdokument oli „Päästeala ennetustöö strateegia aastani 2011” (avaldatud aastal 2006), mis oli suunatud tuleõnnetuste vähendamisele. 2010.

aastal lisandus päästeameti tegevustesse veeohutuse ennetus. 2008. aastal kinnitatud „Rahvastiku tervise arengukava 2009–2020” üldeesmärk on tervena elatud eluea pikenemine enneaegse suremuse ja haigestumise vähendamise kaudu ning üks alaeesmärk on laste ja noorte turvaline ning tervislik areng.

2008. aastal vastu võetud dokumendis „Eesti turvalisuspoliitika põhisuunad aastani 2015” tuuakse välja turvalisuspoliitika visioon: „Eesti on aastal 2015 turvaline ühiskond, mis väljendub ohutumas elukeskkonnas ja igapäevaste turvatunde suurenemises ning hukkunute või tervisekahjustusi saanute arvu vähenemises. Kõikide ühiskonnaliikmete turvalisus on kindlustatud avaliku, era- ja mittetulundussektori koostöös, mis toimib nii riiklikul kui ka kohalikul tasandil ning mille läbivaks suunaks on ohtude ennetamine.”

Valitsusliidu sisejulgeoleku- ja turvalisuspoliitika eesmärk on inimeste, inimeste tervise ja vara edukas kaitsmine ning Eesti põhiseadusliku korra, sisemise rahu ja stabiilsuse kindlustamine. 2015. aastaks on eesmärk ebaloomulikul teel hukkunute (tööõnnetus, tulekahju, liiklusõnnetus, uppumine, rünne, narkosurm, enesetapp) arvu vähenemine 480ni. Eelnimetatud strateegiliste dokumentide põhjal korraldavad ametkonnad igal aastal elanikkonna teavitamist, koolitamist ja nõustamist. Nende tegevuste põhimõttelisi teoreetilisi aluseid selles õppematerjalis pikemalt käsitletaksegi.

1. ENNETUSTÖÖ ÜLDOLEMUS

1.1. Põhialused

Igal aastal juhtub meie ümber tuhandeid õnnetusi, milles paljud inimesed kaotavad elu või tervise. Suuremal või vähemal määral puutume kõik sellega kokku, kuid tihti ei taha me endale tunnistada, et see kõik võib juhtuda ka meiega. Sageli usutakse, et õnnetus on mingi ootamatu sündmus, mida ei saa ära hoida. Seetõttu arutlemegi järgnevatel lehekülgedel selle üle, mis on õnnetus, miks see juhtub ja kas me saaksime selle ärahoidmiseks midagi teha.

1.1.1. Õnnetuse toimumine

Õnnetus on sündmus, mida pole keegi sihilikult esile kutsunud ning mille toimumise aega ja kohta pole võimalik selgelt ette määrata, mistõttu on tegemist ootamatu ja tahtmatu sündmusega. Õnnetusel on alati mingisugune mõju ohustatud objektidele, nagu inimene (vigastused, hukkunud), hoone, sõiduk või keskkond.

Eesti keele seletav sõnaraamat käsitleb väljendit „õnnetus” kui ootamatut traagilist sündmust, kus keegi või miski saab viga. Sünonüümideks esitatakse sõnad „avarii”, „ebaõnn”, „häda”, „nuhtlus”. (EKSS)

Õnnetuse tagajärjeks võivad olla vigastused, surm ja materiaalne kaotus. Ennetamise puhul on peamine tähelepanu suunatud vigastuste ennetamisele ja hukkunute arvu vähendamisele. Enamasti kaasnevad õnnetusega mitmesugused varakahjud, mille vähendamine on samuti ennetustöö üks prioriteet.

Päästealal loetakse õnnetuseks tuleõnnetusi, ohtlike esemete ja ainetega vale ümberkäimise tõttu põhjustatud õnnetusi ja teisi õnnetusi, millele reageerimine kuulub päästeala kompetentsi ja pädevusse (Päästeala ennetustöö ..., 2006).

Senini on peamiselt tegeletud tule- ja veeõnnetuste ennetamisega, kuid nüüd on võetud sihiks laiendada tegevust vastavalt nendele sündmustele, millele reageeritakse (nt tulekahju, transpordiavarii, veeõnnetus, ohtlike ainete õnnetus, keskkonnavaline õnnetus (õlireostus maismaal, kaldalal, rannikul, siseveekogul), loomade päästmine). Ohuna käsitletakse sellist põhjust, olukorda või tegevust, mis võib tekitada kahju. Täielikult ohutut olukorda ei ole olemas, aga kõigil on võimalus muuta elukeskkonda selliselt, et ohu realiseerumine ja sellest tekkiv kahju oleksid minimaalsed.

MÕISTE

Õnnetus – ootamatu tahtmatu sündmus, mille tagajärjeks on oht inimese elule ja tervisele, keskkonnale ja/või materiaalsetele väärtustele.

Oht – riskiallikas või olukord, millega **võib** kaasneda kahju inimese elule, tervisele, varale või keskkonnale.

Ohutus – olukord, kus ei ähvarda oht kellegi ega millegi poolt ning kus ohuallikad on viidud miinimumi.



Joonis 2. Ohutuse püramiid (H. W. Heinrich 1931)

Keegi meist ei taha õnnetusse sattuda ja üldjuhul arvame õnnetust nähes, et meiega seda ei juhtu. Siiski on meil kõigil teatav tõenäosus õnnetusse sattuda ja halvemal juhul ka viga saada või isegi elu kaotada. Ameerika tööstusohutuse teerajaja H. W. Heinrich kujutas 1931. aastal raskete õnnetuste ja vähetähtsate tagajärgedega õnnetuste seost, mis on ohutusosalastes uurimustes üldtuntuks saanud kui ohutuse püramiid (vt joonis 2). See näitab, et suure hulga vähetähtsate õnnetuste seas (väike ehmatatus, libastumine vms, mida me tihtipeale ei pane täheleegi) juhtub üksikuid väiksemate vigastustega õnnetusi, mis võivad vajada arstiabi, ja üks raskete tagajärgedega sündmus.

Teadlased on Heinrichi püramiidi aja jooksul edasi arendatud ning suur hulk uurimusi ja statistilisi andmeid on esialgset seost ja tõenäosust oluliselt täpsustanud. 2003. aastal tõi ConocoPhillips Marine (vt joonis 3) meeskond uuringute tulemusena välja, kui palju erinevad üksteisest rasked õnnetused ja olukorrad, kus nende juhtumine on tõenäoline. Leiti, et iga surmaga lõppenud õnnetuse kohta on vähemalt 300 000 riskikäitumist (nt ohutusreeglite rikkumine, vähene teadlikkus kodu tuleohutusest). Samasuguseid uurimusi on tehtud teisigi ja sõltuvalt õnnetuse liigist võib püramiidi kuju muutuda, olles näiteks väheste hukkunute suhte puhul sarnane klassikalisele püramiidile (nt mootorsõidukiõnnetused, kukkumised). Sündmused, mis toovad kaasa kiire



Joonis 3. Ohutuspüramiid (ConocoPhillips Marine 2003)

surma, muudavad püramiidi kuju rohkem riskülikulaadseks, ning sündmused, mille puhul on suur suremus (nt enesetapud, rünnakud), muudavad püramiidi ümberpööratuks (Wadaman 2003).

Joonisel 3 on esitatud väljend „riskeeriv käitumine” ehk „riskikäitumine”, mida ametliku terminina üldiselt formuleeritud ei ole, kuid mida mõtestatakse kui teatud käitumist, mis on seotud kõrgema viigastuste riskiga, näiteks alkoholi tarbimine ja autojuhtimine, alkoholi tarbimine üldiselt, hooletus autosõidul ning ohtlikes tegevustes (Kumpula 2008). Päästealal võib riskikäitumiseks lugeda hooletust lahtise tulega ümberkäimisel (nt küünalde põletamisel, tikkude kasutamisel, suitsetamisel), samuti alkoholijoores ujuma ja paadisõidule minemist, ohtlikus kohas vette hüppamist jms. Seda, kui palju inimesed igapäevaelus riskeerivalt käituvad, on väga raske välja selgitada.

Teades seda, et mitte igal ohtlikul käitumisel ei ole rasked ega surmaga lõppevad tagajärjed, jääb küsimus, miks on siiski mõnikord need nii dramaatilised. Üks põhiline ohutusala mudel on agendivastuvõtja-keskkonna kolmnurk, mis on tuntud ka kui **vigastuste kolmnurk** (Hargarten 2002, vt joonis 4), mille koosmõju tagajärjed on rasked või isegi fataalsed. Selleks, et õnnetus saaks juhtuda, on vajalik:

- a) vastuvõtja ehk inimene, kellega see juhtub (olulised on tema füüsilised, psüühilised, ealised jms näitajad, mis kirjeldavad tema eeldusi riskeerimiseks või valeks käitumiseks, vähendavad tema vastupanuvõimet või kirjeldavad tema oskusi õnnetuse ajal ja pärast seda, nt väikelaps, alkoholi tarvitanud ja suitsuga magama jäänud eakas meesterahvas);
- b) põhjustaja/riskiallikas (teine inimene, asi või ese, mis õnnetuse põhjustab, nt kuum pott, auto, paat, ning tema olulised omadused, mis kirjeldavad võimalikku ohtlikkust, kaitsemehhanisme, õnnetust ja selle laienemist esile kutsuvaid riske);
- c) keskkond, kus ning millistel tingimustel vastuvõtja ja põhjustaja kohtuvad (nt keeva veega pott valveta väikelapse käulatuses), ning selle omadused, nagu keskkonna üldine ohtlikkus ja võimekus ohtude laienemiseks, võimalused kiireks abistamiseks.

Eeltoodud näite puhul on keeva veega pott põhjustajaks/riskiallikaks, vajadus ja võimalus seda liigutada moodustavad keskkonna ning laps või täiskasvanu on vastuvõtjaks. Tagajärjeks võivad olla rasked põletushaavad või isegi surm. On suur erinevus, kas potti keeva veega tõstab täiskasvanud inimene või laps. Samuti ei saa igast maha kukkunud sigaretist algust tulekahju, aga kui see juhtub süttimiseks sobivas keskkonnas ja seal viibib ka ebaadekvaatne inimene, siis võib üks maha pudenenud põlev suits tekitada surmaga lõppenud tuleõnnetuse.



Joonis 4. Vigastuse kolmnurk (Hargarten 2002)

Eespool nimetatud kolme tingimust on täiendanud Haddon (1972) sündmuse ajalise määramise teel selliselt, et eristatakse õnnetusele eelnenud, õnnetuseaegset ja õnnetusejärgset tingimuste kirjeldamist. Lisaks on keskkonnatingimused jagatud füüsiliseks ja sotsiaal-majanduslikuks. Täienduste tulemusel on võimalik õnnetuse toimimise tegureid analüüsida maatriksi vormis (vt tabel 1). Täites maatriksi konkreetse sündmuse kohta, on lihtsam välja töötada vajalikke tegevusi õnnetuste vähendamiseks või vältimiseks.

Tabel 1. Haddoni maatriksi näide koduse tulekahju kohta (Haddon 1972)

Etapp	Vastuvõtja (inimene)	Põhjustaja (inimene või asi)	Füüsiline keskkond	Sotsiaal-majanduslik keskkond
Sündmuseelne	Puudulikud teadmised kodusest tuleohusest. Puudulikud teadmised koduste kütteseadmete kasutamisest ja ohutusest. Lohmakate riiete kandmine lahtise tule läheduses. Vanus. Kasv. Kogemused.	Ohtlik küttesead. Söögitegemiseks kasutatava pliidi tüüp.	Elamine puitmajas või tiheasustusega alal. Üleasustatud majapidamine. Köök ja muud alad pole üksteisest eraldatud.	Vaesus, töötus, kirjaoskamatus. Ühiskondlikud hoiakud hukkamiste suhtes.
Sündmus	Suurus. Vastupidavus välistele mõjutajatele. Riiete süttimine. Vähesed esmaabioskused.	Puudulik veevarustus. Abikutseks vajaliku telefoni puudumine.	Tuletõkkesektsioonide olemasolu, tulekahju avastamis- ja kustutusseadmete olemasolu.	Vähesed teadmised ja oskused abikutse tegemisest. Ümbruskonna jälgimine.
Pärast sündmust	Tervislik seisund. Posttraumaatiline seisund.	Kodusisustuse tuletundlikkus ja põlemissaaduste toksilisus.	Kiirabi brigadi kaugus. Päästekomando kaugus. Teede läbitavus. Päästemeeskonna töövahendid. Kiirabi ja haigla töövahendid.	Toetusmehhanismid raskustes inimestele.

Meie ümber on pidevalt erinevaid ohte, mis tulenevad paljudest ohuallikatest, mistõttu on oluline, et oskaksime ja suudaksime ohu märgata ja minimeerida. Seetõttu räägime lähemalt põhimõistest „ennetamine”.

Õigekeelsussõnaraamat käsitleb ennetamist kui kellestki, millest-ki ette, mööda jõudmist. Esitatakse sünonüümid nagu „preventsioon“, „ärahooldamine“, „vältimine“ ja „tõkestamine“ (ÕS, EKSS).

Inglisekeelses kirjanduses kasutatakse ennetamise kohta mitut terminit, nt FEMA (*Federal Emergency Management Agency*, Föderaalne Kriisihaldamise/ Eriolukordade Agentuur) tarvitab sünonüümide-na sõnu „leevendamine“ (*mitigation*), „ärahooldamine“ (*prevention*) ja „vähendamine“ (*reduction*) (FEMA2014). Inglismaal käsitletakse ennetust kui meetmeid, mis aitavad näiteks tulekahju puhul vältida selle puhkemist ja/või selle mõju piirata (British Standard 442, 1984, part 1).

MÕISTE

Riskikäitumine – käitumine, mis on seotud suurema vigastuste tekke võimalusega.

Ennetamine – abinõud, mille eesmärk on õnnetus ära hoida või vähendada õnnetuse korral kahju suurust.

1.1.2. Ennetustöö meetmed

Kirjanduses on käsitletud ennetamise (ohutuse edendamine jms) rolli ja võimalusi mitmeti, kuid põhimõtteline sisu on sarnane. Järgnevalt on esitatud mõned käsitlused.

Eespool kirjeldatud Haddoni maatriksi põhjal on klassifitseeritud kümme sekkumise strateegiat, mis on seotud õnnetuse eri faaside ja õnnetuse koosmõjus osalevate faktoritega.

1. Vältida ohu tekkimine (nt sünnimuse-eelsel ajal toimuv sekkumine: keelata ruumis suitsetamine).
2. Vähendada sünnimuse tekkides tagajärgi (nt automaatne kustutussüsteem).
3. Vähendada ohtu, kui see on juba tekkinud (nt suitsuanduri kasutamine eluruumis).
4. Leevendada sünnimuse tagajärgi (nt hoonetevahelised kujad).

5. Luua aeg ja ruum põhjustaja ja ohvri vahele (nt mittesüttivate materjalide kasutamine).
6. Eraldada põhjustaja ja ohver üksteisest (nt kustutusüsteemi kasutamine).
7. Õnnetuse tagajärgede muutmine (nt päästeasutuse ja kiirabi väle tegutsemine).
8. Õnnetusele vastupidavuse suurendamine (nt toitumine, lihaskond).
9. Tekkinud kahju leevendamine (nt haiglas jälgimine).
10. Stabiliseerimine, taastamine ja rehabiliteerimine.

Ennetustöö muudab lihtsaks ja kiireks eespool käsitletud Haddoni maatriksi kõikide lahtrite täitmine võimalike tegevustega, mis takistaksid õnnetusel toimuda. Näiteks teadmiste parandamine koolitamise abil, kütteseadmete renoveerimine. Hea on seda teha esmalt n-õ ajurünnaku meetodeid kasutades ja täita maatriks võimalikult paljude ennetusmeetoditega, tuues välja võimalused:

- 1) kuidas suurendada elanike teadlikkust, vähendada riskeerivat käitumist ja selle kaudu õnnetuste hulka. Mõelda läbi, kuidas parandada ohustatud isikute vastupanuvõimet ning oskusi õnnetuse puhul ja pärast seda toimida;
- 2) riskiallikate ohtlikkuse vähendamiseks ja kaitsemehhanismide rakendamiseks;
- 3) keskkondlike tegurite soodustamiseks, mis aitaksid õnnetust ära hoida, sellele paremini ja kiiremini reageerida ning seeläbi õnnetuse tagajärgi leevendada.

Kui on ennetusmeetmed sõnastatud, siis tuuakse sisse maatriksi kolmas mõõde, mis tähendab, et ennetusvõtteid hinnatakse kaheksa kriteeriumi abil (Runyan 1998).

1. Tõhusus: kui hästi sekkumine töötab, kui seda rakendada?
2. Maksumus: on erinevaid võimalusi, kas hinnata kampaania enda, selle ettevalmistuse, teostamise jms kulusid, või teisest küljest sihtrühmale tehtavaid kulutusi muudatuse elluviimisel.
3. Vabadus: kas selline muudatus või nõue takistab või riivab vabadust?

4. Võrdsus: nii vertikaalne (kas on vaesematele üle jõu käiv) kui ka horisontaalne (kas on kõigile ühtemoodi).
5. Häbimärgistamine: nt invaliidsus, töötus, mis võimaldab saada soodustust või toetust, aga võib ka tuua kaasa häbi.
6. Eelistused mõjutatud isikutele või grupile: tuleb vaadata pikemas perspektiivis, kas seotud grupp ja teised, kelleni tegevus jõuab, saavad sellest kasu ja kas see mõjutab ka üldist ohutuskäitumist.
7. Teostatavus: nii tehnoloogiliselt kui ka poliitiliselt.
8. Muud olulised eespool kirjeldamata kriteeriumid.

Leitud lahendusi hakatakse võimalusi mööda ellu rakendama, selleks on vajalik korralik planeerimine ja tõhusad lahendused.

Selleks, et ennetustöö oleks tõhus, tuleb mõista inimese ümber toimuvat ja saada aru sellest, miks ta ühel või teisel viisil käitub. Inimese ohutu või riskikäitumine kujuneb välja neis sotsiaalsetes, majanduslikes ja keskkondlikes tingimustes, kus inimene elab ja töötab (Kaasik ja Uusküla 2007). Uurimused on näidanud, et õnnetusi toimub rohkem väikese sissetuleku ja madala haridustasemega riikides ja piirkondades, mistõttu ei ole oluline mitte ainult inimene ise, vaid ka teda ümbritsev maailm (Kumpula 2008). Vaadeldes õnnetuste toimumist keskkonnas, käsitletakse ennetamist kui kolme olulist komponenti viieosalises ringis (vt joonis 5), mida tuntakse **5-E mudelina**.

Tõhus ennetustöö koosneb selles ringis kolmest põhikomponendist, mis peavad olema pidevalt täidetud, need kolm tegevust on füüsiline keskkond ehk erinevad insener-tehnilised lahendused (tehnoloogia) (*engineering*), õigusruum (*enforcement*) ning harimine (*education*). Nende kolme tõhusust mõjutavad väga oluliselt ennetustööst otseselt mittesõltuvad tegurid, nagu majanduslik seisund (*environment*) ja abistavate ametkondade reageerimisvõimekus (*emergency*).

Suuremaks ohutuseks on võimalik kasutada mitmesuguseid tehnoloogia- ja insener-tehnilisi lahendusi, nagu ehituskonstruktioonid (hoone süttimisomadused ja püsivus tulekahju tingimustes), tooted (nt avastamis- ja kustutusseadmed, mittesüttivad tekstiilid),

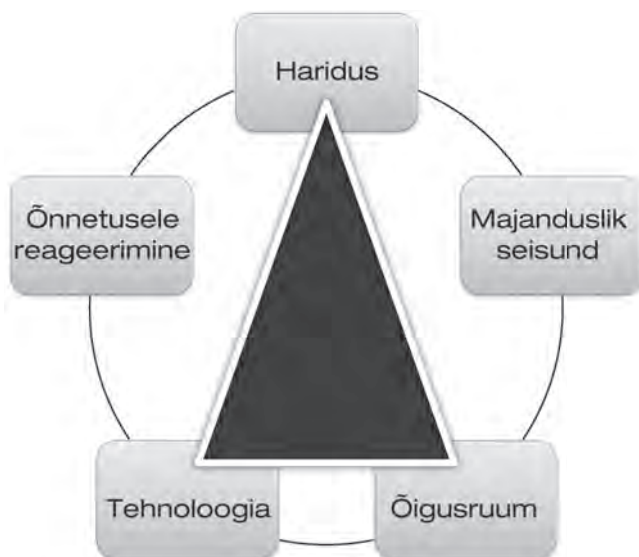

Joonis 5. Ennetustöö komponendid (Giesler 2011)

protsessid. Töstes keskkonna ja toodete ohutustaset, saaks mitmeid õnnetusi ära hoida. Tihti peale on insener-tehnilised lahendused efektiivsemad kui inimekäitumise muutmine. Näiteks mõjutab oluliselt liiklusõnnetuste ohvrite arvu auto turvavarustuse (eriti turvavööde) kasutamine. Samuti on tuleõnnetuste ohvrite arvule oluline mõju kütteseadmete (nt ahjude, pliitide) ehitusel. (Giesler 2011)

Õigusruum, millega on rakendatud inimestele, ehitistele jms nõuded ja kohustused, mis tuginevad uurimustele ja kogemustele, on ennetustöö vahend, millest kinni pidamine vähendab õnnetuste toimumist või tagajärgi. Kui inimeste vabatahtlik ohutuskäitumine on madal, siis võib olla abi lahendustele seadusjõu andmisest. (Giesler 2011) Näiteks oli Eestis suitsuandur 2008. aastal, enne selle kohustuslikuks muutmist vaid 38% kodudes, kuid pärast kohustuse kehtestamist 2009. aastal on üha enamates kodudes tulekahju avastamisseadmed. 2010. aastal oli see näitaja 80% ja 2011. aastal juba 94% (Turvalisuspoliitika ... 2012).

Isegi kui eespool nimetatud kaks meetodit toimivad hästi, on õnnetuste vähendamisel ja tagajärgede leevendamisel oluline roll inimloomusel ja käitumisel. Seetõttu on vältimatu kolmas komponent –

harimine, koolitamine. Harimine on ohtliku käitumise ennetamine või muutmine soovitud käitumise poole. See sisaldab teadlikkuse suurendamist, teabe jagamist ning teadmiste ja oskuste arendamist. Elanike harimine on tihti esimene samm ohutuma elukeskkonna loomisel. Seda toetab usk, et kui inimesed teavad, kuidas vähendada riske enda ümber, siis nad muudavad oma käitumist sellele vastavaks. Avalikud kampaaniad on populaarsed, sest on oma olemuselt suunatud vabatahtlikule käitumise muutmisele. (Giesler 2011)

Lisaks eespool nimetatud kolmele komponendile on aja jooksul tulnud juurde kaks olulist mõjutegurit, mille olemasoluga tuleb ennetustegevuse tulemuste hindamisel kindlasti arvestada: majanduslik seisund (nii positiivsed kui ka negatiivsed stsenaariumid, nt kas elanike sissetulek võimaldab tagada kütteseadmete ohutuse) ja õnnetustele reageerimine (vältimatu osa siis, kui kõik eelnev on läbikukkunud, nt väga pikk tulekahjule reageerimisaeg) (Giesler 2011).

Majanduslik seisund, eriti just vaesus on üks tõsisemaid tervise-mõjureid, mida mõistetakse erinevalt, kuid ükskõik, kas seda määratleda vähese sissetuleku, sotsiaalse positsiooni, elutingimuste, haridustaseme või subjektiivse tunnetuse kaudu, jääb vaesus ikka kõige mõjuvõimsamaks tervisehäireid (olgu siis haiguslikud või vigastustest tingitud) põhjustavaks teguriks (Sethi 2008).

Coppola (2007) on ennetamises kasutatavad töövahendid jaotatud kahte klassi: struktureaalne ja mittestruktureaalne. See erineb eelmisest selle poolest, et õigusruumi kujundamine on jaotatud kahe teise põhiosalise vahel.

Struktureaalne ennetamine on nõuded ja võtted füüsilisele keskkonnale (nt ehitusseadus, planeerimisseadus, nõuded ehitistele), püsivate konstruktsioonide kasutamine (nt üleujutusalaadele spetsiaalsed ehitised), ümberpaigutamised (hoonete ja rajatiste teise kohta viimine juhul, kui senine asukoht on osutunud ohtlikuks), struktureerilised kindlustamised (nt kaitsekonstruktsioonide või lisakonstruktsioonide kasutamine), erinõuded kogunemishoonetele (nt suurem kandevõime, pikem tulepüsivusaeg), tõkestamis- ja kaitse-süsteemid (nt kustutussüsteem), füüsiline ümberkujundamine (nt jõgede süvendamine), avastamis- ja reageerimissüsteemid (nt suitsu-andur).

Mittestruktuuraalne ennetamine koosneb nendest meetoditest, mis on suunatud inimese käitumise või hoiakute muutmisele ilma insener-tehniliste võtete kasutamisetä. Näiteks regulatsioonid (nt kulu põletamise keelustamine), ühiskonna teavitamise ja harimise programmid, keskkonna mittefüüsiline muutmine, keskkonna kontroll, käitumise muutmine.

Ennetustöö kõige efektiivsemaks võtteks loetakse füüsilise elukeskkonna muutmist. Eelnimetatud struktuuraalsed ehk füüsilise keskkonna muutmise võtted jaotatakse seadmete ohutuse ja kaitsevahendite efektiivsuse alusel aktiivseteks ja passiivseteks, sõltuvalt sellest, kas ennetavate meetmete toimimine vajab täiendavat isiklikku tegevust või mitte (Welander *et al.* 2004).

- **Aktiivsed meetmed** on need, mille toimimine sõltub inimesest. Vajalik on korduv ja isiklik tegevus kaitstuse tagamiseks ning seetõttu on aktiivsed meetmed tavaliselt passiivsetest strateegiatest vähem efektiivsed. Erinevate inimese tegevust eeldavate meetmete loetelu on äärmiselt pikk: turvavöö ja laste turvatooli kasutamine, jalgrattakiivri kandmine, elektriseadmete ja -süsteemide hooldamine, suitsuandurite paigaldamine ja patarei regulaarne vahetamine, päästevesti kandmine paadisõidul jne. Sellele tugineb kogu veenmise või õigusaktidega reguleeritav ennetustegevus.
- **Passiivsed meetmed** on automaatsed ega nõua isiklikku ega korduvat tegevust oma kaitstuse tagamiseks. See ennetamisstrateegia on kõige efektiivsem ja suurima kasuteguriga. Näiteks tulekahjusignalisatsioon ja sprinklerkustutusseadmed, kiiresti kustuvad sigaretid, turvapadjad autodes, automaatkorgid elektrikilpides.

Laiemas käsitluses jaotatakse (Rasbash 2004) ennetustegevused kaheks: ühiskonna harimine ja kontrollimine. Esimene sisaldab peamiselt koolide ja kogukondade külastamist, plakateid, telereklaame, tuleohutusnädalaid ja teisi teavitus- ja koolitustegevusi. Teine on keskendunud võimalike ohtlike seadmete ja ehitiste kontrollimisele.

Selleks, et eespool nimetatud paljudest võimalustest ja mõjuteguritest selgemad piirid välja tuua, on päästeala ennetustöö strateegias (Murd 2006) jaotatud ennetavad meetmed tinglikult kaheks: pääste-

süsteemi paremale toimimisele ja otseselt kodanikule suunatud tegevuseks. Päästealaseks ennetustööks loetakse neid tegevusi, mis on otseselt suunatud kodanikele (st reageerivate jõudude paremat paigutamist ja võimekust ei loeta otseselt päästeala ennetustöö tegevuseks. Küll aga kuuluvad siia alla mitmesugused üritused, koolitused ja kodude külastused, mis on suunatud otseselt elanikule).

1.1.3. Teadmiste, hoiakute ja käitumise muutmist kirjeldavad teooriad

Sõltuvalt probleemsest valdkonnast, peamistest riskirühmadest ja nende riskeerivast käitumisest on oluline leida käitumise muutmiseks sobiv teooria. Järgnevalt on käsitletud kolme gruppi muutumist kirjeldavaid mudeleid.

Kogukonna teooriad ja mudelid on kasutusel kogukonna terviseprogrammide väljatöötamisel ning on tihti omavahel kombineeritud. Järgnevalt on esitatud mõned mudelid, mis aitavad mõista kogukonna ja muutuste tähtsust ühiskonnas.

Kogukonna võimestumise mudel (vt joonis 6) baseerub kogukonnateadustel ning on osutunud tulemuslikuks sotsiaalse ebavõrdsuse vähendamisel ja ressursside õiglasel jaotamisel. Võimestumise all mõistetakse inimese, organisatsiooni ja/või kogukonna suutlikkust kontrollida oma tervisemõjureid (Robinson ja Elliott 2000). Mudel hõlmab kogukondlikke oskusi, pädevust, toetussüsteeme ja ennetavat käitumist sotsiaalsete muudatuste saavutamiseks (Kasmel 2011).

Võimestumist käsitletakse kolmel tasandil: kogukonna, organisatsiooni ja indiviidi tasand, mis on omavahel tihedalt seotud (võimestunud indiviidid moodustavad võimestunud organisatsioonide, mis omakorda moodustavad võimestunud kogukonna). Võimestumise puhul on oluline, et inimesed usuksid, et nad suudavad koos muudatusi esile kutsuda ja neile on loodud võimalused oma olukorda muuta. Päästealal on panustatud vabatahtlikele organisatsioonidele, kes on hakanud otsima kogukonna probleemidele lahendusi. Siinkohal ei ole toetatavate asutuste eesmärk mitte olukorra parandamine, vaid kogukonna

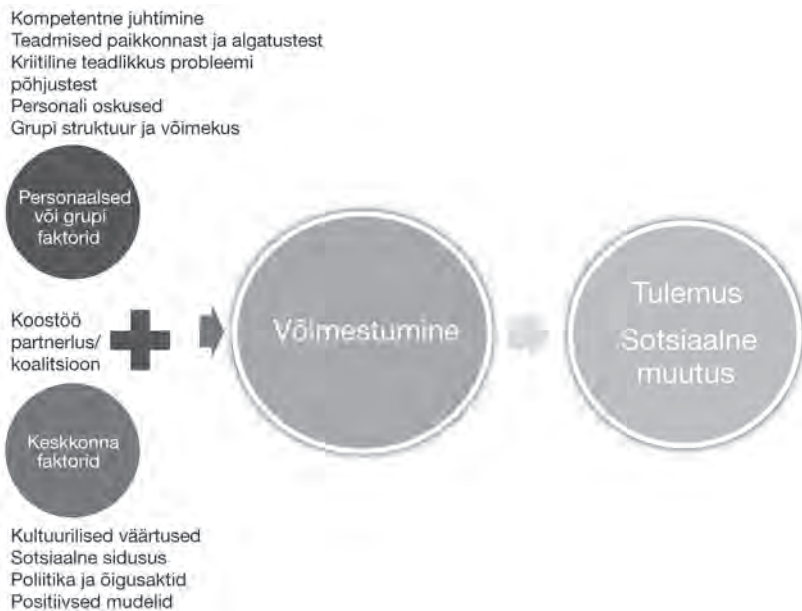

Joonis 6. Kogukonna võimestumise mudel (Fawcett jt 1995; Kasmel 2011)

toetamine, et oleks olemas soov ja tahe sotsiaalseteks muudatusteks. Kohalik kogukond tunneb ja teab kõige paremini paikkonna probleeme, nende põhjuseid ning omab ülevaadet võimalikest ressursidest. Efektiivne koostöö ja partnerlus on kogukonna võimestamisel tähtsal kohal ning kui on olemas probleeme ühtviisi mõistvad inimesed ja nende ühine soov olukorda paremaks muuta, siis on oluline tagada ka keskkonna toetus (nt seadusandlik ja ametkondlik toetus, juba toimivate lahenduste propageerimine).

Innovatsiooni difusiooni teooria selgitab ja aitab mõista uuendustega kaasaminemise protsessi, mis toimub kuues etapis: teadlikkus uuendusest, suhtumise kujundamine, otsustamine, omaksvõtmine, elluviimine ja kinnistamine. Selleks, et muutus toimuks, peab inimene olema uuendusest teadlik. Uuendustega kaasa minejaid jaotatakse viide gruppi (vt joonis 7) (Rogers 1983):

- novaatorid, kes võtavad uuendused kiirelt omaks;
- varajased heakskiitjad, kes lähevad suhteliselt kiirelt uuendustega kaasa;

- varajane enamused, kes näeb uuenduste kasu ja omandab need suhteliselt kiirelt;
- hiline enamused, kes soovib rohkem teada saada ja kasulikkuses veenduda;
- viivitajad, kes on sageli ka vastased ja lähevad kaasa alles siis, kui teisiti ei saa.

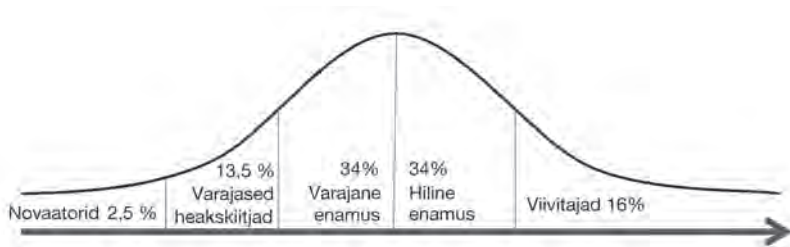

Joonis 7. Uuendustega kaasaminemise protsess (Rogers, 1983; Kasmel, 2011)

Sõltuvalt uuendusest on oluline mõista, et kogu populatsioonini ei ole lihtne jõuda. Päästeala näitena uuendusest on hea käsitleda suitsuanduri kasutuselevõttu, mis oli alguses vaid mõne üksiku novaatori kasutuses (esimestena kasutasid neid tõenäoliselt inimesed, kes olid teemaga kursis ja tahtsid midagi uut proovida ning samuti need, kellele tulenevalt valvesüsteemist või eluaseme eripärast tekkis võimalus või kohustus kasutada tulekahju avastamisseadmeid). Üsna kiirelt läks kaasa suitsuanduri kasutamise propageerimisega vaid üks osa ühiskonnast, kes soetas selle endale enne kohustuse tekkimist. Enamik elanikkonnast on suitsuanduri võtnud kasutusele pärast selle kohustuslikuks muutumist, kuid on ka viivitajaid, kellele ei ole seadme kasutamise vajalikkus senini veel mõistetavaks saanud.

Uuendustega kaasaminemine oleneb sotsiaalsest keskkonnast ja sellest, kui kiirelt muudatusi vastu võetakse või kui kahtlustav ollakse. Efektivesed on sellised uuendused, mida toetavad traditsioonid, mis on oma olemuselt oluliselt paremad varasemast, ei nõua suuri muudatusi. Kiiremini on omandatavad uuendused, millel on märgatavad eelised varasemaga võrreldes ja mille puhul on tunne, et varasem olustik oli oluliselt suurema riskiga. Kuna väga harva on uuendusel kõik kiiret vastuvõtmist soodustavad tegurid, siis tuleks esile tõsta just

neid tegureid, mis avaldavad kiiret mõju, näiteks tuua välja olulised eelised võrreldes varasemaga või rõhutada saavutatava riskitaseme langust, nagu on seda tehtud suitsuanduri propageerimisel. Efektive on kasutada reklaamimiseks novaatoritena sihtrühma poolt tunnustatud isikuid.

Sotsiaalse vastutustunde teooria põhineb eespool käsitletud võimendumise kontseptsioonil, milles rühm analüüsib oma olukorda ja reaalsust ning püüab mõista probleemide sotsiaalseid tagamaid ning enda vastutustunnet olukorra parandamisel. Vastutustunde areng läbib Kasmeli järgi kolm faasi:

- emotsionaalne – probleemi n-õ südamesse võtmine ja teistest hoolimine;
- individuaalne vastutus tegutsemiseks – enesetõhususe ja identiteedi muutus, soov teisi aidata;
- sotsiaalne vastutus – tegutsemine, kriitiline mõtlemine ja probleemi põhjuste mõistmine ning pühendumine sotsiaalse te muutuste saavutamisele.

Mudel töötab hästi väiksemates kogukondades ja on olnud efektive turvalisusprobleemide lahendamisel. Mudeliga seonduvat on hea kasutada väiksemate kogukondade koolitamisel, rõhutades seejuures kohalikke probleeme ja tekitades osalejates emotsionaalset seostatust. Andes lahenduste otsimisel piisavalt tuge, on sotsiaalse vastutustunde abil võimalik lahendada mitmeid probleeme.

Interpersonaalsete käitumismuutuste mudelite järgi sõltub inimese käitumine teda ümbritsevatest sotsiaalsetest teguritest, st teiste inimeste (nt perekond, sõbrad, eakaaslased) käitumisest, toetusest, veenmisest ja nõustamisest (Kasmel 2011).

Albert Bandura sotsiaalse õppimise teooria tõi juba 1977. aastal välja, et inimesed õpivad siis, kui jälgivad teiste käitumisi ja hoiakuid ning nende tulemusi. Teooria kirjeldab inimese käitumist pidevas vastastikmõjus inimese kognitiivse, käitumusliku ja teda ümbritseva keskkonna mõjutuste vahel (vt joonis 8).

Tähtsate mõjuteguritena on toodud välja väärtused, mida inimene muudatusele omistab, kuidas ta hindab oma võimekust muutusega



Joonis 8. Sotsiaalse õppimise teooria (Bandura 1977)

toime tulla, kas ta on muudatuseks suuteline, kas muudatus on üldse tema jaoks oluline ning milline on ümbritseva keskkonna toetus selleks.

Sotsiaalse õppimise teooria alusel toimub õppimine astmeliselt.

1. Tähelepanuprotsessid (märkamise): pannakse tähele, kuidas teised käituvad.
2. Säilitamisprotsessid: õpitud teadmiste talletamine ja meeldejätmine.
3. Reproduktiivsed protsessid: tegutsemise praktiseerimine.
4. Motivatsioonilised protsessid: motivatsioon analoogseks käitumiseks ja selle kinnistumine.

Teooria selgitab inimese teadmiste ja oskuste parandamise võimalusi ning toob välja keskkonna mõju muudatuste elluviimisel, mistõttu on sotsiaalse õppimise käsitlemine osutunud väga levinuks ja efektiivseks.

Teooria rakendamiseks on oluline, et tekitataks huvi ja soovi muudatuse elluviimiseks ning soodustataks õiget käitumist. Üks selliseid probleemseid valdkondi on kodus suitsetamine. See on üldjuhul

tugevalt harjumuseks kujunenud käitumine, mille muutmiseks on oluline nii indiviidi soov muutuda kui ka lähedaste ja keskkonna üldine toetus. Kui puudub lähedaste ja keskkonna üldine toetus, ei piisa ainult õpetamisest ja teadmiste parandamisest.

Sotsiaalsete võrgustike teooria põhineb inimesel kui sotsiaalsel olendil, kelle eksisteerimise üks peamine alus on võrgustikud (olgu siis personaalsed ehk isikutevahelised või organisatsioonilised ehk gruppidevahelised). Sotsiaalsete võrgustikega koos kasutatakse tihti ka mõisteid „sotsiaalne kapital” ehk ressursid, mis osutuvad inimesele võimalikuks sotsiaalsete võrgustike kaudu, ning „sotsiaalne toetus” ehk abi ja toetus, mida osutatakse sotsiaalsete suhete ja isikutevaheliste sidemete kaudu. Sotsiaalset toetust kasutatakse terviseedenduses peamiselt neljal viisil (Kasmel 2011).

1. Olemasolevaid võrgustikke laiendatakse ja parandatakse koolituste ja sihtgruppide aktiveerimise abil.
2. Uusi sotsiaalseid võrgustikke luuakse näiteks toetusgruppide moodustamise abil.
3. Organisatsiooni ümber luuakse huviliste võrgustik.
4. Võrgustike laiendamiseks kaasatakse probleemide lahendamisse kogukonda.

Sotsiaalset toetust saab pakkuda mitmeti, päästealal on üheks heaks näiteks interneti sotsiaalkeskondade kasutamine, mille abil jagatakse teavet, soovitusi ja nõuandeid ning tuuakse näiteid nii headest kui ka halbadest ohutuslahendustest. Hea on kaasata võrgustikesse sihtrühma jaoks atraktiivseid ja eeskujuks olevaid inimesi ning seeläbi laiendada ohutumate käitumismustrite omaksvõttu.

Veenmise kommunikatsiooni mudeliga tuuakse välja, et tulemusliku kommunikatsiooni mõjul märkab vastuvõtja sõnumit ja hakkab sellele mõtlema, mistõttu muutub tema suhtumine, enesetõhusus ja käitumine. Kommunikatsiooni konteksti, sõnumi sisu ja allika valik sõltub mudeli etapist (vt joonis 9) ning iga sõnum peab läbima kindlad etapid, enne kui käitumine muutub. Efektiiivse kommunikatsiooni komponendid on allikas (keda tajutakse kui sõnumi andjat), sõnum (teave, mida edastatakse), kanal (meedia liik, mida kasutatakse sõnumi edastamiseks), vastuvõtja (sihtgrupp, kellele soovitakse sõnumit

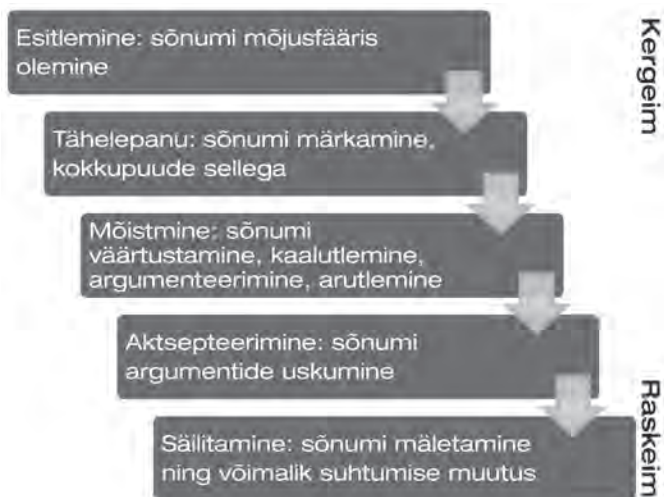

Joonis 9. Veenmise/käitumise kommunikatsioonimudeli etapid (McGuire 1989)

edastada) ning lõppeesmärk (mida soovitakse kommunikatsiooni abil saavutada) (Harro 2002). Mudelit on üsna raske rakendada, sest inimeste võimekus ja motivatsioon sõnumite märkamiseks ja analüüsimiseks on väga erinev (Kasmel 2011).

Kommunikatsioonimudeli kasutamine on keeruline, kuid see annab hea ülevaate probleemidest, millega tuleb kampaania väljatöötamisel arvestada. Meediakampaaniaid kasutatakse teadlikkuse suurendamiseks, suhtumise ja arvamuse muutmiseks. Kampaaniate väljatöötamist ja etappe on käsitletud õpiku teavitamise alateemas.

Intrapersonaalsete muutuste teooriate all mõistetakse neid teooriaid, mis selgitavad indiviidi käitumise muutust tema psühholoogiliste protsesside, suhtumiste, uskumuste, kavatsuste, enesetõhususe jms tulemusel. Eri teooriaid võtab üldistatult kokku skeem joonisel 10, mis kirjeldab õppimise keerukust ja vajadust mõista eri etappide toimimise põhimõtteid.

Oluline on mõista, et teadmiste andmine on kõige lihtsam ja vähem aega nõudev, aga see on väga oluline alus oskuste, suhtumiste ja käitumise kujundamiseks. Esmase sammuna tuleb ühiskonda valmistada ette teabe vastuvõtuks. Oluline mõju on varasematel teadmiste ebaõnnestunud edastamistel, mis võivad olla tekitanud apaatsuse.

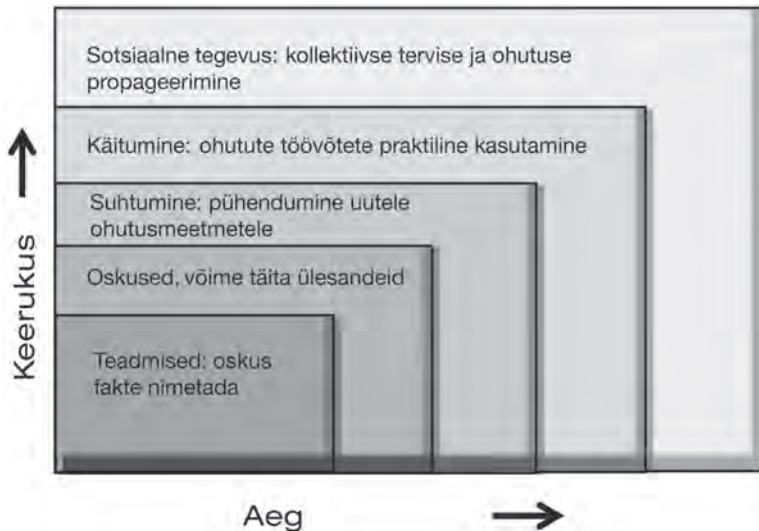

Joonis 10. Õppimise hierarhia (Hilyer 2000)

Teadlikkuse suurendamiseks ei piisa ainult ohtudest rääkimisest, vaid tuleb kasutada erinevaid strateegiaid, mis aitavad inimestel mõista riski, ja seejärel anda võimalus olla efektiivne selle vähendamisel (Coppola 2007).

1905. aastast pärinev **tervise uskumuste mudel** on üks esimesi tervisekäitumist kirjeldavaid teooriaid. Rosentoci 1966. aastal kirjeldatud mudel on nüüdseks üks enim kasutatud mudeleid terviseedenduses (vt joonis 11).

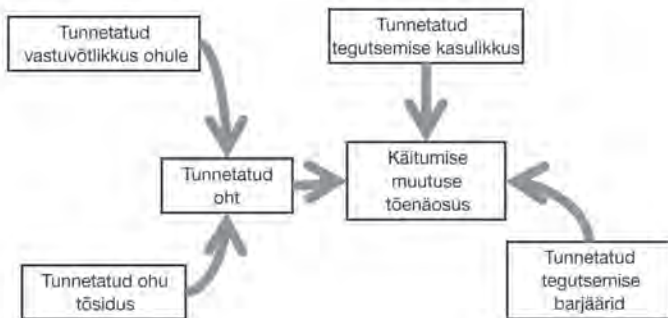

Joonis 11. Tervise uskumuste mudel (Janz 1984)

Tervise uskumuste mudeli kohaselt sõltub inimese käitumise muutmine sellest, kas ta usub, et on isiklikult ohustatud konkreetsest riskifaktorist, ja tunnetab endal potentsiaalset ohtu. Päästeala sündmuste puhul on üsna levinud, et inimestel on välja kujunenud võimalikud ohtlikud käitumismustrid (nt küünalde järelevalveta jätmine, kütteseadmete hoole- tusse jätmine), mille puhul ohtu eiratakse, sest kogemus on näidanud, et midagi ei juhtu (pole ju küünal ümber kukkunud ja korsten tõmbab end- distviisi hästi). Oluline on, kui tõsiseks ja eluohtlikuks inimene hindab sündmuse võimalikke tagajärgi (oht elule, jäädavad tervisekahjustused jms, või ei hoolita väikesest kõrbehaisust hooletul toiduvalmistamisel). Teisalt on määrav roll inimese uskumusel, kas käitumise muutmine toob kasu ja millised on võimalikud raskused muudatuse saavutamisel. Siinkohal ei saa tähelepanuta jätta asjaolu, et mitmed tegevused nõua- vad materiaalseid kulutusi, nt korstnapühkija kutsumine, või tunduvad ebameeldivatena, nt suitsuandur, mis reageerib, kui pannkookide küp- setamisega liiga hoogu minnakse. Viimasel juhul tasub vaadata üle pai- galduskoht, mitte kohe seadmest loobuda.

Kaitse motivatsiooni teooria (vt tabel 2) kohaselt mõjutavad ini- mese kavatsust oma käitumist muuta ja tervist kaitsta hirm ning toi- metuleku võimalused. Mudelit on aastate jooksul täiendatud ning on toodud välja tegurid, mis mõjutavad hirmu (kui tõsiseks ohtu hinna- takse ja hinnang enda haavatavusele) ja toimetulekut (võimekus ohtu ära hoida ja võimalik kasu).

Tabel 2. Kaitse motivatsiooni teooria (Rogers 1983)

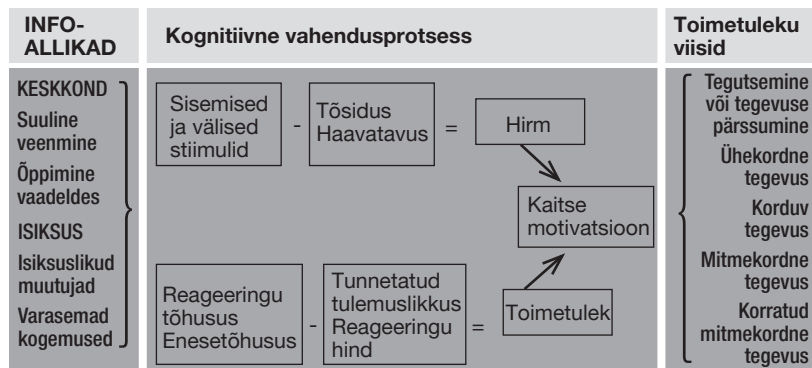

Sageli on inimestel kujunenud arvamus, et õnnetusi ei saa ära hoida ja selleks ei pea midagi tegema. Kaitse motivatsiooni teooria abil on oluline sihtrühmale näidata, millisel viisil on nad ohustatud, selleks võib kasutada väga erinevaid keskkonnast tulenevaid võimalusi, nagu telesarjades käsitletavat teemat, uudistesaadet, aga ka individuaalsed nõustamised ja veenmised. Oluline on tuvastada oht ja samas mõista ka seda, et inimene saab ise midagi ära teha selle ohu vähendamiseks. Kui ollakse liiga hirmutatavad ega pakuta lahendusvõimalusi ohu leevendamiseks või vältimiseks, siis ei pruugi käitumise muutumist järgneda. Lisaks üldisele informatsiooni andmisele on oluline läheneda inimesekeskselt. Kui inimene on kindel, et ta suudab muuta oma tegevust ja sellest muutusest tõuseb kasu, siis on olemas eeldused käitumise muutmiseks, kuid see võib olla vaid mõte või ühekordne tegevus, kui sellele ei järgne kinnistavaid tegevusi. Näiteks võib inimene soetada suitsuanduri, kuid kui tema tehtud muudatus ei too kaasa tugevdavaid impulsse, mis kinnitaksid haavatavuse vähenemist, siis võidakse andur eemaldada või ei hooldata seda vastavalt vajadusele.

Põhjendatud tegutsemise teooria sõnastasid 1977. aastal Ajzen ja Fihbein. See selgitab seoseid inimese enda ja kaaslaste suhtumises teatavasse käitumisse (vt joonis 12). Teoriast lähtuvalt kujuneb käitumine esmalt inimese enda suhtumisest teatud käitumisviisi (see võib olla positiivne või negatiivne) ning korraga võib olla mitmesuguseid (sh vastandlikke) suhtumisi. Teisalt mõjutab käitumisotsust see, mida inimese arvates temalt oodatakse. Enda ja teiste suhtumise koosmõju võib tekitada kavatsuse teatud viisil käituda, kui negatiivset suhtumist käitumisele tunnetatakse just enda käitumise kohta (Kasmel 2011).



Joonis 12. Põhjendatud tegutsemise teooria (Kasmel 2011)

Teooria on eelmise mudeli täiendus ja annab seeläbi suurema kinnituse, et kavatsus käitumist muuta võiks kujuneda uueks käitumiseks ja olla inimese poolt omaks võetud. Mudelit on veel edasi arendatud ja juurde lisatud kontrollitavuse komponent, mille kaudu on võimalik uut käitumist kinnistada ja heaks kiita. Hea näide on suitsuandur, mis aitab kontrollida inimese tegevuste tuleohutust ning annab tagasisidet väärale ja ohtlikule tegevusele. Samas kui mudelis puuduvad teised olulised komponendid (nagu suhtumine käitumisviisi ja oluliste inimeste suhtumine ohtlikku tegevusse), siis kontrollimehhanism ilmselt eemaldatakse.

Transteoreetiline mudel selgitab inimese käitumise muutmise faase, mille puhul on oluline läbida kõik mudeli komponendid. Eelduseks on, et käitumise muutus on protsess ning inimesel on motivatsioon ja valmisolek selle muutuse läbimiseks. Mudel koosneb viiest faasist (vt joonis 13).

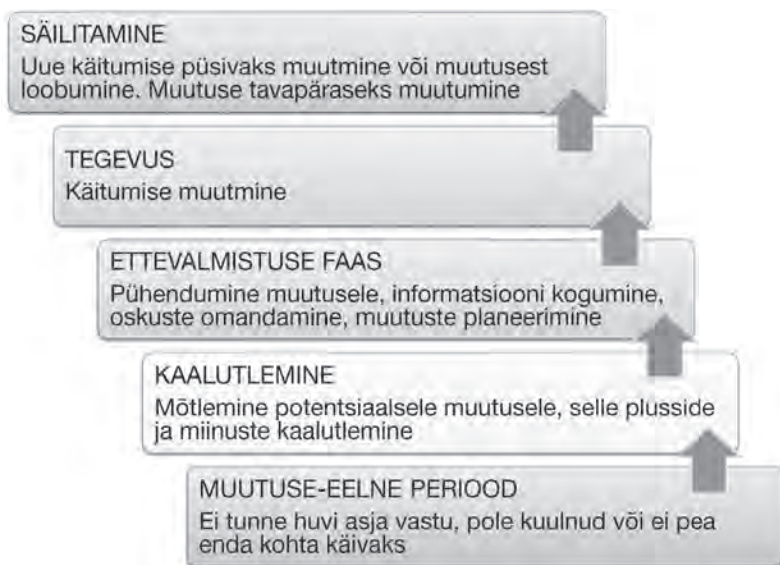

Joonis 13. Transteoreetiline mudel (Kasmeel 2011)

Prochaska jt (1992) on välja selgitanud, et muudatuste omaks võtmine toimub astmeliselt ja selle käigus on olulised erinevad mõjutegurid

sõltuvalt sellest, millisel astmel ollakse. Esimeselt astmelt teisele üleminekul on oluline roll inimese eneseanalüüsil, teadvuse tõstmisel, keskkonna ümberhindamisel. Järgmises faasis tuleb tegeleda olemasolevate tõekspidamiste ümberhindamisega, misjärel on vajalik enese vabastamine varasemast. Viimases faasis on tähtsal kohal muudatuste tugevdamine, toetav suhtumine, soovimatu käitumise allasurumine ning stiimulite kontrollimine.

Mudel aitab ennetustööga tegeleval ametkonnal ja inimesel mõtestada lahti, miks üks või teine tegevus ei too soovitud eesmärki. Näiteks ei hakka inimene kaalutlema suitsuanduri soetamist, kui ta pole asjast varem midagi kuulnud ega tunne teema vastu huvi. Sekkumisviis sõltub sellest, millises faasis tahetakse mõjutust rakendada. Püüdes jõuda inimeseni, kes pole veel käitumise muutmise vajadusega kursis ega tunne teema vastu huvi, on oluline anda talle võimalikult efektiivselt teavet probleemi kohta (teavitavad reklaamid, plakatid, infovoldikud jms), et jõuda järgmisesse faasi. Kaalutlemise astmel on väga tähtis toetada sihtrühma sel viisil, et aidata hinnata probleemi tõsidust ning arutleda, kas ja kuidas teeb muudatus tema elu paremaks (nt koolitusürituste, info- ja ohutuspäevade käigus toimuvad vestlused, infotelefon). Tegevusteni jõudmiseks on vaja, et inimene otsustaks, millal ja kuidas ta oma käitumist muudab, ning pakkuda talle selleks tuge (nt tagada kaubandusvõrgus selliste toodete olemasolu, toetada alternatiivseid tegevusi). Kõrgeimal tasemel on oluline toetada uut käitumist, et see muutuks püsivaks. Selleks tuleb toetada, stimuleerida ja vajaduse korral pakkuda toetust (nt rõhutada ja tuua esile muudatustega kaasa läinute edulugusid, anda neile positiivset tagasisidet ja kiitust).

1.1.4. Ennetustöö planeerimine

Eesti päästealases ennetustöös on selle väljakujunemise eripära tõttu olnud väga suur roll projektijuhtimisel ja selle meetodite kasutamisel. Ennetustegevuste planeerimist võib käsitleda nagu omaette projekti. Ennetustegevuste kavandamise võib jagada kümneks sammuks (A Community Guide ... 2014).

1. Kogu ja analüüsi andmeid.
2. Vali vigastuste või õnnetuste ja elanikkonna sihtrühm.
3. Loo tugev meeskond.
4. Tööta välja sekkumise strateegia.
5. Tööta välja rakendusplaan.
6. Koosta materjalid ja protokollid.
7. Suuna ja treeni meeskonda.
8. Rakenda programm.
9. Jälgi ja täiusta programmi.
10. Hinda ja vaata programm üle.

Sekkumine peab olema eesmärgistatud ja sellele, nagu igale projektile, on omased kolm olulist piiravat tegurit:

- aeg, mille jooksul tuleb eesmärgid saavutada;
- ressursid, mida saab eesmärkide saavutamiseks kasutada;
- tulemused ehk eesmärk ise.

Tegevusele võivad olla seatud erinevad eesmärgid, osa neist on lühiajalised, teised pikaajalised, mõned neist on strateegilised ja teised üldised. Eesmärkide heaks sõnastamiseks on laialt kasutusel SMART-reegel, mille kohaselt peab eesmärk olema:

- spetsiifiline (*Specific*);
- mõõdetav (*Measurable*);
- kooskõlastatud (*Agreed*);
- realistlik (*Realistic*);
- ajastatud (*Timed*).

Tegevuste planeerimisel võib kasutada **loogilise raamistiku/maatriksi mudelit**, mis käsitleb planeerimise faase ja annab ülevaate nende olulisimatest ülesannetest. Üldiselt on kasutusel 4 x 4 maatriks (vt tabel 3).

Tabel 3. Loogiline maatriks

	Kirjeldav kokkvöte, tähtajad	Saavutamise indikaatorid ja saavutus-tasemed	Kontrolli- ja tõendus-meetodid	Eeldused ja riskid
Üldees-märk, kaugees-märk	Kaugeesmärk, mida me tahame saavutada.	Milliste tulemuste korral on eesmärk saavutatud?	Kuidas toimub tulemuse mõõtmine ja tõendamine?	Millised on võimalikud takistused ja riskid ning milline on eeldus?
Otsesed, lähiees-märgid	Lühema aja jooksul ja projekti tegevustega otseselt saavutatav eesmärk.	Milliste tulemuste korral on eesmärk saavutatud?	Kuidas toimub tulemuse mõõtmine ja tõendamine?	Millised on võimalikud takistused ja riskid ning milline on eeldus?
Väljundid	Konkreetsed väljundid, mida saavutada tahetakse, nt õppematerjalid, kampaaniad, teadlikkuse suurendamine, kogukonnaühenduste loomine.	Millised väljundid peavad olema saavutatud ning millisel tasemel?	Kuidas toimub tulemuse mõõtmine ja tõendamine?	Millised on võimalikud takistused ja riskid ning milline on eeldus?
Tegevused	Tegevused, mis on vajalikud väljundite saavutamiseks (oluline eraldi läbi mõelda ja hinnata, milliseid ressursse on selleks vaja).	Millised tegevused peavad olema ära tehtud ning milliste ressurssidega?	Kuidas toimub tulemuse mõõtmine ja tõendamine?	Millised on võimalikud takistused ja riskid ning milline on eeldus?

Loogilise maatriksi täitmine nõuab aega, kuid selle tulemusena on kõik eesmärgid selgelt sõnastatud ning vajalikud tegevused, sisendid, väljundid ja riskid on hoolikalt läbi mõeldud. Pigem on seda hea kasutada väiksemate tegevuste planeerimisel, kus ei ole määramatus väga suur, sest kui maatriksi lahtreid ei täideta kindlate teadmiste põhjal, ei ole ilmselt tegevuste käigus sellest enam suurt abi.

WHO soovitatud ja Eestis laialt kasutusel olev nn lükka-tõmbamudel (*precede-proceed*-mudel, Green ja Kreuter 1999) kirjeldab sekumise planeerimist ja hindamist eri faasides (vt joonis 14). Mudel

koosneb üheksast faasist, mis algab kogukonna või rahvastiku elukvaliteedi analüüsist, sellele järgneb soovitatavate muutuste väljaselgitamine ja eesmärgistamine. Kolmandas faasis määratakse eelnevaga põhjuslikus seoses olevad käitumuslikud ja keskkondlikud riskitegurid ning nende indikaatorid. Edasi analüüsitakse käitumuslikke ja keskkondlikke mõjutegureid, nagu soodustavad faktorid (personaalsed tegurid, nagu teadmised, uskumused, suhtumised, väärtused, tunded), võimaldavad faktorid (toetavad tegurid, nagu ressursid, oskused, barjääride vähendamised) ning tugevdavad faktorid (positiivne tagasiside ja kinnitus, nt pere, sõprade, õpetajate toetus).

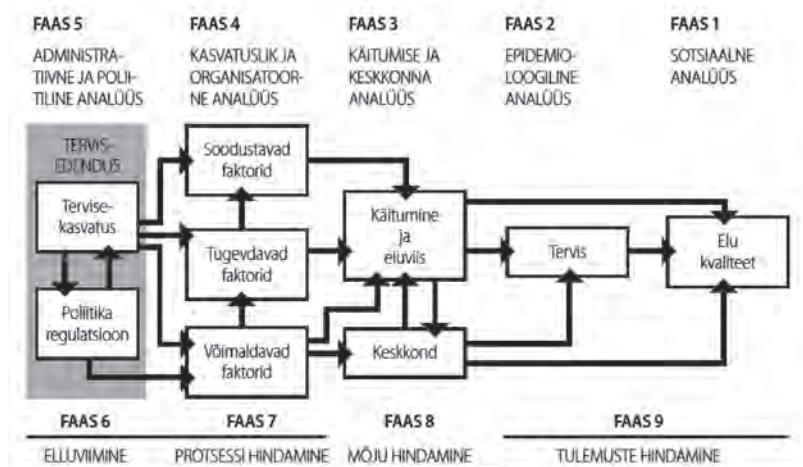

Joonis 14. Terviseedenduse planeerimise ja hindamise mudel (Green & Kreuter 1991; Kasmel & Lipand 2007)

Viimas faasis tegeletakse poliitilise ja administratiivse analüüsiga, määratakse ressursside ja regulatsioonide ning organsatsiooni võimalused ja tegevused. Seejärel viiakse tegevused ellu (kuues faas: sekkumiste kavandamine, strateegiate ja meetodite valik ning elluviimine). Seitsmes faas on juba sekkumisfaasis alanud ning järjepidevalt toimub kvaliteedi hindamine ja tagasiside andmine. Kaheksandana analüüsitakse ja registreeritakse programmi mõju, mida hinnatakse viimas, üheksandas faasis, kui võrreldakse varem seatud eesmäärke

ning nende täitmist ja saavutatud tulemusi ning tehtud kulutusi. (Kas-
mel 2011)

Planeerimise ja hindamise mudelil põhinevad käesoleva õpiku järgmised peatükid, milles on juttu peamiste ohutusprobleemide analüüsist, poliitilistest valikutest ja erinevatest sekkumisstrateegiatest, samuti tuuakse näited päästealal kasutatavatest meetoditest.

Planeeritava tegevuse analüüsimiseks võib kasutada **SWOT-analüüsi** (vt tabel 4), mis aitab kaasa üldiste otsuste tegemiseks ning mille käigus analüüsitakse organisatsiooni või kogukonda ja tuuakse välja selle tugevused (*strengths*), nõrkused (*weaknesses*), võimalused (*opportunities*) ja ohud (*threats*). Meetodi kasutamine on kiire ning annab üldise hinnangu, kas peaks teemaga põhjalikumalt tegelema või mitte. Terviseedenduses ei ole meetod väga populaarne, kuid aitab hinnata väiksemate ennetusprojektide elluviijate (nt vabatahtlike organisatsioonide) eesmärgi saavutamise võimalikkust. Analüüsi käigus paigutatakse maatriksisse kõik projekti ja lõpptulemuse omadused. Hea on kasutada esmalt ajurünnaku meetodit võimalikult kiireks kaardistamiseks ning seejärel minna edasi juba korrastatud ja kategoriseeritud teemadega.

Tabel 4. SWOT-analüüsi maatriks (Albert Humphrey)

Tugevused Mis on need omadused, mille poolst oleme või on meie projekt väga hea?	Nõrkused Mis on need omadused, mis takistavad meil olla edukad?
Võimalused Millised on võimalused meie tugevusi veel arendada?	Ohud Millised omadused ohustavad meie planeeritud tegevust?

KORDAMISÜLESANDED

1. Koosta ühe sündmuse kohta Haddoni maatriks, too välja riskitegurid.

Etapp	Vastuvõtja (inimene)	Põhjustaja (inimene või asi)	Füüsiline keskkond	Sotsiaal- majanduslik keskkond
Sündmuse-eelne				
Sündmus				
Pärast sündmust				

2. Paku välja eespool analüüsitud sündmuse ennetamiseks sekkumise strateegiad.
3. Selgita kogukonnateooriate põhimõtteid.
4. Selgita intrapersonaalsete teooriate põhimõtteid.
5. Selgita interpersonaalsete teooriate põhimõtteid.
6. Selgita lükka-tõmba-mudelit.
7. Täitke grupitööna loogiline maatriks, mille abil saab planeerida mõne ohutusprobleemi lahendamiseks mõeldud projekti.
8. Hinnake SWOT-analüüsi abil oma projektiideed.

1. 2. Päästealase ennetustöö teemad ja mõõdikud

1.2.1. Valdkondade valimine

Ennetustegevuste planeerimist kirjeldavas lükka-tõmba-mudelil (joonisel 15) on oluline tegevuste järgnevus ja planeerimise faasis tuleb koostada mitmesuguseid analüüse (nii statistilisi kui ka kvalitatiivseid). Mudeli esimeses faasis on peamine rõhuasetus suunatud elanikkonna elukvaliteedi analüüsimisele, milles on oluline roll sotsiaal-majandusliku keskkonna indikaatorite uurimisel, näiteks sotsiaalne kapital, tööhõive, majanduslik seisund. Seda teemat on käsitletud pikemalt peatükis 2.3. Mudeli teiseks faasiks on epidemioloogiline analüüs, kus on oluline teha valik prioriteetsete eesmärkide vahel, sest ükski programm ei suuda hõlmata kõiki eesmärke. Enne valiku tegemist tuleb selgitada välja probleemkohad, erinevate sündmuste tekkimise riskitegurid, sündmuste jaotumus nii piirkonna kui ka sotsiaalses ja demograafilises osas jms. Teise faasi teemasid on õpikus kirjeldatud tule- ja veeõnnetustekeskselt (vt peatükid 2.1 ja 2.2).

Andmete kogumiseks on mitu võimalust. Eestis on olemas ja kogutakse suurel hulgal erinevat teavet, aga üsna keerukas on saada andmeid, mida saab analüüsida ja võrrelda. Üldjuhul on peamine probleem andmete küsimise oskus ja andmebaaside võimalustes orienteerumine. Seetõttu on oluline, et andmete kogujad teaksid, milliseid andmeid on analüüsides vaja. Peamiselt koguvad õnnetustega seotud andmeid Eestis siseministeeriumi teabe- ja analüüsiosakond ning mitmed ametkonnad (nt politsei- ja piirivalveamet, päästeamet, tööinspeksioon, ehitusregister, kellel on olemas ametkondlikud andmebaasid, millest saab päringuid tellida). Sotsiaalkeskonda puudutavad andmed on kättesaadavad peamiselt statistikaameti (www.stat.ee) ja tervise arengu instituudi (www.tai.ee) andmebaasidest, neist on võimalik päringuid teha igal inimesel.

Ennetustöö eesmärk on üldjuhul vähendada kannatanute ja hukunute arvu. Samas meenutades eelmises peatükis käsitletut, et ühe surmaga lõppeva sündmuse toovad kaasa hinnanguliselt 300 000 väik-

semat või suuremat riskikäitumist, on oluline tegeleda riskiteadlikkuse suurendamisega ning hoida ära võimalikult palju ohutusreeglite rikkumisi, et seeläbi oleks vähem hukkunuid. Arvestades ilma traagilise lõputa sündmusi, on oluline jälgida tuleohutuse seaduse, liiklusseaduse, meresõiduohutuse seaduse, töötervishoiu ja tööohutuse seaduse ning teiste valdkondadega seotud õigusaktide rikkumiste hulka ja sisu.

Eesmärkide seadmisel tuleb teha valikuid ja enamasti on ennetustöö sihtrühmade määramisel lähtunud kolmest aspektist: enim ohustatud või probleemsed isikud, avalikes huvides olulised isikud ning hetkesuundumustest lähtuvad valikud. Järgnevalt peatutakse nimetatud sihtrühmadel pikemalt.

Ohustatud ja probleemsed sihtrühmad. Oluline on valida prioriteetsed suunad, mistõttu tuleb leida üles probleemkohad. Samas ei tohi ka teisi teemasid päriselt kõrvale jätta, näiteks suurem osa hukkunutega tulekahjusid toimub eluruumides, aga hoolimata sellest ei saa jätta kõiki teisi hoonetüüpe (nt hoolekandeesutused) tähelepanuta. Samas ei ole võimalik kõigi kodudega tegeleda (Eestis on kasutuses olevate eluruumide hulk ligikaudu 600 000), mistõttu tuleb teha valik. Selleks, et olla efektiivne, on vajalik teha väga põhjalik analüüs ning leida üles need, kellest sõltub kõige rohkem, ning suunata ennetustöö põhiteravik neile ja seejuures püüda kaasata ka teisi. Siinkohal kehtib majandusteadustest alguse saanud Pareto printsiip (tuntud kui 20/80 printsiip), mille järgi tegeledes 20% kõrgeima riskigrupiga elanikega, saavutatakse 80% edust.

Avalikest huvidest tehtavad valikud. Avalikud huvid on tihti suunatud sinna, kus ei ole eelmises punktis väljendatud arvuliste näitajate järgi kõige suuremad probleemid, kuid sihtrühmad on valitud selliselt, et nendega tegelemine on üldiselt heaks kiidetud ja mittetegelemine võiks tekitada hüljatust või häbimärgistamist. Avalikes huvides toimuva ennetustegevuse sihtrühmana on tihti eelistatud inimesed, kes sarnanevad tegevuse läbiviijatele ja otsustajatele ning teised sotsiaalsed klassid on taha surutud või on sihtrühmas esindatud vähesel määral.

Eraldi tuleb **jälgida suundumusi ja koondarve**, mis võivad tuua välja oluliselt teistsugused tulemused kui esmapilgul paistab. Samuti

tuleb mõista ühiskonna hetkeolukorda ja üldisi suundumusi. Näiteks reageeritakse ennetussõnumite avaldamisel tihti just äsja ilmnunud probleemidele, millel ei pruugi pikemaajalisi tagamaid olla. Või just vastupidi, püütakse analüüsi käigus leida üldisest statistikast ilmnevaid tagamaid, et jõuda tegelike probleemideni (nt kas vajalik on tegeleda kõigi eluruumidega ühtviisi või on võimalik grupeerida eluruumingite riskifaktorite alusel).

Pöördudes hetkeks tagasi eespool käsitletud käitumist mõjutavate tegurite ja ennetustöö põhimõtete juurde, ei saa jätta tähelepanuta riigi ja ühiskonna arengu mõju õnnetuste arvandmetele.

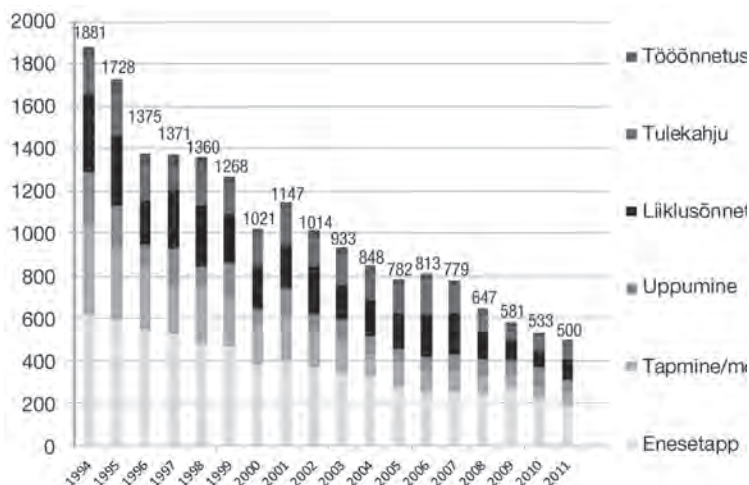

Joonis 15. Ebaloomulikul teel hukkunud 1994–2011 (Päästeamet)

Joonisel 15 on esitatud koondandmed alates aastast 1994. Eestis algas 1992. aastal üleminekuperiood, mille käigus asendus varasem riigikord teisega, aja jooksul loodi uued struktuurid, ametkonnad ning tapasipi kujunes uus süsteem kõigis valdkondades. Brezinski (Lauristin & Vihalemm 1998 järgi) siirde teooria kohaselt läbitakse üleminekuperioodil kolm etappi.

1. Läbimurre (1–5 aastat). Näiteks näitab ebaloomulikul teel hukkunute statistika selget langustendentsi riigi ülesehitamisel. Esimestel etappidel oli langus kiirem, kuid aja jooksul saavutatud stabiilsus elu- ja riigikorralduses näitavad languse aeglustumist.

2. Uue poliitilise, majandus- ja õigusruumi aluste rajamine (3–10 aastat). Näiteks ei olnud aastatel 1996–2000 olulist muutust tulekahjude statistikas, kuid sellel perioodil loodi mitmeid uusi struktuure ja muudeti õigusruum sobivamaks riigi vajadustele. Seetõttu jõuti 21. sajandi esimese kümnendi kesksajaks läbi väikeste languste stabiilse väiksema languseni. Kiire majanduskasv 2008. aastal parandas elukvaliteeti ja sellega kaasnes eba-loomulikul teel hukkunute vähenemine. Eelnimetatud kriteeriumide paistel on selge roll eespool kirjeldatud ennetustööd mõjutavatel organisatsioonilistel ja sotsiaal-majanduslikel faktoritel.
3. Demokraatliku ühiskonnakorralduse stabiliseerumine (3–15 või enam aastat), milles on väiksemad langused ja üksikud tõusud, mis võivad paljuski olla seotud mitmete elukeskkonda puudutavate faktoritega.

Üleminekuperiood Eestis algas taasiseseisvumisega 1991. aastal ja sellest on praeguseks möödunud juba rohkem kui 20 aastat, mistõttu võib loota, et jõuame lähiajal stabiilsesse perioodi ja väljakujunenud süsteemidega toimivasse ühiskonda.

Tulekahjudele reageerimine ja ennetamine kuulub peamiselt päästeameti tegevusvaldkonda. Ka uppumissurmade ennetamise võttis 2010. aastal enda kanda päästeamet. Erinevalt tuleohutuse valdkonnast ei ole veeohutusega seondud ühtselt reguleeritud, samuti puudub veeohutuse tagamisel üks vastutaja ja juhtivasutus. Veeohutuse valdkonnas on vastutus jagunenud mitme osalise vahel, kellest tähtsaimad on päästeamet, politsei- ja piirivalveamet, veeteede amet, terviseamet, maavalitsused ning kohalikud omavalitsused ja eraettevõtted, kes osutavad rannavalveteenust (Eesti ... 2012). Liiklusõnnetuste ennetamine on peamiselt maanteeameti tegevusvaldkond, kus tegutsetakse koos politsei- ja piirivalveametiga. Tööõnnetustega tegeleb peamiselt tööinspeksioon.

2008. aasta juunis võttis riigikogu vastu dokumendi „Eesti turvalisuspoliitika põhisuunad aastani 2015”, milles on öeldud: „Eesti on aastal 2015 turvaline ühiskond, mis väljendub ohutumas elukeskkonnas ja igapäevase turvatunde suurenemises ning hukkunute või tervisekahjustusi saanute arvu vähenemises. Kõikide ühiskonnaliikmete tur-

valisus on kindlustatud avaliku, era- ja mittetulundussektori koostöös, mis toimib nii riiklikul kui ka kohalikul tasandil ning mille läbivaks suunaks on ohtude ennetamine. Ühtlasi on suurenenud elanike oskus ohuolukorras õigesti toimida ja paranenud on teadmised enese ning teiste hättasattunute aitamiseks.”

Selles dokumendis on esitatud kaheksa põhisuunda (Eesti ... 2012).

1. Turvalisem tunne.
2. Ohutum liiklus.
3. Tuleohutum keskkond.
4. Kaitstum vara.
5. Vähem õnnetusi.
6. Turvalisem riik.
7. Kiirem abi.
9. Tõhusam turvalisuspoliitika.

Turvalisuspoliitika üks prioriteet on ennetuspoliitika ja õnnetussurmade vähendamine. Päästealase ennetuse peamine eesmärk on säästa inimesid. Seega on ennetustööd planeerides võtmeküsimus, milline on kõige tõhusam ennetuspoliitika ja kuidas saab selle kaudu õnnetussurmade arvu vähendada (Eesti ... 2012).

Siseministeeriumi valitsemisala arengukava (VAAK) prioriteetsed ennetussuunad perioodil 2013–2016 on:

- vägivallasüütegude, sealhulgas lähisuhte vägivalla ennetamine;
- uppumissurmade vähendamine koostöös teiste ametkondadega;
- raskete tagajärgedega liiklusõnnetuste vähendamine;
- varavastaste süütegude ennetamine;
- sõltuvusainete tarvitamise ennetamine;
- internetikeskkonnast tulenevate ohtude ennetamine;
- määratlemata kodakondsuse ja tähtsa isikliku dokumendiga seotud ennetustöö.

Siseturvalisuse ennetustöö põhieesmärgid on säästa inimesid ja vähendada varakahjusid. Rõhutatakse, et suurimad riskid on seotud

üksikisiku elustiili ja käitumistavadega, mille on inimene endale ise valinud, ja seetõttu on vajalik lisaks ohutusnõuete ja üldise elukeskkonna arendamisele tegeleda pidevalt ka tõhusa ennetustööga (Turvalisuspoliitika ... 2013).

1.2.2. Tulekahjud

Tulekahjud on päästealase ennetustöö pikemaajaline suund. Kuna ennetustöö planeerimine nõuab, et tegeldakse statistiliste andmetega ning prioriteedid ja eesmärgid oleksid kirja pandud, on oluline selgitada välja olulised andmed tulekahjude ja neis hukkunud või vigastada saanud inimeste kohta. Levinuimad andmed, mida kasutatakse kodutulekahjude kirjeldamiseks, on:

- tulekahjude arv;
- hukkunute arv;
- vigastatute arv;
- rahaline kaotus.

Konkreetse sihtrühma valimiseks ja eesmärkide seadmiseks on vaja eelnimetatud andmeid analüüsida ning tulemuste põhjal eesmärgid seada. Üks peamisi näitajaid, millega tegeletakse konkreetsete sihtrühmade määramisel, on tulekahjude tekkepõhjused. Turvalisuspoliitika põhisuundades aastaks 2015 on tuleohutuma elukeskkonna eesmärgid tules hukkunute arvukuse vähendamine, tulekahjude arvukuse vähendamine ja tuleohutusalase ennetustöö tõhususe kasv (Eesti ... 2012).

Tuleohutuma elukeskkonna saavutamiseks kasutatakse Eestis järgmisi mõõdikuid (Eesti ... 2012):

- suitsuanduri olemasolu majapidamises (2012. aasta andmetel on suitsuanduriga varustatud 93% leibkondadest);
- tulekustuti olemasolu majapidamises (2012. aasta andmetel 29% eruruumidest);
- tulekahjudes hukkunute arv (2013. aastal 47 inimest);
- tulekahjude arv (2013. aastal 5745);
- varakahjud tulekahjudes;

- elanikkonna teadlikkus (vt elanikkonna tuleohutusteadlikkuse seire).

Tulekahjude üldarv on aastate jooksul veidi langenud (vt joonis 16), kuid otseseid seoseid ja põhjuseid on raske välja tuua. Siiski on ennetustegevuses lisaks ennetustöö põhivõtetele (elanikkonna teavitamine, koolitamine ja nõustamine) võetud aastate jooksul kasutusele ka erinevaid õigusruumilisi muudatusi, siinkohal mõned näited.

- Suitsuanduri kohustuslikkus hoones.
- Kohustuslik korstnapühkijateenuse kasutamine vähemalt kord viie aasta jooksul.
- Kulupõletamise piirangute kehtestamine.
- Kiirelt kustuvate sigarettide kasutamine.
- Päästevarustuse kasutamise nõuded.

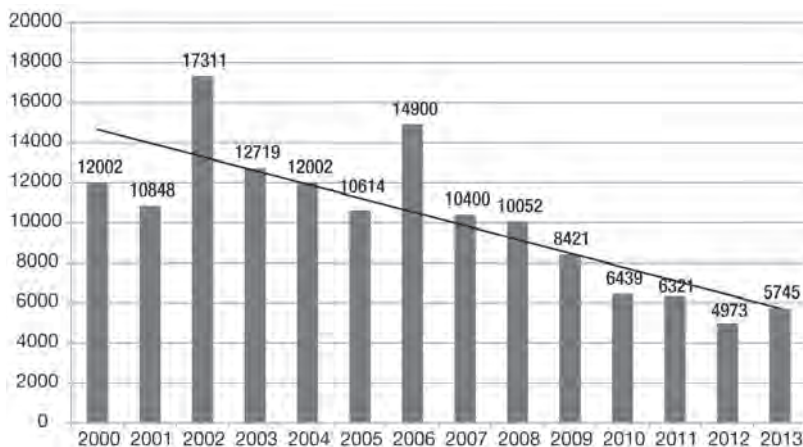

Joonis 16. Tulekahjude üldarv aastatel 2000–2013 (Päästeamet)

Aastate jooksul on stabiilselt üsna palju langenud tulekahjude hukkunute arv (vt joonis 17), kuid samal ajal on vähenenud ka eluhoonete tulekahjude üldarv ning seetõttu on suhtarv eluhoone tulekahjude ja hukkunute arvu vahel jäänud üsna stabiilseks või isegi veidi kasvanud (vt joonis 18). Keskmiselt hukkab 17 eluhoone tulekahjus üks inimene.

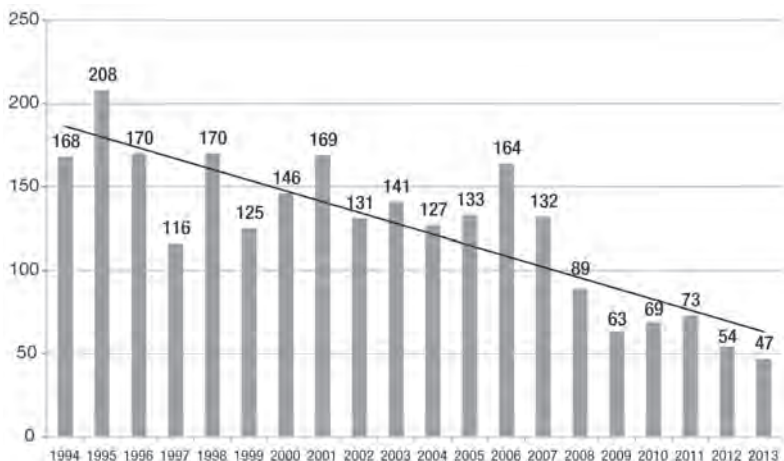

Joonis 17. Tulekahjudes hukunud aastate kaupa (Päästeamet)

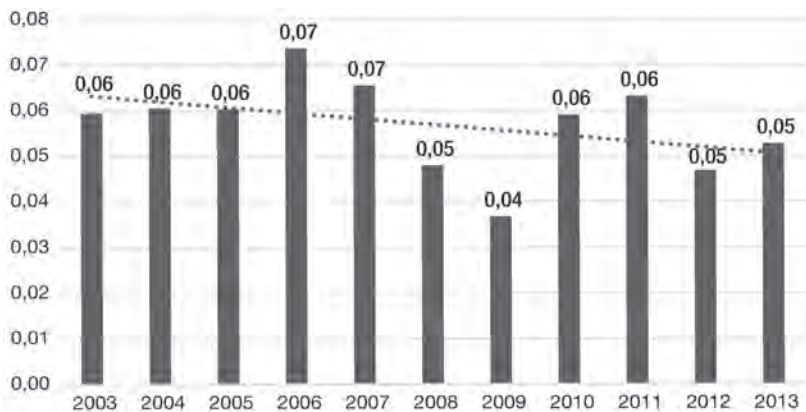

Joonis 18. Tulekahjudes hukunute ja eluhoonete tulekahjude suhtarv aastatel 2003–2013 (Päästeamet)

Päästeameti statistika eluhoonete tulekahjudest toob välja, et aastatel 2009–2013 toimunud eluruumide tulekahjudest on rohkem kui 2/3 (68,4%) hooletusest alguse saanud tulekahjud, mis kinnitab põhimõtet, et oluline on tegeleda elanikkonna käitumisharjumuste ja elukommetega. Ligi 20% tulekahjusid põhjustavad katkised elektri- või kütteseadmed ja -süsteemid. (Eluhoonete riskihindamise ... 2014)

2.3. Uppumised

Erinevalt tuleohutuse valdkonnast ei ole veeohutusega seonduv Eestis ühtselt reguleeritud ning puudub veeohutuse tagamisel ühtne vastutaja ja juhtivasutus. Veeohutuse valdkonnas on vastutus jagatud mitme osapoole vahel: päästeamet, politsei- ja piirivalveamet, veeteede amet, terviseamet, maavalitsused, kohalikud omavalitsused ning eraettevõtted, kes osutavad rannavalveteenust (Turvalisuspoliitika ... 2012). Uppumissurmade ennetamine võeti päästeameti tegevuskavasse 2010. aastal.

Veeõnnetuste ennetustegevus ei ole õigusruumiliselt nii palju reguleeritud kui näiteks tuleohutus, mistõttu ei ole piiratud, kus ja kuidas tohib ujuda. Veesõidukitega liiklemist on küll õigusaktides osaliselt korraldatud, kuid käsitlemata alasid on veel hulgaliselt.

Uppumissurmade üle arvepidamine on ülimalt keerukas, sest valdkond kuulub mitme ametkonna vastutusalasse ning paljud uppumised leiavad kinnitust alles kuid pärast sündmuse toimumist (nt talvel uppunuid leitakse tihti alles kevadel pärast jää sulamist). Uppumissurmade statistika on kajastatud joonisel 19.

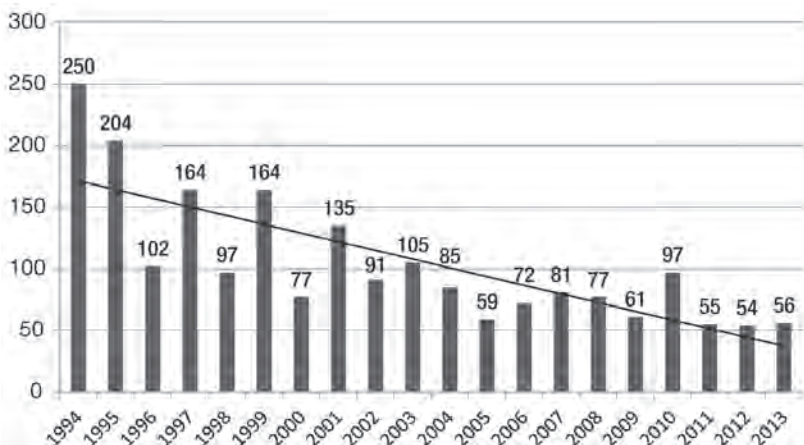

Joonis 19. Uppumissurmade arv aastate kaupa (Päästeamet)

Uppunutest enamiku (u 80%) moodustavad mehed, kuid aastate jooksul on täheldatud naiste osakaalu tõusu. Vanuseliselt on enim hukku-

nuid olnud 30., 50. ja 60. eluaastastes inimeste seas. Uppumiskohtade-
na tulevad peamiselt esile jõgi, tiik, järv ja meri. Ligikaudu veerandi
moodustavad uppunud, kellel on tuvastatud alkoholijoove, u 75% up-
punutest olid üleriietes. (Uppunute analüüs 2014)

1.2.4. Demineerimine

Demineerimiskeskus tegeleb lõhkekehade, pommikahtluste, pom-
miähvarduste, lõhkeseadeldiste ja plahvatusjärgse tööga, muude
ohtlike ainetega seotud ohtude ja sündmustega (keemilise, biolo-
ogilise, radioaktiivse ja tuumaohuga) ning samuti on demineerimis-
valdkonna üks tegevusi teavitus- ja koolitusteenus, mille eesmärk
on tagada ebaseaduslikust lõhkematerjalist tuleneva plahvatusohu
ärastamine.

Sündmuste statistika (vt lisa 1–4) näitab, et demineerimisalaseid
sündmusi on olnud aastate kaupa küll erineval hulgal, kuid üldine
suundumus on olnud üsna stabiilne, kokkuvõttes isegi pisut tõusev
(vt joonis 20).

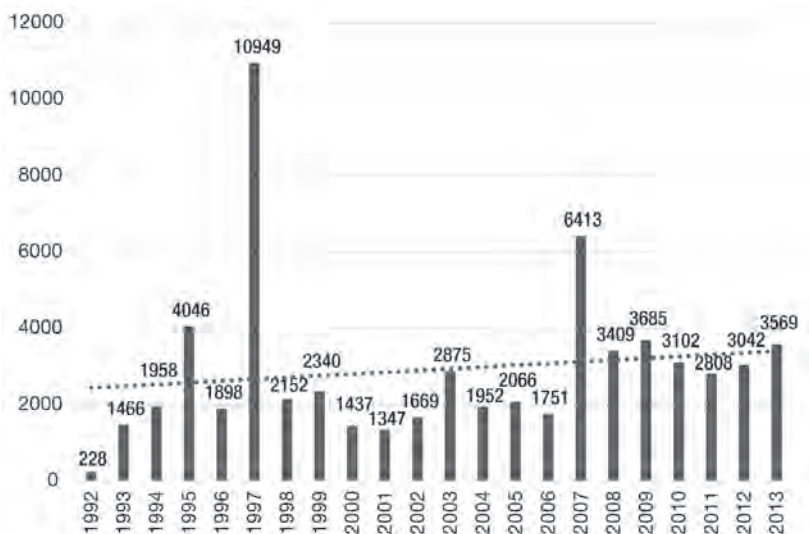

Joonis 20. Lõhkematerjalidega seotud väljakutsed (Päästeamet)

Viimase viie aasta jooksul on endiselt olnud plahvatusi ning nende käigus saadud vigastusi ja ka hukkunuid (vt joonis 21), mistõttu võib järeldada, et demineerimisalase ennetustegevusega on vaja endiselt jätkata. Tähtis teema on lõhkematerjali leidmisega seotud tegevused, mille käigus on oluline edastada teadmised ka lõhkematerjali äratundmise kohta.

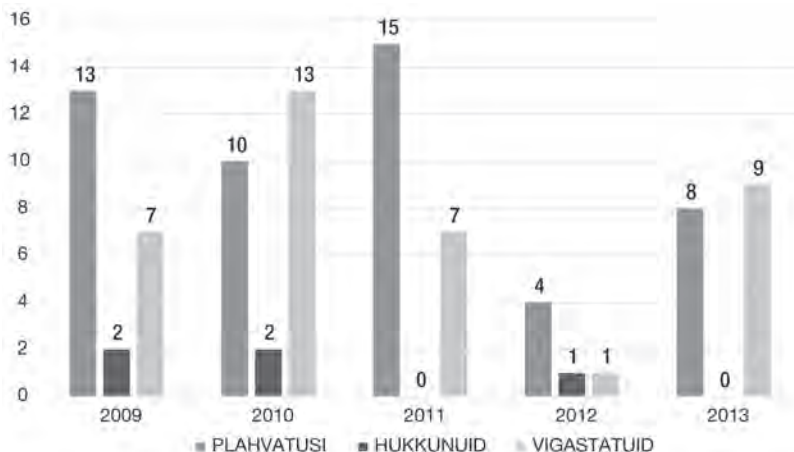

Joonis 21. Lõhkematerjalidega seotud õnnetuste tagajärjed (Päästeameti statistika)

KORDAMISÜLESANDED

1. Milliseid andmeid on vaja ennetustöö planeerimiseks?
2. Millised andmed aitavad enim kaasa tuleohutusalase ennetustöö planeerimisele?
3. Millised andmed aitavad enim kaasa veeohutusalase ennetustegevuse planeerimisele?
4. Sõnasta eesmärgid tuleohutusalase ennetustegevuse planeerimiseks.
5. Sõnasta eesmärgid veeohutusalase ennetustegevuse planeerimiseks.
6. Sõnasta eesmärgid demineerimisalase ennetustegevuse planeerimiseks.

1.3. Ennetustöö riskirühmad

Inimese tervis ja käitumine sõltub mitmest tegurist, millest paljud on määratud juba sellega, millisesse riiki, piirkonda, perekonda sünnitakse. Dahlgreni ja Whiteheadi (1991) tervisemõjurite mudelis (vt joonis 22) on kaardistatud kõik olulisimad tegurid, kuid aja jooksul on nende tähtsust hinnatud erinevalt ning üldistes ennetustegevustes tihti ei jõuta või ei peeta oluliseks tegeleda nende kõigiga korraga.

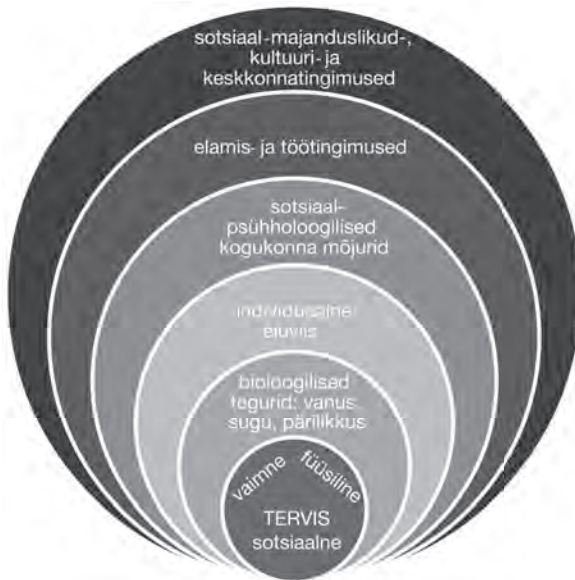

Joonis 22. Tervisemõjurid (Dahlgren ja Whithead 1991)

Kirjeldamaks, kuidas eelkajastatud tervisemõjurid on omavahel seotud, on need liigitatud kolme gruppi (vt joonis 23).

1. Füüsilised, vaimsed ja ealised eripärad.
2. Kultuurilised ja keelelised erinevused.
3. Sotsiaal-majanduslikud faktorid.

Inimese sattumine ohtu on seda tõenäolisem, mida rohkem riskitegureid on tema elus. Inimeste käitumise mõjutamiseks on vaja uurida

ja mõista käitumist mõjutavaid sotsiaal-poliitilisi, sotsiaalseid, majanduslikke, kultuurilisi, keskkondlikke ja psühholoogilisi tegureid (Marmot ja Feeney 1996).



Joonis 23. Riskitegurid (Gieser 2011)

Ryani ja Travise (1988) **tervisemõjurite mudelit** tuntakse ka jäämäe mudeli nimetuse all (joonis 24) ja see kirjeldab tervisemõjurite ja tervisetulemuste ehk terviseolukorra seoseid. Mudel näitab, et see osa rahvastiku terviseseisundist, mida me tavaliselt näeme, mõõdame ja hindame, on vaid jäämäe nähtav osa ning me ei pruugi saavutada ennetustegevuste soovitud tulemusi, kui keskendume vaid elanikkonna teadlikkusele, oskuste arendamisele ja teavitamisele. Oluline on süveneda inimest ümbritseva sotsiaalse keskkonna ja seda mõjutavate tegurite mõjudesse.

Tarlov (1996) rõhutab, et enamik käitumise riskitegureid tulenevad poliitilisest, sotsiaalsest ja majanduskeskkonnast ning nende osakaal võib eri sotsiaalsetes klassides kõikuda 25% ja 60% vahel. Tarlovi arvamuse kohaselt ei saa tervist määravat käitumist mõista kitsalt kui käitumisriski, vaid inimese eluviis (suitsetamine, alkoholi liigtarvita-

mine, tasakaalustamata toitumine, kehaline passiivsus ja teised riskikäitumised) on erinevate sotsiaalsete mõjurite tulemus (Kasmel 2011).

Enamasti on ennetustöö elluviimise neli peamist sihtrühma:

1. kogu elanikkond;
2. kõrge riskiga elanikkond;
3. koolilapsed;
4. töötavad inimesed.

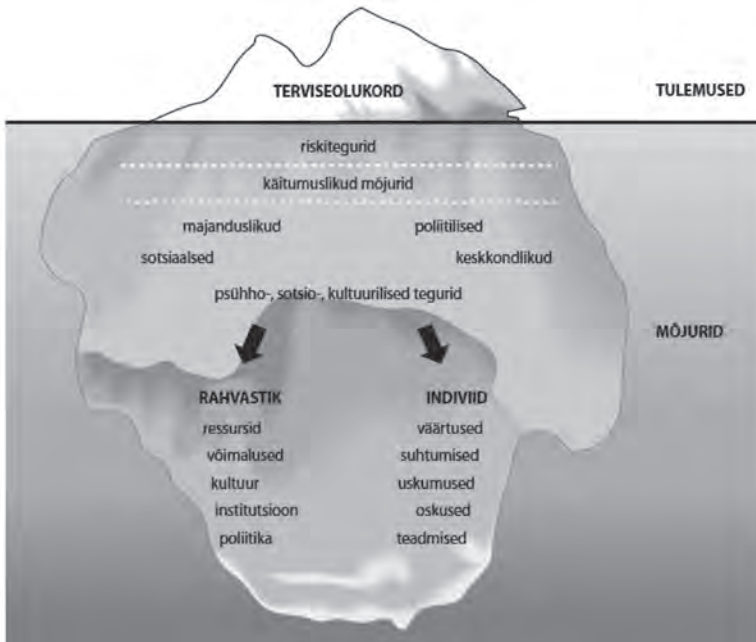

Joonis 24. Terviseolukord ja seda mõjutavad tegurid (Ryan ja Travis 1988; Kasmel 2007)

Esimesed kaks hõlmavad kogu või olulist osa probleemist. Teise kahte rühma kuuluvad inimesed veedavad olulise osa ajast ideaalses õppekeskkonnas. Teha ennetustööd nii, et see jõuab kõigini ja on eesmärgipärane, on peaaegu võimatu, seda nii suure maksumuse kui ka elanikkonna erisuste tõttu. Kõige odavam ja lihtsam on teha programme, mis on suunatud madalaimale riskigrupile ja neile, kes seda tegelikult ei vajakski.

Sihtgrupi vajaduste hindamise protsessi kirjeldamiseks on oluline vastata järgnevale küsimustele (Petersen, Alexander 2001).

- Milline on prioriteetne rahvastikugrupp?
- Millised on prioriteetse rahvastikugrupi vajadused?
- Millistel sihtrühmadel sellest rahvastikugrupist on need vajadused?
- Kus need sihtrühmad geograafiliselt paiknevad?
- Mida on nende vajaduste rahuldamiseks juba tehtud (kes ja millal)?
- Millised on rahuldamata jäänud vajadused?
- Kui edukalt on läinud nende vajaduste tuvastamine varem?
- Mis on muutunud alates eelnevate sekkumiste käivitamisest?

Hästi tuntakse Maslow' vajaduste hierarhiat, mille kohaselt määravad inimese käitumist suuresti tema vajadused. Kõigepealt peavad olema rahuldatud inimese põhivajadused toidu, joogi, peavarju jms järele, misjärel muutuvad oluliseks turvalisus, armastatud olemine ja grupikuuluvus. Alles siis, kui põhivajadused on rahuldatud, hakkab domineerima vajadus eneseteostuse järele. Sotsiaalse arengu kaudu jõutakse järgmistele tasanditele, kuid kõrgemad tasandid võivad jääda paljudel inimestel saavutamata, samas muutub inimese vananedes vajaduste tähtsusjärjestus. (Maslow 2007)

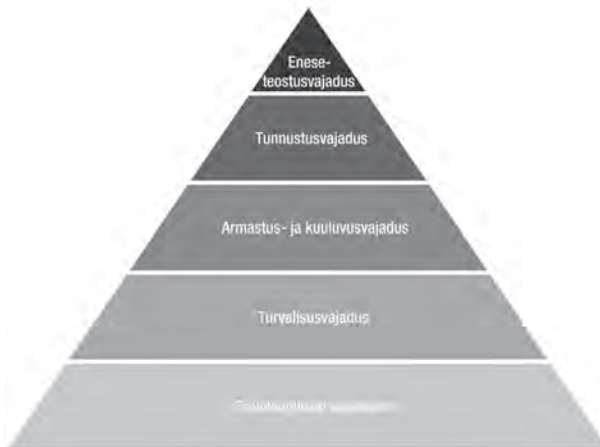

Joonis 25. Vajaduste hierarhia (Maslow 2007)

Ennetustöö sihtrühmade valikul tuleb lähtuda kahest olulisest aspektist: sündmusest ja vastuvõtja/ohvri individuaalsetest omadustest. Käesolevas materjalis keskendutakse peamiselt kaht liiki õnnetustele: tulekahjud ja uppumised. Samas tuleb arvestada tekkepõhjuseid ja keskkonnafaktoreid. Ennetustegevuse sihtrühmad liigitatakse konkreetse sündmuse järgi.

Kõigil riskirühmadel on iseloomulikud omadused ja vajadused, aga on ka mõned üldkehtivad reeglid (Giesler 2011).

- Koolitaja ei tohi võrdsustada inimese tema puudega või muu näitajaga, kõik on eelkõige inimesed ja iga inimene on uni-kaalne. Koolitaja ei tohi rõhutada isiku puuet, vaid juhib vajaduse korral tähelepanu tema erivajadusele.
- Tuleb hoiduda eelarvamustest ja üldistamisest.
- Riskigrupp tuleb kaasata programmi koostamisse ja selle sõnumitesse. Kaasamine aitab püsida teema juures ja tekitab suuremat usaldust.
- Kõrge riskigrupiga rühmale mõeldud ohutussõnumites tuleb rõhutada ka kohanemisevõimet ja alternatiivseid meetodeid ning suurem tähelepanu tuleb suunata ettevalmistusele. Vältima peab üksikute inimeste erikohtlemist või esiletoomist. Tuleb rõhutada õnnetuste ennetamist. Sõnumid peavad suurendama teadlikkust tehnoloogilistest vahenditest, näiteks suitsuanduri tööpõhimõtted, kodusprinkler, lapsekindlad välgumihklid, nutikad pliidid, isekustuvad sigaretid, ülekuumenemiskaitsmega kodutehnika (puhurid jms).
- Kogu auditoorium peab aru saama riskist. On väga raske panna inimesi oma käitumist muutma, kui nad ei mõista põhi-probleemi ja seda, kuidas see võib neile mõjuda.

1.3.1. Vaimsed, füüsilised ja ealised iseärasused

Kunagi pole kaks last ega eakat täiesti sarnased, kuigi igal eagrupil on mõned ühised jooned, millele tasub tähelepanu pöörata. Kasvamine ja areng on meie igapäevase elu lahutamatu osa, ennetustegevuste puhul ei ole võimalik jätta tähelepanuta sihtrühma arengut ning seeläbi

ka võimekus mõista ja omandada soovitud käitumismudeleid. Arengu võib jagada kolmeks valdkonnaks (Butteworth 2002).

- Kognitiivne ehk vaimne ehk intellektuaalne areng (peamine uurija Jean Piaget).
- Sotsiaalne ja emotsionaalne ehk psühhosotsiaalne areng (peamine uurija Erik Erikson).
- Füüsiline ehk kehaline ehk psühhomotoorne areng.

Füüsilise arengu läbimist peetakse tihti teiste arengute eelduseks. Järgnevalt esitatakse kahe eelnimetatu etapid.

Šveitsi psühholoog Jean Piaget on inimese kognitiivse arengu kolme olulisse etappi jaotanud (Butteworth 2002).

- Sensomotoorses etapis (kuni 2. eluaastani) õpitakse keskkonda tundma peamiselt meelte (nägemine, kuulmine, maitsmine) kaudu.
- Operatsioonide-eelne periood (2.–7. eluaasta) algab, kui tekkitab sümbolite (sõnade) kasutamise oskus ning võime rääkida asjadest, mis pole siin ja praegu. Selles vanuses lastele on iseloomulik egotsentrism: nähakse maailma oma silmade läbi ning arvatakse, et kõik mõtlevad ja näevad sama. Teine oluline iseloomulik omadus on mittereverssiivsus ehk oskus/oskamatus mõelda ajas tagasi, st milline oli asi enne ja mis on sellest saanud, puudub n-ö jäävuse ideest arusaamine, näiteks savi voolimisel selle kuju muutudes ei mõisteta, et kogus on jäänud samaks.
- Konkreetsete operatsioonide staadiumis (7.–11. eluaasta) tekib loogiline mõtlemine, mistõttu on võimalik põhjuse ja tagajärje seostest aru saada, väheneb egotsentristlik maailmavaade ning areneb teiste inimeste tunnete ja mõtete mõistmine. Laps hakkab mõistma eelmises etapis arusaamatuid jäävuse põhimõtteid. Raskusi on abstraktse mõtlemise ja probleemide lahendamisega.
- Formaalsete operatsioonide etapis (alates 11. eluaastast) on laps võimelina mõtlema abstraktselt ja lahendama hüpoteetiliselt probleeme, see on eelduseks teadusliku mõtlemise arenemisel. Tekkib vaid siis, kui keskkond seda soosib, ega pruugi olla kõigile saavutatav.

Psühhosotsiaalse arenguteooria viljeleja Erik Erikson on toonud välja kaheksa staadiumit, mis mõjutavad inimese suhteid, üksteise mõistmist, teadmisi ja arusaamu enesest ja ühiskonnast. Inimese areng toimub kolme komponendi, pärilikkuse (bioloogiline algmaterjal), õppimise (keskkond) ja mina (individuaalsus) koosmõjul. Arengustaadiumid Erik Eriksoni järgi on:

- usaldus *versus* usaldamatus (kuni 1,5. eluaasta);
- autonoomsus *versus* häbi ja kahtlus (1,5.–3. eluaasta);
- initsiatiiv *versus* süü (3.–6. eluaasta);
- edukus *versus* alaväärsus (6.–12. eluaasta);
- identiteet *versus* rollisegadus (12.–20. eluaasta);
- intiimsus *versus* isolatsioon (20.–40. eluaasta);
- generatiivsus *versus* stagnatsioon (40.–65. eluaasta);
- ego terviklikkus *versus* ahastus (alates 65. eluaastast).

Ealised iseärasused

Järgnevalt võetakse sihtrühmade eripära kirjeldamisel aluseks nii eelnimetatud arenguaspektid kui ka ennetustöö välja kujunenud siht-
rühmad.

Elkooliealised lapsed, 6.–7. eluaasta

Nagu eespool kirjeldatud on 2–7-aastastel lastel välja kujunenud sõnade kasutamine ja tihti meeldib neile suhelda. Kuna tegemist on väikeste lastega, peab arvestama, et neil on hirm võõraste ees, mistõttu tuleb varuda aega kohanemiseks. Rääkida tuleb aeglaselt ja rahulikult ning olla nende tasandil, näiteks istudes. Rääkida korraka vaid ühest mõttest ja anda piisavalt aega mõtet haarata. Räägitut aitavad kinnistada kordamine ja kiitus. Uue mõiste kasutamisel on hea paluda seda enda järel korrata.

Kui õpitakse tegevusi, siis on oluline nende läbiproovimine. Kui on näiteks juttu sellest, mis numbrile tuleb tulekahju korral helistada, siis tasub paluda seda näidata, et veenduda, kas numbreid tuntakse. Oluline on meeles pidada, et sellises vanuses ei suuda lapsed veel mõista abstraktseid mõisteid ning põhjuse ja tagajärje seoseid, mistõttu ei pruugi nad tulla toime loogiliste arutluste ja sündmuste käigu

analüüsimisega. Tuleb arvestada, et laste tähelepanuvõime on lühiajaline ning seetõttu on vaja vahetada hääletooni, tegevusi ja esitlusviisi, et muuta koolitus efektiivseks. Hea on kasutada rollimänge, laule, mänge, jäljendamist, lugude jutustamist jms. Oluline on, et lapsed mõistaksid, mis on reaalsuse ja mängu erinevus. Oluline on kujundada õigeid käitumismalle ja hoiakuid. Käsitletud teemade kohta peaks olema materjal, mida saab kodus koos vanematega uurida ja arutada. Kohtumise lõpp peaks olema rahulikum. Käsitletud teemad tuleks üle korrata intervjuu vormis ja kontrollida nende mõistmist.

Esimene kooliaste

Kooli minnes on lastel tekkinud teatav vabadus ning pannakse proovile piirid (valetamine, riskikäitumine) ja kontrolli tõhusus. Tahetakse kõiki uusi teadmisi ja oskusi reaalses elus proovida, mis võib kaasa tuua ohtlikke olukordi. Tehakse suuremat vahet mänguasjadel ja n-õ päris asjadel, mistõttu tuleb sõltuvalt laste vanusest ja tunni eesmärkidest valida näidisõppevahendeid. Lapsed oskavad end selles vanuses väga hästi suuliselt väljendada, aga on võimalik, et nad ise ei mõista seda, mida ütlevad, ja seetõttu on vajalik tagasisidestamine ning kordamine ja peegeldamine.

Laste kogemused ja kokkupuuted erinevate olukordadega võivad ühes klassiruumis väga suurel määral erineda ning olenevad suuresti kodust ja perekondlikest kogemustest. Samuti varieeruvad suurelt laste oskused ja võimed sõltuvalt nende arengu kiirusest, tihti ka lapse soost.

Õppesituatsioonid peaksid sisaldama diskussioone, aktiivõppe meetodeid ja olema laste igapäevaelule võimalikult lähedased. Väga abstraktsete teemade käsitlemisel tuleb need läbi harjutada ja muuta lastele arusaadavaks (nt evakuatsiooniplaani koostamine). Kuna lapsed hakkavad sellises vanuses liikuma rohkem ilma täiskasvanud saatjateta ning viibivad sageli üksinda kodus, on oluline õpetada neid lahendama mitmesuguseid olusituatsioone, näiteks abikõne tegemist ja esmaabi andmist.

Teismelised

Ennetustöö oluline sihtrühm on põhikooli teismelised, sest selles vanuses kujunevad välja ja kinnistuvad mitmesugused harjumused ning

sihtrühm on väga vastuvõtlik riski- ja kaitseteguritele. Noorukieas on tähtsad sotsiaalsed suhted ja eakaaslased. Sellel ajal ilmutavad lapsed rohkem loogilist mõtlemist, arutlusoskust, mõtlemisvõimet ja enesekontrolli ning näitavad välja suuremat eesmärgipärasust (Paris 2012). Noorukieas ei ole enam vaja tingimata mängida selleks, et õppida; teadmisi saab omandada näiteks lugedes ja ülesandeid lahendades (Pinsonneault 2002).

Õppetegevuses on olulisel kohal aktiivõppe meetodid. Võimaluse korral tuleb anda õpilastele maksimaalselt tegevust ja vältida passiivse töö perioode. Kaasamõtleamiseks on hea kasutada lahtiseid küsimusi ning anda võimalus erinevate lahenduste ja stsenaariumide väljapakumiseks. Kuna teismelised on kergelt haavatavad ja neile on sageli oluline teiste arvamus, ei tasu eraldi kedagi välja tuua ning arvestada pigem võimalusega, et laps saab ise aktiivselt kaasa mõelda, aga ei ole tähelepanu keskmes. Ettevalmistamisel tuleb arvestada auditooriumi keelekasutuse ja tundlikkusega.

Täiskasvanud

Täiskasvanute koolitamine erineb suuresti laste koolitamisest ning meetodid, mis toimivad hästi klassiruumis, ei pruugi üldse töötada täiskasvanute grupis. Peamiselt iseloomustavad täiskasvanud õppijat järgmised omadused, millega tasub koolituse planeerimisel arvestada (Hilyer 2003):

- nad ootavad, et instruktor tuleb kohale hästi ettevalmistatult;
- nad tahavad, et neid võetakse kui partnerit, mitte ei räägita kui alamatega;
- neil on elu- ja töökogemus ning nad ootavad teisi väärtuseid;
- nende enesekindlus võib olla aja jooksul vähenenud;
- nad võivad olla tööst väsinud ning nende koolitus peab olema huvitav, vaheldusrikas ja vajaduse korral humoorikas;
- nad ei pruugi olla valmis pikka aega istuma ja kuulama ilma midagi tegemata.

Täiskasvanute koolitus on efektiivne, kui see on muudetud eluliseks ning auditooriumile oluliseks ja kasulikuks. Koolitusel peab arvestama eriarvamuste ja diskussiooni tekkimisega.

Eakad

Eakate sotsiaalsed, füüsilised ja bioloogilised näitajad varieeruvad rohkem kui ühelgi teisel eespool kirjeldatud sihtrühmal. Nende vastuvõtlikkus ning tähelepanuvõime võivad olla aeglasemad kui tavaliselt, mistõttu peab koolitaja suutma jälgida oma kõne kiirust ja informatsiooni rohkust. Auditorium võib olla väga varieeruv alates inimestest, kes on aktiivselt tegelevad tööturul ja sotsiaalsetes tegevustes, aga samas võivad olla kaasatud inimesed, kes on juba dementsed.

Eakate koolituse puhul tuleb lisaks mitmele psühholoogilisele aspektile pöörata tähelepanu ka füüsilisele võimekusele, näiteks nägemisteravusele, kuulmishäiretele, liikumiskiirusele. Seetõttu tuleb läbi mõelda, kus loengud toimuvad ja millised on eakate võimalused iseseisvalt ruumidesse pääseda (sh on oluline läbi mõelda, millised on võimalused tualettruumi kasutamiseks). Kõne peab olema vali ja selge, kasutatavad mõisted ja sõnavara peab olema auditoriumile tuttavad ja lihtsalt jälgitavad. Koolitustundi ei ole mõtet üle koorjata faktidega, selleks võib kasutada lisamaterjale koduseks lugemiseks. Samas ei tohiks koolitatavaid kuidagi alavääristada ega pidada neid mingis mõttes võimetuteks. Koolitusel käsitletavat teemat peavad kõnetama sihtrühma ja koolituselt lahkudes peab inimesel olema midagi kaasa võtta (infomaterjal, mida saab kodus üle lugeda).

Erivajadusega inimesed

Üldiselt öeldakse, et täiesti tervet, normaalset, keskmist, ideaalset või muud sellist inimest ei ole olemas, meil kõigil on oma puudused ja veidrused, osal suuremad, osal väiksemad. Puue on puuetega inimeste sotsiaaltoetuse seaduse mõistes inimese anatoomilise, füüsilise või psüühilise struktuuri või funktsiooni kaotus või kõrvalekalle, mis koostoimes erinevate suhtumuslike ja keskkondlike takistustega tõkestab ühiskonnaelus osalemist teistega võrdsetel alustel. Eristatakse puude kolme raskusastet: sügav puue, kui isik vajab kõrvalabi, juhendamist või järelevalvet ööpäev läbi; raske puue, kui isik vajab kõrvalabi, juhendamist või järelevalvet kas kogu päeva või kogu öö vältel; ja keskmine puue, mille puhul vajab inimene toimetulekuks osalist kõrvalabi. Sõltuvalt sihtrühmast on ennetustöö suunatud kas otseselt erivajadusega inimesele, tema abistajale või mõlemale.

Peamiselt puutuvad päästetöötajad erivajadustega inimestega kokku evakuatsiooni- ja tutvumisõppuste käigus, samuti mitmesuguste ennetustegevuste, nagu kodukülastuste, infopäevade jms ajal. Planeerimata kokkupuude sihtrühmaga toimub päästetöödel.

Evakuatsiooni korral on peamised abivajajad ratastoolis, nägemispuudega (pimedad), kuulmispuudega (kurdid) ja vaimupuudega inimesed (Boyce, Shield ja Silcock 1999). On leitud, et täiskasvanud vajavad evakueerimisel vähem abi kui lapsed. Hoonetes, kus viibib palju kuulmiskahjustusega inimesi, on soovitatav kasutada häire korral automaatset tulekahju signalisatsiooni (ATS), mis annab valgussignaali.

Üldiselt on erivajadusega inimeste puhul tegemist piiratud võimega rääkimisel, kuulmisel, nägemisel, liikumisel ja/või käitumisel. Tavapäraselt jaotatakse neist vaegustest tulenevalt puuded viide liiki: liikumispuue, kuulmispuue, nägemispuue, vaimu- ja intellektipuue ja kõnepuue.

Piiratud liikumisvõimega inimesed

Selle grupi moodustavad mitmesuguse iseloomu ja raskusastmega puuded, halvatused, nõrkused, liigutuste koordinatsioonihäired, amputatsioonid, aju- ja selgrootraumad, tserebraalparalüüs (sünnieelne või esimese kahe eluaasta jooksul tekkinud ajukahjustus, mis põhjustab mootorikahäireid). Liikumispuudega inimestega suhtlemine on omane tervele inimesele, kuid läbi tuleb mõelda liikumisteed, võimalused ratastooliga evakueerida ning paigutus hoolekandetasutuses väljapääsu suhtes. Samuti tuleb tähelepanu pöörata tulekustutusvahendite paigutuskõrgusele ja hädaabitelefoni kättesaadavusele.

Ratastoolikasutajaga vestlemiseks võiks olla temaga samal tasandil, istuda või astuda paar sammu taha, et vältida ülevalt alla suhtlemist. Kunagi ei tohi lamaskleda kellegi ratastoolil või nõjatuda sellele, ratastooli kasutajale on ratastool tema keharuum. Koolituskoha valikul tuleb arvestada ruumidesse abivahenditega ligipääsu võimalusele (nt uste laius, trepid, WC kasutamise võimalus). Kui koolituse käigus kasutatakse jaotusmaterjali ja ruumides on muu informatsioon, mis on suunatud koolitavatele, siis peavad need olema kõigile kättesaadaval kõrgusel, horisontaalse paigutamise asemel võib mõelda teabematerjali vertikaalsele väljapanekule. Kohtumisel tuleb kõigepealt välja selgitada,

kes on klient, ja pöörduda tema poole. Ei tohi rääkida isikliku hooldaja või saatja vahendusel, kui ta ei ole klient. (Friend 2004)

Kõne- ja kuulmispuudega inimesed

Kõnepuue jaotatakse järgmiselt: suulise kõne puue (nt häälendamise ja häälepuuded, kõne rütmi ja tempo puue, kogelus, kiirenenud kõne, ninahäälendus, verbaalse kõne puudumine) ja kirjaliku kõne puue (nt lugemispuue, kirjutamispuue).

Koolitusel on olulisel kohal enese mõistetavaks tegemine, selleks tuleb pöörata tähelepanu hääle tugevusele, kõne selgusele ja kiirusele. Vajalikud võivad olla abivahendid, näiteks kirjaliku teksti, viipekeele, kõneedastussüsteemi kasutamine. Meeles tuleb pidada, et kurtidel ja vaegkuuljatel on võimatu või raske kasutada telefoni ning sellekohased soovitusel tuleb hoolega läbi mõelda. Kurdid ja vaegkuuljad on rahvarohketel ettekannete ja ametlike kõnedega üritustel või konverentsidel teiste osalejatega võrreldes vähemelistatud olukorras ning erivajadustest teadlik olles tuleks arvestada abivajaja soovidega (nt istekohta eelistus). Kurdid ja vaegkuuljad soovivad, et kaasinimesed räägiksid nendega selgelt ja aeglaselt ning seda peab meeles pidama koolitustel ja nõustamistel, et tagada üksteise mõistmine ja tulemuslik ennetustöö. Tihti paluvad kurdid ja vaegkuuljad vestluskaaslasel alternatiivina suusõnalisele või viipekeelsele kõnele tekst üles kirjutada. (Friend 2004)

Koolitusel tuleb kindlasti käsitleda eraldi seda, millised on erivajadusega inimeste võimalused häireteatest aru saada ja häirekeskusega suhelda (nt SMS-112).

Nägemispuudega inimesed

Nägemispuue haarab nägemisorganit kui tervikut ja kirjeldab nägemisfunktsioone (nt nägemisteravus, vaateväli, pimedas nägemise võimalikkus). Nägemisvõime on kasutusel inimese nägemisega seotud oskuste puhul, nagu lugemine, orienteerumine, liikumine, igapäevaelu oskused ja ametioskused. (Pimedate Liit 2014)

Nägemispuudega inimeste koolitamisel on oluline arvestada põhimõtteid, et neil on raskusi standardsuuruses trükikirja lugemisega ning nad eelistavad saada teavet suurema fondiga trükikirjas, elektronpostiga,

helikassetil, arvutikettal või Braille kirjana. Nägemispuudega inimesed vajavad uues või neile tundmatu keskkonnas abi orienteerumisel ning seetõttu tuleb nendele korraldatavatel üritustel ja kohtumistel arvestada võimaliku liikumiseks kuluva lisaaja ja abistajatega. Kuna nägemispuudega inimesed ei märka takistusi sarnaselt nägijatele, siis peab koolituskohaks valitud hoone ja selle ümbrus olema takistusteta ja korrastatud. Probleeme võivad tekitada märgistamata takistused vahekäikudes, tõkestatud jalgteed jne. Kui osa olulisest teabest on kajastatud vaid kirjallikult, tuleb nägemispuudega inimestele teave ette lugeda. (Friend 2004)

Vaimupuudega inimesed

Õige suhtumine vaimupuudega inimesesse on enamasti parem kui mis tahes abivahend. Ei tohi eeldada, et kõik vaimse tervise probleemidega inimesed on psühhopaadid, depressioon, ängistus ja stress esinevad sama sageli. Teave või instruksioonid tuleb vaimupuudega inimesele edastada arusaadaval viisil, näiteks loeteluna või punktide kaupa. Erilist tähelepanu peab pöörama lepingu konfidentsiaalsusnõuetele, mõjuvõimule ja tõlgendamisele, kui kliendiga kohtutakse väljaspool ettevõtet või hoone vaiksemas osas. (Friend 2004)

1.3.2. Sotsiaal-majanduslikud tegurid

Uurimused on välja toonud, et madala sotsiaal-majandusliku staatusega inimestel on suurem risk sattuda õnnetustesse kui paremal järjel olevatel (AdRisk 2008).

Inimese arengu võib jagada sotsiaalseks (laienemine enesekesksusest väljapoole gruppide ja paarisuheteni; on seotud sotsialiseerumisega, olulisel kohal on omandatud hoiakud, normid, käitumismudelid jms), kõlbelseks (käitumisreeglid, mis on välja kujunenud ning mis määravad hea ja halva, õige ja sobiliku või sobimatu käitumise jms), emotsionaalseks (hõlmab tunnete ja emotsioonide kontrollimise ja väljendamise võimet ning tavasid) ja füüsiliseks.

Sotsiaalsest keskkonnast on statistilisest seisukohast oluline tuua välja, et Eestis toimub sarnaselt arenenud riikidele elanikkonna vananemine (vt joonis 26), mistõttu tuleb järjest enam pöörata

tähelepanu eakate ja abi vajavate inimeste ohutu elukeskkonna arendamisele.

Samuti on teavitus- ja koolitustegevuste planeerimisel oluline arvestada asjaoluga, et ligi 30% elanikkonnast on mitte-eestlased ja seetõttu on vajalik läbi mõelda informatsiooni edastamisel kasutatav keel, meediakanalid ja kasutatavate meetodite sobivus konkreetsele sihtrühmale.

Tuleb arvestada kultuuris välja kujunenud tegelaskujude (nt veeohutuskampaanias kasutatud tegelaskujude erinevus eesti- ja venekeelsetes reklaamides, vt III osa ptk 1) ja stereotüüpidega, mille abil on võimalik reklaami mõju tugevdada. Samuti on oluline kasutatavate tegelaskujude endasarnasena nägemine.

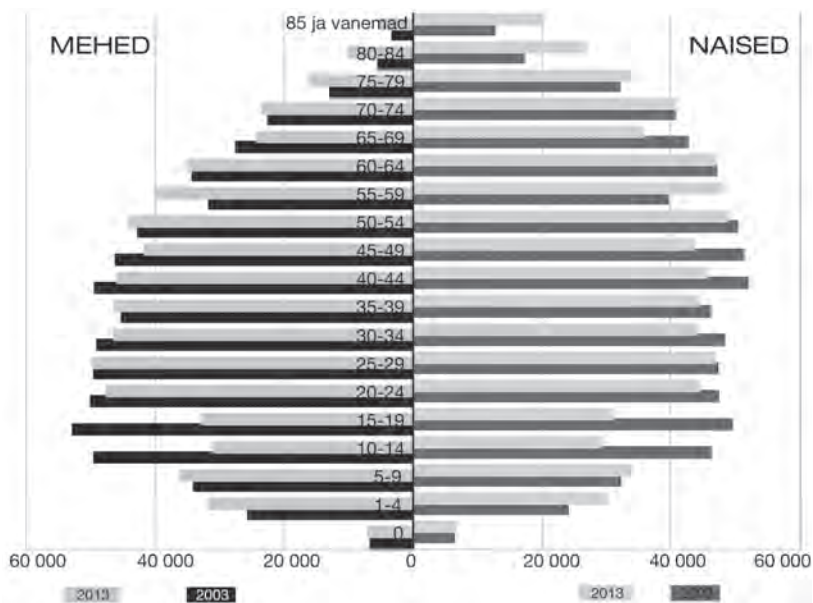

Joonis 26. Rahvastikupüramiid (Statistikaamet)

Inimeste majanduslikud võimalused on erinevad, mistõttu on vaja enne õigusaktidega kohustuste määramist arutada välja nende taskukohasus. Joonisel 27 on näidatud erinevus kõige suurema ja kõige väiksema sissetulekuga grupi vahel. Aastasissetuleku erinevus on kohati ligi viiekordne.

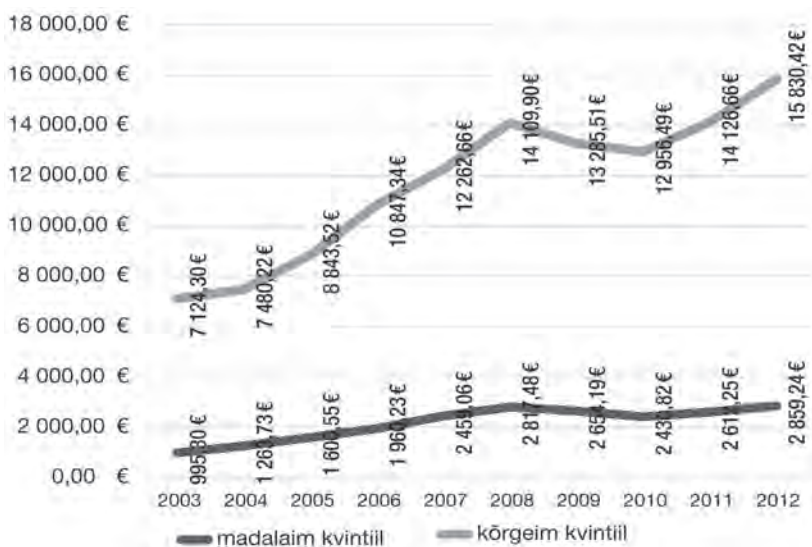

Joonis 27. Suurima ja väikseima aastasissetulekuga grupp (Statistikaamet)

Olulist rolli mängib inimeste suhtumine ametkondadesse, kas eri ametite esindajad on elanike jaoks kui koostööpartnerid, abistajad, karistajad vms. Sellest oleneb ka ametkondade soovitatud käitumisnormide omaksvõtmine ja ohutusvahendite kasutamine.

Üllatavalt suure tähtsusega on inimeste omanditunne ja suhtumine oma varasse. Üldjuhul kiputakse rendipindadesse suhtuma vähem heaperemehelikult kui oma isikliku vara puhul.

Paljudes riikides pööratakse eraldi tähelepanu elanikkonnagruppide omavahelistele suhetele ning naabrite vaenulikkusele ja kättemaksule, mis on tihti peale süütamiste põhjuseks.

Nii nagu ka eespool korduvalt on välja toodud, on väga oluline elanikkonna majanduslik seis, mis toob esile ühe suurima riskiteguri – vaesuse. Tihti peale põhjustab vähene raha elukeskkonna ohtlikkuse (nt pole piisavalt raha kütteseadmete parandamiseks või isegi nende ehitamiseks). Elatakse ülerahvastatud elamispindadel, kus on raske täita kõiki ohutusreegleid.

Uurimustes on välja toodud, et töö kaotamisele järgneb inimese elus neli staadiumit:

1. šokk, kui arusaamine töö kaotusest jõuab kohale;
2. optimism, kui inimene teeb jõupingutusi uue töö leidmiseks;
3. pessimism, kui saadakse aru, et töötä on suur hulk inimesi;
4. fatalism ja depressioon, kui inimene enam ei usu, et ta võiks töö leida.

Naised võivad sellise depressiooniga paremini toime tulla kui mehed ning need inimesed, kes elavad kõrge töötusprotsendiga ühiskondades või teevad neile ebameeldivat tööd, ei pruugi oma töösse suhtuda nii isiklikult, et oleksid esindatud kõik eespool nimetatud staadiumid. Siiski on välja toodud, et pikka aega töötutel inimestel on vaimse tervisega rohkem probleeme kui madalapalgalistel töölistel ja töötus võib viia selliste probleemideni nagu alkoholism ja psühholoogilised raskused. (Butteworth 2002)

1.3.3. Kultuurilised ja keelelised iseärasused

Ohutuse seisukohast on olulised mitmed asjaolud, mis on seotud elanikkonna kultuuriliste või päritoluliste teguritega. Tänapäeva üha üleilmastuvas ja integreeruvas ühiskonnas on nendel teguritel järjest kasvav roll ka Eestis. Üks tuleohutuse seisukohast oluline tegur on söögitegemise kultuur, mille puhul on suurim tähtsus lahtisel tulel toidu tegemine, mis pole enamikus meie kortermajades ohutult teostatav.

Eraldi tähelepanu tuleb pöörata religioossetele kombetalitustele ja seejuures just sellele osale, mis puudutab küünalde ja tuletundlike dekoratsioonide kasutamist.

Riigiti on erinevad nõuded ja oskused hoonete ehitamisel ja ehitusmaterjalide kasutamisel, mistõttu võib ehitajate liikumine ühest riigist teise tekitada segadust ehitusnormide täitmisel.

Eraldi tähelepanu all on perekondlik kokkuhoidmine ja kooseluvormid, mille puhul eeldavad mõned traditsioonid, et elatakse suguvõsade kaupa koos, kuid sellised kooseluvormid ei pruugi olla turvalised väikesel pinnal.

Samuti erineb rahvuseti seaduskuulekus ja riiklikult kehtestatud nõuete täitmine, kas seda peetakse mõttetuks bürokraatiaks või saa-

dakse nende olulisusest aru ja püütakse teha kõik võimalik, et norme täita.

Edukalt toimetulekuks on kriitilise tähtsusega riigikeeleoskus ja riigis kasutusel olevas infoväljas olemine.

KORDAMISÜLESANDED

1. Kirjelda peamisi riskitegureid õnnetustesse sattumisel.
2. Too näiteid kõigi sihtrühmade koolitamisel olulistest reeglitest.
3. Kirjelda eelkooliealiste laste eripära.
4. Kirjelda esimese kooliastme laste eripära.
5. Kirjelda teismeliste eripära.
6. Kirjelda täiskasvanute eripära.
7. Kirjelda eakate eripära.
8. Kirjelda puudega (erivajadusega) inimeste eripära.
9. Kirjelda sotsiaal-majanduslikke iseärasusi.
10. Kirjelda kultuurilisi ja keelelisi iseärasusi.

2 ELANIKKONNA HARIMINE

Ühiskonna harimine (Coppola 2007) on elanikkonna õnnetusteks valmioletu selgroog. Riskikommunikatsiooni spetsialistid (Morgan 2002) on ühiskonna harimist nimetanud kui „kommunikatsiooni, mis on mõeldud varustama inimesi informatsiooniga, mida nad vajavad, et olla informeeritud ning valmis tegema iseseisvaid otsuseid oma terve, ohutuse ja keskkonna kohta”.

Esimeses peatükis käsitletud 5-E mudelis on õpetamise ja õigusruumi rolli turunduse kaudu põhjalikumalt analüüsinud Rothschild (1999), kes tõi välja, et inimene hindab talle pakutud muudatuste elluviimist oma huvidest ja võimalustest lähtudes (vt joonis 28).

		Saadav kasu	
		KÕRGE	MADAL
Tehtavad kulutused	KÕRGE		Seadusandlik lähenemine võib osutuda vajalikuks
	MADAL	Õpetamine võib olla efektiivne	

Domineerib turundus

Joonis 28. Käitumise muutmise juhtimise mudel (Rothschild 1999)

Kui inimene tunnetab, et muudatus võib tuua väheste kulutustega palju kasu, ei ole vaja teha suuri kulutusi reklaamikampaaniatele või õigusruumi muudatustele ning teavitamisest või lihtsatest hariduslikest sõnumitest võib piisata käitumise muutmiseks. Samas kui inimene hindab muudatusest saadavat kasu madalalt ning muudatuse rakendamiseks vajalikud kulutused on kõrged, võib osutuda vajalikuks õigusruumis muudatuste tegemine. Vahepealsetel variantidel on tõe-

näoliselt domineerivaks meetodiks mitmesuguste sotsiaalturunduslike võtete kasutamine. (Rothschild 1999)

Järgnevalt käsitletakse pikemalt sotsiaalse turunduse, elanikkonna koolitamise ja nõustamise põhimõtteid.

2.1. Teavitamine

Päästeala ennetustöö sihtgruppidele korraldatakse tule-, vee- ja plahvatusohu teemadel infopäevi, ohutuspäevi, meediakampaaniaid ning levitatakse informatsiooni internetis.

Peamised teemad infopäevadel on suunatud tulekustutusvahendite, tulekahju avastamisseadmete, tuleohutu käitumise, veeohutuse põhitõdede, päästerõnga ja viskeliini tutvustamisele. Selleks jagatakse infomaterjale ja tehakse võimaluse korral praktilisi harjutusi. Ohutuspäevad on infopäevadest efektiivsemad ja nende eesmärk on korraldada põhjalikke üritusi, mille käigus tutvustatakse ka pääste- ja demineerimistehnikat.

Meediakampaaniad on mõeldud peamiselt tule- ja veeohutusteadmiste parandamiseks ning konkreetsete tegevuste propageerimise abil ohutu elukeskkonna loomiseks. Meediakampaaniate aktiivseks perioodiks on üldjuhul planeeritud 2–3 nädalat, millele võib lisanduda passiivne periood (nt veeohutuskampaania puhul).

Järgnevalt käsitletakse teavitusteenuse tegevuste teoreetilisi aluseid.

McQuaili (2000) käsitleb kampaaniat kui planeeritud püüdlust kindla aja jooksul mõjutada avalikku arvamust, käitumist, hoiakuid ja teadmisi, kasutades selleks erinevaid meediakanaleid. Kampaaniaid liigitatakse järgmiselt:

- reklaamkampania (tarbijale suunatud kaupade või teenuste tasuline avalikustamine. Eesmärk võib olla tuntuse või brändikuvandi loomine, positiivsete seoste kujundamine ja/või tarbijakäitumise muutmine);
- poliitiline kampaania;
- sotsiaalne kampaania (ühiskondlikult heakskiidetud eesmärkide saavutamiseks);
- rahakogumise kampaania.

Sotsiaalne turundus

Juba 1952. aastal tõstas G. D. Wibe küsimuse, miks ei saa sõbralikust müüa nii nagu seepi. Kotler (2002) on väitnud, et „sotsiaalne turundus on turundusprintsipiide ja -tehnikate rakendamine sihtgrupi mõjutamiseks, et nad vabatahtlikult aktsepteeriks või tõukaks eemale, kohaldaks või hülgaks teatud liiki käitumist, tuues sellega kasu isikutele, gruppidele või ühiskonnale tervikuna”.

Selleks, et sotsiaalne turundus toimiks, tuleb arvestada paljude faktoritega, millest üks olulisimaid on nii inimese individuaalse kui ka ühiskonna kui terviku heaolu suurendamise eesmärk. Sotsiaalne turundus hakkab tööle alles siis, kui turundaja on enda jaoks olemasoleva olukorra ühiskonnas kindlaks teinud (mõõtnud) ning seadnud vastavalt tulemustele eesmärgid, millise muutuseni soovitakse jõuda. Oluline on, et kampaania sobiks sihtrühmale, mitte ei peaks sihtrühma sobitama kampaaniasse.

Selleks, et sotsiaalne turundus toimiks, on oluline, et inimene usuks, et mõjutaja soovitud käitumine on saavutatav. Mitte vähem tähtis ei ole, et käitumise muutmiseks ei tohi rakendada sundi, see peab olema vabatahtlik. Sotsiaalse turunduse puhul peab inimene tundma, et tema käitumise muutmine toob kasu ja seeläbi kehtib vahetuse põhimõte (kui teen teisiti, siis saan vastu mingi hüve). Oluline on tunda ja rakendada olukorrale sobivaid turundustehnikaid (nt kliendile orienteeritus, turundusuuringud, segmenteerimine). (Kotler 2002)

Uurimuste tulemusena on välja töötatud sotsiaalkampaania põhimõtted.

- Eesmärk on muuta käitumist.
- Eeltööna on tehtud sihtgrupi uuringud ja eeltestimine.
- On selge turu segmenteerimine.
- Olulisel kohal on motiveeriva vahetuse loomine.
- Turunduses 4P-mudeli kasutamine (vt joonis 29).
- Konkureerivatele käitumistele tähelepanu pööramine.
- Kampaaniad, mis on ainult informeerivad, ei ole sotsiaalne turundus.

Kampaania planeerimine

Nagu eelnevalt kirjeldatud sotsiaalkampaania põhimõtted nõuavad,

käsitleneme järgnevalt nende tegevuste sisu nelja sammu, mis on olulised ka teavituskampaaniate puhul:

- 1) planeerimine;
- 2) eeltestimine;
- 3) elluviimine ja kontroll;
- 4) tulemuste mõõtmine.

1. **Planeerimise etapp** algab sihtrühma valikuga, mis eeldab lähteandmete väga põhjalikku kogumist ja analüüsi. Tavapärase on, et sõelale jääb mitu sihtrühma, kuid millegi alusel tuleb teha valik. Seejärel on vajalik seada mõõdetavad ja realistlikud eesmärgid, milleni tahetakse jõuda, ning panna paika, millisel viisil on nende saavutamist võimalik mõõta. Selleks, et planeeritavatel tegevustel oleks mõju, tuleb analüüsida sihtrühma ning teiste asutuste (ametkondade jt organisatsioonide) tegevust. Eelneva põhjal saab kokku panna kampaania esialgse kontseptsiooni, kus tuleb kirjeldada sihtrühma ja selle olulisi omadusi. Lahti tuleb mõtestada see, milliseid konkreetseid tegevusi oodatakse sihtrühma esindajalt planeeritava tegevuse tulemusena ning milline peaks olema usaldusväärne lubadus, mis annaks sihtrühmale kasu (n-ö vahetuskaup). Esimese etapi tulemusena peaks tekkima valim erinevaid kommunikatsioonivahendeid, mida tuleks sihtrühma puhul kasutada. Sihtrühmale vajaliku kampaania väljatöötamise võtab väga hästi kokku turunduses laialt kasutatav 4P-mudel: *product* (kaup/toode), *price* (hind), *promotion* (edustamine), *place* (koht) (vt joonis 29).

Toote kirjeldamine ei ole alati lihtne, kuid oluline on välja selgitada ja kujundada sihtrühma jaoks pakutavast tootest või teenusest arusaadav kujutlus. Näiteks kirjeldada, kuidas suitsuandur töötab ja miks on see vajalik. Maksumus ei pea tingimata olema mõõdetav rahas, see võib kujuneda hoopis lisavajaduste või ebamugavuste tekkimisega. Oluline on kasutada sihtrühmale sobivaid ja aktsepteeritavaid edastuskanaleid ning aidata muudatustele kaasa toetavate tegevuste abil.

2. Järgmine samm on **eeltestimine**, mis peab andma kinnitust, kas sihtrühm saab sõnumist aru. Eeltestimine võimaldab avastada sõnumi teisi tõlgendamisvõimalusi, mis ei pruugi esialgsel käsitlemisel sihtrühmale pähe tulla, ning aitab seetõttu leida vigu, mis võivad hiljem

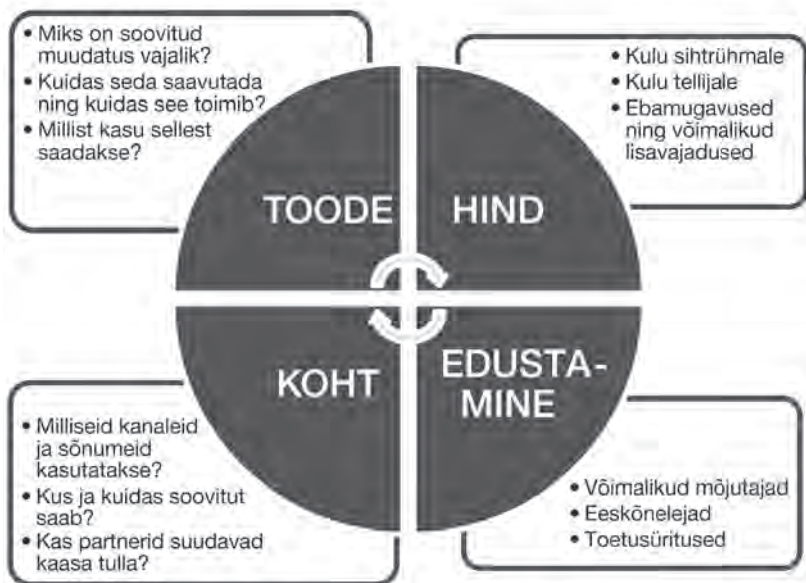

Joonis 29. 4P-mudel (Stellefson 2008, autori joonis)

kulukaks osutada. Sõnumi testimine tegelikkuses näitab, kas ka siht-rühm peab lähenemist samuti naljakaks või geniaalseks, nagu arvab sõnumi koostaja. Üldjuhul on eeltestimise käigus saadav tagasiside hea võimalus kampaania materjale proovile panna ja atraktiivsemaks muuta, tihti märgatakse testimise käigus detaile, mis võivad sõnumit õõnestada. Kui tuleb teha valik mitme lahenduse vahel, annab eeltes-timine võimaluse eelistada sellist, mis kõnetab sihtrühma paremini.

Eeltestimiseks on mitu võimalust, näiteks fookusgruppüüring, intervjuud, küsitlused, audiovisuaalse materjali testimine (*theater or natural exposure testing*), loetavuse test (*readability testing*) ja eksperdiarvamus.

3. **Elluviimise ja kontrolli** faasis on oluline töötada välja ja kasu-tada pidevalt erinevaid kontrollimehhanisme, mille abil saab jälgida tegevuse tulemuslikkust ning muudatuste arengut soovitud suunas. Tähtis on rakendada tagasisidemehhanisme ning võtta vajaduse korral ette samme tegevuse tulemuslikumaks muutmiseks. Oluline on pi-devalt jälgida kogu tegevust.

4. **Tulemuste mõõtmise** eesmärk on selgitada välja tegevuste mõju, selleks võib kasutada erinevaid põhjuse-tagajärje või protsessi hindamise mudeleid. Tähtis on lahti mõtestada mõju ulatust ja sagedust, muutuseid poliitikas ja infrastruktuuris, meedia katvust ja üldist muljet. Milliseid materjalide levitamise viise kasutati ja milline oli nende roll, milline oli väliste allikate osalus ja panus? Kindlasti on oluline hinnata kampaania programmi juurutamist. Eraldi antakse hinnang kampaania eetilisele olemusele.

On hulga põhjuseid, miks inimesed ei muuda oma käitumist. Üks peamine on teadmatus vajadusest muuta praegust käitumist (ei mõisteta selle puuduseid). Teiseks ei tunta ennast sihtrühmana (ei samastuta), mistõttu ollakse kuulnud, et on olemas inimesed, kes peaksid enda käitumist muutma, kuid ei arvata, et nad ise kuuluksid nende hulka. Sellist tegevus võib nimetada ka eeldatud olematuseks. Tihti on inimestel välja kujunenud põhimõtted, mis ei luba neil oma käitumist muuta, kuigi nad on teadlikud selle vajadusest. Sageli ei adu inimesed pikema perspektiivi kasu, mida käitumise muutus kaasa toob, ja seda, et esimesed uue käitumise omaksvõtjad kipuvad sellest kaotama.

Turundustegevus võib küll veenev ja pilkupüüdev olla, aga inimesed usuvad sageli, et nendega sellist õnnetust ei juhtu. Sellisel juhul on vajalik maksimeerida sarnasust sihtgrupi ja ohvri vahel, kuid vältima peab stereotüübi kasutamist, sest see suurendab eitust. Tähtis on näidata, et õnnetus võib juhtuda meie kõigiga. Hea on kaasata kampaaniasse eri huvigruppe ja arvamusiidreid ning tähelepanuta ei või jätta kulu, mis kaasneb käitumise muutmisega.

Meediakampaaniast üldiselt

Kampaania planeerimisel on vajalik väga põhjalik planeerimine ning kampaania tulemus on tihedalt seotud just eespool käsitletud nelja sammuga. Järgnevalt on esitatud kampaania kontseptsiooni jaoks olulised komponendid (McQuial 2003).

- Üldjuhul on kampaania tellijaks konkreetne kollektiiv, mistõttu peab alati arvestama, et sõnum ja kampaania sisu oleksid vastavuses asutuse põhimõtete ja tegevusega. Väga suurt rolli sõnumi mõjule mängib asutuse või organisatsiooni usaldusväärsus ning jagatava teabe usutavus elanike jaoks.

- Kampania eesmärk peab olema sotsiaalselt aktsepteeritav ega tohi olla vastuolus kehtiva õigusruumi ega üldiste sotsiaalsete normidega.
- Kasutatakse mitut kanalit (vt tabel 5, kus on esitatud eri meediakanalite tugevused ja nõrkused, mis annavad võimaluse uute ideede arendamiseks), näiteks televisioon, ajalehed, trükimeedia, internet, välimeedia.
- Sõnumid eri kanalites ja ajal on üksteisest pisut erinevad.
- Püütakse katta ühte sihtgruppi erinevate võtetega.
- Arvestatakse võimalike kampania mõju pärssivate teguritega (nt inimese tähelepanuvõimega eri ajahetkedel või kohtades; sõnumi tõlgendamise eri võimalustega; sihtrühma motivatsiooni, saadava kasu ja vajalike sammude suurusega ning siht-rühma mõjutavate grupiprotsessidega).
- Arvestatakse varasemate kampaniate kogemuse ja mõjuga.

Tabel 5. Meediakanalite tugevused ja nõrkused (Soom 2012)

Meediakanal, kasutatavad meeled	Tugevused	Nõrkused
Televisioon võimaldab nii kuulamist kui ka nägemist	Jõuab korraga suure hulga inimesteni ja on seetõttu kallis. Parim tegevusele üleskutsumise koht. On muust meediast eraldatud, kuna edastatakse reklaamipausi ajal. On võimalik sõltuvalt saadete/filmide iseloomust siduda siht-rühmaga.	Jõuab korraga kogu auditooriumi, mistõttu ei saa kõnetada vaid üht piirkonda. Reklaamipausid on inimestele pikad ja ebameeldivad, mistõttu vahetatakse kanalit või lahutatakse televiisori eest. Hääle ja liikuva pildiga reklaami tootmine on kulukas. Lühiajaliseks ja ühekordseks kasutamiseks võib osutuda ebatstarbekalt kulukaks.

Trükimeedia võimaldab nägemist, kompimist, maitsmist ja haistmist	<p>Ajalehed: Suhteliselt kiire edastamisvõimalus, reklaamipinna tellimine loetud päevade jooksul. Võimaldab edastada palju informatsiooni korraga. Sõnum on kõrge usaldusväärusega. .Piirkondlike erisuste kasutamise võimalus, mis lubab sihtrühma personaalsemalt kõnetada.</p>	<p>Väike valikuvõimalus eri sihtrühmadele. Lühike reklaami eluiga, sest juba päev pärast ilmumist võib jõuda ahju. Sõnumi mõju ei ole nii aktiivne kui raadios või teles. Halb paigutus leheküljel või lähedal asuvate artiklite sisu võivad töötada reklaami vastu või jätta kampaania märkamatuks. Sõnumi sisu edastamine ilma hääle ja liikumiseta on keeruline.</p>
	<p>Ajakirjad: Võimaldab reaalselt mõjutada kõiki meeli, nagu nägemine. On ajalehest pikema elueaga, sest loetakse pikema aja jooksul. Sobib passiivseks imagoloomiseks. Võimaldab jõuda konkreetsete huvidega sihtrühmani. Saab lisada näidiseid.</p>	<p>Väikese sihtrühmani jõudmise hind võib olla üsna kõrge. On raske silma paista toimetuse piltide ja artiklite vahel ning jääda lehekülje kujundusel märgatavaks. Ei sobi lühiajaliseks agressiivseks kampaaniaks. Ilmumisaeg ei pruugi sobida aktiivse kampaaniaperioodiga. Sõnumi sisu edastamine ilma hääle ja liikumiseta on keeruline.</p>
Raadio võimaldab kuulamist	<p>Sobib hästi üleskutseteks ja teadeteks. Raadiomängud annavad võimaluse lisainformatsiooni levitamiseks ja tarbija kaasamiseks. Üldjuhul ei vahetata reklaampausi ajal kanalit. Reklaamid on muudest saadetest eraldatud ning seetõttu tähele pandavad. Võimaldavad edastada infot ka piirkondlikult. Tootmine on kiire ja suhteliselt odav. Reklaami olemasolul on võimalik selle kiire eetrisse edastamine.</p>	<p>Puudub visuaalne pool. Tihti ei jõua sihtrühmani vaid ühe raadiojaama kaudu. Raadios eristumisele ei taheta eriti panustada.</p>

<p>Välimeedia võimaldab eelkõige nägemismeele kasutamist</p>	<p>Võimaldab valida reklaami näitamise asukohta. Saab kasutada eri formaate, nt prügikastiplakatist kuni suurte pindadeni. Valgustuse kasutamine suurendab märgatavust pimedal ajal. Toode võib olla elusuurusest suurem ja nii paraneb märgatavus. Erilahenduste kasutamise võimalus. Töötab hästi ajal, kui inimesed on siseruumidest eemal.</p>	<p>Ei võimalda üldjuhul liikumise ja hääle edastamist. Ei toimi väga hästi külmal ajal, kui inimesed vähem liiguvad. Õigusruumilised piirangud reklaami asukohale ja sisule. Sõnumi sisu edastamine ilma hääle ja liikumiseta on keeruline.</p>
<p>Internet võimaldab mõjutada nii kuulamist kui ka nägemist</p>	<p>Saab kasutada kõiki eespool käsitletud reklaami vorme. Kasutatav eri keskkondades ja lihtne suunata konkreetsele sihtrühmale. Reklaami vaatajate arv on kergesti mõõdetav. Võimaldab jõuda ka nende noorteni, kes muid kanaleid ei tarbi. Võimaldab edastada rohkelt teavet ja anda lisainfoallikaid. Levib hea kampaania korral ise.</p>	<p>Kõik sihtrühmad ei ole aktiivsed kasutajad. Väga suures infomüras võib kergesti jääda märkamatuks. Paljudel kasutajatel ei ole arvuti heli sisse lülitatud. Erilahendused võivad osutada väga kalliks.</p>

Kui 2006. aastaks oli ennetustöö muutunud üheks päästeala põhitegevuseks ja konkreetsed eesmärgid püstitatud, siis oli selge, et ilma meediat kasutamata ei suudeta soovitud eesmärkideni jõuda. Taasiseseisvunud Eesti esimene tuleohutusala sotsiaalkampaania sai teoks 2006. aasta jõulude eel. Kampaania eesmärk oli hoida ära inimeste hooletusest alguse saanud tulekahjusid, tähelepanu juhiti kolmele valupunktile: hooletu suitsetamine, järelevalveta jäetud lahtine tuli ja hooletus toiduvalmistamisel. Kampaania käigus kasutati tele- ja radioklippe ning trükireklaami. Kampaania oli samasugune nii eesti kui ka vene keeles.

2007. aastale oli planeeritud juba kaks meediakampaaniat. 2007. aasta kevadel alustati suitsuanduri (kui lihtne elupäästja) kampaaniaga, rõhutades juba siis fakti, et 2009. aastal muutub tulekahju avastamise seadmete kasutamine kõigis eluruumides kohustuslikuks. Teiste riikide kogemusest oli teada, et keeldudest efektiivsem on emotsionaalne lähenemine ning seetõttu toodi kampaania kunstilise lahendusena sisse noore pere motiiv. Kampaaniat korraldati aasta jooksul veel üks

kord. Aasta lõpus tekkisid võimalused väiksemamahulise kampaania korraldamiseks ning interneti ja välimeedia vahendusel viidi läbi suitsuanduri hooldamist ja patareide vahetamist meelde tuletav kampaania „Väike ülevaatus suitsuandurile”. (Sotsiaalkampaania 2014)

2008. aastal kasutati esimest korda tuleohutuskampaania puhul šokireklaami, mille sõnumiks oli „Suits tapab hääletult”. Plakat kõnetas nii otsest sihtgrupp kui ka kaudsemat kontingenti, kes ei samastu otseselt plakatil kujutatud isikuga. Seesuguse mitmetahulise ja senisest julgema hoiatuse eksponeerimine tekitas ühiskonnas tavapärasest hulga rohkem diskussioone ja vastakaid arvamusi. Senise küllaltki leebe lähenemise kõrval andis päästeameti suitsetamise ohtudest teavitav kampaania kinnitust, et vajaduse korral võib elanikkonna kõnetamiseks kasutada efektiivselt ka karmimat joont. 2008. aasta teise kampaania loomine langes kokku tuleohutuselase õppefilmi „Teoreem tules” tootmisega ning kampaanias „Kaotad sekundid, kaotad elu” kasutati seetõttu filmi episoode, rekvisiite ja stilistikat. Kampaania peamine eesmärk oli teavitada elanikkonda tulekahju kiirest arengust sisetingimustes ning asjaolust, et alates 1. juulist 2009 on suitsuandur Eestis kohustuslik. 2008. aasta sügisel uuringufirma Emor TNS tehtud uuringust selgus, et suitsuanduriga oli pärast kampaaniat Eestis varustatud 38% leibkondadest. Samuti selgus, et suitsuandurit peab väga vajalikuks 53% elanikest. (Sotsiaalkampaania 2014)

2009. aastal tehti siiski vaid üks suurem meediakampaania, selleks oli suitsuanduri kampaania „Suitsuandur päästab elusid”. Alates 2010. aastast on kaks korda aastas tehtavad päästeameti kampaaniad olnud sõnumite poolest jaotatud selliselt, et üks neist on suunatud veeohutusele (suvel 2010 „Kui võtad – võta kuivalt”) ja teine tuleohutusele (novembris 2010 kampaania, et elusid päästab vaid korras suitsuandur, sõnumiga „Vaid üks nupuvajutus”). 2011. aasta tuleohutuskampaanias oli suur roll kõbusatel vanainimestel ja nende abistamise tähtsusel „Kui sinu vanemad enam nii kõbusad ei ole, mine neile appi!”. 2012. aastal pöörati tuleohutuskampaaniaga tähelepanu kodu tuleohutusele. 2013. aasta tuleohutuskampaania oli suunatud suitsuanduri kontrollimisele „Kontrolli suitsuandurit vähemalt kord kuus”.

Demineerimisteavituses korraldatakse informatiivseid kampaaniaid, mille käigus räägitakse, kuidas käituda plahvatusohtlike

objektide leidmisel. Kampaania käigus teavitatakse isikuid raadio, tele, interneti ja ajakirjanduse kaudu. Lisaks eelnevale jagatakse kampaaniameeneid. Samuti ajakohastatakse pidevat käitumisjuhendeid vastavalt päästeameti normidele plahvatusohtliku objekti tuvastamisel. Juhendmaterjal on kõigile kättesaadav päästeameti koduleheküljel.



Joonis 30. Kampaania näide

Veeohutuskampaaniate läbiviimisega lisandusid kampaaniat toetavad erilahendused, näiteks rannakohvikute ratastoolikujundusega toolid. 2011. aastal levitati internetis spetsiaalselt veebi jaoks loodud lühiklippe meetoditest, kuidas takistada purjus sõpra vette minemast. 2011. aasta veeohutuskampaania sõnumiks oli „Kui jood, ära uju”. Sarnaselt varasematele aastatele jätkati ka 2012. aastal noortele mõeldud veeohutuskampaaniaga, milles suunati põhirõhk seltskondadele, kampaania sõnumiks sai „Ära lase purjus sõpra vette!”. 2013. aastal tõsteti fookusesse purjus ujumise absurdus läbi kampaania „Ütle purjusujumisele ei!”.



Joonis 31. Meediakampaania näide 1



Joonis 32. Meediakampaania näide 2

Info- ja ohutuspäevad

Lisaks meediakampaaniatele kasutatakse päästealal elanikkonna teavitamiseks kaht liiki üritusi: infopäevi ja ohutuspäevi. Infopäevadeks loetakse selliseid üritusi, mida korraldab tihti teine asutus, ametkond või näiteks selts ja kus ollakse kohal oma väikese boksi või päästeautoga ja tegeletakse külastajatega (nt messid, laudad). Ohutuspäevad on suuremad üritused, mille korraldamise on võtnud päästeasutus enda

kanda ja kus tehakse mitmesuguseid päästealaseid tegevusi, nagu demonstratsioonid, võistlused, loengud.

Nii nagu iga tegevuse puhul, tuleb ka info- või ohutuspäeva ettevalmistamisel läbi mõelda olulised tegevused ürituse õnnestumiseks. Esmalt tuleb hoolega kaaluda, kas ja miks üritusel osaletakse. Näiteks messide ja laatade puhul tuleb arvestada, kes on ürituse küllastajad, milliste huvidega inimesed sellel osalevad ning milline on konkreetsetel üritustel osalemisest saadav kasu. Kas tegemist on kohalikule elanikkonnale või laiemale üldsusele suunatud üritusega? Kas küllastajatel on mingi konkreetne huvi, näiteks tehnika vastu? Kes on ürituse korraldaja ja millised on tema ootused osalejatele, sh osalustasu? Vastavalt püstitatud eesmärkidele (põhieesmärk + kõrvaleesmärgid) tuleb messimeeskonda koolitada ja treenida. Tulemused paranevad märgatavalt, kui inimesed teavad, miks ja mida nad peavad tegema, nii on neil suurem motivatsioon mitu päeva järjest panustada.

Ettevalmistuse faasis tuleb lahendada organisatoorsed ja eelarvelised küsimused ning leida soovitud eesmärkide saavutamiseks sobivad lahendused. Väga oluline on otsustada, millist sihtrühma soovitakse peamiselt kõnetada, sest see piiritleb jaotusmaterjalide, eksponaatide, tegevuste jms sisu. Seejärel on võimalik meeskonda koolitada ja leida kõigisse rollidesse sobivad inimesed ning jaotada ära kohustused ja rollid.

Sõltuvalt eesmärgist ja valitud strateegiatest tuleb leida näituseboksi või -stendi funktsionaalsete ja visuaalsete lahenduste kujundused. Võib tekkida olukord, kus selleks on vajalik planeerida lisaressursse (aega ja raha). Eesmärgid messidel osalemiseks või nende korraldamiseks võivad olla väga erinevad, näiteks oma tegevuse reklaamimine, konkreetsete lahenduste tutvustamine, seadmete propageerimine, informatsiooni jagamine piirkonna riskiteguritest.

Tähelepanuta ei tohi jätta ürituse-eelset ja -järgset teavitustegevust, mis määrab suuresti ära osalejate arvu ja võib tuua kohale konkreetsete ootustega sihtrühma esindajaid. Sageli kasutatakse üritusejärgses teavitustegevuses loosimiste ja võistluste võitjate väljakuulutamist.

Selleks, et tegevused toimuksid ürituse ajal sujuvalt, on oluline kokku leppida tegutsemise põhireeglid, näiteks mitu inimest peab korraga kohal olema, kas ja milliste kõrvaltegevustega tegelemine on boksis lubatud, kuidas kõnetatakse sihtrühma.

Pärast ürituse toimumist tehakse kokkuvõte ja aruanded ning analüüsitakse tegevuste mõju.

Uudis kui turundus

Tihti peale suurema tähelepanuta jäänud, kuid väga hea turundusvahend on meie igapäevaelu lahutamatuks osaks kujunenud uudis. Tuleb arvestada sellega, et müüb ainult see uudis, mis on huvitav ja mida tahetakse kuulata, mistõttu on oluline osata uudistesse paigutada soovitud sõnum, mis käesoleva teema puhul on üldjuhul seotud mingisuguse ohutust edendava teabega. Informatsiooni peab olema meeldiv kuulata ja see ei tohi olla liiga keerukas. Eriti efektiivsed on sellised uudised, mis on korduvalt edastatavad ja tekitavad sihtrühmas huvi, et mis on seekord teisiti. Näiteks tulekahju-uudiste edastamisel on auditoorium nüüdseks sageli huvitatud sellest, kas eluruumis oli suitsuandur olemas või mitte. Samas edastab selline teave ka ohutusala sõnumit, mille eest asutusele arvet ei saadeta. Uudis edastatakse eelkõige selle meediakanali kaudu, mis on sihtrühmaga seotud ja aktsepteeritud.

KORDAMISÜLESANDED

1. Selgita mõistet „sotsiaalne turundus”.
2. Millised on sotsiaalsele turundusele iseloomulikud jooned?
3. Kirjelda sotsiaalse turunduse etappe.
4. Mida tähendab lühend „4P”? Too näide sotsiaalsest turundusest.
5. Koosta ohutuspäeva kava.
6. Kuidas saab uudiseid ära kasutada turunduseks?
7. Tutvu lisa esitatud päästeameti kampaaniate lähteülesannetega.
8. Koosta tuleohutuskampaania põhikontseptsioon reklaamiagentuuridele.
9. Koosta veeohutuskampaania põhikontseptsioon reklaamiagentuuridele.

2.2. Sihtrühmade koolitamine

2.2.1. Koolitamise põhimõtted

Tšehhi õpetaja ja kirjanik Komensky on töötanud välja pedagoogilise didaktika, milles tõi välja õpetamise kõige lihtsamad algküsimumused (Rüütman 2010).

- Milleks õpetatakse: millised on õppetöö täpsed eesmärgid ja mis peaks olema muutunud pärast tundi?
- Mida õpetatakse: milline materjal olemasolevast informatsioonist valitakse, järgides seda, et valik vastaks eesmärkidele ning teemale ja oleks sisult tähtsaim?
- Keda õpetatakse: millise sihtrühmani materjal viiakse, millised on nende olemasolevad teadmised ja õpikogemus, milline on huvi teema vastu ja emotsionaalne seisukoht?
- Kus õpetatakse: milline on õpperuum, kus see asub jms?
- Millega õpetatakse: millised on kasutatavad tehnilised õppevahendid ja inimlik eeskuju?
- Kuidas õpetada: milliseid õppemeetodeid kasutada?

Õppetund on oma olemuselt õppetöö korraldamise põhivorm, mille efektiivsel läbiviimisel tuleb järgida konkreetseid nõudeid (Köverjalg 1995).

- Tunnil peab olema kindel eesmärk. Eesmärk peab koosnema nii õppetegevusest (mõistete omandamine, oskuste kujundamine) kui ka kasvatuslikust poolest (töökuse, sihikindluse kujundamine).
- Peab olema määratud õppematerjali maht ja keerukus, mis peab olema vastavuses tunnile seatud eesmärkide ja sihtrühma vastuvõtlikkusega.
- Tuleb teha valik tunni eesmärgi ning sihtrühmale vastavate õppemeetodite ja -vormide vahel.
- Õppetund peab olema ajaliselt planeeritud ja õpetaja poolt juhitud, see peab moodustama ühtse terviku.
- Tunni kasutegur peab olema võimalikult suur, pannes põhirõhu sellele, kui palju õppijad tunnis omandavad (mitte kui palju õpetaja jõuab õpetada).

- Tund peab arendama õppija tunnetuslikku iseseisvust, loovust ja kohusetunnet.

Õppematerjal omandatakse etappide kaupa (Leppik 2008).

- 1) Uue materjali esmatajumine õpilaste poolt (õpetaja verbaalne esitus, video vaatamine, töö õpikuga vms).
- 2) Tajujärgsed protsessid lühimälu perioodil, kui hakatakse looma assotsiatiivseid seoseid ja salvestama infot püsimälu (uue materjali võimalik näitlikustamine või selgitamine: demonstratsioonid, katsed, töö õpikuga, arutelu, diskussioon, harjutused, ülesanded, lühikonspekti koostamine, probleemide püstitamine ja lahendamine jms).
- 3) Uue materjali kinnistamine püsimälu (tunnis õpitu meeldetuletamine ja kordamine: pähe õppimine, harjutused ja ülesanded, omalooming, side praktikaga, kodutööde kontroll jms).

Päästealase ennetustöö võib Komensky didaktika alusel väljatöötatud küsimustele lahti kirjutada alljärgnevalt.

MILLEKS? Päästealase ennetustöö koolitusteenuse ülesanne on koolitada ohutuse teemadel päästeala ennetustöö sihtgrupe, eesmärk on suurendada elanikkonna teadlikkust.

MIDA? Koolitusprogrammide koostamisel lähtutakse päästesündmuste statistikast ja elanike teadlikkuse tasemest konkreetses valdkonnas. Sihtrühma koolitamisel lähtutakse koolitusmaterjalide ja -vahendite valikul ealisest võimekusest, võimalikest erivajadustest, olemasolevatest teadmistest ja keskkonnast. Teadmiste taseme väljaselgitamiseks uuritakse elanikkonna teadlikkust, selgitatakse välja täiskasvanute ja laste ohutusteadmised ning riskikäitumine. Kõikjal üle riigi on kasutusel samad koolitusprogrammid, mis on päästeameti peadirektori kinnitatud. Koolitusi teevad päästeala töötajad või vabatahtlikud. Koolituste planeerimisel tuleb koolitajaid teavitada ning vajaduse korral spetsiaalselt koolitada vastavalt sihtrühma iseärasustele ning koolitusprogrammi sisule ja vahenditele. (Ennetustöö koolitamise teenus ... 2012)

KEDA? Päästealases ennetustöös on koolitatavad sihtgrupid rühmitatud eespool käsitletud sihtrühmadele sarnasel viisil ning on koostatud spetsiaalsed koolitusprogrammid järgmistele sihtrühmadele:

- eelkooliealised lapsed;
- üldhariduskooli esimene kooliaste;
- üldhariduskooli teine kooliaste;
- üldhariduskooli kolmas kooliaste;
- üldhariduskooli neljas kooliaste;
- täiskasvanud (vanuses 19–63);
- eakad (64-aastased ja vanemad);
- erivajadustega inimesed.

Sõltuvalt õppija iseärasustest on erinev tema võime õpetatavat salvestada. Eristatakse kuulmise ülekaalu ja kujundlikkuse ülekaaluga inimesi, teatud hulk on tasakaalustatud omandamisvõimega. Kuulmist rõhutades on oluline, et õpetaja pööraks tähelepanu hääle intonatsioonile, tämbrile, valjusele jms ning teisalt mõistetele, mida kasutatakse. Kujundlikust peetakse õpetamisel olulisemaks kui materjali esitamise konkreetset. Kujundlikkus aitab õppijal materjalist aru saada ja seda mõista (salvestub vaid see osa, mida on mõistetud). Kujundlikkus aitab luua assotsiatiivseid seoseid, mille abil uue info salvestamine on kindlam ja hiljem lihtsamini taastatav. (Leppik 2008)

Selleks, et õppetöö jõuaks kõigi osalejateni, on oluline pöörata tähelepanu mitmele keskkondlikule ja sisulisele aspektile (Leppik 2008).

- Tööks vajalikud tingimused: mõned õppijad vajavad omandamiseks vaikust ja rahu, mistõttu ei pruugi aktiivne sagimine sobida kõigile. Samas ei ole teistel probleeme lühiajaliselt kärririkas kohas keskenduda.
- Õppijate võime lülitada tähelepanu ümber võib olla erinev. Tunni struktuur peaks võimaldama ette teada, millal tulevad muudatused. Tuleb jälgida, et tegevuste üleminek oleks sujuv ja rahulik.
- Probleemi mõistmise ja lahendamise kiirus ja eripära. Olulised on reeglid ja sammud probleemi analüüsimiseks ning õppija isikupäraga arvestamine.

- Ülesande lahendamisele kuluv aeg võib olla erinev. Seetõttu võiks individuaalseks tööks antav aeg võimaldada lühemat ja pikemat vastamise kestust (nt saab osa aega kasutada vahe-tunnis või kiirematele mingi lisaülesande andmine vaikuse ja rahu tagamiseks).
- Verbaalse ja kujundliku käsituse kasutamine ning mõlema mõistmiseks vajalike lahenduste pakkumine.
- Õppija tähelepanu püsimise ajaline erinevus ning õppijate rakendamine tegevusse selliselt, et kõik meeled oleksid tegevusest haaratud ning kasutatakse erinevaid õppevõtteid ja -meetodeid.
- Õpimotivatsiooni erisused, sest mõnikord ei ole osaleja tegelikult huvitatud õppimisest ning tuleb kasutada motivaatoreid, mis sõltuvad osalejatest (kiitus, kriitika vms).
- Osalemisjulgus ja enesekindlus, mõned õppijad võivad olla loomupäraselt vaikse häälega, häbelikud vms, mis võib mõjutada õpetaja hoiakut õppija suhtes.
- Kuidas tagada distsipliin tunnis ning ohjata jutustajaid ja segajaid.
- Õppijate tahtliku ja tahtmatu mälu arvestamine (ekstraverdid märkavad mitmesuguseid teadmisi-oskusi tahtmatult, samal ajal ei pane introverdid eriti tähele seda, mis neid ümbritseb).
- Arvestada tuleb kõikide õppijatega olenemata sellest, milline on õpetaja enda õppimisstiil ja õpioskused.

KUS? Klassiruum, kus õpet läbi viiakse, peab olema õppijate arvu-le sobiva suurusega (päästealastes programmides on see vahemikus 15 (erivajadustega õppijad) kuni 30 õpilast) ning sellise paigutusega, et see vastaks õpetamisvajadustele (nt rühma- ja paaris tööde läbiviimine). Pinkide vahel peab olema piisavalt liikumisruumi, et vältida ummikuid ning ruumijaotus ja mööbli paigutus peavad võimaldama kõigi osalejate jälgimist. Eraldi tuleb arvestada tehniliste vahendite ja nende jälgitavusega, et kõik õpetamistegevused ja demonstratsioonid oleksid kõigilt istekohtadelt kergesti jälgitavad.

Ruum peab olema puhas ja turvaline ning vastama klassiruumile esitatavatele valgustus-, temperatuuri- jt sisekliimanõuetele.

Päästealase ennetustegevuse käigus kasutatakse üldjuhul kooli ja lasteaia või päästekomando klassiruumi. Vajaduse korral kohaldatakse muud kogunemisruumid koolituseks sobivaks.

MILLEGA? Üldjuhul eristatakse õppetöös näitlikke ja tehnilisi abivahendeid. Päästealases ennetustöös on koostatud mitmeid koolitamiseks mõeldud komplekte näitlikest õppevahenditest (nt küünlad, küünlaalused, päästja roobad, suitsuandur, tikud, videod, slaidid, jaotusmaterjalid, päästevest, tulekustutusvaip, tulekustuti, sülearvuti, suitsuandur, vinguandur). Tehnilistest vahenditest on üldjuhul kasutusel videoprojektor. Suurematest ressurssidest päästeauto koos meeskonnaga ja praktiliseks tulekustutamiseõppuseks vajalikud vahendid.

Näitlike õppematerjalide kasutamisel on oluline meeles pidada, et need oleksid asjakohased (kooskõlas teema ja eesmärgiga), loetavad, jälgitavad ning nähtavad kõigile õppijatele. Materjalid peavad olema kvaliteetsed ja meelde jäävad ning neid tuleb kommenteerida.

KUIDAS? Õppemeetodid näitavad peamiselt seda, kuidas õpetatakse (õppimise strateegiad, mudelid ja meetodid). Järgnevalt nimetatud meetodid on ära toodud ka vastavates koolitusprogrammides. Õppemeetodeid liigitatakse peamiselt järgmistesse klassidesse:

- otsese õpetamise meetodid (loeng, harjutus, seletus, demonstratsioon, ettekanne, õppefilmid, analoogmeetodid, laboratoorsed tööd, ülesannete lahendamine);
- interaktiivsed õppemeetodid (paaristöö, rühmatöö, õppevestlus, diskussioon, ümarlaud, ajurünnak, seminar, sümposium);
- multifunktsionaalsed õppemeetodid (õppekäik, ekskursioon, iseseisev töö kirjandusega);
- kaudse õpetamise meetodid (uurimuslik õpe, avastusõpe, probleemipõhine õpe, projektipõhine õpe, juhtumiope, nn õigel hetkel õpetamine, simulatsioonid);
- laboratoorne töö;
- ülesannete lahendamine.

Seda, kui efektiivne üks või teine õpetamismeetod on ning millist mõju avaldavad tunnis tehtavad tegevused õpitu meeldejätmisele, kirjeldab hästi aktiivõppe koonus (vt joonis 33).

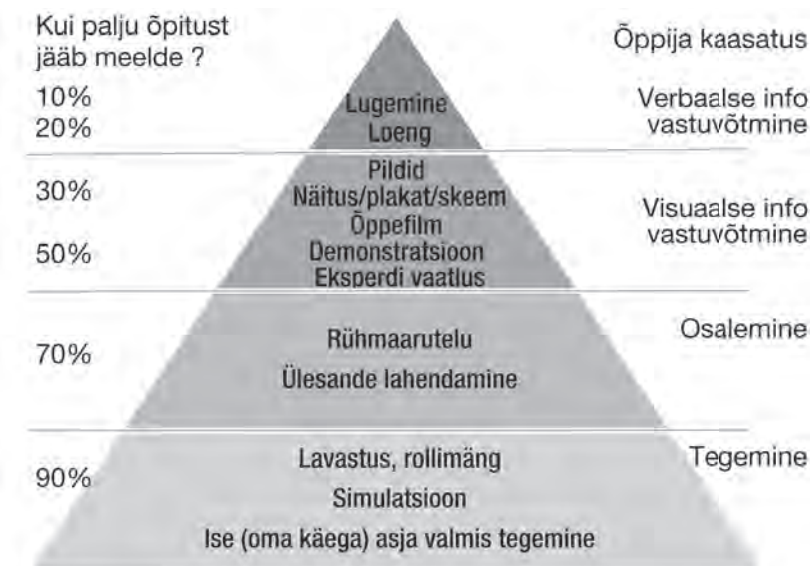

Joonis 33. Aktiivõppe koonus (Laanpere 2008)

Järgnevalt antakse ülevaade mõnest levinuimast õppemeetodist ning nende plussidest ja miinustest. Käsiraamatutes ja kirjanduses on kättesaadavad õppemeetodite põhjalikumad kirjeldused ning läbiviimise juhendid, mida siinkohal ei peeta oluliseks pikemalt käsitleda.

Ajurünnak sobib hästi eelteadmiste väljaselgitamiseks. Viiakse läbi etappidena: genereeritakse võimalikult palju ideid, sellele järgneb ideede hindamine, väljavalimine ja edasiarendamine. Plussidena saab välja tuua, et see aktiveerib loominguilust, aitab kaasa rühmaliikmete kaasatusele, on kiiresti korraldatav. Võivad tekkida probleemid, kui on vähe oskusi ja teadmisi, need on ühekülgised või pealiskaudsed. Probleemiks võib olla subjektiivsus ja osalejate isikuomadused (nt domineerimine).

Küsimused ja küsimustele vastamine kaasab osalejaid mitmel viisil (korrastab varem õpitud, suurem tähelepanu, kui on teada, et selle kohta esitatakse küsimusi, tagasiside vastatud küsimustele aitab senist arusaamist korrigeerida). Aitab õppimist stimuleerida. Valikvastuste või jah-ei-tüüpi küsimuste puhul saab kaasata palju vastajaid ning n-ö hääletada. Retooriliste küsimuste kasutamine on hea esinemise struktureerimiseks ja kuulajate tähelepanu äratamiseks. Innustada õppijaid küsimusi esitama. Probleeme tekitab, kui küsimusi kasutatakse oma tarkuse näitamiseks. Küsimuse kasutamisel n-ö äratajana võib tekkida karistuse varjund. Lühikese aja jooksul paljude küsimuste kasutamine loob pealiskaudsust. Konkreetsele õppijale suunatud küsimus võib tekitada temas ebamugavust.

Juhitud diskussioon on kindlate tegevuste jada: õpetaja sissejuhatuse, õppija tegevus, õpetaja sõnavõtt, õppija tegevus, õpetaja sõnavõtt ja kokkuvõte. Selge struktuur ja võimalus vabalt arutleda. Tegevuste vaheldumine muudab tunni rütmi. Õpetaja sõnavõttude abil saab infot lisada ja teemat süvendada. Eesmärgi ja ülesannete ebamäärane sõnastus võivad tekitada arusaamatusi.

Juhtumi analüüsi puhul tegeletakse konkreetse probleemi kirjeldusega, mida õppijad peavad analüüsima ning millele leidma sobiva lahendus- ja tegevusstrateegia. Eesmärk võib olla teadmiste saamine, analüüsioskuste arendamine või hinnangute ja väärtustega seotud arusaamade mõjutamine. Hea juhtum esitab põneva, proovile paneva probleemi. Juhtumit saab esitada osade kaupa, andes töö käigus lisa-informatsiooni. Saab kasutada mitmeid informatsiooniallikaid. Lõpetatud (olemasoleva probleemi või lahendusega) või avatud (probleemi ega lahendust pole selgelt välja toodud) juhtumite kasutamine. Olu- lise ja ebaolulise eristamise keerukus. Detailidesse takerdumine või liigne üldistamine. Seisukohtade esitamise ja põhjendamisoskuste va- jaka jäämine.

Rollimängus tegeletakse probleemidega tegevuse ja mängu kau- du. Esmalt tuleb tutvustada probleemi, luua situatsioon, tutvustada rolle ja neid analüüsida. Seejärel antakse vaatlejatele ülesanded, mille- le järgneb rollimäng. Pärast situatsiooni läbimängu on arutelu ja osa- liste vahetamine ning uus rollimäng, lõpus arutelu ja õpikogemuste

analüüs. Saab luua õppimisele emotsionaalse tausta, õpetada mõistma erinevaid olukordi ning arendada empaatiavõimet. Rollimäng annab hea võimaluse aruteludeks ja kommentaarideks, kuid võib kujuneda esinemiseks, seda eriti juhul, kui ei jäeta piisavalt aega aruteludeks ega mõtete koondamiseks.

Visuaalsete materjalide kasutamisel on üldjuhul eesmärk rakendada tööle õppija meeled. Võimalusi selleks on väga mitmeid, näiteks demonstratsioonide (süttimine, tule kustumine), katsete ja mudelite kasutamine, vaatlemine-uurimine, katsetamine, piltide, tabelite ja skeemide uurimine (nt tulekahju avastamiseseadmete tööpõhimõtete tutvustamiseks), videote ja filmide vaatamine (nt päästeameti tulekahju- ja demineerimisalased õppefilmid), arvutimodellatsioonide kasutamine (nt evakuaatsiooniprotsessi kirjeldamiseks).

Selleks, et tagada õpitu efektiivne omandamine, tuleb teemat kindlate ajavahemike tagant korrata. Lähtudes Ebbinghausi klassikalisest unustamise kõverast (vt joonis 34) on selgelt näha, et ilma hilisema kordamiseta omandatakse õpitavast materjalist vähem kui kolmandik.

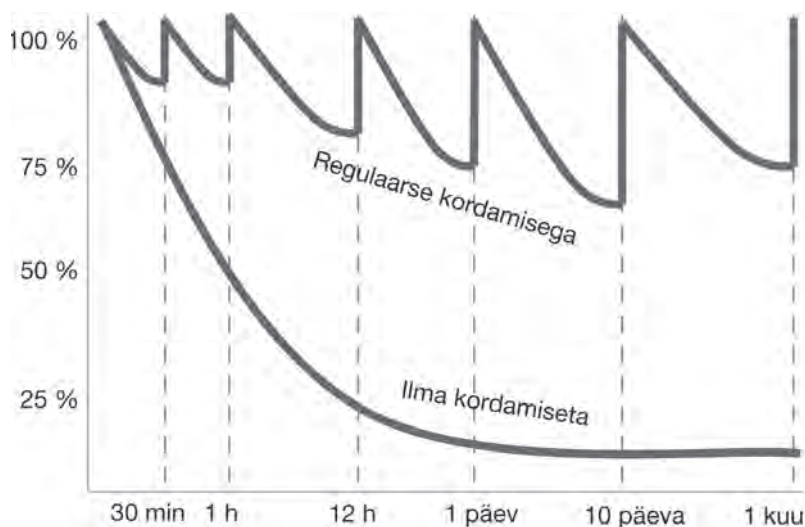

Joonis 34. Klassikaline unustamise kõver (Paul 1996)

2.2.2. Päästealane ennetustöö koolis

Ohutu elukeskkonna loomiseks ja uue põlvkonna (kes teeb teadlikke valikuid oma käitumises) kujundamiseks on 2011. aasta sügisest rakendunud põhikooli riiklikus õppekavas tervise ja ohutuse **läbiv teema**, millega taotletakse õpilase kujunemist vaimselt, emotsionaalselt, sotsiaalselt ja füüsiliselt terveks ühiskonnaliikmeks, kes on võimeline järgima tervislikku eluviisi, käituma turvaliselt ning kaasa aitama tervist edendava turvalise keskkonna kujundamisele. Ohutuse valdkonnas suunatakse õpilast tundma eri liike ohuallikate ja ohtlike olukordade olemust ning nende võimalikku tekkemehhanismi. Suunatakse vältima ohuolukordadesse sattumist, kujundama turvalisele kooli- ja kodukeskkonnale ning liiklusohutusele suunatud hoiakuid ja käitumist. Suunatakse omandama teadmisi ning oskusi, kuidas ohu- ja kriisiolukordades tõhusalt käituda. Kujundatakse õiget liikluskäitumist, suunatakse järgima liikluses kehtivaid norme ja arvestama kaasliiklejaid. Õpitakse tundma ja väärtustama liikluse ja ohutuse reeglitest tulenevaid õigusi, kohustusi ja vastutust. Õppemeetoditest kasutatakse I kooliastmes peamiselt jutustusi, arutelusid, rühmatöid, demonstratsioone, rollimänge ja käitumise modelleerimist. II kooliastmes on sobivaimad aktiivõppemeetodid, arutelu, rühmatöö, rollimängud ja demonstratsioonid. Õppetööd saavad täiendada noortelt noortele meetodikal põhinevad tunnivälised projektid. III kooliastmes on kesksel kohal aktiivõppe meetodid, diskussioon, juhtumianalüüsid, rühmatöö, uurimisprojektid ja rollimängud. Tähtsal kohal on ka õpilastega korraldatavad klassivälised ennetusprogrammid ning maksimaalne kaasamine tervist edendavatesse ja ümbritseva turvalisust suurendavatesse tegevustesse. (Põhikooli ... 2011)

2011. aasta sügisest kehtib ka uus gümnaasiumi riiklik õppekava, milles on sarnaselt eelmisele toodud kohustusliku läbiva teema tervis ja ohutus. Teemaga taotletakse õpilase kujunemist vaimselt, emotsionaalselt, sotsiaalselt ja füüsiliselt terveks ühiskonnaliikmeks, kes on võimeline järgima tervislikku eluviisi, käituma turvaliselt ning osalema tervist edendava turvalise keskkonna kujundamises. Tervise ja ohutuse läbiva teemaga suunatakse õpilast hindama käitumisviiside ohutustaset ning lühi- ja pikaajalisi tagajärgi tervisele ja turvalisusele;

selgitama loodus- ja sotsiaalainetes õpitule tuginedes alkoholi ja tubaka mõju inimorganismile ja käitumisele; analüüsima ja hindama keskkonna ja ühiskonna (sh eakaaslaste) mõju inimeste tervisele ja ohutusotsuste langetamisele; vältima negatiivseid mõjusid ning toetama teisi positiivsete otsuste langetamisel; analüüsima tervise- ja ohutus-alase info, toodete ja teenuste kvaliteeti, maksumust ja kättesaadavust; analüüsima ohuteguri suurust, teadvustama õnnetuse ahelreaktsiooni võimalikkust, tundma ära olukordi, mis nõuavad professionaalset abi. Läbiva teema käsitlemise vormiks on õpilaste praktiline tunniväline terviseedenduslik ja turvalisust toetav tegevus, sh nooremate juhendajatena ja projektide väljatöötajatena ning rakendajatena oma koolis või ka riiklikul tasandil. (Gümnaasiumi ... 2011)

KORDAMISÜLESANDED

1. Koosta õppetunni kava lisades esitatud koolitusprogrammi elluviimiseks.
2. Nimeta õppetunni olulised osad.
2. Paku välja ülesandeid tuleohutusteadmiste parandamiseks õppetöö läbiva teemana põhikoolis.
4. Paku välja ülesandeid veeohutusteadmiste parandamiseks õppetöö läbiva teemana põhikoolis.

2.3. Nõustamine

Päästealal kasutatakse kõige personaalsema ohutustegevusena nõustamisteenust. Nõustamine on abistaja ja abivajaja toetav vestlus, milles keskendutakse abivajaja probleemile ning abistaja kasutab oma erialateadmisi ja -oskusi. Peamiselt on päästealal kasutusel kaht liiki nõustamist: koduomanike nõustamine ning eri valdkonda esindajate (nt haridusasutuste juhtide, kohalike omavalitsuste esindajate) individuaalne või grüpnõustamine.

Nõustamise puhul on väga olulisel kohal nõustaja teadmised ja oskused, mis peavad vastama nõustatava vajadustele. Nõustatav peab usaldama nõustajat ja nõustaja peab olema kompetentne. Nõustamise tulemuslikkuse tingimuseks on usalduslik koostöö, mida võib varjutada hirm saada karistada või soov vastata ja kirjeldada oma olukorda vastavalt eeldatavale n-ö õigele vastusele, kuid selline kohtumine ei vii reaalse olukorra hindamise ja ohutuse paranemisele lähemale. Efektiivne on olukord, kus luuakse avameelne kõnelus ja nõustaja suudab panna ennast nõustatava olukorda. Üldjuhul peaks nõustamisteenuse käigus tehtud tegevused olema konfidentsiaalsed ega tohiks kaasa tuua eraldiseisvat uurimist või menetlustoiminguid. Sõltumata nõustamise asukohast ja nõustatava sotsiaalsest, majanduslikust vm näitajatest tuleb temasse suhtuda austusega.

Individuaalne nõustamine algab suhete loomisega, mis tekitab avameelsust ja avatust. Seejärel on võimalik sõnastada konkreetne probleem ja asuda seda analüüsima. Siinkohal on oluline, et nõustaja suudaks jääda emotsionaalselt tasakaalukaks ning aktsepteerida eriarvamusi. Sekkumise puhul tuleb keskenduda konkreetsele probleemile ning arvestada taustsüsteemi ja situatsiooniga. Probleeme tuleb analüüsida ja neile lahendusi välja pakkuda lähtudes konkreetsest olukorrast ning jätta eluliselt tähtsate otsuste tegemine nõustatavale. Lisaks otsustele tuleb analüüsida uut situatsiooni ning võimaluse korral kohtuda mitu korda kas muudatuste elluviimise protsessis või pärast nende toimumist, et ühiselt analüüsida saavutatud kasu või kahju. Näiteks tuleb kodukülastuse käigus tuvastatud probleemidele leida ühiselt elukeskkonda ohutuks muutvad lahendused ning tunda huvi nõustatava edasiste tegevuste vastu. (Ehly & Dustin 1989)

Nõustamistehnikad päästealases ennetustöös.

- Kuulamistehnikad: toetav, julgustav aktiivne kuulamine eesmärgiga probleem(-id) tuvastada.
- Tegevustehnikad: informatsiooni andmine, probleemi olemuse ja tagajärgede selgitamine, lahendusvõimaluste kirjeldamine, nõuete või kohustuste selgitamine.

Efektiivset nõustamist takistab sageli ajapuudus, sest tihtipeale ei olda valmis pikkadeks vestlusteks (probleem võib olla mõlemapoolne). Teine levinud raskus on seotud nõustaja ja nõustatava pädevusega (kas nõustaja pole konkreetses valdkonnas piisavalt hästi koolitatud või nõustataval ei ole pädevust muudatuste üle otsustamiseks). Sõltuvalt piirkonnast ei pruugi nõustamisteenus kättesaadav olla, selle korraldus või toimumiskoht ei ole sobiv või on probleeme teenuse efektiivsust toetavate aspektidega. Nõustamise käigus võivad probleem tekitada vaidlused, eitava lähenemise kasutamine, üksteise pidev katkestamine ja ignoreerimine.

KORDAMISÜLESANDED

1. Koosta kava nõustamisteenuse käigus kodukülastuse planeerimiseks (võta arvesse koolitatava eripärasid ning statistilisi andmeid).
2. Koosta kava valdkonnajuhi veeohutusnõustamiseks (võta arvesse koolitatava eripärasid ning statistilisi andmeid).
3. Koosta kava valdkonnajuhi tuleohutusnõustamiseks (võta arvesse koolitatava eripärasid ning statistilisi andmeid).

3. ENNETUSTÖÖST EESTIS

3.1. Ajalooline tagasivaade tulekaitse arengule Eestis

Tulekahjude ärahoidmine on olnud suuremal või vähemal määral oluline teema juba tule kasutusele võtmisest alates. Juba ürgajal tekkisid primitiivsed käsiredelid, algeline piksekaitse ja lihtsad kustutuskapad. Umbes 700 aastal eKr kuni 480 aastal pKr ehitati muistne veevõrk, leitud kolbpump, tulekustutusämber, kustutusluud, löhkumiskonks ja formeeriti esimesed tulekustutusväed. Sel ajal sai tuletõrje ka oma pühaku Floriani. (Parmask 1995)

Florianus oli Rooma leegioni erukolonel, kes pidas asevalitseja kantseleiüleva ametit. Legend jutustab, et asehäädur Aquilianus areteeris ta Lauriacumis julge väljaastumise pärast kristlastest sõdurite kaitseks. Teda kõrvetati ja piinati tulega teadvusekaotuseni ning lõpuks 4. mail 304. aastal visati ta kaelaseotud veskikiviga Ennesi jõkke. (Parmask 1995)

Eesti vanimad linnad on minevikus olnud korduvalt laastavate tulekahjude tallermaaks nii sõja kui ka rahu ajal. Tulekahju tekkimisel levis tuli kiiresti tihedalt ehitatud hoonetel. Soodustavaks oli asjaolu, et puudus organiseeritud tuletõrje ja kustutusvahendid olid algelised. (Parmask 1995)

Keskaja suurimad tulekahjud Tallinnas olid aastatel 1288, 1433 ja 1553 (Põhja-Eesti päästekeskus, edaspidi PEPK). Keskaja lõpul hakati linnades tulestihhia vastu võitlemiseks rakendama mõningaid tuleohutusabinõusid ja kehtestati kord tulekahjude kustutamiseks (Parmask 1995).

Tuletõrjealaseid sätteid leidub juba 13. sajandi esimesel poolel Tallinnas kehtinud Riia õiguses. 1433. aastal möllas Tallinnas ränk tulekahju, kus raekoda jäi õnneks puutumata. 2. oktoobril 1435. aastal jõustus Poola kuninga Sigismundi Magdeburgi õigus, kus muu hulgas leidsid sätted kahjutule ärahoidmise, süütamise ja süütajate kohta. Kõigi vanemate määruste kohaselt kuulus tulekahjude kustutamine

linnaelanike sundkohustuste hulka. Kõrvalehoidjaid karistati karmilt. (Parmask 1995)

Tallinna rae vanim tulekaitsemäärus ehk Brandordnung, millega kehtestati tulekahjude ärahoidmise ja kustutamise kindel kord, on aastast 1555 (PEPK). Suure tulekahju korral pidid kustutustöödest osa võtma kõik töövõimelised linnakodanikud. Tulekahju korral oli linnas kohutav lärm ja inimeste hädakisa. Suurtulekahju korral pandi liikuma terve linn, mis veelgi segadust paisutas. Sundkorras tulekahjule saabunud inimmass tegutses oskamatult ja enamikul juhtudel oma äranägemise järgi. (Parmask 1995)

1684. aastal oli Tallinnas neljas suurtulekahju. 1698. aastal jagati Rae uue ordnungiga linn neljaks osaks ehk *Quartier*'iks. Igasse neist määrati *Quartier Herr*, kelle ülesanne oli kontrollida määruse täitmist ja korraldada kustutustöid. Iga jaoskonna ülem valis kodanike hulgast neli brandmeistrit, kelle ülesanne oli rakendada inimesi kustutustöödel ja neid juhtida. 1820. aastal oli Tallinnas viies suurtulekahju, pikselöögist hävis tollal maailma kõrgeim ehitis, Oleviste kiriku torn. (PEPK)

3.1.1. Vabatahtlikud organisatsioonid Eesti tuletõrjes

Linnade kasvades sai selgemaks, et naturaalkohustusel rajaneval tuletõrjel on suured puudused ja on tekkinud vajadus uutel põhimõtetel rajaneva tuletõrje järele. Esimene vabatahtlik tuletõrjekomando loodi 1736. aastal USA-s Philadelphia linnas, kust see idee levis teistesse maadesse, sh Eestisse. (Parmask 1995)

Esimese tuletõrjeformeeringuna Eestis asutati 23. mail 1788 Mustpeade vennaskonna vabatahtlik tuletõrjekomando. See oli esimene Tsaari-Venemaal ja üks esimesi Euroopas. (Parmask 1995) Mustpeade vennaskonna tuletõrje koosnes tegevliikmetest (komandost) ja toetajaliikmetest. Komando iga liige oli kohustatud maksma liikmemaksu, kõigist harjutustest osa võtma ning tulekahjualarmi korral ilmuma kiiresti kohale ja asuma kohusetundlikult oma ülesandeid täitma. Koosolekutele, harjutustele ja muidugi tulekahjudele kaaluka põhjusega mitteilmumine tõi kaasa trahvi. Mustpeade tuletõrje kõrgeim or-

gan oli aastakoosolek, kus kõikidel tegevliikmetel oli hääleõigus. 1866. aastal astus Mustpeade vennaskonna komando Tallinna Vabatahtliku Tuletõrjajate Kompanii koosseisu omaette kolonnina. (PEPK)

Tallinna kasv tingis vajaduse massilisema tuletõrjeorganisatsioonijärele ja 2. august 1862 asutati Tallinna Vabatahtlik Tuletõrje Selts, mis oli esimene vabatahtlik tuletõrjeorganisatsioon Tsaari-Venemaal (Parmask 1995).

Vabatahtlik tuletõrjuja pidi nii kiiresti kui võimalik ilmuma igale Tallinnas puhkenud tulekahjule ja seda kavakindlalt kustutama hakama. Šveitsi malli järgi üles ehitatud kompanii jagunes kolonnideks. Neli korda aastas korraldati kõikidele liikmetele kohustuslikke õppusi. Vabatahtlike juhtimiseks valiti kolmeks aastaks brandmeister ja tema neli abi, kes kokku moodustasid direktsiooni. Esimese ja teise abi ülesanne oli veejoa juhtimine, kolmas valvas pumpamise järele, neljas hoolitses veevaru eest. Kustutustööde juhtimisõigus oli ainult brandmeistril, tema korraldustele tuli alluda vastu vaidlemata. Brandmeistril oli õigus kokku kutsuda nii juhatuse koosolekuid kui ka kogu vabatahtlikku tuletõrjet. Vabatahtlik tuletõrje tegutses esialgu rae kaitse all. Raad andis vabatahtlikele kasutada maja Uuel tänaval. 1890. aastal jagati linn nelja tuletõrjepiirkonda: Toompea ja all-linn, sadamast Tartu maanteeeni, Tartu maanteest Pärnu maanteeeni, Pärnu maanteest mereni. 1917.–1918. aastal maksis vabatahtlike selts kinni valvekorrad vanas pritsimajas. Vabatahtliku tuletõrje valvepostist kujunes Tallinna kutseline tuletõrje. (PEPK)

1685. aastal kehtestati ka Tartus tuletõrjemäärus. Vabatahtlikud tuletõrjeseltsid asutati aastal 1864 Tartus, 1866 Pärnus, 1867 Valgas, Võrus, Kuressaares, Põltsamaal, 1868 Viljandis ja Haapsalus, 1872 Narvas, 1873 Paldiskis, 1876 loodi seltsid Lihulas ja Alatskivil (esimesed maatuletõrjeseltsid). 1906. aastal asutati Võhma vabatahtlik tuletõrjeselts. (Parmask 1995)

Kohe pärast esimese maailmasõja ja Saksa okupatsiooni lõppemist hakkas Tallinna Tuletõrje Seltsi eestseisus seltsi asju korraldama. Öeldi, et „okupatsiooniaeg oli nagu halb unenägu, mida tuleb seltsielus maha kustutada, unustada”. Varustus oli sõja ajal vananenud, oli puudu volikutest ja paljust muust. Raha aga seltsi kassas ei olnud, sest 1917. aastast kuni 1918. aasta lõpuni oli selts oma summadest maks-

nud valvetasusid. Kuna edaspidine valvekordade pidamine oli võimatu, teatas seltsi eestseisus 1918. aasta detsembris linnavalitsusele, et lõpetab 1. jaanuarist 1919. aastal valvekorra pidamise ning tegi ühtlasi ettepaneku alatisi valvekordi mitte kaotada, vaid võtta linnal algatus oma kätte. (PEPK)

Esimene Eesti tuletõrje kongress peeti 6. ja 7. septembril 1919. aastal. Tallinnas Estonia teatris. Kongressile ilmus 48 tuletõrjeorganisatsiooni poolt 78 hääleõiguslikku esindajat. Otsustati asutada üleriiklik vabatahtlikkude tuletõrjujate seltside liit ja kiideti heaks Tallinna tuletõrjujate esitatud liidu põhikiri. Asutamiskoosolek oli järgmisel päeval Estonia punases saalis. Asutajateks olid peale Tallinna Vabatahtliku Tuletõrje Seltsi veel 25 tuletõrjeseltsi. Koosolekul võeti liidu liikmeteks veel 16 tuletõrjeseltsi. (PEPK)

Enne esimest maailmasõda tegutses Eestimaal juba 142 tuletõrjeorganisatsiooni. 1936. aastaks oli Eesti Vabariigis 602 vabatahtlikku tuletõrjet, mille arv vähenes pärast valdade reformi 281-le. 1939. aastaks oli igas linnas ja vallas ainult üks vabatahtlik tuletõrjeühing. (Parmask 1995)

3.1.2. Okupatsioonide aeg

1940. aasta riigipöörde ja 1944. aastal alanud okupatsiooni vahepeal valitses Eestis tuletõrjes suur segadus ning pidevalt muutusid alluvus ja korralduslikud dokumendid. Alanud okupatsiooniga taastati kutseliste tuletõrjekomandode tegevus.

1945. aastast kuni 1990. aastani tegutsesid ENSV siseministeriumi tuletõrje valitsuse alluvuses olevad iseseisvad sõjaväestatud tuletõrjeüksused ja neid teenindavad tehnilised üksused. (PEPK)

Tuletõrje juhtivaks struktuuriks Eestis oli Eesti NSV siseministeriumi tuletõrje valitsus, mis 1990. aastal nimetati ümber siseministeriumi tuletõrjeametiks, säilitades siiski eelneva organisatsiooni ülesehituse ning tööpõhimõtted (Päästeamet, edaspidi PA).

1990. aasta lõpuks küpses otsus senine, enamasti sõjaväestatud, tuletõrjeorganisatsioon reorganiseerida. Vabariigi Valitsuse 4. veebruaril 1991. aasta määrusega nr 26 kinnitati Eesti Vabariigi riikliku

tuletõrjeameti põhimäärus. Vabariigi Valitsuse 5. veebruari 1991. aasta korraldusega nr 30-k kohustati siseministeeriumi 10. veebruariks 1991 andma loodavale Eesti Vabariigi riiklikule tuletõrjeametile 1. oktoobri 1990. aasta seisuga üle siseministeeriumi koosseisus olev tuletõrjeamet koos kõigi tema alluvuses olevate sõjaväestatud ja kutselise tuletõrje ning riikliku tuletõrjärelevalve allüksustega. Sama korraldusega kohustati Eesti Vabariigi riiklikku tuletõrjeametit andma üle kutselised tuletõrjemalevad ja sõjaväestatud tuletõrjeüksused maakondade ning vabariikliku alluvusega linnade valitsustele. Vabariigi riikliku tuletõrjeametit asus juhtima endine siseministeeriumi koosseisus olnud tuletõrjeameti peadirektor Ants Muna. Eesti tuletõrjeameti reorganiseerimise lõpptähtpäevaks määrati 1. märts 1991. (PA)

Tsiviilkaitse valdkonnas tegutses Eesti NSV ministrite nõukogu esimehele alluv tsiviilkaitseüsteem, mille juhtivaks struktuuriks oli ENSV tsiviilkaitse staap, millele omakorda allusid rajoonide- ja vabariikliku alluvusega linnade rahvasaadikute nõukogude täitevkomiteede juures tegutsevad vastavad staabid (PA).

Tsiviilkaitseüsteem, reorganiseerides oma täismilitaarset organisatsiooni ja saades ideid ka Rootsi kolleegidelt, otsustas põhjalikult oma tegevuse aluseid muuta. Selle otsuse tulemusena esitleti 22. oktoobril 1990. aastal toimunud Eesti Vabariigi Valitsuse erakorraliste olukordade komisjoni istungil esialgset päästeteenistuse kontseptsiooni projekti, mis põhimõtteliselt heaks kiideti. See oli esimene dokument Eestis, kus võeti kasutusele mõiste „päästeteenistus”. Pärast parandusi ja kooskõlastusi kinnitati Vabariigi Valitsuse 4. detsembri 1991. aasta määrusega nr 256 „Eesti Vabariigi ühtse päästeteenistuse kontseptsioon”. Lähtuvalt uutest põhimõtetest moodustati tsiviilkaitse staabi alusel Vabariigi Valitsuse 10. septembri 1991. aasta määrusega nr 175 Eesti Vabariigi riiklik päästeamet ja Vabariigi Valitsuse 26. novembri 1991. aasta määrusega nr 241 „Eesti Vabariigi Riikliku Päästeameti põhimääruse kinnitamise ning Eesti Vabariigi tsiviilkaitse süsteemi reorganiseerimise esmaste abinõude kohta” nimetati tsiviilkaitse süsteem ümber kodanikukaitse süsteemiks. Päästeametit asus juhtima varem tsiviilkaitse staabi ülemana töötanud Harry Hein. Samal ajal nende juriidiliste muudatustega riiklikul tasandil toimus üle-eestiline aktiivne tegevus oma süsteemi loomisel. Paraku kandus

paralleelsus edasi ka maakondadesse ja suurematesse linnadesse, kus paljudes kohtades tekkisid kõrvuti nii kohalikud tuletõrje- kui ka päästeametid. Kuna Tallinna linna tuletõrjel puudus oma juhtimisstruktuur (kõik sõjaväestatud tuletõrjekomandod allusid otse tuletõrje valitsusele), tekkis vajadus luua Tallinna linnale oma keskasutus. Selle tulemusel loodi 14. veebruaril 1992. aastal Tallinna tuletõrje- ja päästeamet, kuhu siirdusid tööle paljud Eesti Vabariigi riikliku tuletõrjeameti töötajad. (PA)

Peagi oli selge, et kodanikukaitse ja tuletõrje struktuurid peavad ühinema ning Vabariigi Valitsuse 25. mai 1992. aasta määrusega nr 159 „Eesti Vabariigi Riikliku Tuletõrjeameti likvideerimise ja tema funktsioonide üleandmise kohta Eesti Vabariigi Riiklikule Päästeametile” tunnistati kehtetuks Vabariigi Valitsuse 4. veebruari 1991. aasta määrus nr 26 ja Vabariigi Valitsuse 26. novembri 1991. aasta määrus nr 241. Pärast nimetatud määruse jõustumist moodustati siseministeriumi 3. juuni 1992. aasta käskkirjaga nr 63 komisjon riikliku tuletõrjeameti funktsioonide, varade, vahendite, samuti riikliku tuletõrjeameti halduses olevate allüksuste üleandmise kohta päästeametile. Selle käskkirja punktis 3 anti päästeametile korraldus asuda uute ülesannete täitmisele alates 4. juulist 1992. (PA)

3.1.3. Ennetustöö okupeeritud Eestis

1940. aastatel viidi sisse tulekahjude registreerimise, arvestuse ja tekkepõhjuste uurimise ühtne kord Eesti siseministeriumi tuletõrjeüksustes ning toimus hooletust tuleallikatega ümberkäimisest ja suitsetamisest põhjustatud tulekahjude arvu järkjärguline suurenemine (30–35% tulekahjude üldarvust). Suur probleem oli tuleohutuse tagamist käsitlevate eestikeelsete õigusaktide osaline või täielik puudumine, mille tõttu toimus varasemast aktiivsem tuletõrjeplakatite kirjastamine ja kasutusele võtmine. Samal ajal alustati põllumajanduse kollektiviseerimist ja selle mehhaniseerimist, mille käigus võeti kasutusele seni tundmatuid põllumajandusmasinaid ja -seadmeid, nende väärkasutamise tagajärjel hakkasid sagenema tulekahjud. Seetõttu alustati regulaarsete tuleohutusülevaatuste ja

kursuste läbiviimist asutustes, ettevõtetes ja kolhoosides. (Sotsiaalkampaaniad 2014)

1950. aastate peamiseks probleemiks kerkis laste tulega vallaletamisest põhjustatud tulekahjude arvu järkjärguline suurenemine, need moodustasid kuni 10% tulekahjude üldarvust. Tulekahjude arvu vähenemist ja stabiliseerumist märgati ehitistes elektri- ja kütteseadmete väärast ehitamisest ja kasutamisest põhjustatud tulekahjude osas (mõlemal põhjusel tekkis ca 20% tulekahjudest). Ennetustöö tõhustamiseks hakkasid haridusasutused ja vabatahtliku tuletõrje ühingud tegema rohkem koostööd, näiteks korraldati regulaarselt tuletõrjeteemaliste joonistuste ja kirjandite võistlusi. Samal ajal hakati koostama kohalikke olusid arvestavaid tööstus- ja ühiskondlike hoonete tuleohutuseeskirjade eelnõusid ja valmistati ette nende eeskirjade esimese eesti- ja venekeelse kogumiku kirjastamist. (Sotsiaalkampaaniad 2014)

1960. aastatel toimus inimohvritega kaasnenud tulekahjude ja neis hukkunud inimeste arvu järkjärguline suurenemine (ligi 30% ohvritest olid lapsed). Seetõttu hoogustus õpeasutustes vabatahtliku tuletõrje noorte salkade töö ja vabatahtliku tuletõrje ühingute kvaliteedi tõstmine. Eraldi probleemina võib välja tuua keevitus- ja muude tuletööde tegemise kohtade puuduliku tulekaitselise ettevalmistamise ja tööde lõpetamisel töökohtade kontrollimata jätmise. 1960. aastatel kehtestati tuletõrjevalitsuses kontroll vabariikliku alluvusega linnade ja maarajoonide ajalehtedes ilmunud tuletõrjeteemaliste artiklite, fotode jm avaldamise üle (perioodiliste väljaannete tellimine, sisu kontrollimine, temaatiliste väljalõigete kogumine, aastaalbumi pidamine). (Sotsiaalkampaaniad 2014)

1970. aastatel alustati koostööd kunstnikega üleriigiliste tuletõrjeteemaliste karikatuurikonkursside korraldamiseks ning võeti kasutusele uusi töövorme ennetustöö edendamiseks massiteabevahendite kaudu (elanikkonna regulaarne informeerimine tulekahjudest raadios, Eesti reklaamklubi poolt temaatiliste reklaamiklippide valmistamine ja nende näitamine Eesti televisioonis). Sellel kümnendil koostati esimest korda Eestis viiel järjestikusel aastal inimohvritega kaasnenud tulekahjude (kokku hukkus 400 inimest ehk keskmiselt 80 inimest aastas) analüüs ja töötati välja tagajärgi ennetavad

meetmed. Toimus väiksemate põllumajandusettevõtete majanditeks ühendamine ning alustati nende tarvis suurtootmiseks vajalike ehitiste projekteerimist ja ehitamist. Samuti jätkati tulekahjude ennetustööks vajalike tuleohutuseeskirjade eelnõude väljatöötamist. (Sotsiaalkampaaniad 2014)

1980. aastatel jätkati uute tuleohutuseeskirjade eelnõude koostamist, kehtestamist ja kasutamist tuleohutusosalases ennetustöös. Nõukogude Liidu siseministeeriumi tuletõrjepeavalitsuse toetusel viidi Eestis läbi elanikkonna elukohajärgne tuleohutusala juhendamine, milles osalesid organiseeritult linnades tuletõrjeüksuste valvvahtkonnad ning maarajoonides asutuste ja ettevõtete vabatahtliku tuletõrje salgad. Jätkati aastakümneid kestnud sisutihedat koostööd Eesti põllumajandusministeeriumiga, põhiliselt analüüsiiti igal aastal põllumajandusettevõtetes aset leidnud tulekahjusid ja tutvuti tuleohutusega. Eesti riigi nimel tuleohutusosalast ennetustööd tegevate isikute eestikeelsete õigusaktidega senisest parem varustamine vähendas vajadust tuletõrjeplakatite valmistamise ja nende kasutamise järele üha enam.



Joonis 35. 1980. aasta kampaaniaplakat



Joonis 36. 1970. aasta kampaaniaplakat



ДЕТСКАЯ ШАЛОСТЬ
С ОГНЕМ ПРИВОДИТ К ПОЖАРУ

Joonis 37. 1960. aasta kampaaniaplakat



Joonis 38. 1950. aasta kampaaniaplakat



Joonis 39. 1940. aasta kampaaniaplakat

3.2. Taasiseseisvunud Eesti

Pärast Eesti riigi taasiseseisvumist ja päästealaste struktuuride reorganiseerimist liideti 1992. aastal endine tsiviilkaitse staabi alusel reorganiseeritud päästeamet ning siseministeeriumi tuletõrjevalitsuse alusel moodustatud tuletõrjeamet päästeametiks.

Esimesed aastad asetus põhirõhk reageerivate jõudude loomisele, koolitamisele ja vajaliku varustuse tagamisele. Kui see süsteem hakkas juba toimima, lisandusid ülejäänud nüüdseks igapäevased tegevussuunad, sh ennetustöö.

3.2.1. Ennetustöö kui päästeala tegevusvaldkond

Ennetustöö muutus päästeala tegevustes rohkem nähtavaks 21. sajandi alguses, kui 2001. aastal leiti esimest korda võimalus rahastada mittetulundusühingute projektipõhiseid ennetustegevusi. Seda tehakse aktiivselt senini.

Uue sajandi alguses hakati ennetustöö valdkonda tähtsustama ja selle tekkeks vajalikku aluspinda ette valmistama. Esmalt oli vaja organisatsiooni sees teadvustada ennetustöö tähtsust ja rolli igapäevatoos ning teha vajalikke struktuurimuudatusi. Esialgne päästealane ennetustöö oli peamiselt projektipõhine.

Ennetustöö tähtsuse tõstmiseks tuli teha muudatusi päästeseadusesse (päästeteenistuse seadusesse), valdkonna arengukavadesse ja põhikirjadesse, sealt edasi jõudis ennetustöö organisatsiooni struktuurilisele tasandile. 2005. aastal loodi päästeametis ennetustöö büroo, mille põhiülesandeks sai päästealase ennetustöö koordineerimine. Pärast päästeasutuste reorganiseerimist muutus ennetustöö ka regionaalsete päästekeskuste põhitegevusvaldkonnaks. Alates 1. märtsist 2006 on regionaalsetes päästekeskustes ennetustööga tegelevad struktuuriüksused, mis korraldavad ennetustegevust regioonis.

2006. aastal jõudis trükki „Päästeala ennetustöö strateegia aastani 2011”, millega seati ennetustöö suunad ja sihid, mis tundusid tolle aja kohta esmapilgul väga ambitsioonikad. Strateegiadokumendiga

määrati päästeala ennetustöö peamine eesmärk: „Kujundada Eestis elukeskkond, kus igauks loob ja väärtustab ohutust ja turvalisust, mis aitab vähendada õnnetuste ja nende läbi hukkunute ning vigastatute arvu, samuti õnnetustega kaasnevate kahjude suurust.” Strateegias räägitakse ennetustöö neljast suunast: esmane käitumine õnnetuse korral, lastele ja noortele suunatud tegevus, kodude ohutus ja turvalisus ning koduväline ohutus ja turvalisus. Strateegia käsitleb kõiki õnnetusi, mille menetlemine kuulub päästeala kompetentsi ja pädevusse, kuid peamiselt on tegevused keskendunud tuleõnnetuste ennetamisele. (Ennetustöö ... 2006)

Strateegiadokumendiga pandi kirja konkreetset eesmärgid ja sammud nende saavutamiseks, mitmeid tegevusi tehakse ka praegu. Näiteks päästeala noortelaager, päästealane loominguvoistlus „Nublu kaitseb ja õpetab” (1. klassi lastele ja nende vanematele), mis oli ka esimene üleriigiline ennetustöö projekt, mille käigus jagati välja u 65 000 suitsuandurit ja koolitati lapsi ja lapsevanemaid. (Klaos 2009)

2007. aastal alustati laiemalt ennetustöö üleriigiliste projektidega. Suurim algatus oli projekt „Kodu tuleohutuks”, mille idee pärines juba aastast 2001. Projekti üldine eesmärk oli sõnastatud järgmiselt: „Paranenud on inimeste teadlikkus tuleohutusosaldest riskidest ning omandatud on oskused, teadmised ja vahendid, et tagada tuleohutust oma kodus.” Projekti peamised osad olid meediakampaaniad, kodukülalused ja teabepäevad. Projekt viidi ellu päästeameti ja nelja regionaalse päästkeskuse ühistööna.

2007. aastal valmis päästeameti tellimisel õpetlik draama „Miks see just meiega pidi juhtuma?”, milles tutvustatakse tulekahju levimuimaid tekkepõhjuseid ja tagajärgi. Järgmisel aastal valmis teaduslik dokumentaalfilm „Teoreem tuest”, milles lavastuslikud stseenid vahelduvad spetsialistide asjakohaste kommentaaridega.

Päästeameti üks põhitegevusvaldkond on ennetustöö, see toimub peamiselt kolmel viisil: teavitamine, koolitamine ja nõustamine, mida käsitleti pikemalt õpiku II osas.

Demineerimisalast ennetustööd on Eestis tehtud alates 1992. aastast, organiseeritud ja planeeritud demineerimisalane ennetustöö sai alguse 2000. aastal, kui Ameerika Ühendriikide kaitseministeerium asus seda rahaliselt toetama. Koostati uurimusi, mille alusel töötati

välja reklaamklipid ja ennetustöö abivahendid. Alates 2009. aastast tegeletakse demineerimisalase ennetustööga süstematiseeritult ja tegevused on suunatud peamiselt kuuendatele klassidele. Kasutuses on õppefilmid „Ettevaatust, plahvatab” (2001) ning „Ära puutu pommi” (2009). Alates 2012. aastast on demineerimisvaldkonna teenuste hulgas teavitus- ja koolitusteenus, mille käigus peetakse infotunde koolides ja üritustel (lapsi informeeritakse võimalike plahvatusohtlike objektide tuvastamisest ja käitumisest olukorras, kui on tuvastatud plahvatusohtlik objekt kuni demineerimisrühma saabumiseni). Lisaks korraldatakse informatiivseid kampaaniaid ning töötatakse välja ja ajakohastatakse käitumisjuhiseid.

KORDAMISKÜSIMUSED

1. Kirjelda vabatahtlike tuletõrjeorganisatsioonide arengut Eestis.
2. Kirjelda kutselise tuletõrje arengut Eestis.
3. Selgita ennetustöö kampaaniate sõnumite valikupõhimõtteid läbi aja.
4. Kirjelda ennetustöö päästeala põhivaldkonnaks kujunemist.
5. Kirjelda ennetustöö toimemehhanismi päästealal.

KASUTATUD KIRJANDUS

- A Community Guide to Injury Prevention, Harborview Injury Prevention and Research Center: www.aast.org/library/traumaprevention/injurypreventionguide.aspx
- Andreasen, R. 2002. Marketing Social Marketing in the Social Change Marketplace. *Journal of Public Policy & Marketing*, 21, 3–13
- Andreasen, R., A. 1995. Marketing Social Change. Changing behaviour to promote health, social development and the environment. San Francisco: Jossey-Bass
- Andreasen, R. 1994. Social Marketing: Its Definition and Domain. *Journal of Public Policy & Marketing*, 13, 108–114
- Andreasen, R. 2003. The life trajectory of social marketing. *Marketing Theory*, 3(3), 293–303
- Asher, K., N., Rivara, F., P., Felix, D., Vance, L. & Dunne, R. 1995. Water safety training as a potential means of reducing risk of young children's drowning. *Injury Prevention*, 1, 228–233
- Atiyeh, B., S., Costagliola, M. & Hayek, S., N. 2009. Burn prevention mechanisms and outcomes: Pitfalls, failures and successes. *Burns*, 35, 181–193
- Bandura, A. 1995. Self-efficacy in Changing Societies. New York: Cambridge University Press
- Bartholomew, L., K., Parcel, G., S., Kok, G., & Gottlieb, N., H. 2001. Intervention mapping: Designing theory-based health promotion programs. New York: Mc Graw-Hill
- Boyce, K., E., Schields, T., J., Silcock, G., W., H. 1999. Toward the Characterization of Building Occupancies for Fire Safety Engineering: Capabilities of Disabled People Horizontally and on Incline. *Fire Technology*, vol 35. nr 1. February 1999
- British Standard 442, 1984, part1
- Butteworth, G., Harris, M. 2002. Arengupsühholoogia alused. Tartu Ülikooli kirjastus
- Cole, R., E. & Kourofsky, C., E. 2012. Safety First: Important Lessons for Children in the Home and School. Redmond: Exchange Press, Inc
- ConocoPhillips Marine. 2003. Safety pyramid based on a study
- Coppola, D., P. 2007. Introduction to international disaster management. Oxford: Butterworth-Heinemann
- Crawford, J. 2010. Fire prevention organization and management. Upper Saddle River, N.J.: Prentice Hall; London: Pearson Education [distributor]

- Rasbash, G., R., D. 2004. Evaluation of fire safety. Chichester: Wiley
- Dahlgren, G., & Whithead, M. 1991. Policies and strategies to promote social equity in health. Stockholm: Institute for Future Studies
- Diamantes, D. 2010. Principles of fire prevention. Delmar, NY : Cengage
- Kirtley, E., 2008. Principles and Techniques of Fire and Life Safety Education. Fire Protection Handbook, 2008 Edition Volume I (Cote, A, E, jt (toim)). (5-3 ... 5-20) Quincy, Mass: National Fire Protection Association
- Ebaloomulikul teel hukkunud. Vabariigi Valitsuse kodulehelt <http://valitsus.ee/et/valitsus/tegevusprogramm/turvaline-eesti/ebaloomulikul-teel-hukkunute-arv> välja otsitud 18.08.2013
- Eluhoonete tuleohutuse riskihindamise meetodika. 2014. Tallinn: Sisekaitseakadeemia
- Ebbinghaus, H. 1913. Memory; a contribution to experimental psychology. New York city: Teachers college, Columbia university
- Ehly, S., & Dustin, R. 1989. Individual and group counseling in schools. New York: Guilford
- Eesti keele seletav sõnaraamat. 2009. Toim. Langemets, M. jt. Tallinn: Eesti Keele Sihtasutus
- Eesti Päästeteenistus: aastad 1990–2004. 2004. Päästemeeti väljaanne
- Eesti turvalisuspoliitika põhisuunad aastani 2015. RT I 2008, 25, 165
- Eesti õigekeelsussõnaraamat: ÕS 2013. 2013. Koostanud Erelt, T. jt. Tallinn: Eesti Keele Sihtasutus
- Friend, P. 2004. Puue ja töö: hea tava käsiraamat tööandjale. Phare Twinningu projekt „Puuetega inimeste tööhõive edendamine”. Sotsiaalministeerium. raulpage.org/koolitus/puuejatoo.pdf
- Plan, Prepare & Mitigate, FEMA kodulehelt, <https://www.fema.gov/plan-prepare-mitigate> välja otsitud 28.08.2014
- Giesler, M., P. 2011. Fire and life safety educator. Clifton Park, NY: Delmar Cengage Learning
- Green, L., W. & Kreuter, M., W. 1999. Health promotion planning: An educational and ecological approach. Mayfi eld: Mountain View
- Haddon, W. 1972. A logical framework for categorizing highway safety phenomena and activity. Trauma, 12:197–207
- Hartargen, J., W., R. 2002. Principles of the Disease of Injury. Rosen's Emergency Medicine. J.A. Marx St. Luis, Missouri, Mosby Inc. 2:821–828
- Harro, M. 2002. Sissejuhatus tervise edendamisel kasutatavatesse teoreetilistesse mudelitesse. Eesti Haigekassa

- Heinrich, H., W. 1931. Industrial accident prevention: a scientific approach, New York: McGraw Hill
- Jaani, J. & Luisk, Ü. 2010. Läbivad teemad õppekavas ja nende rakendamine koolis. II osa. Tartu: Tartu Ülikooli haridusuuringute ja õppekavaarenduse keskus
- Janz, N., K. and Becker, M., H. 1984. The health belief model: A decade later. Health Education Quarterly, 11(1): 1–47
- Kaasik, T. ja Uuskula, L. 2007. Vigastused Eestis. Levimus, tagajärjed ja õnnetus. Tartu: OU Dada AD
- Kaasik, T., & Rehema, P. 2007. Vigastused Eestis. Levimus, tagajärjed ja ennetus. Tartu: MTÜ Naabrusvalve Keskus
- Kasmel, A. & Lipand, A. 2007. Tervisearenduse teooria ja praktika I. Sissejuhatus sultoloogiasse. Tallinn: Tallinna Raamatutrükikoda.
- Klaos, M. 2009. Tuleohutusalase teavitustöö tähtsus turvalisuse arendamisel, Sisekaitseakadeemia Toimetised, teadmistemahukas turvalisus, 2009, nr 8
- Koort, E. 2010. Sisejulgeoleku ülevaade. Siseministeeriumi kodulehelt https://www.siseministeerium.ee/public/SJasekantsler_E.Koort.pdf välja otsitud 28.08.2014
- Kotler, P., Lee, R., N. 2008. Social marketing: influencing behaviors for good. 3rd ed. Los Angeles: Sage Publications
- Kotler, P., Roberto, N., Lee, N. 2002. Social Marketing. Improving the Quality fo Life. 2nd ed. California: Sage Publications
- Kupula, H. & Paavola, M. 2008. Injuries and risk-taking among young people in Europe – The European Situation Analysis. EU-Project AdRisk . Helsinki: KTL (National Public Health Institute)
- Köverjalg, A. 1995. Õppeprotsessi aktiveerimine. Probleemõpe. Tallinn: Eesti Riigikaitse Akadeemia
- Laanpere, M. 2008. Sissejuhatus aktiivõppesse. Slaidiesitus. www.slideshare.net/martlaa/sissejuhatus-aktiivõppesse-presentation välja otsitud 28.08.2014
- Lauristin, M., Vihalemm, P. 1998. Postkommunistlik siirdeae Eestis: Tõlgendusvõimalusi. Akadeemia nr 4, 675–701
- Leppik, P. 2008. Õpetajatöö psühholoogilisi probleeme. Tartu Ülikooli kirjastus
- Läbivate teemade kavad, Vabariigi Valitsuse 06.01.2011. a määruse nr 1 „Põhikooli riiklik õppekava” lisa 12, RT I, 14.01.2011, 2
- Marmot, M. and Feeney, A. 1996. Work and health: Implications for individuals and society. In (eds. D. Blane, E. Brunner and R. Wilkinson) Health and Social Organization. Towards a Health Policy for the 21th Century. London: Routledge
- Maslow, A. 2007. Motivatsioon ja isiksus. Tallinn: Mantra kirjastus

- McGuire, W., J. 1989. Attitude and attitude change. In (Eds. G. Lindzey and E. Aronson) *The handbook of social psychology*. New York: Knopf
- McKenzie, J., F., Neiger, B., L. and Smeltzer, J., L. 2005. *Planning, implementing, and evaluating health promotion programs: A primer*, 4th ed. San Francisco, CA: Benjamin Cummings
- Morgan, M., G. 2002. *Risk communication: a mental models approach*. System QuarkXPress
- Murd, V. et al. 2006. *Päästeala ennetustöö strateegia aastani 2011*. Tallinn: Päästeamet
- Murd, V. 2007. *Uue valdkonna kujundamine ja strateegia koostamine avaliku halduse organisatsioonis Päästeameti näitel. Publitseerimata magistritöö organisatsiooni-käitumises*. Tallinn: Tallinna Ülikool sotsiaalteaduskonna psühholoogia osakond
- Murd, V. 2007. *Ennetustöö innovatsioon päästeteenistusse*. Häire 112, 4/4, 2007, 12-13
- Paris, S., G., Yeung, A., S., Wong, H., M. & Luo, S., W. 2012. *Global perspectives on education during middle childhood*. APA educational psychology handbook, Vol 3: Application to learning and teaching, 23–41. Washington: American Psychological Association
- Petersen, D., J. and Alexander, G., R. 2001. *Needs Assessment in Public Health. A Practical Guide for Students and Professionals*. New York: Kluwer/Academic Plenum
- Parmask, P., J. 1995. *Eesti tuletõrje ja tsiviilkaitse: enne ja pärast Teise Maailmasõja algust*. Tallinn: Kupar
- Pickett, W., Schmid, H., & Boyce. (2002). *Multiple Risk Behavior and Injury. An International Analysis of Young People*. Arch Pediatr Adolesc Med. 156, 786–793
- Pimedate Liidu koduleht aadressil <http://www.pimedateliit.ee> välja otsitud 28.08.2014
- Pinsonneault. 2002. *Three models of educational intervention for child and adolescent firesetters*. rmt: D. J. (Ed.), *Handbook on firesetting in children and youth*, 261–279. San Diego: Academic Press.
- Prochaska, J., O., DiClemente, C., C. 1992. *Stages of change in the modification of problem behaviors*. Prog Behav Modif 1992 (28), 183–218
- Põhikooli riiklik õppekava. Vabariigi Valitsuse määrus 06.01.2011 nr 1. RT I, 20.09.2011, 9
- Ajalugu. Põhja-Eesti Päästkeskuse kodulehelt www.ttpa.ee välja otsitud 01.02.2011
- Päästeala ennetustöö strateegia aastani 2011. Siseministeeriumi kodulehelt www.siseministeerium.ee/public/Strateegia_18_10.pdf välja otsitud 18.08.2013
- Rahvastiku tervise arengukava 2009–2020. Sotsiaalministeeriumi kodulehelt

- www.sm.ee/fileadmin/meedia/Dokumendid/Tervisevaldkond/Rahvatervis/RTA/2012_RTA_pohitekst_ok_5.pdf välja otsitud 18.08.2013
- Rasbash, D., Ramachandran, G., Kandola, B., Watts, J., Law, M. 2004. Evaluation on fire safety. Chichester. Wiley
- Robertson, C. 2010. Safety, nutrition, and health in early education. Wadsworth: Cengage Learning Wadsworth
- Robinson, K., L. and Elliott, S., J. 2000. The practice of community development approaches in heart health promotion Health Education Research Theory and Practice, 15, 219–231
- Rogers, E., M. 1983. Diffusion of innovations 3rd ed. New York: Free Press
- Rothschild, M. 1999. Carrots, Sticks, and promises: A conceptual framework for the management of public health and social issues behavior. Journal of Marketing, 63, 24–37
- Runyan, C., W. 1998. Using the Haddon matrix: introducing the third dimension. Injury Prevention, 4, 302–307
- Rütmann, T., V. 2010. Insenerpedagoogika. Tallinn: Tallinna Tehnikaülikool
- Ryan, S. and Travis, J. 1988. The wellness workbook, 2nd ed. Berkeley, CA: Ten Speed Press
- Sethi, D., Racioppi, F., Baumgarten, I. & Bertollini, R. 2006. Reducing inequalities from injuries in Europe. Rome: WHO Regional Office for Europe
- Sethi, D., Racioppi, F., Frerick, B. & Frempong, N. 2008. World report on child injury prevention. Rome: WHO European Centre for Environment and Health
- Siseministeeriumi valitsemisala arengukava 2013–2016 tegevusvaldkond siseturvalisus. Siseministeeriumi kodulehelt https://www.siseministeerium.ee/public/Siseturvalisuse_VAAK_2013-2016.rtf välja otsitud 18.08.2013
- Soom, I. 2012. Reklaamikanali valik. Postimehe kodulehelt <http://majandus24.postimees.ee/762712/reklaamikanali-valik> välja otsitud 28.08.2014
- Sotsiaalkampaaniad. Päästeameti kodulehelt www.rescue.ee/?class=document&action=print§ion=23302 välja otsitud 28.08.2014
- Stellefson, M., Eddy, M., J. 2008. Health Education and Marketing Processes: 2 Related Methods for Achieving Health Behavior Change. American Journal of Health Behavior. Vol 32 (5), 488–496
- Tervise edendamine koolis. Terviseinfo kodulehelt <http://www.terviseinfo.ee/et/tervise-edendamine/koolis/tervise-edendamine-koolis> välja otsitud 28.08.2014

- Wadaman M., C., Muelleman R., L., Coto, J., A., *et al.* 2003 The Pyramid of Injury: Using Ecodes to Accurately Describe the Burden of Injury. *Ann Emerg Med* 2003 (42), 468–478
- Welander, G., Svanström, L., Ekman, R. 2004. Safety Promotion – An Introduction, 2nd revised edition, Karolinska Institutet

LISAD

LISA 1: TULEKAHJUDE STATISTIKA

TULEKAHJUDES HUKKUNUD								
	2006	2007	2008	2009	2010	2011	2012	2013
KOKKU	164	132	89	63	69	73	54	47
I poolaasta	84	70	49	35	43	43	36	21
II poolaasta	80	62	40	28	26	30	18	26
I kvartal	51	45	37	17	33	33	22	13
II kvartal	16	10	5	18	10	10	14	8
III kvartal	32	27	18	8	5	12	5	7
IV kvartal	55	43	22	20	21	18	13	19

TULEKAHJUDE ÜLDARV								
	2006	2007	2008	2009	2010	2011	2012	2013
KOKKU	14900	10400	10052	8421	6439	6321	4973	5745
I poolaasta	9213	6224	6370	5432	3600	3790	2904	3201
II poolaasta	5687	4176	3682	2989	2839	2531	2069	2544
I kvartal	1616	2245	1695	1241	975	997	994	863
II kvartal	7597	3979	4675	4191	2625	2793	1910	2338
III kvartal	3997	2417	1997	1657	1717	1435	1170	1499
IV kvartal	1690	1759	1685	1332	1122	1096	899	1045

TULEKAHJUDES VIGASTATUID								
	2006	2007	2008	2009	2010	2011	2012	2013
KOKKU	130	155	102	100	102	87	80	99
I poolaasta	81	110	59	59	48	44	57	52
II poolaasta	49	45	43	41	54	43	23	47
I kvartal	51	52	41	36	35	25	34	39
II kvartal	30	58	18	23	13	19	23	13
III kvartal	23	10	17	16	15	19	11	24
IV kvartal	26	35	26	25	39	24	12	23

LISA 2: VEEÕNNETUSTE STATISTIKA

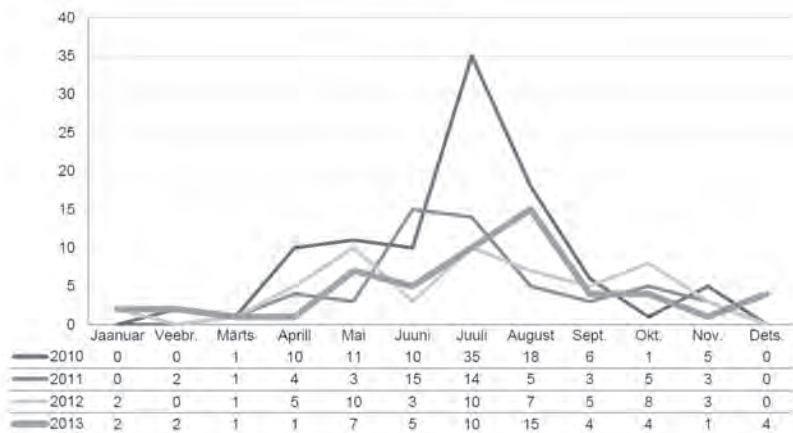

Joonis 40. Uppunute arv

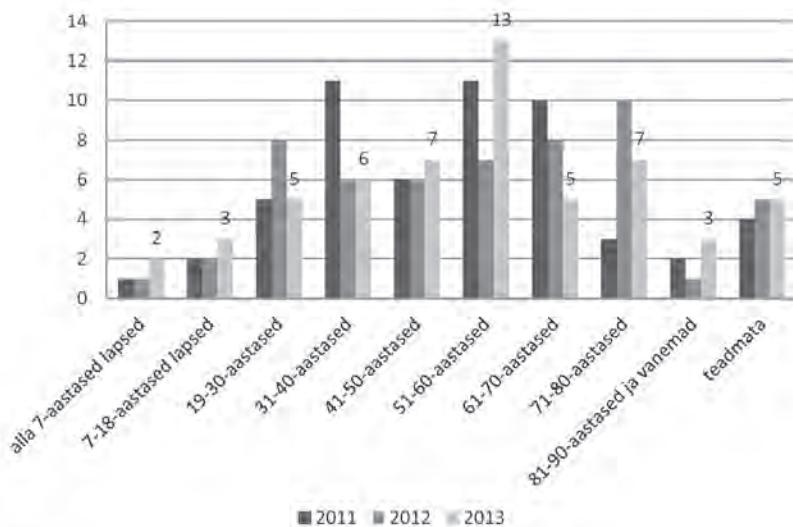

Joonis 41. Uppunute vanuseline jaotus

LISA 3: DEMINEERIMISVALDKONNA STATISTIKA

Aastad	VÄLJAKUTSEID KOKKU	PLAHVATUSI	HUKKUNUID	VIGASTATUID	POMMIÄHWARDUSI	NEIST KOOLIDES	POMMIKAHTLUSED	LÕHKESEADELISED	POMMITEHNILINE KONTROLL	LÕHKEKHAED
1992	72	3	2	2	7	6	-	1	-	228
1993	228	41	5	10	97	45	-	6	-	1466
1994	624	71	1	11	125	28	-	11	-	1958
1995	896	81	10	26	221	63	-	28	52	4046
1996	820	44	6	24	161	45	135	17	58	1898
1997	947	40	5	20	150	56	102	16	86	10949
1998	838	41	7	6	184	91	100	13	51	2152
1999	1444	35	5	16	445	251	148	8	65	2340
2000	1369	31	2	18	454	235	222	6	89	1437
2001	1301	25	3	9	214	112	206	9	74	1347
2002	1086	24	1	7	93	48	179	6	70	1669
2003	1016	30	5	19	98	52	132	7	83	2875
2004	1180	14	5	16	54	27	305	15	79	1952
2005	1425	11	2	20	40	8	441	10	88	2066
2006	1361	11	0	8	36	8	277	8	98	1751
2007	1373	13	1	10	35	9	218	13	85	6413
2008	1651	11	0	12	21	4	162	5	115	3409
2009	1434	13	2	7	39	10	147	18	71	3685
2010	1436	10	2	13	29	1	141	5	108	3102
2011	1301	15	0	7	31	3	171	6	86	2808
2012	1283	4	1	1	26	6	151	3	81	3042
2013	1479	8	0	9	27	2	128	3	71	3569

LISA 4: KOOLITUSPROGRAMM „KAITSE END JA AITA TEIST“

1. Õppekava

Koolitusprogrammi eesmärk on anda 6. klasside õpilastele põhikooli riikliku õppekava läbiva teema „Tervis ja ohutus“ alusel eluks vajalikke ohutusteadmisi ja -oskusi.

Põhikooli riikliku õppekava läbiva teema „Tervis ja ohutus“ käsitlemisega taotletakse õpilase kujunemist vaimselt, emotsionaalselt, sotsiaalselt ja füüsiliselt terveks ühiskonnaliikmeks, kes on võimeline järgima tervislikku eluviisi, käituma turvaliselt ning kaasa aitama tervist edendava turvalise keskkonna kujundamisele.

- a) Tervisekasvatuse põhineb õpilaste tervisega seonduvate teadmiste ja hoiakute ning sotsiaalsete toimetulekuoskuste arendamisel. Seda toetab tervist edendava kooli põhimõtete rakendamine.
- b) Ohutuse valdkonnas õpetatakse käituma ohutult liiklus-, tule-, veeohu ja teiste keskkonnast tulenevate ohtude puhul ning otsima vajaduse korral abi.

Põhikooli riikliku õppekava järgi on II kooliastmele sobilikud aktiivõppemeetodid: arutelu, rühmatöö, rollimängud ja demonstratsioonid.

Koolitusel osalenud õpilane omandab järgmised pädevused:

- ▷ nimetab tuleõnnetuste enim levinud põhjuseid;
- ▷ teab tulekahju arengu kiirust;
- ▷ nimetab suitsuanduri paigaldamise tingimusi;
- ▷ teab, kuidas ja miks suitsuandurit hooldatakse ning kontrollitakse;
- ▷ teab, kuidas kasutada tulekustutit;
- ▷ teab, kuidas tulekahju korral käituda;
- ▷ teab looduses lahtise tule tegemise reegleid ja ohte;
- ▷ teab Eesti ja üleeuroopalist hädaabinumbrit 112;
- ▷ oskab helistada hädaabinumbril 112 ja teab, millistes olukordades tuleb seda teha;
- ▷ nimetab veeõnnetuste enim levinud põhjuseid;
- ▷ teab veekogude iseärasusi, oskab kirjeldada neis peituvaid ohte ning nimetab tunnused, mille järgi valida ohutu supluskoht;

- ▷ teab ohte, mis kaasnevad vettehüpetega;
- ▷ oskab paadiga sõites ohutult käituda ja teab, et paadis peab kandma päästevesti;
- ▷ teab, kuidas käituda, kui näeb uppumisohtu sattunud inimest;
- ▷ teab nõrga jää ohtusid;
- ▷ tunneb ohte, mis kaasnevad pürotehnilise tootega või kodukeemia vale käsitlemisega;
- ▷ teab ise ja kirjeldab teistele, kuidas käituda ohtliku eseme leidmisel;
- ▷ teab, et pommiähvarduse tegemine on kuritegu ja kriminaalkorras karistatav;
- ▷ teab, et sõltuvusainete omamise, tarvitamise ja müügiga seotud seadused on loodud inimese tervise ja turvalisuse kaitseks;
- ▷ teab sõltuvusainete tarvitamise õiguslikke ja sotsiaalseid tagajärgi;
- ▷ oskab uimastitega seotud olukordadega toime tulla (enesekehtestamine, riskide hindamine, abi kutsumine);
- ▷ teab politsei lühinumbrit ja seda, millises olukorras sinna helistada;
- ▷ teab liiklusseaduse nõudeid jalgratturile, pisimopeedi- ja mopeedijuhile;
- ▷ teab peamisi liiklusriske nii jalakäija kui ka juhina ning oskab neid vältida;
- ▷ teab ja oskab kasutada jalakäija, jalgratturi, mopeedijuhi ja sõitja turvavarustust;
- ▷ väärtustab säästvat ja ohutut liiklemist ning hoolib nii endast kui ka teistest kaasliiklejatest;
- ▷ oskab õnnetuse korral hinnata olukorda ja teab, kuidas ennast ohtu seadmata esmaabi osutada;
- ▷ oskab peatada verejooksu;
- ▷ tunneb ära ja oskab abistada liigesevigastuse (luumurru) korral;
- ▷ oskab pöörata kannatanut püsivasse küliliasendisse;
- ▷ oskab anda esmaabi põletuse korral.

2. Koostitusprogramm

Koostitusprogramm koosneb:

- ▷ vähemalt 2 x 45-minutilisest koostitusest tuleohutuse, veeohutuse ja plahvatusohtu teemal;
- ▷ vähemalt 2 x 45-minutilisest koostitusest, kuidas uimastitega seotud olukordadega paremini toime tulla (enesekehtestamine, riskide hindamine, abi kutsumine);
- ▷ vähemalt 3 x 45-minutilisest koostitusest esmaabi teemal;
- ▷ vähemalt 3 x 60-minutilisest koostitusest õpetajatele teemal „Õpilaste ettevalmistus KEATiks ning liikluskasvatuse läbiviimine koolis” ja võimaluse korral 1,5–2,5-tunnisest (olenevalt õpilaste arvust) jalgaratta harjutuspäevast õpilastele nendes koolides, mille õpetajad osalesid liikluskoolitusel;
- ▷ vahepealsest iseseisvast õppes soovituslike materjalidega;
- ▷ vähemalt ühepäevasest ohutuslaagrist, kus saavad kõik koostitused läbinud koolide kaheksa õpilast praktiliste tegevuste kaudu oma teadmisi ja oskusi kinnitada.

Koostitusprogrammi „Kaitse end ja aita teist” teemade „Erinevad ohuolukorrad”, „Sõltuvusainete tarvitamise ennetamine”, „Esmaabi” ja „Liiklusohutus” käigus soovivad koostituste läbiviijad osalejatele õppematerjale, mida kasutada iseseisvaks tööks (raamatud, õppefilmid, koduleheküljed internetis jne).

Vahetult pärast koostitusprogrammi läbimist toimuvad 14 maakonnas ohutuslaagrid programmis osalenud koolide kaheksaliikmelistele esindusvõistkondadele. Ohutuslaager peab olema vähemalt ühepäevane kaheksatunnine laager, kus iga valdkonna kohta viivad programmis osalevad organisatsioonid läbi vähemalt ühe praktilise teemapunkti.

Koolide esindusvõistkondade laagris osalemiseks:

- ▷ tuleb koolil registreerida oma klass/klassid KEAT-programmi;
- ▷ tuleb läbida kõik ettenähtud koostitused;
- ▷ tuleb koostitused läbinud klasside õpilastel (vähemalt 80% klassi õpilaste hulgast) individuaalselt lahendada veebikeskkonnas asuv pädevustest.

Ohutuslaagris osalenud koolidele väljastatakse diplom.

Teema	Teooria (min)	Praktika (min)	Kokku (min)
Erinevad hädaolukorrad			
Tuleohutus	35	0	35
Veeohutus	30	0	30
Õnnetusteadete edastamine	15	0	15
Käitumine lõhkekeha leiu puhul	10	0	10
Elektriohutus (iseseisev töö õppematerjalidega)	0	0	0
			90

Sõltuvusainete tarvitamise ennetus			
Oskab uimastitega seotud olukordadega toime tulla (enesekehtestamine, riskide hindamine, abi kutsumine)	45	45	90
			90

Esmaabi			
Verejooksude olemus ja peatamise võtted	20	20	45
Põletused, külma- ja kuumakahjustused	20	10	30
Liigesevigastused	10	20	30
Teadvuseta inimese abistamine	10	20	30
			135

Liiklusohutus			
Jalgrattur, pisimopeedi- ja mopeedijuht liikluses	60		60
Jalakäija ja sõitja liikluses	60		60
Turvavarustus	60		60
			180

Ohutuslaager		480	480
---------------------	--	-----	-----

			970
--	--	--	------------

3. Koolituse üldiseloostus

Teema: Erinevad ohuolukorrad

Tuleohutus:

- ▷ tulekahjude statistika;
- ▷ tulekahjude peamised tekkepõhjused ja nende ennetamine;
- ▷ tulekahju areng, tule levik ruumis ja selle avastamine;
- ▷ tulekahju avastamiseade – suitsuanduri tööpõhimõte, paigaldamine ja hooldus;
- ▷ küttekollete hooldamine ja ohutu kasutamine;
- ▷ käitumine tulekahju korral kodus ja koolis;
- ▷ evakuatsioon;
- ▷ lahtine tuli looduses: kulu põletamine, ohutu lõkke tegemine;
- ▷ esmased tulekustutusvahendid, nende kasutamine.

Õnnetusteadete edastamine:

- ▷ hädaabiteate sisu ja selle edastamine.

Veeohutus:

- ▷ veeõnnetuste põhjused;
- ▷ ohud veekogudes, ohutu supuskoha valik;
- ▷ ohutu käitumine veekogude ääres ja veekogudel suvel ning talvel;
- ▷ ohutu paadisõit (päästevest);
- ▷ ujumisõhkuse olulisus;
- ▷ esmane käitumine veeõnnetuse korral.

Käitumine lõhkekeha leiu puhul:

- ▷ esmane käitumine lõhkekeha leiu puhul;
- ▷ pürotehnika ohtlikkus.

Elektriohutus:

- ▷ iseseisev töö soovituslike õppematerjalidega.

Soovituslikud materjalid

Raamatud Margo Klaos „Õnnetusjuhtumid ja turvalisus”, Antti Lääts „Meie, päästjad”.

Õppefilmid „Teoreem tulest”, „Miks see just meiega juhtuma pidi”, „Ära puutu pommi!” (saadaval päästeameti Youtube’i kanalis).

Internetileheküljed www.ohutusope.ee, www.elektrilevi.ee/ohutus.

Teema: Sõltuvusainete tarvitamise ennetus

Sõltuvusainete ohtlikkus ja nende tarvitamise tagajärjed:

- ▷ oskab uimastitega seotud olukordadega toime tulla (enesekehtestamine, riskide hindamine, abi kutsumine).

Teema: Esmaabi

Verejooksude olemus ja peatamise võtted:

- ▷ verejooksude liigid;
- ▷ erinevad haavad;
- ▷ sidumine.

Põletused, külma- ja kuumakahjustused

Liigesevigastused:

- ▷ luumurrud, nikastus, nihestus, põrutus.

Teadvusetu inimese abistamine:

- ▷ asendid.

Teema: Liiklusohutus

Jalgratturi, pisimopeedi- ja mopeedijuhi liiklusreeglid:

- ▷ nõuded ja kohustused jalgratturi, pisimopeedi- ja mopeedijuhi jaoks;
- ▷ sõiduki asukoht teel sõites, manöövrid, sõidukiirus, möödasõit, sõit ristmikel või õuealal;
- ▷ turvavarustuse kasutamine.

Jalakäija ja kaassõitja liikluses:

- ▷ jalakäija ja kaassõitja turvaline käitumine liikluses (liiklemine tänaval ja turvavarustuse kasutamine).

Kasulikud lingid

www.liikluskasvatus.ee

www.mnt.ee/liikluskasvatus

<https://www.youtube.com/user/EstonianRescueBoard>

<http://kodutuleohutuks.ee/et/Hoia-ara>

<http://www.youtube.com/watch?v=-ZMy6DpVZGc&list=PL842C1E0D89A4451C>

www.suitsuandurid.ee

www.tulekustuti.ee

www.112.ee

http://www.rescue.ee/vvfiles/1/kompleksoppuse_%20materjal.pdf

<http://kodutuleohutuks.ee/et/tulekahju/avastades-tulekahju>

<http://www.youtube.com/watch?v=9FOukeboAZc>

<http://www.youtube.com/watch?v=0rxF3OQM1s4>

<http://www.veeohutus.ee/et/pohjused-statistika>

<http://www.veeohutus.ee/et/suvine-veeohutus/veekogud>

<http://www.veeohutus.ee/et/suvine-veeohutus/Paastevest>

<http://www.veeohutus.ee/et/suvine-veeohutus/Paastevotted-ja-abi-kutsumine/Paastevotted>

http://www.youtube.com/watch?v=MCmtP4_Fj6M

LISA 5: TULEOHUTUSALANE KOOLITUSPROGRAMM „TULEST TARGEM” EELKOOLIEALISTELE

Eelkooliealiste koolitamise eesmärk

Mänguliste ja praktiliste tegevuste kaudu anda lastele põhjalikud ja eakohased teadmised tuleohutusest. Vähendada tulekahjudes hukkuvate ja vigastada saavate laste arvu Eestis.

Sihtgrupp

Eelkooliealised 6–7-aastased lapsed. Koolitusse ei ole soovitatav kaasata alla 5-aastaseid lapsi, kuna teemad ja tegevused ei ole neile eakohased. Eelkooliealiste lastega suheldes on oluline neid kiita, juhendada, abistada ja julgustada. Eelkooliealised lapsed õpivad eelkõige vaatlemise, uurimise, katsetamise, suhtlemise, mängu, harjutamise, matkimise jms kaudu. Kõik tegevused peaksid olema mängulised ja näitlikustatud ning sellised, kus lapsed on aktiivsed tegutsejad, mitte vaid kuulajad. Oluline on, et lapsed saaksid tegevuste käigus jagada loovalt oma kogemusi, teadmisi ja muljeid ümbritsevast maailmast.

Metoodika

6–7-aastaseid lapsi koolitades peavad kõik tegevused olema mängulised, näitlikustatud ning rajatud laste aktiivsusele, arutlusele ja hindamisvõimalusele. Lastele on soovitatav teha mängulisi arutelusid ja vestlusi ning kasutada näitvahendeid. Aruteluteemasid valides tuleb lähtuda laste ealistest kogemustest.

Statistika

Tuleõnnetustes hukkunud või vigastada saanud laste hulk aastatel 2009–2013.

HUKKUNUD	Vanus	2009	2010	2011	2012
	Alla 7	1	1	-	1
	7-18	-	-	8	-
VIGASTATUD	Vanus	2010	2011	2012	2013
	Alla 7	-	2	3	2
	7-18	8	1	1	4

Koolituse sisu

1. Sissejuhatus.
2. Tulekahju tunnused ja põlevmaterjalid ruumis.
3. Tulekahju tekkepõhjused.
4. Tulekahju avastamise seade suitsuandur.
5. Tulekahju korral käitumine.
6. Täisvarustuses päästjaga tutvumine.
7. Päästeauto ja selle peal oleva tehnika tutvustamine.

Koolituse kestus

Koolitus kestab 60 minutit. Iga teema juurde on välja toodud orienteeruv aeg teema käsitlemiseks.

Koolituse koht

Koolitused toimuvad komando väljasõidupiirkonnas asuvates lasteaedades.

Koolitajad

Koolitust teevad päästjad. Vajaduse korral abistab komandopealik. Koolitusi koordineerib piirkonna ennetustöötaja.

Koolitusvahendid

Suitsuandur, tikutoos, tulemasin, küünal, küünlaalus, päästja kaitseriietus, hingamisaparaat, põhiauto.

Koolituse jaotusmaterjal osaleja kohta

Nublu kommid (üks kumm osaleja kohta)

Mängukaardid „Tulest targem”

Koolitusprogrammi teemad

	Teema	Orienteeruv aeg teema käsitlemiseks
1.	Sissejuhatus	5
2.	Tulekahju tunnused ja põlevmaterjalid ruumis	5
3.	Tulekahju tekkepõhjused	10
4.	Tulekahju avastamise seade	4

5.	Tulekahju korral käitumine	15
6.	Täisvarustuses päästjaga tutvumine	6
7.	Päästeauto tutvustamine	15
Kokku		60 minutit

Koolitusprogrammi teemade täpsem kirjeldus ja näidisharjutused

1. Teema. Sissejuhatus

Eesmärk: Eelkooliealine on tutvunud koolitust tegevate päästjatega ja teab, mis tööd nad teevad ja milles seisneb eesoleva koolituse sisu.

Aeg: Umbes 5 minutit.

2. Teema. Tulekahju tunnused ja põlevmaterjalid ruumis

Eesmärk: Eelkooliealine oskab hinnata tule ohtlikkust ja nimetada materjale, mis süttivad kergesti.

Kirjeldus: Päästja vestleb lastega. Arutelu käigus küsib päästja küsimusi ja lapsed vastavad. Päästja võib ise vastustega abistada või lasta lastel neid pakkuda.

Teemade käsitus

Tuli. Päästja küsib lastelt, milline näeb välja tuli. Lapsed nimetavad tule tunnuseid: värvus, suits, kuumus jne. Millal on tuli hea, millal ohtlik? Tuli on vajalik soojuse saamiseks, toidu valmistamiseks jm, aga tulega hooletult ümber käies võib tuli muutuda ohtlikuks. Millist kahju tekitavad tule tunnused (suits, kuumus)?

Põlevmaterjalid. Päästja küsib lastelt, millised esemed ruumis on materjalid, mis lähevad kergesti põlema. Päästja näitab ruumis ringi liikudes esemeid, mis on tehtud kergesti süttivast materjalist. Näiteks kardinad, laudlina, raamatud, joonistused, tekk, padi, mänguasjad, vaip, tool.

Vahendid: Kasutada ruumis olemasolevaid vahendeid.

Aeg: Umbes 5 minutit.

3. Teema: Tulekahju tekkepõhjused

Eesmärk: Eelkooliealine teab peamisi põhjuseid, millest tulekahju võib alguse saada. Laps oskab luua seoseid ohtlikest olukordadest, mis võivad aset leida tema kodus (tikud, küünal, hooletus). Laps on teadlik, et tikkude ega tulemasinaga ei tohi mängida, kuna see võib põhjustada tulekahju.

Kirjeldus: Päästja vestleb lastega. Arutelu käigus küsib päästja küsimusi ja lapsed vastavad. Päästja võib ise vastustega abistada või lasta lastel neid pakkuda. Praktilist tegevust tehes liigub päästja ruumis ringi ning kommenteerib oma tegevust, kaasates lapsed vestlusesse.

Teemade käsitus

Tikud. Päästjal on taskus tikutoos. Ta võtab selle välja ja räägib, et temal tohib tikutoos taskus olla, kuna ta on täiskasvanu, kuid lastel ei tohi. Tikutoosi lastele näidates küsib neilt, kus on kodus tikutoosile kõige õigem ja ohutum koht, nii et see poleks väikeste laste käeulatuses. Sama küsimus tulemasina kohta.

Harjutus 1: Päästja asetab **tikutoosi** eri kohtadesse ja lapsed kommenteerivad, kas näidatud koht on tikutoosile on õige või vale. Päästja selgitab, miks on vale või õige. Kui laps leiab kodus tikutoosi, ei tohi ta seda oma kätte võtta või oma mänguasjade juurde panna, vaid räägib sellest kohe täiskasvanule, kes tikud ohutusse kohta tõstab.

Küünal. Päästja räägib lastele, et lapsed ise ei tohi küünlaid põlema panna ega kasutada. Kui vanemad tahavad küünaldega pühademeeleolu luua või nende abil valgust saada, siis peavad ka nemad jälgima kindlaid reegleid. Küünal peab alati olema tulekindlal alusel (klaasist, metallist, kindlasti mitte plastist või puidust). Põleva küünla ümber ei tohi olla kaunistusi, sest need võivad kergesti süttida ja tulekahju tekitada. Kaunistusi võib asetada mujale, näiteks akna peale, maiustustekorvi, küünlast eemale. Põlevat küünalt ei tohi jätta järelevalveta. Toast lahkudes või muid tegevusi alustades tuleb küünal alati ära kustutada. Ettevaatlik tuleb küünla paigutamiseks olla ka siis, kui kodus on lemmikloomad, sest nemad võivad mänguhoos küünla ümber ajada, ise haiget saada ja tulekahju tekitada.

Harjutus 2: Päästja võtab küünla, mis on asetatud korrektselt tulekindlale alusele, ja paneb selle tikuga põlema. Päästja kommenteerib, et tema on täiskasvanu ja tohib tikku tõmmata ja küünla süüdata,

lapsed aga ei tohi. Lisaks küsib lastelt, kuhu ta paneb tikutoosi, nii et oleks kõige turvalisem (õige vastus: oma taskusse tagasi). Pärast seda, kui päästja on küünla põlema pannud, palub ta laste abi küünlale õige ja turvalise asukoha leidmiseks. Päästja käib põleva küünlaga ruumis ringi ja otsib sellele turvalist asukohta. Lapsed peavad ütleva, kas valitud koht on küünlale õige ja ohutu või vale ja ohtlik. Variandid asukohtadeks: riulisse, tooli alla, keset põrandat, mänguasjade keskele, klaveri peale, raamatute peale, aknalauale kardina lähedale, laste keskele põrandale, laste kõrvale tooli peale, aknalaua peale eemale põlevmaterjalidest (ruloo ja kardin ohutus kauguses), laua peale, toanurka. Iga vastuse juures täpsustada, miks on asukoht põlevale küünlale ohtlik või ohutu.

Hooletu suitsetamine. Igal aastal juhtub väga palju õnnetusi hooletu suitsetamise tõttu. Lastele tuleb rääkida, et suitsetamine on tervisele väga kahjulik. Osad täiskasvanud siiski suitsetavad, aga nad peavad seda tegema õues või rõdu peal ning suitsukonid tuleb neil korralikult kustutada ja tuhatoosi visata.

Vahendid: Tikutoos, tulemasin, küünal, küünlaalus.

Aeg: Umbes 10 minutit.

4. Teema: Tulekahju avastamiseade suitsuandur

Eesmärk: Eelkooliealine on teadlik, et tulekahju aitab avastada suitsuandur, mis peab olema igas kodus õigesti paigaldatud ja töökorras.

Kirjeldus: Päästja vestleb lastega. Arutelu käigus küsib päästja küsimusi ja lapsed vastavad. Päästja võib ise vastustega abistada või lasta lastel neid pakkuda.

Teemade käsitus

Suitsuanduri olulisus. Päästja näitab lastele suitsuandurit ja räägib, et igas kodus peab olema suitsuandur, mis valvab päeval ja öösel ning annab kohe märku, kui kodus on midagi süttinud. Selleks, et veenduda, kas suitsuandur töötab, tuleb seda kord nädalas katsetada. Selleks tuleb vajutada suitsuanduril olevat nuppu, mille peale peab andur tugevat helisignaali andma. Kui andur katsenupu vajutamisel häält ei tee, võib patarei tühi olla. Tühjaks saanud patarei tuleb kohe ära

vahetada. Selgituseks võib lisada, et lapsed jõuaks lasteaias mängida, peavad nad korralikult sööma, samamoodi vajab ka andur toitu (patarei), et ta jõuaks kodu valvata.

Suitsuanduri asukoht. Päästja küsib laste käest, kas kõigil on kodus olemas suitsuandur, mis on töökorras ja laes, mitte kapi peal ega mänguasjade hulgas. Küsida, kas suitsuandur on olemas ka vanavanematel. Rääkida, et väga oluline on suitsuanduri õige asukoht: see peab olema paigaldatud lakke, sest sinna liigub tulekahju tekkides suits ja sedasi saab andur kõige kiiremini märku anda, et midagi on juhtunud.

- Lastele anda kodune ülesanne: kontrollida, kas kõigil on kodus andur õiges kohas ja töökorras.

Vahendid: Suitsuandur, patarei.

Aeg: Umbes 4 minutit.

5. Teema: Tulekahju korral käitumine

Eesmärk: Eelkooliealine teab, et tulekahju või õnnetuse korral tuleb kohe teavitada täiskasvanut ja kõiki läheduses olijaid. Ta oskab tulekahju korral ohutult hoonest väljuda ja liikuda perega varem kokku lepitud kogunemiskohta.

Kirjeldus: Päästja vestleb lastega. Arutelu käigus küsib päästja küsimusi ja lapsed vastavad. Päästja võib ise vastustega abistada või lasta lastel neid pakkuda. Praktilise tegevuse teeb päästja lastega kaasa ja annab selgitusi.

Teemade käsitus

Evakuatsioon. Päästja selgitab lastele, mida tähendab sõna „evakuatsioon“. Tulekahju korral tuleb võimalikult kiiresti liikuda majast õue. Liikuda tuleb võimalikult põranda lähedal, sest madalamal on õhk puhtam, madalal pole nii kuum ja nähtavus on parem. Lapsed võivad liikuda roomates või kápuli, peaasi, et kiiresti. Koos lastega vaadatakse üle ruum ja võimalikud väljapääsud.

Kogunemiskoht. Päästja selgitab lastele, mis on kogunemiskoht, kus see peab paiknema ning miks see on oluline. Selleks on väljaspool maja asuv koht, kuhu kõik pereliikmed õnnetuse korral kogunevad. See võib olla värava, puu, prügikasti juures või mõnes muus kohas, mis on lähedal ja kõigile hästi teada. Kogunemiskoht tuleb pereliik-

metel omavahel kokku leppida. Kogunemiskohta on vaja selleks, et keegi õnnetuse korral kaotsi ei läheks ja et nii ema-isa kui ka lapsed teaksid, kas kõik on ohutult välja pääsenud.

- Lastele anda ülesandeks kodus järele küsida, kuhu tema pere õnnetuse korral koguneb.

Hädaabinumber. Kui juhtub õnnetus, peab laps sellest kohe teavitama täiskasvanut ja seejärel kõiki teisi lähedalolijaid, hõigates kõva häälega: „Põleb.” Tulekahju korral ei tohi mitte kunagi peitu pugeda. Tulekahju korral tuleb helistada hädaabinumbril, sest seal saab appi kutsuda päästjad. Hädaabinumber on 112 ja sellele peab helistama siis, kui on juhtunud õnnetus ja on kiiret abi vaja. Nalja pärast sellele numbrile helistada ei tohi.

Harjutus 3: 112 numbrit saab väga lihtsalt meelde jätta järgnevalt: kõigil on 1 suu (osutada suule), kõigil on 1 nina (osutada ninale), kõigil on 2 silma (osutada silmadele). Kokku tuleb 1-1-2. Harjutada seda tegevust paar korda koos lastega.

Harjutus 4: Evakueerumine. Kõik lapsed heidavad mängult magama. Suitsuanduri märguande peale peavad kõik ärkama, äratama kaaslase, õpetaja ja kiiresti liikuma kokkulepitud väljapääsu poole. Liikuda tuleb roomates või käpuli, sealjuures jälgivad päästjad, et lapsed vahepeal püsti ei tõuseks.

Seletada lastele, et tulekahju korral on nende ülesanne roomata kiiresti majast õue. Lapsed peavad roomama, kuna madalamal on õhk puhtam ja jahedam ning nähtavus parem. Rääkida läbi evakuaatsiooni-teekond lasteaias. Paluda lastel koguneda ühte nurka ja alustada päästja märguande peale (suitsuanduri heli) roomamist. Harjutada kõik koos ruumist välja liikumist mööda ettenähtud evakuatsiooniteed. Roomamist teha läbi vähemalt kolm korda. Päästjad jälgivad, et lapsed ei tõuseks vahepeal püsti. Pärast roomamist kogunevad lapsed tagasi oma kohtadele. Rääkida lastega üle, et tulekahju korral ei tohi end peita, vaid tuleb kohe majast välja minna ohutusse kaugusesse (pere kogunemiskohta). Päästja küsib, kas lapsed on perega kokku leppinud pere kogunemiskoha õnnetuse korral. Anda lastele ülesandeks kodus sellest ema-isaga rääkida ja leppida kokku ohutu kogunemiskoht. Päästja tutvustab, miks peab olema kogunemiskoht ja kus oleks selleks kõige õigem koht. Seletada lastele, et ohu korral tuleb alati kutsuda

täiskasvanu. Teavitada tulekahjust lähedalolijaid, hõigates kõva häälega: „Põleb” (kõik hõikavad koos päästja märguande peale: „Põleb”, harjutada paar korda).

Vahendid: Suitsuandur.

Aeg: Umbes 15 minutit.

6. Teema: Täisvarustuses päästjaga tutvumine

Eesmärk: Eelkooliealine on teadlik, et tulekahju korral võib hoonesse minna vaid päästja, kes kasutab spetsiaalset varustust ja kes on saanud selleks vajaliku väljaõppe. Laps ei karda varustuses päästjat.

Kirjeldus: Päästja vestleb lastega ja näitab varustust.

Näidisharjutus: Päästja on laste ees vaheriietes ja hakkab varustust selga panema. Teine päästja on kõrval ja räägib juurde, mis asi mille jaoks on vajalik: kaitseriietus, hingamisaparaat. Enne hingamisaparaadi lülitamist õhu peale hoiatada lapsi ja paluda neil olla tasakesi. Päästja läheb hingamisaparaadi õhu peale üle ja ütleb näiteks: „Hädaabinumber on 112.” Teine päästja räägib rahulikult juurde, et selline näeb päästja välja, kui ta päästma tuleb. Kui juhtub, et laps on tulekahju korral majja sisse jäänud, siis ei ole vaja päästjat karta ja tema eest peitu pugeda, sest muidu ei leia appi tulnud päästja last üles. Päästja peab kandma maski, et ta saaks suitsu sees puhast õhku hingata, õhk tuleb seljas olevast balloonest. Lapsed võivad käia päästja juures ja lüüa talle patsi. Pärast seda võtab päästja laste ees samamoodi kõik asjad uuesti ära, et lapsed näeksid, et varustuse alt tuleb välja sama päästja. Mõned lapsed võivad varustuses päästjat karta, selleks tuleb riietuda rahulikult ja kõike selgitada, siis lapsed ei ehmu. Lastele võib rääkida, et väljakutsele sõites peab päästja aga väga kiiresti riidesse saama, ning lastelt võib küsida, kui kiirelt nemad riidesse saavad. Päästjaks saamiseks tuleb lastel korralikult süüa, hästi õppida, vanemate ja õpetajate sõna kuulata ning olla lõbus ja aktiivne.

Pärast varustuse äravõtmist annab sama päästja, kellel olid riided seljas, lastele kommi.

- Lastele anda ülesanne panna end niisama kiiresti riidesse kui väljakutsele sõitev päästja ning liikuda õue päästeautot uudistama.

Vahendid: Kaitseriietus, hingamisaparaat.

Jaotusmaterjal: Nublu kommid.

Aeg: Umbes 6 minutit.

7. **Teema:** Päästeauto ja selle peal oleva tehnika tutvustamine

Eesmärk: Päästetehnika ja päästja elukutse tutvustamine.

Kirjeldus: Lapsed lähevad koos päästjatega õue. Päästjad tutvustavad autot.

Näidisharjutus: Tutvustada autos olevat varustust üldiselt, mitte detailselt. Ei tohi kasutada erialaterminoloogiat, pigem seletada lastele lihtsalt ja arusaadavalt, mida mingi seade teeb. Lasta sireene ja panna vilkurid tööle, selgitada juurde, milleks need on vajalikud ja mida peavad tegema autojuhid, jalakäijad ja teised liiklejad, kui näevad töötavate vilkurite ja sireenidega autot tulemas.

Vahendid: Põhiauto.

Aeg: Umbes 15 minutit.

LISA 6: TULEOHUTUSALANE KOOLITUSPROGRAMM „TEAN TULEST” ALGKLASSIASTMELE

Algklassiastme koolitamise eesmärk

Edastada algklassiõpilastele praktiliste tegevuste kaudu põhjalikud ja eakohased teadmised tuleohutusest. Vähendada tulekahjudes hukkuvate ja vigastada saavate laste arvu Eestis.

Sihtgrupp

Üldhariduskooli I klassiaste (1.–3. klass), 7–10-aastased lapsed. Koolituse mitte kaasata vanemate klasside õpilasi, kuna koolituse teemad ja tegevused ei ole neile eakohased. Algklassiõpilasi õpetades on oluline teemasid edastades luua seos igapäeva eluga.

Koolituse sisu

1. Sissejuhatus.
2. Tulekahju tekkepõhjused.
3. Tulekahju avastamise seade suitsuandur.
4. Hädaabinumber 112.
5. Tulekahju korral käitumine.
6. Koolituse kokkuvõte: ohtlike olukordade kordamine.

Koolituse kestus

Koolitus kestab 60 minutit. Iga teema juurde on esitatud orienteeruv aeg teema käsitlemiseks.

Koolitajad

Koolitust teeb komandopealik ja/või valves olev isikkoosseis. Koolituste toimumist ja läbiviimist koordineerib piirkonna ennetustöötaja. Soovituslikult võiks koolitusi registreerida komandopealik, sest tal on olemas parim ülevaade päästjate töögraafikust. Ennetustöötaja peab olema kaasatud koolituste planeerimisse maakonnas ja juhendama soovi korral päästjaid (koolitusprogrammi tutvustamine, sihtgrupi õpetamine, vahendite ja jaotusmaterjali tutvustamine).

Koolituse toimumine

Koolitus toimub päästekomandos. Koolitusprogrammis kirjeldatud teemad edastada lastele mänguliste ja praktiliste tegevuste kaudu. Iga teema kohta on olemas koolituse kastis vastavad vahendid, mille loetelu on esitatud koolitusprogrammi iga teema kirjelduses. Vahendite kasutamine on kohustuslik ja väga oluline osa koolituse sisu tulemuslikumaks edasiandmiseks. Kogu koolituse vältel on nii teooria kui ka praktika seotud, nii on võimalik hoida kogu koolituse vältel laste tähelepanu ja saavutada ohutusteemade omandamine.

Koolitusprogrammis kirjeldatud teemasid tuleb komandopealikul arutada enne piirkonna ennetustöötajaga, kellega koos vaadatakse üle komandoruumid. Ennetustöötaja abistab komandopealikku koolituse planeerimisel. Teemade edastamiseks on mitu võimalust.

- 1) Moodustada vastavalt teemadele punktid, mis asuvad komando eri ruumides, mis on teemaga seotud, näiteks elektriseadmete punkt võiks paikneda kas köögis või elutoas, kus on palju tehnikat, et luua lastele reaalne keskkond. Suitsuanduri punkt võiks paikneda magamistoas või koridoris, kus on laes töökorras suitsuandur. Künäalde, tikkude ja onni punkt võiks asuda elutoas, õppeklassis. Sellise jaotuse puhul on lastel võimalik tutvuda ka päästekomando olmeruumidega. Igas punktis võib olla üks päästja, kes räägib konkreetsetel teemal, või paar päästjat, kes käivad kõik punktid lastega läbi. Kui lapsi on palju, siis võib lapsed jagada punktide vahel ära, nii et nad külastavad punkte kordamööda. Kõik lapsed peavad läbima kõik teemapunktid 60 minuti jooksul.
- 2) Kõik teemad edastatakse õppeklassis. Komandopealik ja valves olev meeskond panevad õppeklassi kõik vahendid välja, loovad n-ö ohtliku toa, kus on võimalik kõiki koolitusprogrammi teemasid näha. Koolituse läbiviija liigub ise toas ringi ja peatub eri kohtades, kus räägib konkreetse teema kohta.

Koolitusvahendid

„Tean tulest” koolituseks on ettenähtud koolitusmärgistustega vahendite kast, kus sees on järgnevad esemed:

- 1 suur küünal klaasist kaanega purgis
- 1 lai küünal
- 1 karp pikki küünlaid
- 1 karp teeküünlaid
- 1 klaasist taldrik
- 1 pika küünla klaasist alus
- 1 teeküünla klaasist alus
- 1 pisike küünlakaunistus
- 1 suur käbidega küünlakaunistus
- 1 rätik
- 1 laualamp
- 1 taskulamp
- 1 pikendusjuhe
- 1 harupistik
- 1 bambusest lauamatt
- 1 laste mängutelk
- 1 tsinkämber
- 2 tikutoosi
- 1 suitsuandur
- 2 pakki pliiatseid

Vahendite kulumise ja purunemise korral saadab komandopealik piirkonna ennetustöötajale nimekirja vahenditest, mida on vaja juurde muretseda. Kastit täiendamine ja vajaduse korral uuendamine toimub igal aastal pärast koolituste lõppu.

Koolituse jaotusmaterjal osaleja kohta

- Ülesanderaamat „Tean tulest”
- Ülesandeleht „Kodune evakuaatsiooni plaan”
- Ülesandeleht „Ohuolukorrad kodus”

Komm

Lisaks kasutada grupiülesande juures ülesandelehtesid „Leia ohutu evakuaatsioonitee” I ja II.

Regioonide täpsustatud eesmärgid

Iga päästeskuse jaoks on koostatud eraldi teemad, mida tuleb selle regiooni lastele rohkem selgitada. All loetelus olevatele teemadele tuleb

pöörata koolituse käigus rohkem tähelepanu. Teemad on koostatud 2012. aasta laste riskiteadlikkuse uuringu ning 2012. aasta kümne esimese kuu tulekahjude tekkepõhjuste põhjal. 2013. aasta laste riskiteadlikkuse uuringus peavad olema laste teadmised vähemalt samal tasemel kõikidel koolitusprogrammis kirjeldatud teemadel. Teadmised peavad aga paranema teemadel, mis on all loetelus esitatud. Lisainfo saamiseks tutvuda laste riskiteadlikkuse uuringuga, mille materjalid saab ennetustöötajalt.

Põhja päästekeskus

Põhja regioonis elavad 7–10-aastased lapsed vajavad rohkem selgitust järgmiste teemade kohta:

- tikkudega mängimine põhjustab tulekahju ja lapsed ei tohi tikke puutada;
- avatud uksega küttekolle (ahi, pliit, kamin) on tuleohtlik, kuna küttekoldest kukub põlemise käigus välja tulesädemeid, mis tekitavad tulekahju;
- ülekoormatud pistikupesad tekitavad tulekahju, kuna ühe pistiku külge on pandud rohkem asju, kui selle pistikupesa küljes tohib olla;
- toas suitsetamine on väga tuleohtlik, kuna suitsukoni võib kukkuda maha või minna kergesti süttivate esemete vastu ja põhjustada nii tulekahju;
- suits ja tuleleek on ohtlikud, kuna tulekahju levib kiiresti ja on väga ohtlik tervisele.

Enim esinenud tulekahju tekkepõhjused Põhja regioonis:

- lahtise tule kasutamine;
- tikkudega mängimine;
- uitsetamine toas;
- rike elektripaigaldises;
- kütteseadme kasutamine.

Lääne päästekeskus

Lääne regioonis elavad 7–10-aastased lapsed vajavad rohkem selgitust järgmiste teemade kohta :

- ülekoormatud pistikupesad tekitavad tulekahju, kuna ühe pistiku külge on pandud rohkem asju, kui selle pistikupesa küljes tohib olla;
- toas suitsetamine on väga tuleohtlik, kuna suitsukoni võib kukkuda maha või minna kergesti süttivate esemete vastu ja põhjustada nii tulekahju;
- suits ja tuleleek on ohtlikud, kuna tulekahju levib kiiresti ja on väga ohtlik tervisele.

Enim esinenud tulekahju tekkepõhjused Lääne regioonis:

- tahma süttimine;
- rike elektriseadmes.

Ida päästekeskus

Ida regioonis elavad 7–10-aastased lapsed vajavad rohkem selgitust järgmiste teemade kohta:

- suits ja tuleleek on ohtlikud, kuna tulekahju levib kiiresti ja on väga ohtlik tervisele;
- avatud uksega küttekolle (ahi, pliit, kamin) on tuleohtlik, kuna küttekoldest kukub põlemise käigus välja tulesädemeid, mis tekitavad tulekahju.

Enim esinenud tulekahju tekkepõhjused Ida regioonis:

- lahtise tule kasutamine;
- tikkudega mängimine;
- kütteseadme kasutamine;
- suitsetamine toas.

Lõuna päästekeskus

Lõuna regioonis elavad 7–10-aastased lapsed vajavad rohkem selgitust järgmiste teemade kohta:

- ülekoormatud pistikupesad tekitavad tulekahju, kuna ühe pistiku külge on pandud rohkem asju, kui selle pistikupesa küljes tohib olla.

Enim esinenud tulekahju tekkepõhjused Lõuna regioonis:

- suitsetamine toas;
- kütteseadme kasutamine;
- rike elektripaigaldises;
- rike kütteseadmes.

Koolitusprogrammi teemad

	Teema	Orienteeruv aeg teema läbimiseks minutites
1.	Sissejuhatus	2
2.	Tulekahju tekkepõhjused	30
3.	Tulekahju avastamise seade suitsuandur	5
4.	Hädaabinumber 112	6
5.	Tulekahju korral käitumine	10
6.	Koolituse kokkuvõte: ohtlike olukordade kordamine	7
Kokku		60

Koolitusprogrammi teemade täpsem kirjeldus

1. Teema: Sissejuhatus

Eesmärk: Algklassilaps on tutvunud koolitust läbiviivate päästjatega ja teab, mis tööd nad teevad.

Aeg: Umbes 2 minutit.

2. Teema: Tulekahju tekkepõhjused

Eesmärk: Laps teab tulekahju tekkepõhjuseid.

Kirjeldus: Lastega räägitakse läbi tulekahju tekkepõhjused. Tekkepõhjuste teema käsitlemisel arvestada iga regiooni täpsustatud eesmärgi, mis on esitatud käesolevas koolitusprogrammis.

Lahtise tule hooletu kasutamine

Küünalde põletamine

Ohtlikud kaunistused ja turvalised küünlaalused. Küünlaid põletades kasutatakse tuleohtlikke kaunistusi ja aluseid, mis süttivad kerges-

ti. Päästjad ei soovita panna põleva küünla ümber ega lähedusse kaunistusi. Kaunistused peavad paiknema küünlast eemal ja eraldi aluse peal nii, et ei tekiks tuleohtlikku olukorda. Kõikidel küünalidel peab olema all kindel alus, mis ei kõigu ega kuku ümber. Alus peab olema mitte-põlevast materjalist, soovitatavalt klaasist. Näidata lastele erinevaid küünlaid, küünlakaunistusi ja küünlaaluseid. Meisterdada vahenditest vähemalt kaks ohtliku ja kaks korraliku küünla kasutamise varianti. Lapsed võiksid anda käega märku, millised on õiged ja millised valed variandid, kohe tuleb paluda ka põhjendada, et miks on ohtlik või mitte.

Küünala turvaline asukoht. Küünalt aknalauale paigutades tuleb jälgida, et see ei oleks kardina ega ruloo läheduses. Laua peale paigutades tuleb jälgida, et läheduses ei oleks raamatuid ega muid asju.

Lemmikloomad toas. Koerte, kasside, jäneste, hamstritega jne tuleb olla ettevaatlik, kui laual põleb küünal. Loomad võivad tunda tule vastu huvi ja uudistades teha endale tulega haiget. Loomad võivad hüpata laua peale või roomata laua alt läbi nii, et tõmbavad laudlina maha. Kui laudlina peal on küünal, siis see kukub ümber ja paneb läheduses olevad asja põlema. Lemmikloomadega mängides ja mürades tuleb küünal ära kustutada.

Küünla järelevalveta jätmine. Põlevat küünalt ei tohi mitte kunagi järelevalveta jätta. Küünla juures peab olema täiskasvanu. Toast lahkudes tuleb küünal alati ära kustutada.

Vahendid: Suur küünal klaasist kaanega purgis, roheline lai küünal, karp pikki punaseid küünlaid, karp teeküünlaid, klaasist taldrik (küünlaalus), pika küünla klaasist alus, teeküünla klaasist alus (sinine), pisike küünlakaunistus, suur käbidega küünlakaunistus, bambusest lauamatt, laste mängutelk.

Ahjud, pliidad, kaminad

Kõikide ahjude, pliitide ja kaminade ees peab olema plekk või klaas. Kui ahjus praksub tuli ja tulesäde lendab ahjuuksest välja, siis ei tekita see tulekahju, kui kukub pleki peale. Plekk on sellisest materjalist, mis ei lähe põlema. Küttekolde peale, ukse ette ja lähedusse ei tohi panna puid, pabereid ega muidu asju. Puud, millega köetakse ahju, peavad olema ahju ukse juurest kaugel. Lastele võib näidata ette, et kõik asjad peaksid olema ahjust umbes 75 cm kaugusel.

Mängimine

Ehitades toas onni, hakkavad lapsed mõtlema, kuidas saaks onni sisse valgust. Selleks kasutatakse laualampi, mille peale asetatakse väike rätik – kuid nii ei tohi mitte mingil juhul teha, kuna rätik lambi peal süttib põlema, kui läheb elektripirnist kuumaks. Samamoodi nagu onnis, ei tohi ka toas, eriti õhtuti, raamatut lugedes panna laualambi peale rätikut, et toas oleks hämaram valgus. Onni ei tohi valgust teha ka küünalde ega tikkudega. Lapsed ei tohi mitte mingil juhul mängida tikkudega. Tikke tohivad kasutada ainult täiskasvanud inimesed. Tikkudega mängimisest saab alguse väga palju tulekahjusid (2012. aasta esimese 10 kuu jooksul oli 13 korral tulekahju põhjuseks see, et lapsed mängisid tikkudega). Kõige turvalisem on onni valgust saada onnile akende tekitamisega, tõstes mõne onni seina üles. Kui aknaid või uksi ei saa tekitada, siis võib valgustamiseks appi võtta taskulambi.

Lastele seatakse näitamiseks valmis mängutelk, mille ees on küünal alusega, tikud, laualamp rätikuga, taskulamp. Telgi ees või ümber võiks olla mänguasju. Võimaluse korral põletada enne mõne mänguasja ots ära, et lapsed saaksid aru, et tuli on väga ohtlik, kui sellega mängida. Kõik tegevused võiks lastele ette näidata: laualambi katmine rätikuga, taskulambi kasutamine, telgi ukse üles kinnitamine, küünal, mis ei põle, tõsta korra onni ja öelda juurde, et nii ei tohi kindlasti teha. Paar tikutoosi võiks olla onni juures laiali – need korjab päästja kokku, loeb lastele sõnad peale ja paneb tikud oma taskusse ära. Lõpuks jääb telgi juurde ainult taskulamp.

Vahendid: Karp pikki punaseid küünlaid, pika küünla klaasist alus, pisike küünlakaunistus, laste mängutelk, rätik, laualamp, taskulamp, mänguasjad.

Elekter ja elektriseadmed

Elektrijuhtmeid ei tohi kodus ise parandada. Paljud parandavad teibiga katki läinud elektrijuhtmeid – nii ei tohi teha, sest see on ohtlik. Elektrijuhtmed lähevad katki, kui need on väga vanad ja väljavahetamata. Juhtmed lähevad katki ka siis, kui need jäävad ukse vahele või mööbli alla. Maas vedelevaid juhtmeid, eriti pikendusjuhet, armastavad närida koduloomad. Kui juhe on katki, siis tekib katkisest kohast tulekahju. Juhtmed peavad olema kodus korras. Pikendusjuhtmeid ja

pistikupesasid ei tohi üle koormata. Kui panna ühe pikendusjuhtme külge palju elektriseadmeid, väsib see ära ja läheb põlema. Elektriseadmeid ja juhtmeid võib parandada vaid spetsialist. Kodust lahkudes tuleks võtta elektriseadmed vooluvõrgust välja.

Laua peal on valmis ülekoormatud pikendusjuhe. Päästja uurib, kas olukord on ohtlik, ja hakkab võtma ükshaaval asju ära. Lõpuks jääb ainult pikendusjuhe ilma harupistikuta. Pikendusjuhtme pesades on ainult kaks asja. Rääkida, et nii ei ole pikendusjuhe üle koormatud. Igas pikendusjuhtmes tohib olla nii palju asju, kui palju on pesasid (2012. aasta esimese 10 kuu jooksul oli 299 tulekahju põhjuseks elektriseadme, paigaldise vms vale kasutamine). Taustinfo: laste hulgas (7–10-aastased) tehtud uuring näitas, et lapsed ei taju, kuidas on ülekoormatud pikendusjuhe ohtlik. Nende arvates ei ole see tulekahju tekkepõhjus.

Vahendid: Pikendusjuhe, harupistik, laualamp. Tekitada laua peale ülekoormatud pikendusjuhe. Pikendusjuhtme pesasse panna harupistik, mõlema pesad panna täis elektriseadmeid (laualamp, laadija, arvuti, teekann, kohvimasin, röster, mikrolaine ahi jne). See tegevus võiks aset leida köögis, et lastel tekiks tugevam seos igapäevaeluga.

Toas suitsetamine

Toas suitsetamine põhjustab väga palju tulekahjusid (2012. aasta esimese 10 kuu jooksul oli 159 tulekahju põhjuseks suitsetamine). Suitsekoni või põlevat sigaretti ei tohi panna ajalehe, raamatu, kapi vms asja peale. Suitsetada ei tohi diivanil, tugitoolis ega voodis. Tavaliselt suitsetatakse diivanil või tugitoolis ja jäädakse siis magama. Kui põlev suitsukoni läheb mõne eseme vastu (riided, diivan vms), siis läheb see kohe põlema. Suitsetada võib õues, mitte toas.

Aeg: Umbes 30 minutit.

3. Teema: Tulekahju avastamise seade suitsuandur

Eesmärk: Laps teab, et suitsuandur on kohustuslik, ja oskab andurit katsetades aru saada, millal ei ole see töökorras.

Kirjeldus: Koolitaja küsib, kas kõikidel on kodus olemas suitsuandur. Lapsed annavad käega märku, kellel on olemas, paigaldatud

õigesse kohta ja andur on töökorras. Koolitaja selgitab lastele, et suitsuandur on väike elupäästja ja annab märku tulekahjust juba varakult. Suitsuandur on kohustuslik ja peab igas kodus olemas olema (vähemalt üks). Lastele anda ülesanne, et nad katsetaksid iga kuu, kas või iga nädal suitsuandurit: kui andur teeb piiksu, siis on see töökorras, kui ei piiksu, siis on midagi viga ja tuleb kohe reageerida.

Näidisharjutus: Lastele näidata vahendite kastist suitsuandurit ja lasta suitsuanduri häält. Juurde näidata laes olevat suitsuanduri õiget paigaldust.

Vahendid: Suitsuandur.

Aeg: Umbes 5 minutit.

4. Teema: Hädaabinumber 112

Eesmärk: Laps teab, kuhu tulekahju korral helistada ja mida rääkida.

Kirjeldus: Küsida laste käest, kuhu tuleb helistada, kui puhkeb tulekahju. Rääkida läbi mõned olukorrad, mille puhul peab helistama hädaabinumbril 112. Päästjad võiksid rääkida siia juurde paari sõnaga mõnest sündmusest, kus nad on käinud. Rääkida üle, mida küsib häirekorraldaja, kui helistatakse 112 numbrile. Juhis: räägi rahulikult, mis juhtus; kirjelda, kus juhtus; ütle, kas keegi on viga saanud; ütle oma nimi ja telefoninumber, millelt helistad; vasta küsimusele lühidalt ja täpselt ning ära katkesta kõnet enne, kui oled selleks loa saanud. Kui piirkonna ennetustöö büroo on muretsenud vahenditeks telefonid, siis viia mängult läbi 112 numbrile helistamine vähemalt kahe lapsega.

Vahendid: Kaks telefoni.

Aeg: Umbes 6 minutit.

5. Teema: Tulekahju korral käitumine

Eesmärk: Laps oskab tulekahju korral käituda ja teab, et tulekahju areneb väga kiiresti ja on ohtlik. Laps saab ülesandeks joonistada kodu koos perega kodune evakuaatsiooniplaan.

Kirjeldus: Laps teab, et ta peab tulekahju korral võimalikult kiiresti liikuma majast välja. Ta ei tohi otsida majas oma asju, et neid kaa-

sa võtta. Tulekahju areneb väga kiiresti ja toas ringiliikumiseks ei ole aega. Kohe kui laps märkab suitsu või tuleleeki, peab ta kõva häälega andma teistele kodus viibivatele märku, et ka nemad saaksid kiiresti toast õue liikuda. Perega peab olema enne kokku lepitud kogunemis-koht õues, kuhu kõik õnnetuse korral kogunevad.

Igale lapsele anda koju kaasa ülesandeleht „Kodune evakuatsiooniplaan”. Selle lehe täidavad/joonistavad nad valmis koos ema-isaga kodus. Kohapeal täita ära koos lastega ülesandeleht „Leia ohutu evakuatsioonitee”. Sellest ülesandest on olemas kaks varianti: valida välja üks ja lasta lastel seda lahendada. Lapsed võib jagada gruppidesse ja anda ühele grupile üks variant ja teisele teine. Pärast laste iseseisvat lahendamist grupis vaadata kõik koos lahendused üle. Päästja kommenteerib, kas on õige teekond või vale.

Vahendid: Ülesandelehed „Kodune evakuatsiooniplaan”, „Leia ohutu evakuatsioonitee” I, „Leia ohutu evakuatsioonitee” II, pliiaatsid.

Aeg: Umbes 10 minutit.

Koolituse kokkuvõte: Ohtlike olukordade kordamine

Eesmärk: Laps lahendab ülesande, et korrata üle koolitusel räägitud teemad.

Kirjeldus: Koolituse läbiviija annab igale lapsele ühe ülesandelehe. Iga laps otsib oma paberilt olukordi, millest võib tekkida tulekahju. Kõik olukorrad räägitakse ülesandelehe alusel koolitajaga veel kord üle.

Vahendid: Pliiaatsid, ülesandeleht „Ohuolukorrad kodus”.

Aeg: Umbes 5 minutit.

Koolituse lõpus jagada igale lapsele üks kumm ja üks „Tean tules” ülesanderaamat, mille nad võtavad koju kaasa. Lastele öelda, et raamatus on palju erinevaid ja väga õpetlikke ülesandeid, mida nad võiksid koos ema-isa, vanema õe-venna, vanaema-vanaisaga lahendada.

LISA 7: ERIVAJADUSTEGA INIMESTE TULEOHUTUSALANE KOOLITUSPROGRAMM

Koolituse eesmärk on edastada erivajadustega inimestele esmaseid tuleohutusteadmisi.

1. Koolitusprogramm sisaldab viit moodulit, milles on esitatud koolituse erisused puudeliikide kaupa.
2. Koolitusel osalejate soovituslik arv on kuni 30 inimest.
3. Praktiliste harjutuste tegemisel on soovituslik koolitajate arv vähemalt 2 inimest.
4. Koolituse maht (3 x 45) 135 minutit sisaldab vähemalt kahe puudega inimese poolt läbi tehtavat praktilist ülesannet: hädaabinumbri helistamine ja tee juhatamine õnnetuspaigale.
5. Võimaluse korral teha tulekustuti praktilist harjutust.

	Teema	Teooria (min)	Praktika (min)	Kokku (min)
1	Tulekahju tekkepõhjused ja nende ennetamine	20	0	20
2	Põlemine ja tulekahju areng	15	0	15
3	Tulekahju avastamiseadmed ja esmased tulekustutusvahendid	20	25	45
4	Tegutsemine tulekahju korral	20	0	20
5	Õnnetusteate edastamine	15	20	35
Kokku		90	45	135

Koolituse üldiseloostus

Teema 1: Tulekahju tekkepõhjused ja nende ennetamine

- Tulekahjude statistika.
- Eluhoonete tulekahju põhjused ja nende ennetamine:
 - hooletus suitsetamisel;
 - elektriseadmed;
 - küttekolded;
 - lahtise tule kasutamine;

- hooletus toidu valmistamisel.
- päästeala infotelefon 1524.

Teema 2: Põlemine ja tulekahju areng

- Põlemisprotsess.
- Tulekahju areng:
 - tule levik (näitliku materjalina videod).

Teema 3: Tulekahju avastamiseseadmed ja esmased tulekustutusvahendid

- Tulekahju avastamiseseade:
 - avastamiseseadmete (suitsuandurid, vinguandurid) tööpõhimõtte, paigaldamine ja hooldus.
- Tulekustutite liigid ja tulekustuti kasutamine (võimaluse korral tulekustuti kasutamise praktiline harjutus).

Teema 4: Tegutsemine tulekahju korral

- Juhised hädasolijale abistajate kiireks saabumiseks.
- Puudega inimeste erisused ja tegutsemine vastavalt puude liigile abi saabumiseni:
 - evakueerimine;
 - evakueerumine.
- Võimalikud abivahendid sihtrühma evakueerumisel ja evakuaatsioonil.

Teema 5: Õnnetusteate edastamine

- Hädaabinumbrile õnnetusest teatamine (nutitelefon, v.a pimedad).
- Õnnetusteate sisu (informeerimine puudest, mis takistab evakueerimist).
- Hädaabi kutsumise praktiline harjutus.

NB! Võimaluse korral paluda teiste inimeste abi, kes suudavad kiiremini tegutseda (helistamine, kustutamine jne).

Moodul I

Kurtide ja vaegkuuljate tuleohutusosalase koolitusprogrammi erisused

Koolitusprogrammi osas jäävad teemade 1 ja 2 käsitlused samaks.

Erisused

Teema 3: Tulekahju avastamiseadmed ja esmased tulekustutusvahendid

- Tulekahju avastamiseade:
 - avastamiseadmete (suitsuandurid ja vinguandurid ning vaegkuuljate ja kurtide suitsuandur) tööpõhimõte, paigaldamine ja hooldus. Hooldajate, naabrite kaasamine tulekahjust teavitamisel.

Teema 4: Tegutsemine tulekahju korral

- Puudega inimeste erisused ja tegutsemine vastavalt puude liigile abi saabumiseni:
 - evakueerimisel;
 - evakueerumisel (kasutada teiste inimeste abi, vajaduse korral kasutada kirjalikku informatsiooni ja jooniseid).
- Võimalikud abivahendid sihtrühma evakueerumisel ja evakuatsioonil.

Teema 5: Õnnetusteate edastamine

- Hädaabinumbrile õnnetusest teatamine (SMS-112 teenus kurtidele ja vaegkuuljatele, isiklik kontakt, võimaluse korral kasutada teiste inimeste abi).

Moodul II

Liikumispuudega inimeste, sh ratastoolikasutajate koolituse erisused

Koolitusprogrammi osas jäävad teemade 1 ja 2 käsitlused samaks.

Erisused

Teema 3: Tulekahju avastamiseadmed ja esmased tulekustutusvahendid

- Tulekahju avastamiseade:
 - avastamiseadmete (suitsuandurid, vinguandurid) tööpõhimõte, paigaldamine ja hooldus.
- Tulekustutite liigid ja tulekustuti kasutamine (võimaluse korral tulekustuti kasutamise praktiline harjutus). Soovitused tulekustuti paigaldamiseks ja kustutamiseks. Näitlikud kasutamisevõimalused.

Teema 4: Tegutsemine tulekahju korral

- Puudega inimeste erisused ja tegutsemine vastavalt puude liigile abi saabumiseni:
 - evakueerimisel (hoonest väljumine kahe või kolme minuti jooksul võib olla võimatu ning tuleb arvestada, et liikumispuudega inimene võib tekitada ummikuid);
 - evakueerumisel (elistatud evakuatsioon on horisontaalne evakuatsioon hoonest välja, horisontaalne evakuatsioon teise tuletõkkeseksiooni või tuletõrjeevakuatsioonilift, mis viib ohutusse kohta väljaspool hoonet). Võimaluse korral kasutada käsipuuga treppi.
- Võimalikud abivahendid sihtrühma evakueerumisel ja evakuatsioonil (evakuatsioonitoolid, evakueerumine teiste inimeste abiga, evakuatsioonimaskid, evakuatsioonitekk (lohisti) jne).

Moodul III

Vaegnägijate, sh pimedate inimeste koolituse erisused

Koolitusprogrammi osas jäävad teemade 1 ja 2 käsitlused samaks.

Erisused

Teema 3: Tulekahju avastamiseadmed ja esmased tulekustutusvahendid

- Tulekahju avastamiseade:
 - avastamiseadmete (suitsuandurid, vinguandurid) tööpõhimõte, paigaldamine ja hooldus.
- Tulekustutite liigid ja tulekustuti kasutamine (vaegnägijatele tutvustada tulekustuti liike, ohtlikud võivad sihtrühmale olla

süsihappegaaskustutid, pimedate puhul teemat ei käsitleta, automaatsed kustutussüsteemid).

Teema 4: Tegutsemine tulekahju korral

- Juhised hädasolijale abistajate kiireks saabumiseks. Suhtlemine: pidev sõnaline kontakt ja kui võimalik, siis ka füüsiline kontakt (kui silmside puudub, pakub füüsiline kontakt turvatunnet). Tuleb arvestada, et vaegnägijad ei kontrolli ümbritsevat keskkonda, seetõttu vajavad nad väga täpseid juhiseid, kahekordne teadmatus (vältida tuleb umbisikulisi väljendeid).
- Puudega inimeste erisused ja tegutsemine vastavalt puude liigile abi saabumiseni:
 - evakueerimisel;
 - evakueerumisel (abiks on eelnev harjutamine ja läbi proovimine, vajadusekorral kasutada teiste inimeste abi).

Võimalikud abivahendid sihtrühma evakueerumisel ja evakuatsioonil (abiks on hoone disainielemendid, nagu värvikontrastid, käsipuud evakuatsioonitreppidel, trepiastme ääre märgistus evakuatsioonitrepil, värvikontrastiga või erineva tekstuuriga põrandakatted evakuatsiooniteedel või evakuatsioonitee leidmise teave. Võimaluse korral aitavad õiget suunda leida köied, mida mööda edasi (nii üles kui ka alla) liikuda. Kui vaegnägija juures on teisi inimesi, kes on nägijad, peaksid nad võtma küünarnukist kinni ja juhtima vaegnägijat nõnda edasi.

Orienteerumisabivahendid.

- Juhtkoerte käitumine õnnetuse korral. Juhtkoer on tundlik suitsuaurudele ja vingugaasidele ning muutub rahutuks. Kui ruumis on tekkinud suur rüselamine, on kasulik pime koerast eraldada: aidata enne inimest, siis koera. Kui paanikat ei ole ja on aega, siis võtab päästetöötaja pimedat küünarnukist kinni ja juhhib teda koos koeraga ohutusse piirkonda.
- Kasu võib ka olla jäigast valgest kepist, mida saab kasutada käepikendusena.

Moodul IV

Vaimse puudega inimeste koolitusprogrammi erisused

Koolitusprogrammi osas jäävad teemade 1 ja 2 käsitlused samaks.

Kogu koolituse ülesehitus peab olema väga lihtne ja sõltuma grupi toimetulekust. Koolitusel kasutada lihtsaid sõnu, võimalikult palju visuaalset materjali, praktilisi ülesandeid, tagasiside kogumist ja kordamist.

Erisused

Teema 3: Tulekahju avastamiseadmed ja esmased tulekustutusvahendid

- Tulekustutite liigid ja tulekustuti kasutamine (sõltuvalt grupi toimetulekust).

Teema 4: Tegutsemine tulekahju korral

- Juhised hädasolijale abistajate kiireks saabumiseks.
- Puudega inimeste erisused ja tegutsemine vastavalt puude liigile abi saabumiseni:
 - evakueerimisel;
 - evakueerumisel (harjutamine ja kordamine, kasutada tugiisikuid).
- Võimalikud abivahendid sihtrühma evakueerumisel ja evakuatsioonil.

Moodul V

Liitpuudega inimeste koolitusprogrammi erisused

Erisused

Kogu koolituse ülesehitus sõltub koolitatavate puudest ning vastavalt sellele täiendada koolitusprogrammi eelnevate moodulite kombineerimisel.

LISA 8: EAKATE TULEOHUTUSALANE KOOLITUSPROGRAMM

I. Koolitusprogramm

1. Koolituse eesmärk on anda eakatele esmaseid tuleohutusteadmisi.
2. Koolitus kestab 90 minutit ja sisaldab vähemalt ühe eaka poolt läbi tehtavat praktilist ülesannet: hädaabinumbriil helistamine ja tee juhatamine õnnetuspaigale.
3. Võimaluse korral teha tulekustuti praktilist harjutust.

	Teema	Teooria (min)	Praktika (min)	Kokku (min)
1	Tulekahju tekkepõhjused ja nende ennetamine	15		15
3	Põlemine ja tulekahju areng	15		15
4	Tulekahju avastamisseadmed ja esmased tulekustutusvahendid	30		30
5	Tegutsemine tulekahju korral (10)	20	10	30
Kokku 80		80	10	90

II. Koolituse üldiseloostus

Teema 1: Tulekahju tekkepõhjused ja nende ennetamine

- Tulekahjude statistika
- Eluhoonete tulekahju põhjused ja nende ennetamine
 - hooletus suitsetamisel;
 - elektriseadmed;
 - küttekolded;
 - lahtise tule kasutamine;
 - hooletus toidu valmistamisel
- Päästeala infotelefon 1524

Teema 2: Põlemine ja tulekahju areng

- Põlemisprotsess
- Tulekahju areng
 - Tule levik ruumides

Teema 3: Tulekahju avastamiseseadmed ja esmased tulekustutusvahendid

- Tulekahju avastamiseseade
 - Suitsuanduri tööpõhimõte, paigaldamine ja hooldus
- Tulekustutite liigid ja tulekustuti kasutamise demonstreerimine

Teema 4: Tegutsemine tulekahju korral

- Helistamine hädaabinumbrile 112
- Juhised hädasolijale abistajate kiireks saabu

LISA 9: AJATEENISTUJATE TULEOHUTUSALANE KOOLITUSPROGRAMM

Koolituse eesmärk

Koolituse eesmärk on koolitada veeohutusalaselt ajateenistuses olevaid noori mehi eesmärgiga tõsta selles vanuses noorte meeste teadlikkust veeõnnetuste põhjustest ja ennetamise võimalustest.

Koolituse tulemusena koolitatakse 2000 ajateenijat.

Teenus peab sisaldama:

- koolituste planeerimist ja ajagraafiku koostamist ning hankijale esitamist koos koolitatavate mahuga;
- hankijale koolitusprogrammi ja sisukirjelduse (koos ajagraafikuga ühe koolituse kohta) kooskõlastamiseks esitamist enne koolituse läbiviimist;
- koolituse läbiviimist, mis hõlmab teooriat (minimaalselt 3 akadeemilist tundi) ja praktikat (minimaalselt 1,5 tundi);
- kokkuleppe sõlmimist kaitseringkonnaga; päästeameti ennetustöö osakonna koolitusteenuse eksperdi kaasamist vähemalt ühele koolitusele;
- koolitatavate koolitusmaterjalidega varustamist.

Koolituse programm peab hõlmama vähemalt järgmisi teemasid:

Teoreetiline osa:

- sissejuhatus teemasse;

- veekogude iseloomustus;
- veeõnnetuste põhjused;
- uppumine ja hüpotermia;
- veeõnnetuse korral käitumine;
- veeohutus suvel ja talvel.

Praktiline osa:

- ohutu vette sisenemine;
- ujumisoscuse väljaselgitamine;
- sukeldumine, kannatanute ja esemete toomine veepõhjust;
- kannatanu transport (lahingriietuses, ujumisriietes);
- päästevahendid ja päästevest;
- ohutus paadisõidul, paati sisenemine ja paadi ümberpööramine õnnetuse korral;
- jääpanga harjutus maketil.

LISA 10: VEEOHUTUSEST 16–18-AASTASTELE NOORTELE

Programm koolituse „Veeohutusest 16–18-aastastele noortele” läbiviimiseks

Eesmärk

Suurendada õpilaste teadmisi veeohutuse valdkonnast ja aidata kaasa uppunute arvu vähendamisele.

Sihtgrupp

Üldhariduskooli gümnaasiumiaste ja kutsekoolid, 16–18-aastased noored.

Sisu lühikokkuvõte

1. Kursus kestab 45 minutit.
2. Kursusel osalejate arv on kuni 35 õpilast.
3. Kursus toimub gümnaasiumites ja/või kutsekoolides.
4. Koolituse läbinutele jagatakse teemakohased jaotusmaterjalid.
5. Koolitusel näidatakse temaatilisi filmiklippe.

KOOLITUSPROGRAMM

Teemad	Alateemad	Maht (min)
Sissejuhatus	Koolitaja enesetutvustus Statistika, taustinfo Päästmise põhimõtted veekogult: milal abi minuni jõuab?	2
Veekogude riskid	Tiik Järv Jõgi Meri Karjäär Bassein	6
Veeõnnetuse põhjused	Joobes ujumine Vette hüppamine Vette kukkumine Lihasekramp Võimete valesti hindamine Õhuke jää Ebapiisav turvavarustus	18

Ohutu käitumine veekogul	Ujumiskoha valik ja ettevalmistus Ohutus ujumisel Ohutus paadisõidul Ohutu käitumine jäätunud veekogul Kui lähed veekogule, siis keda peab teavitama?	9
Olukorra hindamine ja uppuja tunnused	Kuidas uppujat ära tunda?	5
Päästmine päästevahendiga	Päästerõnga kasutamine Viskeliin Käepärased vahendid	5
KOKKU		45

Teema 1. Sissejuhatus (2 minutit)

- Koolitaja enesetuvustus.
- Uppumise statistika, taustinfo.
- Päästmise põhimõtted veekogult: millal abi minuni jõuab?

Teema 2. Veekogude riskid (6 minutit)

- Veekogude põhi, kallas, vee temperatuur, lainetus, sügavus.

Teema 3. Veeõnnetuse põhjused (18 minuti)

- Joobes ujumine.
- Vette hüppamine.
- Vette kukkumine.
- Lihasekramp.
- Võimete valesti hindamine.
- Õhuke jää.
- Ebapiisav turvavarustus.

Teema 4. Ohutu käitumine veekogul (10 minutit)

- Ujumiskoha valik ja ettevalmistus.
- Ohutus ujumisel.
- Ohutus paadisõidul.
- Ohutu käitumine jäätunud veekogul.
- Soovitatav turvavarustus.

Teema 5. Olukorra hindamine ja uppuja tunnused (5 minutit)

- Kuidas uppujat ära tunda?

Teema 6. Päästmine päästevahendiga (5 minutit)

- Päästerõnga kasutamine.
- Viskeliin.
- Käepärased vahendid.
- Hädaabinumbril helistamine ja asukoha määramine.

Ennetustöö on elude päästmine ilma avalikkusele silmapaistvaid kangelastegusid sooritamata. See eeldab suutlikkust näha riske enne õnnetuse toimumist, kuid veel olulisem on kasutada seda teadmist õnnetuste või selle tagajärgede ärahoidmiseks. Tulemusliku tegutsemise üks tähtis eeldus on töövahendite tundmine. Käesolev õpik annab süsteemse ülevaate paljudest olulistest teoreetilistest ja praktilistest lähenemistest, mida on õnnetuste ennetamisel edukalt kasutatud ning mille tundmine võimaldab luua uusi tulemuslikke tegevuskavasid inimeste päästmiseks.

Margo Klaos

SKA magistriõppe sisejulgeolekualase ennetustöö õppejõud
Päästeameti Lõuna päästkeskuse juht

ISBN 978-9985-67-236-5

