



A. TARI

HEUTE FRÜH

XIII
AASTAKAIK NR. 23 DEISEMBER
1933



Aga nüüd tsipa lõunaveerest.

Tulin kolmandalt retkelt Põhjapoolsete riigist. Osa sellest särtsust jäi vist endalegi külge. Mingi rahutus ei andnud mahti oma harjunud viisil magadagi. Kogu aeg tagus nagu vasaraga pähe — tuba, kodu, privaatkamber, urgas, kodu...

Käisin ringi ühe hingelt teisele ja sealt kolmanda tupp. Ikka edasi ja edasi läks mu tee, mööda libedaid Rõngalinna uulitsaid. Sattusin isegi konflikti meie rahuliku skautrahvaga. „Mis sa jandad ja segad meid,“ ütlesid mõned. Mj ütles: „Otsige, võib olla leiate midagi.“ Pidasin siis poegadega nõu, ja — saimegi. Ei tea kuidas teda nimetada, tikukarp või elamu. Ei julgenud esiteks sissegi astuda — löhu viimati trepp ära (seda polnud olemaski, vaid mõned üksikud roikad tähistasid ta endise asukoha). Mj. seltsis käisime seda omanikult palumas. Antigi, ja tasuta — hurraa! Paar päeva seisis veel kõik vaikselt. siis aga algas tagumine ja klopsimine. Majakene aina värises ja ägas. 33 päeva ja ööd kestis sarnane ümberristimine. 34. päeval mõtlesime puhkusele ja laulsime 34-dat korda skaut hümni, seekord aga juba lipu ja tootemi ümber.

Veel natuke kohendamist, siit-säält ja ahju päält. Tsipa jooksmist elektri traadiga ning elektrivalgus oligi sees. Seda-puhku jälle tasuta. Küte — seda tuli kokku mis müras. Ikka puuhalg, kello ja poiss, kaenla all tükk sisustuseks. Tool, tolmulapp, luud või ahjuroop — võta aga vastu. Ühesõnaga prügikühvlist tindipotini, kõik mis ühes majas

peab olema. Ja nüüd, võime ka öelda, et omame privaatkambri. Kuigi kõigest 5 m. pikk ja 3,5 m. lai, kuid siiski pesa, urgas, kus hunt võib teinekord oma poegi koolitada.

Vahepeäl I rühm lõi agarasti kaasa. „Anna pool mulle,“ ütles rj. hundile. „No võta — mitte pool ruumi, vaid pooled päevad nädalas.“

Tagusid siis teised hoolega naelu seinale, ikka panid pappi ka vahele — olevat soojem ja kenam. Tegid ka küttepuid metsas — ostsid vist langi või mis on see kõige väiksem metsamaterjali mõõt. Ka mõned roverid löid sekka. Avitasid usinasti, kuid üldse tegutsevad nad rohkem oma ette, noh vanemaid mehed juba ja kõik.

II rühm, maleva vaeslaps, peab leppima veel kooliruumidega, kuid varsti tuleb aeg, mil ta ka omaette saab ruumid N. M. K. Ü. juurde, ühes rovereite ja mal. staabiga.

Kaugel lõunapiiril, Paganamaa kün-gastele on pillatud III rühm. Mässavad need paganamaa poisid, ei neist saa keegi aru, mida nad teevad sügisese mudas. Tuleb aga kiri, et vot tegime nii ja teeme nii.

Tegime ja teeme, mölkus hulk aega peades. Tegimegi emapäeva, aktusega ja ettekannetega ning lõpuks — teate isegi, mida tehakse ja teevad need, kes oskavad oma jalgade üle valitseda.

Särtsu oli näha noorte kutsikate nägudel. Mürasid palju ja keerutasid tolm. „Tõmmake,“ ütles mj. „Laseme käia,“ ütlesin. ja läkski. Tuju, tore tuju, pani kõigele punkti.

„Rõngalinna susi“.

SISU: Aga nüüd tsipa lõunaveerest. / Pahede hävitamisele, kõigepealt Iseendist. / Elav sööt. / Jäljed lumes. / Lindude toitmine talvel. / Tondilossi sünd. / Lõketule teine jutt. / Sideerialaline väljaõpe. / Peavanema käsukiri. / Hääd ööd! / Vajame üldist juhtide kooli. / Jutustades. / Mis on skaut? / Salga juht ja kordnik. / Uus poiss ja skaudi seadused. / Ideaalne salgapäälilik. / Suudan mina? / Ole täpne. / Resolutsioone salgajuhtide koosolekult. / Mängudest. / Meriskautlusest ja järgueksamitest. / Kodumaa tähtsamad puud. / Teated. / Aju gümnaastika.



Pahede hävitamisele, kõigepealt iseendist.

(Skj. aastakoosolekul peetud referaadi kokkuvõte).

Maailma skautluse peajuhil lord Baden-Powellil külaskäik on Eesti skautluse edaspidise arengu huvides toonud mõndki tervendavat.

Meid rõõmustab, et meie skautlus on põhimõtete taotluses leidnud kätte õige tee haru, kuid kohustusi toob see meile suuri, et seda välja viia tõelisele skautluse suurteele.

Meie teame ja peame tunnustama Bi-Pii väidet, et see pahe on, kui väikeses riigis skautlikke põhimõtteid taotlevad kaks suuremat täiesti iseseisvat organisatsiooni.

Oleme jõudnud positsioonile, kus tuleb välja arendada teoks, õigemini viia ellu noorte hulka skaudi põhimõteteid tegelikult.

Mõnedki suured pahed, mis olnud skautlusele tõsiseks komistuskiiviks, hakavad kaduma. Saadakse juba aru, et skautlus on täisrahvuslik organisatsioon, avalik arvamine on sagedasti võtnud skautluse kohta sõna ja kõik see järjekindlus on edasi kannud mõtteid nii, et skautluse vajadusest hakatakse aru saada.

Kõige tähtsamas osas, nimelt juhtide kõrgema kooli alal pole meie veel suutnud algatada, mille lahendamiseks tuleb peajõud rakendada, kui loota tahame Eesti skautluse püsiva arenemiskäigule.

Parandatud põhimääruse kohaselt vormilikkude puuduste ümberrakendamiseks võidame rea takistusi, mis ees seisid sisulise töö laialdasemaks ja otstarbekumaks kohandamise teel.

Üldjuhi ja malevate juhtide nõukogu kaudu, samuti eriharude juhtide ja instruktorite kaudu avanevad nüüd avaramad võimalused just sisulise töö

kujundamisel nii ühtluse kui skautlikkude kasvatuspõhimõtete ja meetodite teoses viimisel. Sest kui tahame näha sisulises küljes tõusu, peame kõik töö rajama just üksiku poisi arendamisele ja see nõuab suurt eeltööd ja selgitust juhtidelt, enne seda aga on seda kõige rohkem tarvis anda juhtidele enestele...

Nimetaksin allpool mõningaid üksikasju, milliseid tuleb käsitada skautliku kasvatus arendamiseks:

Järjekindel eeltöö üldise skautlik juhtide kõrgema kooli loomiseks.

Juhtide kursusi ning laagrid igas malevas ja võimalusel ringkondades. Vaheldust töökavade koostamisel (tegelikkude võimaluste ärakasutamise).

Skautluse põhimõtete (teooria) põhjalikum tundmaõppimine, kasutades välist kirjandust. Juhid!

Suuremat tähelepanu üksiku poisi arendamisele.

Erialade õpetamises pearõhk praktikale tegelikust elust, samuti skaudi välisele praktikale.

Matkajate grupid iseloomu arend. ja skautlik propagandaks. Matkajad peavad väärima skaudi nime ja seda tõstma.

Skavidormi kandmises võistluse väljakuulutamise üleriiklikult.

Spordimäärustiku ja poiste spordimärgi määruste elluviimine.

Malevate asjaajamise alal välja töötada lihtne, kuid kindel kord.

Pöörata suuremat tähelepanu „Eesti Skaudi“ levitamisele.

Et meil Eestis skautlikke põhimõtteid arendavad kaks suurt organisatsiooni, on pahe, kindlasti suurimaks pa-

heks ja töötakistuseks on nende vahel valitsev olukord ning vaim, mis pole kindlasti mitte terve. Poisid pole süüdi, see on nende loomuses, oma üksust kaitsta, kuid just neid noori tuleb kaitsta, kes meie väikeses riigis ühiste sihtide taotlejatena rakendatud vastolulise olukorda. Kelle kohus on siin tuua parandust? Kui vastame, kui skaudid, siis ütleme: „Meie kõigi kohus.“

Koolipingil kõrvuti istuvad poisid — noorkotkas ja skaut, nende juhatajatest ja õpetajatest üks pooldab üht, teine teist; vanematel, kellel üks poeg skaut, teine noorkotkas — kõigi nimetatute vahel jätkuvad selles küsimuses kahesugused vaated, kuid siiski ühistes huvides.

Kas pole juba aeg, et ühised kõrgemad huvid ja mõtted saaks otstarbekohaselt, nii või teisiti, kokku juhitud tegelikult suureks loovaks ühis-

tööks Eesti noorte kasvatushuvides ise-tegevuse alustel.

Peame olema ettenägelikud ja selle järele ka sihid seadma.

Kuid algatuseks oleme kohustatud.

Eesti noorsoo kasvatuses üldise ise-tegevuse printsiibi rakendamiseks täisrahvuslikus vaimus algatame koostööd kõigi skautliikudel põhjalustel töötavate organisatsioonidega teadmises ja tahtmises, et ideelised skautlikud põhimõtted haaraks laiema pinna meie väikeses Eestis.

Eelseisev tegevusaasta Eesti skautide peres seisku rahulikus töömeeleolus, võtku maad üldine häatahtlikkus ühise eesmärgi taotluses isekeskis ja arenegu see igatühe ja kõigi vastu, kus skautlikke põhimõtteid puhtal kujul arendada tahetakse, selles mõttes toetame igat skautlikku algatust ning ettevõtet ja astume tegelikkude ülesannetega lähemale skautluse sisule.

Elav sööt.

J. S. Allman'i järele inglise keelest G. A. Kungs.

Fred tammus kergelt oma seitsmekoeralise ree järele. See oli esimene talv juhtivale koerale Jerryle. Seepärast tuli olla ettevaatlik, sest iga väiksempi asi oleks võinud koera mõjutada, millele oleks järgnenud kogu rühm.

Hommiku poolel jõuti hästi edasi kodu poole, sõites teel, mille ta rajas varem oma onnist varustuspunktini. Koerte koorem oli kerge, vaevalt 20 kg. koerale.

Korruga ta peatas koerad, nähes uusi jälgi, mis tulid tee kõrvalt. Jälgi uurides oli ta veendunud, et kaks saani olid läinud ees. Kindlasti oli esimesel neist olnud väga kiire, sest mees kandis kasetohust saapaid, milliseid tol ajal keegi ei kannud, sest oli vaid 20° alla nulli, ning neid saapaid kantakse harilikult väga kange külma juures. Teine saan oli terasjalgadega ja kindlasti veetud enam kui üheksast koerast. Fred imestas. Kes võisid need mehed olla? Keegi ei teadnud seda teed, ja mis võis neil asja olla selles mahajäetud nurgas? Ühel kurvel, jälgede järgi otsustades mõõnas ta, et teise saani koerad olid kiiresti jooksnud. See kiirus pani teda veel enam imestama. Milleks tormata nii, kui pole kindlat eesmärki? Võib olla, oli leitud uusi kullalademeid? Ta peatas koerad, võttis juhtkoeral esimesest jalast saapa. Jalg oli terve. Saapata võis ta saavutada suurema kiiruse kui enne. Tee oli kindlaks vajunud ja sõit hõlbus. Poole tunni pärast peatas ta jällegi koerad, märgates teel punaseid täppe. Arvates, et koera jalg vigastatud, võttis ta saapa, et seda uuesti jalga panna, ent jalg oli terve. Jäljed olid nähtavasti mõnelt koeralt eelmisest koerterühmast. Aga lähemalt silmitsedes, leidis ta,

et need ei võinud olla koera jäljed. See pidi mees ise olema, ja nimelt teise saani juht, kes oli haavatud, kuid siiski nii ruttas. Imelik! See leutis sundis teda veel enam lisama kiirust. Jälle peatus ta. Mehe jäljed viisid teelt kõrvale, ühele künkale. Jälgides neid, ta leidis künka otsast tühja padruni. Et jäljed künkani polnud verised, otsustas ta, et see pidi olema esimese koerterühma omanik, kes läinud künkale ja säält lasknud, otsustades tühja padruni järele.

Asetades end laskja mehe seisundisse, taipas ta peatselt, et kuul oli suunitud sinna, kus ta esmakordselt nägi vereplekke.

Paar tundi hiljem, ümber käänu sõites, märkas ta eespool saani, mille juht liikus aeglaselt edasi. Märgates järeletulejat, peatas koerad ja hoidis püssi laskevalmis, sest Fred oli oma püssi igaks juhtumiseks kätte võtnud. Fred lähenes ja tundis mehe mütsi järele. Selline uhke, sobelnahast müts oli vaid ühel kogu maakonnas — politsei komissaril.

„Hallo, Mac! Mis teed sa siin?“ hüüdis Fred.

„Noh, seda ma pidin küsima sinult, sest minu teades pidid sa olema sealpool piiri, oma isa juures. Mina ise seiran Red Regani, kes praegu jälle pääsis mu kütüüst üle piiri. Säält ta läheb,“ ütles ta, näidates kaugenevale mustale täpile, kes kadus eemal künka taha. „Ja üle piiri ma minna ei tohi, sest selleks peaks olema ameeriklastelt luba. Üldse on see piir suuremaid lollusi, sest iga kaabakas, kes ületab selle, võib mõnda aega jälle julge olla. Vanasti oli piiridest üleminek lihtis. Nüüd peavad aga selleks olema igasugused load. Aga mis teha, peab leppima! Red Regan spekulereib kogu aeg sellega — tuleb Aljaskasse, paneb siin toime terve rea kelmusi ja paeb piiri taha, teades, et enne nelja kuud talle midagi teha ei saa. Aga seekord pean ta tabama, sest muidu on mul häbi ennast komisariks nimetada!“

„Kõige esmalt vaatame su jalga. Kuhu ta sind õieti hammustas?“

„Ah, pole suuremat viga. Petsin teda. Niipea kui pauk käis, viskusin maha, simuleerides surnut,“ vastas komissar.

„Hästi! Ole nüüd paigal. Hoolitsen tule eest ja korraldan laagri, ning siis vaatame järele. Ja koerte eest peab kõigepealt hoolitsema, eriti, kui oled sellasel pingutaval retkel.“

Ent Mac ei jäänud tegevusetuks, kartes et jalg kangestub. Ta avas moonakoorma ja jagas koertele toitu. Siis tehti laagri ase valmis, korjati puuoksi, löödi telk üles ja sinna asetati kaasasolev väike ahi. Haod topiti ahju ja varsti oli telk soe ja mugav. Vaadates järele komissari jalga, leidis Fred, et haav polnud kardetav. Kuul oli luid vigastamata läbitunginud. Puhas särk rebiti sidemeiks ja mähiti nendega jalga.

Kui nad veidi aja pärast einetasid, küsis Fred: „Ütle, kes on õieti see Red Regan?“

„Kehvemat seltsi ameeriklane, kes alles hiljuti karusnahkade pärast tappis oma kaaslase ja just minu piirkonnas. Pole mingit kahtlust ta peatses tulekus, et uuesti oma vargusretki jätkata,“ seletas komissar. „Kuidas sina siis nüüd elad?“ usutles ta.

„Mitte just hästi,“ vastas Fred. „Pärast ema surma loovisime siin ümbruses ja pidasime jahti. Sel talvel oli hää saak, nii et isa võib suvel enesele lubada väikese puhkuse. Nelja päeva eest läksin Nampiiri, et tuua varustust. Nüüd olin koduteel ja kohtasin, nagu näed, sind.“

„See on hää, et hoolitsed ka oma isa eest. Mälestub, kui olid veel väike, kuidas isa sind kord seljas kandis 80 miili arsti juurde. Sul oli jalas veremürgitus. — Aga nüüd lähen magama. Olen vana mees ja need kaks päeva külma ja pingutust on steinud mind päris väsinuks.“

Vana komissar oli uhke oma noorele sõbrale. Ta tundis Fred'i juba pisikesel poisina. Nüüd aga oli ta pool pead komissarist pikem.

Fred kattis hoolikalt sõber-komissari ja heitis ka ise magama, kuid tal ei tulnud niipea und. Igasugused mõtted ristlesid päas, kuidas aidata tabada Red Regani. Enne uinumist soovitas komissar Fred'ile olla ettevaatlik ja parem paar päeva peatuda siin, sest võib olla, et Red Regan kavatses ka teda paljaks röövida.

„Ei usu. Kindlasti katsub Red Regan piiridest võimalikult kaugeneda,“ vastas Fred.

Hommikul kella 4 paiku pugus Fred oma magamiskotist välja, otsis pliiaiti ja jättis vanamehe aseme kõrvale väikese sedeli. Siis tegi ta ühe kaunis suure paki, mis sisaldas ta telgi ja paar vajalisemat asja, rakendas koerad saani ette ja kihutas täie hooga Red Regani jälgi pidi edasi. Üle jõe, mis voolas säälpool piiri, sõitis ta aeglaselt, et mitte vigastada koerte küüsi.

Kella 10 paiku valgenes, Fred jälgis hoolega juhtkoera, sest mingisugusele hädaohule lähenedes pidi koer seda tundma kõige esmalt. Nüüd alles taipas Fred ettevõtte kardetavust. Kui Red Regan ööks ei peatu üldsegi?

Korraga Jerry muutus rahutuks, — ees peab midagi olema. Koer kindlasti kuulis midagi või haistis suitsu lõhna. See võis olla vaid Red Regan, kes kusagil lähedal oma telgi üles löönud, Fred pöördus teelt paremale poole. Jerry jooksis talle truult järele, vedades enese taga kogu koerterühma. Nii liikusid nad edasi umbes kella 12-ni. Siis ta pöördus vasakule ja vaevarikka teekonna järele nad umbes kella 5-ks jõudsid uuesti tee. Kuigi Fred kunagi polnud õppinud topograafiat, orienteerus ta selles ümbruses siiski paremini kui mõni parim insener. Uurides teed, ta sai aru, et Red Regan siit veel polnud möödunud. Ta võttis taskust komissari mütsi, mille ta kaasa võtnud, toppis selle pakki nii, et vaid sabaotsad välja paistsid. Nüüd näis nii, nagu oleks pakk täis olnud kalleid nahku. Siis pööras ta koerad ümber ja läks sama teed tagasi, otse Red Reganile vastu. Ta säädis kõik valmis. Koerad jooksid parajas traavis edasi. Sääli liigahutusid Jerry kõrvad. Käänu tagant kerkisid teiste koerte pääd. Fred hüppas tee kõrvale lumme, kui ligines saan, juhitud väikese punase vurrudega mehest.

„Hallo! Kuhu minek?“ hüüdis see Fred'ile.

„Lähen Nampiiri nahku müüma ja varustust ostma.“

„Oli senini hää saak?“ küsis esimene.

„Polnud viga,“ vastas Fred, „üks hõberebane ja veel üht-teist. Kui nii edasi läheb, võib talvega rahul olla.“

Sääl märkas Fred, kuidas vastutuleja erilise huviga silmitses pakist paistvaid soobli sabakesi. Fred nägi ka võõra saanis püssi, mille tühja padrungi oli ta leidnud künkalt eile. Tähendab — see oli Red Regan. Viimane silmitses uurivalt Fred'i ja ta koeri.

„Soovitan sulle nüüd väga kiiresti minna. Veidi maad tagasi on vana laagriase. Võiksid sääl peatuda ja koertel puhata lasta. Nad näivad väga väsinuina,“ ütles ta siis.

Kätleti vastastikku jumalagajätuks ja igaüks jatkas oma teekonda. Kui Fred oli ünd aega sõitnud, märkas ta, et Red Regan jälgis teda. Varsti oli jälgija vaid veel poole miili kaugusel. Red Regan oli kõrvaldanud üleliigse koorma ja koerad näisid värskemad ja võrratult paremas seisukorras kui Fred'i omad.

Varsti oli Fred jõe ääres. Siin ta sai aru olukorra raskusest. Kui ta jõele jõudis, oli ta Red Reganile soodsaks märklauaks.

Jerry rühkis edasi suurepäraselt. Kui teised koerad kukkudes teda kinni pidasid, urises ta ja tabtis neid hammustada. Nüüd märkas Fred, et koerad olid vigastatud. Jääl olid vereplekid. Jerry jalg oli jälle vigane. Oleksid Jerry kütüned tõmmanud sellise jälje Fred'i külmanud näole, mis paistis jää, ta süda poleks vahest nii kokku tõmbunud kui nüüd, mil ta märkas koera haiget jalga. Fred laskis koertel veidi puhata ja tormas siis jälle edasi. Ta pani viimase mängu, võttes omalt koerterühmalt kõik, mis võis. Nüüd kuulis ta seljataga ka juba Red Regani häält. Ainukene pääs seisis koerte veel kiiremas edasiliikumises. Oleks tal olnud selline koer, kes mitte rakendatuna ees jookstes ergutaks teisi kiirusele, pääseks ta. (Sarnaseid koeri tarvitatakse võiduajamisel). Kuid niisugust koera on üldse raske leida, vast saja hulgast üks. Fred otsustas kiiresti. Peatades saani, jooksis ta Jerry juurde, rakendas selle lahti, hoides koera pääd kahe käe vahel ja sosistas talle midagi, mis kuuldus kui palve. Siis laskis ta Jerry lahti ja sundis koerad jooksuma. Vaene Jerry ei teadnud, mis teha. Hüppas paremale ja vasakule ja vahtis Fred'i otsa. Ta teeks kõik oma hääle, peremehele. Aga mida? Siis käsutas Fred teda järsult: „jooosta!“ Jerry taipas ja jooksis koerterühma ette. Jooksis, — peatus, ootas meeskonda ja jooksis jälle. Isegi sellega vilunud koer poleks teinud seda paremini, kui Jerry praegu.

Pimenes. Kuu valgustas nõrgalt pilvede vahelt. Fred jõudis üle piiri, suunis saani künka taha, kus seisis laager. Komissar, kes ootas teda, pani kohe püssi palge. Enne kui Fred sai sõnakestki öelda, ilmus Red Regan künka tagant.

„Käed üles, ja ruttu,“ hüüdis komissar. „Sina sihi, Fred, kuni seon ta.“

Red Regan oli käes. Ta oli küll vaid 10 miili üle piiri, aga ikkagi üle.

Kui Red Regan oli seotud, ütles komissar tõsiselt Fred'ile: —

„See on hädaohtlik mäng, olles elavaks söödaks. Olin valmis sulle juba järgnema, piirile vaatama. Hää, et nii läks. Telgi pakkisin sisse ja koertele keetsin sooja suppi. Nüüd aita selle kaabaka koerad minu omadele külge siduda, ja siis viin ta sinna, kus ta õige paik. Sõit loodetavasti on küllaldaselt külm sullele mehele, mis talle juba tubliks eelkaristuseks.“

„Veidi liikumist pead talle siiski lubama, muidu viid kangestunud laiba kaasa.“

„Kui juba külmast jutt, siis, narr, anna mu müts kätte! Sest sukka võib küll jalas kanda, kuid päakatteks ta siiski nagu hästi ei sobi.“

Tore oli näha Redi nägu, kui ta taipas, et kogu nahkade pakk koosnes vaid ühest mütsist.

Kui kõik koerad olid rakendatud, pakiti ka Red saanile. Lahkudes ütles komissar Fred'ile: — „Ma pole 20 aastat kirja kirjutanud, aga nüüd, niipea kui jõuan postkontorini, kirjutan su isale. Ta on sinu päale sama uhke kui mina.“ Siis ta läks. Ja hoides kuldaväärt Jerry pääd käte vahel, vaatles Fred kaugenevat saani.

Jäljed lumes.

Ajakirjast „Lootusringi juht“ nr. 2. 1932.

Läheneb talv, jõulud... Pehme, valge lumi katab maad. Kui hea on puhata koolitööst vabal ajal siis metsateel! Või lumme uppunud põldudel! Ja elu on küllalt seal, see on kirjutatud lumme jälgedena. Läheme, loeme seda...

haganate ja viljaterade eest! Selleks võib teha tasaseks tüki maad, püstitada ühele äärele kadakaid varjuks lumme, veel parem — teha kadakaist ulualune, mis ühelt äärelt kinni, siis ei julge vare- sed sinna toidu kallale minna.

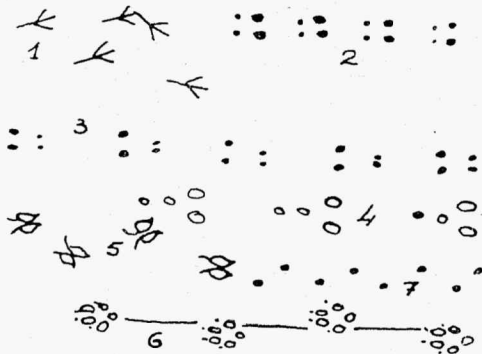

Üsna kodu lähedal on hüpelnud varblased, tihased, talv-siit-sitajad (vaata pilt, 1). Nad vaeseke- sed on ju nüüd hädas toidu otsimise- ga... Kas sul on korras juba lindude söögilaud talveks? Ja toitu laual?

Kaugemal õuel on varese ja ha- raka jälgi, need on märksa suuremad. Põllul aga jooksevad väledad põld- püü d. Küll nemadki oleksid tänulikud

Metsa jõudes näeme kuuse all nelja- lisi jälgi: kaks madalat, kaks sügavamat (esimeste jalgade). Sama puu all leiame ka käbijätteid, seemneosi. Orav (2) on seal jooksnud, käbisid närinud!

Agas vähe edasi on veel peagu sama- suguseid jälgi, kuid need ei ole ni kor- rapärased, on ka veidi tugevamad nagu. Vististi see oli kärp (3). Võimalik, et oravat püüdiski see röövloom; rutuga

joostes on tema tagumised jalajäljed tihti segamini.

Leidub väiksemaidki jälgi, need on nirgi jäljed; veel väiksemad aga — hiire.

Rohkesti jälgi on lahtiste veekogude ääres.

Sügavamale metsa läheme. Siin on näha sügavaid sõrajälgi... See on meie ilusam metsloom — hirv (5). Vähe on neid näha, külastavad siis ka heinakuhje.

Agaga rebane (6) on siit läinud. Viis mõhka käpa all, sammud kaunis reas, lohisev saba tõmbab tihti ühendava joone. On aga reinuvaleril aega vähe, jookseb põgenevale ohvrile hüpates järel või põgeneb ise, siis ei ole tal enam aega nõörsirget rida teha, siis on jäljed nagu pildil (7) näha.

Rohkesti on lumes koerte jälgi,

neid aga eraldame kergemini, on ju neid alati õues näha.

Väsinud ilusast rännakust, pöördume metsast jälle põllule. Siin vana tuttava jäljed, ikka kaks tugevat (esimesed) ees ja kõrvuti ja nende järel reas kaks lohukest. Jänes (4) läks siit joostes. Jäljed muutuvad harvemaks, sügavamaks, vahed lühemaks... Vaeneke on siin hirmuga jooksnud, vist hädaoht varitses. Kaugemal on rahunenud jälgi, „aasu“... Hakkas otsima aset, kus puhata õhtuni, mil tuleb jälle oraseid maitsma.

Õlemegi põllul. Kuulikestena veerevad õnnelikud püüd söögikohalt pöösaste varju.

Koduõues. Seal lõbus lindude pere söögilaual. Iganimelisi neid seal. Nööri otsa seotud pekitükikestel turnivad aga tihased mitmest perekonnast.

P. K.

Lindude toitmine talvel.

Üks arvurikkaist häätegedest skautidele ja hundipoegadele on lindude toitmine talvel. Selleks tuleb neile toidulaudu üles seada. Linnud hävitavad kevade ja suve jooksul miljoneid kahjulikke putukaid ja ussikesi. Et lindudele nende töö eest vähegi tasuda, tuleb olla neile abiks ajal, mil nad toidupuuduse all kannatavad s.o. talvel — mil toitvaid seemneid katab lumi.

Sel puhul toon siinkohal väljavõtte Loodusvaatlejas 1931. a. nr. 1. H. Meltse kirjutisest „Lindude kaitsest talvel“, kus kirjutatakse järgmist: „Esitaks tuleb selgitada missuguseid linde tuleb talvel sööta. Selleks jagame siinsed paiga- ja hulgulinnud kolme rühma: 1) kahjulikud linnud, kelle arvu talvel võiks vähendada; 2) linnukesed, kes talvel küll ka söödalaauakesi külastavad, kuid nad saavad looduses söötmisetaagi läbi, seega ei ole nende söötmisel erilist majanduslikku tähtsust; 3) aias ja metsas väga kasulikud linnud, kelle söötmine on majanduslikult õigustatud.

Esimesse liiki kuuluvad peamiselt varblased, neid on meil kaks liiki: koduvarblane ja põldvarblane. Mõlemad varblased elavad inimeste asulate läheduses. Kus ei ole inimesi, seal ei ole ka neid. Erilisi põhjusi varblaste eest hoolitsemiseks ei ole, ennemini võiks nende arvu vähendada, sest et nad sagedasti kasulikumat linnud eemale

tõrjuvad. Ning suvine viljahävitamine on põllumeestel hästi teada.

Teise rühma kuuluvad linnud, kes toituvad talvel puude ja umbrohu seemneist. Seesugused linnud on kanepilind, siisike, leevikesed, ohakalind, tsiisitaja, vindid j.t. Paljud neist pesitsevad põhja pool ja tulevad talvel ajutiseks meile. Või rändavad meilt läbi, peatudes siin vaid lühikest aega. Kui ühes maakonnas ei ole puudel seemet siis rändavad niisugused linnud, sageli suurte parvedena naabermaakondadesse, kus seemnerohkus suurem. Nende lindude söötmisel puudub samuti majanduslik tähtsus, sest kui oleme neid talvel hoolikasti toitnud, kaovad nad kevadel ikkagi meie aedadest. Metsa mõned küll jäävad, aga ka just needsamad talvel toidetud linnud, on küsitav. Nende söötmine on rohkem eetilise löbu. Toiduks kõlbavad kõige paremini umbrohuseemned, näit. seemned viljapeksu- või tuulamismasina alt, heinaküüni põhja jäänud rohuseemne puru jne. Suuremal määral saab ka umbrohu seemneid veskitest, sorteerimispunktidest ja õlivabrikust. Viljaterad ja leib ei ole nende toitmiseks esitaks otstarbekohased ja teiseks tulevad ka kallid, kuna aga umbrohuseemned pea midagi ei maksa.

Kus pole varblasi, seal on nende lindude söötmine lihtne, sest võib umbrohu puru kuhugi räästa alla või lihtsalt lu-

mele külvata. Parem on küll lagedamale väljale mõni katusealune ehitada. See võib olla lihtne, kas või kuuseokstest ehitis, mis peab kaitsma teri lume eest. Siin oleksid ka põldpüüd alalised külalised. Metsades on lindude söötmine veel lihtsam. Siin võib igasuguseid laaukesi või majakesi seemnepuru jaoks üles seada, kuna sagedamini mõni laia-de okstega kuusk on heaks katuseks.

Kolmandasse rühma kuuluvad kõik tihaste liigid, puukoristaja ja porr. Tähtsamad tihaste liigid ei rända oma kodukohast kaugemale, vaid elavad kogu aasta teatud metsakvartaalis, aias või selle lähemas ümbruses. Suvel on nendel lindudel, näit. rasvatihastel, metsad ja aiad nii jaotatud, et igal perekonnal on oma teatud arv puid ning pöösaid, ja sellest ringist ei lenda nad palju kaugemale toitu otsima. Talvel aga ühineb mõnikümmend perekonda ühiseks parveks, ja metsad ning aiad jaotatakse parvede vahel enam vähem kindlate piiridega valdkondadeks. Need tihaste parved koosnevad sageli õige mitmest liigist: rasvatihased, sootihased, tutt-tihased, sinutihased jne. Tihaste parvele seltsib harilikult veel mõni puukoristaja, porr ja vähemad rähnidki. Nähtavasti saavad need linnud omavahel hästi läbi. Selle rühma linnud toituvad suvel kui ka talvel puudel ja pöösastel elutsevatest putukatest, nende tõukudest, nukkudest ja munadest. Kõik on nad kasulikud linnud. Talvel võime neid linde toitmiseks märksa rohkem aeda meelitada, kus nad hulga viljapuude vaenlasi hävitavad, nii et nende lindude talvine toitmine on ka majanduslikult täiesti õigustatud.

Tihaste, puukoristajate ja porride toiduks kõlbab rasv ja rasvane liha, kuid veel meelsamini tahavad nad kanepi ja päevaliliseemneid. Leiba ja viljateri ei söö need linnud aga kunagi. Et vare- sed ja harakad rasva ja liha ära ei saaks süüa, selleks riputatakse kanamunasarvused rasvatükid niidi või peenikese nõõriga puu oksa külge. Seesugune tihaste toitmise viis ongi maal juba ammust ajast üldiselt tarvitusel. Varblasi ei ole siin tarvis karta, sest need rasva ei söö.

Palju enam kui rasva armastavad tihased kanepi ja päevalille seemneid. Nende seemnete söötmine teeb aga juba ras- kusi, sest kanepi ja päevalille seem- nete peale on ka varblased iseäranis maiad. Siin võivad lapsed päevalille

seemneid nõela abil niidi otsa ajada ja siis riputatakse see niit kuhugi puu- oksa külge. Varblased kardavad kõi- kuvat niiti ja ei saa ka niidi küljest seemnete söömiseга hakkama.

Kaunis praktiline on veel päevalille ja kanepi seemneid sööta, kui mõni väi- ke kompveki- või tühi kilukarp niidiga puuksa külge riputatakse: varblased kardavad niisuguseid kiikuvaid ja tiirle- vaid asja ega julge lähedale lennata. Aga kui mõni varblane on kuidagimoodi sellest seadisest aru saanud, lähevad ka varblased varsti julgemaks. Tihaste juu- remeelitamiseks on alul tarvis mõni rasvatükike terade peale panna. Tihase- sed tunnevad rasva lõhna, — siis leia- vad nad ka terad. Kui aga tahetakse järjekindlalt tihaseid sööta, siis on siin minu poolt konstrueeritud tihaste sööt- mise automaat praktiline (Hind umbes 2 krooni. Tellida võib aadressil Abja p.-ag. Tõlla postk. H. Meltsas). See automaat on nii ehitatud, et peale tihase- te, porri ja puukoristaja ei saa varbla- sed ega teised linnud sealt teri kätte. Vihm, lumi, tuul ja jäätis selle aparaa- di tegevust ei takista. Automaati võib kin- nitada soovitavasse kohta posti või teiba külge, samuti ka akna lähedusse, kus on hea teha läbi akna vaatlusi lindude liikumisest, eluavaldustest. Metsas leidub küllalt kohti kuhu apa- raati kinnitada.

Selle aparaadiga saab sööta ainult kanepi teri. Kahjuks aga ei ole meie kauplustes kanepi seemet müügil ja kui kusagil vähesel määral, siis nõu- takse selle eest apteegi hinda. Mul on talvel aias üle 100 tihase mitmest liigist, ja nende toiduks kulub talve jooksul üle 100 kg. kanepi seemet.“

Skautide ja hundude ehitatud toidu- laud lindudele võib koosneda lihtsast lauast posti otsas. Kahakordne heategu on laudade valmistamine ja nende and- mine vanadele inimestele, kes vaadel- des linde toidulaual tunnevad suurt rõõmu. Rühmad, salgad siin on jällegi häa tegevusväli omavaheliste võistluste korraldamiseks.

Toidulaudade ülesseadmine iseenesest on kaunis lihtne toiming. Laud asugu 1,20 kuni 1,50 meetri kõrgusel, nii et sinna kass juurde ei pääseks. Kui laud asub puu või pöõsa läheduses, siis ka- sutavad linnud neid parema meelega, kui lagedal asuvaid laudu. Laua üks äär olgu kõrgem, tuulevarju andmiseks ja kaks äärt madalamal, et tuul toitu

laualt ära ei saaks kanda. Parkides olgu toidulauad teedest ja majadest veidi eemal, sest linnud eelistavad olla varjatud kohas. Nende toidulaudade alalisteks külalisteks on enamasti varblased, leevikesed ja teised linnud, kellele toitmiseks kõlbavad igasugused toiduraasud kõögist, päevalille seemned, leotatud leib, sepik, liha, rasv jne. Vett tuleb alati tagavaraks hoida aasta ümber ringi. Tükike rasva võib riputada nõõri otsa akna lähedale tihastele; need paigalised linnud on eriti huvitavad vaatlemiseks.

Lindude hoolikas vaatlemine pakub palju huvitavat loodustarmastavale skaudile ja hundipojale. Üksikuid linde teeme kindlaks nende sulestiku, suuruse ja elukommete kaudu. Üks tihane armastab toitu süüa otse toidulaual, kuid teine kannab selle enne minema ja siis sööb ära, kolmas ajab seemned enne üle kastiääre maha ja asub siis sööma. Ühe ja sama linnuliigi elukombed on tihti isesugused mitmel maal. Andmete kogumine ja tähelepanekute tegemine on tarvilik, et selgitada aialindude elu-olu.

H. T.

Tondilossi sünd.

Brr... Külm on, kõle tuul sasib halastamatult huntide karvades, kes kükitavad pargis — ainukeses puude salgas, mis on leida ligiduses.

„Külm on,“ ütleb poeg Ao, „tuul paneb ka minu värisema. Miks on nüüd külm? Suvel oli nii hää soe päikese käes pikutada. Miks ajavad puud nüüd lehed maha? Mida see kõik tähendab?“

„Tali tuleb,“ ütleb vana hunt. „Pojad, see pole veel midagi, aga vat kui tuleb pakane, siis on alles külm.“

„Aga kas siis ehk saab kuhugi varju pugeda, kus soojem ja tuule varjum on,“ ütleb poeg Eo.

„Selle pääle mõtlen juba ammu, kuid pole saada. Meie eest on tugevamad naabrid kõik ära võtnud,“ kostab hunt. „Mängime parem.“

„Hao, sa oled hunt — lambavaras, meie kõik jälgijad-koerad. Põgene!“

Poeg kaob, teised kõik kilgates taga. Jooksevad, ajavad Hao ummikusse ühte aeda ja ongi käes põgenik. Koguvad siis kõik vana ümber, lõõtsutavad kiirest jooksust, näod aga juba rõõmsad, kadunud on kurbtus. Kõigil on nüüd soe, kõikidel on hää olla.

„Pojad, mul on plaan. Äsja jooksimet ühest urkast mööda, mis võib meile väga hästi varjupaigaks olla. Ta on praegu mahajäetud ja õudne, kuid meie korraldame ta ja asume sinna elama.“

„Kus see on?“ küsivad pojad.

„Siit tsipa maad. Näe, paistabki juba.“

„Sinna ma ei julge minna,“ ütleb Robo, „sää! on tondid.“

„Lori jutt, see on vaid rahva arvamine. Lähme vaatame mis ta'st saab, sää! on hää elada — pole karta tülitajaid.“

Ronivad kuidagi üle lagunenud sissekäigu ruumi. Kõik kohad on täis vana prahti, seinad auke täis, tuul lõõtsub samuti kui väljaski, pillub sisse puulehti, murdunud oksid ja riputab peent liiva tolmu pääle.

„Siin pole vist keegi elanudki?“ küsib Muto. „Siin on ju sama külm kui väljaski.“

„Õige küll, aga nüüd pojad jooksket, otsige mida keegi saab ja mis kõlbab meie koopa korraldamiseks.“

Pojad kaovad. Vana käib korra ümber koopa, takseerib teda igast küljest ja kaob ka ise metsa.

Mõne aja pärast saabuvad pojad ja vana leitud asjadega. Algab kiire, hoolas töö. Kolm poega koristavad ruumi kõntsast, meli on kõigevanema poja eestvõttel töl sissekäigu juures. Vana ise on siin, sää! õpetab toppima ülaruseid õhuauke, vooderdama seinat jne.

Tööd tehes tõuseb tuju. Juba urisevad paar poega oma ette laulu, see valgub üle teiste ja lauldes möödub puhkeae. Siis alatakse jälle kibedasti tööd, tehakse päevad ja ka ööd. Juba on sissekäik korras, õhuaukud ja aknad kinni topitud, koobas võtab mugavama ja nägusama ilme — juba on soe, pole karta tuult ega sadu. Ühine laul teeb meeled rõõmsaks.

Veel tsipa siit säält kohendamist ja omaks võidakse nimetada koobast kõrgel künkal — kui lossikest. Isegi oma tondijutt on tal.

Mugavalt istuvad pojad, tõstavad koonud ja lasevad rõõmsa huilge õhku. Tondiloss, eluase on valmis.

„Rõngalinnat susi.“

Lõkktule teine jutt.

„Scouting for boys“ järgi Kollane rebane.

Metsa oskus.

Et olla hää ja mitmekesine skaut, tuleb tunda metsaelu. Metsloomad ja linnud pakuvad meile palju õpetlikku. Juba paljas looma või linnu jälgimine üksi suudab arendada mälu, tähelepanuvõimet, osavust, otsustamisvõimet jne. rääkimata sellest, et jälgides oleme oma vaba aja huvitavalt ärakasutanud. Kuid kõike seda saavutame vaid siis, kui meie seda tahame. Iga tõsise jahimehe rõõm ja huvi ei peitu selles, et ta on suutnud linnu või looma kinni püüda — vaid palju suurem huvi on tal, kui võrd osavalt on ta ühele või teisele mets-olevusele suutnud ligi pääseda. Sama olgu ka skautidele. Ei ole ju meie neis olukorras, kus linnud või loomad on meile toidupooliseks — metsas, liiategi kus omame üht kui teist metslooma kui haruldust — ning inimese kohus on teda kaitsta ja hoida.

Metsa elu õpite tundma mitte üksnes jälgede ja muude sääraseid tunnusmärkide kaudu, vaid püüdke ise lugeda jälgedest, missuguses olukorras need tehtud, kas jälgede tegija ehmatanud või rahulikus olukorras jne. Metsa elu oskus õpetab skauti liikuma metsis, dshunglis ja padrikuis, seal näete paremaid metsa saadusi, seeni, marju, juuri, laagri tarbeid jne. Teie leiате kõike, mida vajate, kas oma tarbeks või jälle saate teada, et üks või teine metsa saadus ühe või teise metsaelaniku pesitsemispaigaks. Toonitan siin — ainult siis võite kõiki neid tarkusi omada ja ennast skaudiks ettevalmistada — kui liigute metsas nii kuidas peab liikuma skaut s. o. mitte nina „vastu maad“.

Samas suunas võite vaadelda ka n. n. „tsiviliseeritud maad“. Tõlgitsege inimeste ratta, hobuse ja teiste jälgi ja jälgige kõike, mida aga võimalik. Pange näiteks tähele, et linnu äkiline tõus on tunnuseks, et keegi teie läheduses viibib, kuigi teie seda vast ei näe. Pange tähele kõiki asju maas, tihti leiате kaotatud asju ja suudate sellega teha skaudi häätegu, omanikule seda kätte viies. Pannes tähele kõiki asju leiate, et nii mõnigi kord võite kasulik olla mitmeski asjas, kas või hobuse pingul rihma järele andmisel või millegis muus. Tähelepannes inimeste ülal-

pidu või riietust võite mõnigi kord skaudi alati valmisolekut näidata.

Pidage meeles, et see on skaudile häbiks, kui olles teiste seltsis, need midagi näevad, kas suurt või pikka, ligidat või kauget, kõrget või madalat, mida skaut pole osanud tähele panna. „Juhil Hääles“ nr. 3 on rida mänge ja võistlusi sel alal, proovige!

Laagri elu.

Skaut armastab elada laagris, et seal elada, tuleb osata tõsta telki, või ehitada onni, süüdata tuld, valmistada toitu, valmistada sildu, nii öösel kui päeval, võõrsil kui omal maal — alati peab valmis olema üksipuhul millises olukorras teie ei viibi.

Kuid kui üpris vähe inimesi end harjutavad sääraseiks asjuks. Elades kodus leiате seal peavarju, pehmete asemetega, ema on toidu valmis teinud ja muudkui ootab sööjaid. Kes ei tunne teed — küsivad seda politsei käest.

Hää, kuid kui niisugused inimesed lähevad võõrsile, või peavad elama iseisvalt või tahavad skaudelda — siis veenduvad, kui saamatud nad on.

Võtke üht „mamma poega“, viige ta kord laagri või matkale, teie näete ta saamatust — ta on käperdis ise. Võtke minu pärast kas või üks tennise mängija, kellel muud meeldivamat ajavaidet ei olegi, kui vaid käsitleda oma reketit. Viige ta kord laagri. Kõigepealt tema ilusad riided siin kõige vähem aitavad. Ta jääb seal üksinda, peab leppima vaid pealtvaataja osaga, enne kui harjub skautlusega.

Kuid skaudi tarkus, pange tähele, kõlbab igale poole. (B. P.) Reket siin palju ei aita, kuigi tennis on väga uhke ja lõbus sport. Teatud mõttes ta harjutab silmi, närve, osavust ja vaimu. Kuid tennis ei või asendada skautlust, kuna skautlus õpetab, kuidas saada tubliks meheks. Jga skaut võib osata tennist mängida — kuid iga tennise-mängija ei või olla skaut.

Mehisus.

Vanal ajal olid rajaleidjad (?) Inglismaal skautide eelkäijad. Nende seadused olid sarnased meie seadustele (ja üldiselt sarnased jaapani seadustele). Meie

oleme nende järeltulijad ja meie kohus on alal hoida nende kuulsust.

Nad tonitasid, et au on üle kõige. Nad kunagi ei teinud midagi, mis vastolus oleks olnud auga, näiteks ei valetanud, ei varastanud. Nad enne surid, kui midagi säärast tegid. Nad olid alati valmis oma elu jätma, oma vanemate, juhtide, isamaa, au ja usu eest. Tuhandete kaupa nad läksid Palestiinasse, et kaitsta kristlikku usku muhameedi-usulistele türklaste vastu. Sama tegid meie isad ja vennad vabadussõja ajal — meie isamaad kaitstes. Edasi. Nad hoidusid koos väikeste salkades, samuti kui tänapäeva meie skautsalgad. Nad seisid koos hääl ja halvul päevil. Kõiki ühendas ühine mõte.

Üle kõige, ikka ja alati, nende au oli kõige püham. Nad olid lojaalsed Jumalale, oma isamaale ja oma riigijuhtidele.

Nad olid erilisel viisakad ja abivalmis naiste, laste ja jõuetute vastu. Nad aitasid igahüht.

Nad avitasid vaeseid raha, kehakatte ja toiduga, ning hoolega otsisid kaasategijaid. Nad õppisid hoolega kasutama oma võitlusabinõusid, et kaitsta endid vaenlaste vastu. Nad oskasid end hoida tervetena ja värsketena, et kõike seda saavutada. Skaudid! Teie paremat ei suudagi omandada kui vaid püüda käia nende jälgedes.

Nad aitasid tõsta oma rahva kuulsat nime selleni, kui praegu tunneme ilma-riiki Inglismaad.

Neil oli kindlaks sihiks, vähemalt üks häätegu teha päevas — see on ka meie seadus.

Hommikul tõustes tuletage endale meelde, et olete tõusnud, et kellelegi hääd teha tänase päeva jooksul. Siduge oma kaela- või taskurätti sõlm, et see aitaks seda meelde tuletada. Öhtul puhkama heites mõelge, kas olete täna hääd teinud? Kui kunagi olete unustanud häätegu tegemast — siis järgmine päev tehke neid kaks. Tuletage endile meele, et töötuse läbi tuleb teil häätegu teha. ärge mõelge, et skaudil tuleb teha vaid üks häätegu. Tal tuleb teha üks, kuid kui saate, tehke kas või viiskümmend.

Hääd teod võivad olla mitmesugused. Neid leiab juba ise — siis kui olete skaut, s. o. oskate hästi jälgida.

Elupäästmine.

Olete kõik kuulnud elupäästmisest? Inglismaal on üks skautrühm, mis asu-

tati 1921. aastal ja seni selle rühma liikmeil on kokku 1846 elupääste risti. Ja on päris kindel, et nad neid veel omandavad.

Armsad eesti skaudi poisid! Olgu see rühm ka meile eeskujuks. Ei ole võimatu, et ka teie ise omate kord — selle õilsaima tunnusega elupääste risti — kui aga olete ettevalmistatud sääras-teks juhtumisteks. S. o. teil tuleb olla alati valmis sääras-eks juhtumeiks. Teil tuleb teada, mida teha õnnel juhtumisel — tuleb teada kohe samas, õnnetuspäigal.

Ei aita sellest lugedes raamatu või käesolevaid ridu ja siis meelde tuletada, kuis tegutseda, vaid teil järjekindlalt on vaja seda harjutada. Teadke näiteks, et märja rätikuga kinniseotud nina ja suuga võite hingata suitsu, et linadest või rätikutest võite valmistada nõõri, millega võite põlevast hoonest alla lasta päästetavaid. Osata, kuis tõsta või kanda vigastatuid, päästa ja ellu äratada uppujaid jne.

Kui olete õppinud kõiki neid oskusi, omate usku oma võimeisse ja õnnetu-juhtumistel, kui kõik oma pead on kaotanud, võite tasakaalukalt asuda oma ülesande täitmisele.

Alles hiljuti oli ajalehis, et kuskil maal oli väikene laps mitme inimese juuresolekul mitte sügavas tiigis ära uppunud. Kaldal olid oma pea kaotanud ja kui hiljem rahunedes keegi lapse sealt välja tõi, keegi ei osanud last ellu äratada — kuigi see oleks veel olnud võimalik.

S i t k u s .

Et läbi viia kõiki skautoskusi, poiss peab olema jõuline, terve ja töökas. Ja sääranne võib igaüks olla, kui veidigi enda eest hoolitseda. Peab tublisti harjutama, et mängida, jooksta, käia, sõita jalgrattal jne.

Skaut õõhib tihti väljas. Poiss, kes harjunud magama „sissepakitult“, esimest korda magades väljas on vähemalt nohu kandidaat — kui mitte veel mõne muu haigusegi. Kuid kui olete harjunud magama värskes õhus, paraja temperatuuri juures, või järjekindlalt karastate oma keha külma veega — leiab, et võite olla tubli skaut. B. P. näiteks alati magab avatud akna juures — ja kas see ei ole tunnuseks, miks B. P. veel nii vanana suudab olla ikka terve ja rõõmus skaudi-poiss.

Liig pehme ase ja ülearused vaibad

ei lase noort korralikult välja puhata — see toob halbu unenägusid ja vaevab noort. Igaõhtune ja hommikune võimlemine on suure tähtsusega sitkuse ommiseks, kuid mitte üksnes sinu muskritele, vaid veel rohkem sinu organitele.

Iga skaut, kel ei ole võimalik käia vannis igapäev, hõõrub oma keha märja rätikuga.

Skaut ei hinga suuga, vaid ninaga. Skaudid seepärast ka öösel magades ei norska ega anna end ära ööbides välja.

Elsdeni mõrtsukatöö.

(Pange tähele, käesolev jutt on tõesti sündinud lugu — ja ta täiel määral aitab skaut-teadmiste rakendamist praktilisele alale.)

Palju aastaid tagasi Inglismaal juhtus julm mõrtsukatöö. Mõrtsukas tabati, mõisteti kohut ja selleaegsete kommete järgi poodi üles. Mõrtsukatöö avastati ühe skaudi kaasabil.

Metsa oskus. Poiss Robert oli käinud karjamaal, et ümber siduda hobuseid. Sealt tagasi tulles läbistas metsi ja mägesid — suunis kõrvalist teed kaudu koju. Teel juhtus ta mõõduma ühest hulgusest, kes istus väljasirutatud jallega ja söi midagi.

Tähelepanu. Mõõdudes hulgusest — poiss pani tähele tema välimust, kuid eriti tema saapa taldadel korratult sisse löödud naelu.

Osavus. Poiss ei peatunud ega hakanud uurima hulgust — vaid mõõdudes temast pani kõike seda tähele vaid nii öelda ühe silmaga — nii muu seas. Hoidudes seega hulguse tähelepanu enesele tõmbamast. Hulgusel tundus seega see väike poiss — „tähtsusetuks“ isikuks, kellele ei maksnud oma tähelepanu pühendada.

Saladuse avastamine. Jõudes oma kodu lähedusse, kuhu oli üle 10 km., poiss silmas juba eemalt rahvamurdu ühe lese maja ümber. Jõudes sinna kuulis ta, et lesknaine tapetud. Inimesed omavahel arutasid kes küll võiks mõrtsukas olla. Nende kahtlus langes ühe mustlaste salga peale, kes eelmisel päeval oli seal ümbruses liikunud.

Poiss kuulis kõiki neid arvamisi, kuid samal ajal pani ta tähele isesuguseid

jälgi lese majakese ees väikeses aiakeses. Naelte jäljed sarnanesid täielikult samadega, mida ta nägi mägedes — hulgusel. Ta veendus, et mõrtsukatööl peab ühendus olema selle hulgusega.

Julgus, eneseusaldus ja kohustustunne. Kuigi poiss sai aru, et mõrtsuka seltsilised ei jätta seda temale kätte maksmata, ta ületas kartuse ja ligines politseile, juhtides selle tähelepanu jälgede peale aias ja kohale, kust võib tabada mõrtsuka.

Tervis ja sitkus. Hulgus seal mägedes oli läinud nii kaugele mõrtsukatöö kohalt — ühtki kohtamata, väljaarvatud seda pisikest poisikest — ta tundis oma asupaiga kindlana. Ta kuidagi ei võinud tulla sellele, et see pisike poiss võis nii ruttu jõuda mõrtsukatöö kohale ja sealt tagasi tulla politseiga. Seepärast ei olnud tal mingit kahtlust selle pisikesele poisile.

Poiss oli jõuline, terve, ta oli skaut ja käimine ei teinud talle mingit raskust — see sündis tal hästi ja kiirelt. Nad leidsid mõrtsuka eriliste raskuseta.

Südametunnistus. Kui poiss nägi, millise saatuse oli saanud mõrtsukas, piinas teda südametunnistus, sest ta leidis, et tema oli olnud süüdlane, mõrtsuka surmas.

Heategu. Rühma juht kutsus poisi oma juure ja selgitas kui suure heateo oli ta teinud inimestele — päästes oma vaprusega inimkonna säärasest kurjast isikust.

Kohustus. Ta ütles: „Sa oled täitnud oma kohustuse, kuigi see sul endal oli kardetav. Kuid selles ära kurvastu, sinu kohus oli abiks olla politseile, saavutama õiglust, kohustus tuleb alati täita — maksu see mis maksab — ka siis, kui sa oma elu peaksid jätma.

Eeskuj. Säärane poiss täitis kõiki skaudi kohustusi, kuigi ta oli vaid III järgu skaut. See skaut näitas, et ta oli julge ja osav, ta oskas jälgida ja kõike tähele panna. Ta tegi vaid ühe hääteo. — Olgu see noor skaut meile eeskujuks, kuigi meil igakord ei peaks tegemist olema mõrtsukatööga või millegi säärasega — kuid säärane olles võime oma ligemisele kasuks olla igate pidi ja igal pool.

Iga skaudi ja hundipoja kohus on tellida „Eesti Skauti“.

Sideerialaline väljaõpe. (2. järg.)

Eelmine kord peatasime lähemalt sideerialalise väljaõppe tähtsuse, üldiste juhtnõuude ja töökondade koosseisu juures, täna võtame vaatluse alla mõned sidepidamise tehnilised vahendid, esmalt helksignaali lambi. Vaata joonis 2, kuid kujuta optilise sihingu asemele lihtne sihing. Ühes otsas vaateauk ja teises ristpilu, nagu see näidatud joonisel 1.

Nimetatud lamp kujutab eneses elektri lampi, mis on väljaheidetud erilisel helksignaali töödeks ja kõlbab vaid ainult määratud otstarbeks. Signaal lambi komplekt koosneb õlarihmaga varustatud kandmise kastist, mille sees: signaal-lamp koos lihtsa sihiku, kinnitusmuhvi, ühendus kaabli ja kahvliga; valguse vähendamise ekraan õieks tööks; kolm värvilist diskust — punane, roheline ja kollane; teras pulk, mis määratud lambi kinnitamiseks maapinna, puude, aia või muude esemete külge; kastike tagavara osade ja kolme tagavara pirniga; saate (Morse) võti, kinnitatult kande kasti kaane külge.

Signaallampi tarvitatakse kas kinnitatuna teraspulga abil esemete külge, või sellekohasele kolmajalale, kuid lampi võib ka käes hoida kui selleks eriline tarvidus on. Sarnasel juhul tuleb aga eriti hoolega silmas pidada, et lamp õigest suunast välja ei kalduks. Lambi põhja küljes asuv ühendusmuhv annab liikuda kuulühenduse peal, mis läbi võimaldab kiire ja täpne lambi välja suunimine. Soovitav on lampi kinnitada kolmajalale ehk mõne muu kõrgema eseme külge, sest siis on signaalid paremini nähtavad.

Päeval signaliseerimisel heidab lamp kitsa kiirte vihu ja keskmiste ilmastiku ja maastiku tingimuste juures on töö kergelt loetav kuni viie klm. kauguselt. Erilise hoolega tuleb tähelepanu juhtida peegli pinna, pirni ja esiklaasi puhtuse peale, vastasel korral tuleb ette suur kiirte hajumine ja töö osutub praktiliselt kasutuks.

Hoolega tuleb jälgida, et signaliseerimise kestel lamp oleks alati täpselt suunitud vastuvõtja peale; selleks tuleb lamp paigutada nii, et sihingust vaadatud vastuvõtja paistaks kahe ristpilu keskpunktis nagu näidatud joonisel 1.

Tuleb meeles pidada, et väljasaadetav kiirte vihk on nähtav selgelt umbes 2,5° suuruse nurga all. Läbi piksilma

võib tööd vastuvõtta kõige enam 5,5° nurga piirides.

Saatevõti on kinnitatud lambi ruumi kaane külge ja on kättesaadav töötamiseks, kui kaan on lahti.

Pirnid selles kompleksis on määratud ainult vahedega töötamiseks ja neid ei tohi kasutada kestvaks valgustamiseks. Väljakutumisel, või koha näitamisel tuleb ikka anda rida lühikesi signaale ühe pika asemel.

Kui pirne lasta põleda maksimaalse pinge juures, siis nende iga on võrdlemisi lühike ja silmaspidades, et praktikas harva tuleb tarvis lambilt viimast võimet kätte saada, võib saavutada suurt kokkuhoidu pirnides, kui ühendada kahvel kontaktiga nr. 1 (joonis 3). Viimasel juhul ühendatakse lambiga järjekordne väike takistus, mis hoiab pirni hõõgniiti patarei maksimaalse pingest.

Kui kahvel ühendada nimetatud kontaktiga, siis on valgus küllalt tugev töötamiseks harilikudes tingimustes. Nr. 2 kontaktide külge tuleb lampi ainult siis ühendada, kui on tarvis töötada kas äärmise kauguse peale, või erilisel halbade ilmastiku tingimuste juures, või siis, kui patarei tühjaks hakkab jääma. Et vältida võimalust patareil tühjenemist, kui kasti kaane kinnipanemisel võti saaks maha surutud, on kontaktid paigutatud nii, et kaant ei saa kinni panna enne, kui kahvel on välja võetud.

Võti reguleeritakse enne töö algust normaalse töö jaoks ära. Normaalse töö jaoks on kontaktide vahe 0,4 millimeetrit. Juhul, kui on vaja eriti vaikset tööd — kui võtme klõbin võib saada kuuldavaks vastasele — on lubatud kontaktide vahet vahendada ühe kolmandiku võrra. Kontakti reguleerimise kruvide peadel on lõiked nii laiad, et reguleerimist võib toimetada noa selja või metall raha abil.

Valguse vähendamise ekraani tuleb tarvitada õõsel, sest ilma selleta oleks lähematel maadel vastuvõtt lambi heleduse tõttu võimatu. Ekraan võimaldab valguse kiirte vihu tugevuse reguleerimist avause suurendamise või vähendamise abil. Kaane A abil hoitakse kinni kõik otsekohe pirnist tulevad kiired ja jäetakse võimalus väljumiseks ainult paraabol peegli peegelduvatel paralleelsetel kiirtel. (joonis 4.) (järg lk. 34).

Peavanema käsukiri Eesti Skautide Malevale.

Tallinnas, 1. dets. 1933 a.

§ 1.

Õilsa emaarmastuse tänupäeval — skaudid, hundi-hülgepojad — püüdke ülesnäidata oma emadele, et teis tuksub vastu emale — truu, armastaja lapse-süda. Püüdke valmistada oma emadele erilist rõõmu, oma tänutunnet ja poja armastust erilisel ülesnäidates. Valmistage emale üllatus, mis täidaks emastidame uhkusega oma poja üle. Tungigu kõigile südamesse emaarmastuse kiidulaulu hoiatav manitsus. „Aeg andis teised tagasi, ei ema südant iialgi“. Ja need, kellelt karm saatus riisunud hoolditseva emakäe, mälestagu ema kalmuküngast valgete lilledega ehtides oma ema.

§ 2.

Vastaval kõrgusel püsivad ja töökaid nooremskautmastereid: Viktor Birk — Tallinna skautide Maleva abijuht, Valter Suigusaar — Peastaabi sisesekretär. Erik Priimann — Rakvere sk. Maleva juht — ülend skautmasteriteks, võttes nende töökaitseks, tegelikku, tagajärjekat tööd oma otsekoheste kohustuste täitmisel.

§ 3.

Skautjuhtide tasemel asuvaid tublisid eeskujulikke skaute: Fred Kuusik — Lääne Skautide Malevast, Richard Käner, Nõmme Skautide Malevast, Arnold Hübner — Rakvere Skautide Malevast, Karl Joost — Tartu Skautide Malevast — ülendan nooremskautmasteriteks.

§ 4.

Annetan rohke töö eest skautluse hüveks teenete diplomid: nskm. Johannes Strandbergile — Tallinna Skaute Malevast — I j. skaut Aleksander Salkovskyle ja I j. skaut Karl Truule — Nõmme Skaute Malevast.

§ 5.

Nimetan eeskujulikeks hundipogadeks lubades neil vastavat märki kanda järgmised kahekõrva hundipojad: Valter Kaljot — Alutaguse Sk. Mlv. — Voldemar Kivarimees — Lääne Sk. Mlv., Boris Mahov, Aleksander Luik, Feliks Kisla — Narva Sk. Mlv. Magnus

Sirmann — Pärnu Sk. Mlv., — Boris Väärt — Saaremaa Sk. Mlv., Aleksander Tundal — Tallinna Sk. Mlv., Heino Klaussen, Olev Savi, Kaljo Ustav, Lembit Grün — Tartu Sk. Mlv. Ulo Teder — Valga Sk. Mlv.

§ 6.

Nimetan eeskujulikeks skautideks, lubades neil vastavat märki kanda järgmised I järgu skaudid: Elmar Elevant Alutaguse Sk. Mlv., Voldemar Landsberg — Narva Sk. Mlv., Leonhard Kriisa — Nõmme Sk. Mlv., Anton Korisson — Pärnu Sk. Mlv., Arnold Eemmann — Rakvere Sk. Mlv., Heino Kuivjõgi — Saare Sk. Mlv., Helmüt Agu — Sakala Sk. Mlv., Osvald Mikk, Ilmar Miina — Tartu Sk. Mlv., Vladimir Altin — Valga Sk. Mlv.

§ 7.

Hoolsusmärke luban välja anda järgmistel:

Järva Sk. Mlv. 2 skaudile — 3 hundijala. Narva Sk. Mlv. 2 skaudile. Nõmme Sk. Mlv. 4 skaudile. Rakvere Sk. Mlv. 5 skaudile. Saare Sk. Mlv. 10 skaudile. Sakala 2 skaudile. Tallinna Sk. Mlv. 9 skaudile, 8 hundipojale. Tartu Sk. Mlv. 8 skaudile. Valga Sk. Mlv. 4 skaudile.

§ 8.

Registreerin lahti nooremskautmasteri nimest: Omal soovil: A. Orava.

Peastaabi otsusel: A. Babkovski, R. Egorov, A. Gern, V. Kliimand, R. Krispin, A. Kutsik, A. Männik, H. Mitt, K. Peterson, V. Hiir, Vold. Kuhlberg.

§ 9.

Skautmasterite Kogu ettepanekul annan loa skautmasteri töö kaitsemiseks nooremskautmastereile: K. Kütt — Narva Sk. Malevast. A. Viksten — H. Jõe — Lääne Skaute Malevast. A. Eberling — Valga Skaute Malevast. H. Raba — Nõmme Skaute Malevast.

§ 10.

Kinnitan ametisse üleriiklikul ulatusel järgmiste alade juhid:

Skautluse alal — skm. H. Michelson, hundipogade alal — skm. E. Jõgi, roverskautiluse alal — skm. R. Treu, meriskautiluse alal — nskm. R. Roos.

§ 11.

Kinnitan ametisse Eesti Skautmasterite Kogu Juhatause järgmises koosseisus:

Juhataja — skm. H. Michelson, kirja-
toimet. — skm. H. Roos, laekur — skm.
V. Sirgo.

§ 12.

Kinnitan Eesti Skautide Maleva Peastaabi sisesekretäriks skm. Valter Sui-gussaare ja abiks n-skm. Richard Kär-neri.

Peavanem: (allkiri) N. Kann.
Peastaabiülem (allkiri) J. Hünerson.

Uueks aastaks skaudele.

(Ühisil: Mats alati on tubli mees).

Skaut Eestis ole vahva mees,
Tüüdid uue aasta alul.
Sul olgu ikka südames
Me põhimõtted varul.

Refrain: Ja kui me julgelt astume
Keskk skautlus-õilsus rada,
Siis võitjana me tuleme
Ka läbi uue aasta.

Tüüdid astke sirgeis ridades
Te uue aasta alul.
Kõik olge vendlussidemeis —
Ja laske käia laulul:

Üksmeel teil olgu südames —
Ja ühendagu meell,
Et tunnete kui ainus mees,
Et vennalus seob keell.

Tervitus skautidele.

Teid tervitan ma, skaudid kallid,
Kes täna kõik siin üheskoos,
Kes valmis, olgu ees kas vallid,
Neid võitma vaimustuse hoos;
Kui tuleb käsk, siis kohe teele,
Läeb hinge innul igamees.
Mis hea, see valdand teie meele,
Teil õilis siht on silma ees.

Sest kellu kätte, vasar pihku
Ja ehitama eduga,
Ei muidu eesti elu nihku,
Kui käsi tõis ei askelda.
Teid kutsub vaba Eesti ammu,
Uus, iseseisev kodumaa;
Ta tahab teie tööd ja rammu,
Et kosuda ja õitseda.

Käed tõstke, skaudid, taeva poole
Ja töotage uuesti:
Me valmis, peame aina hoole
Maa peal siin elu otsani,
Et pahest pääseksid kõik rahvas,
Jääks vabaks eesti naine, mees,
Et skautlus hüvele tee avaks!
Seks jõudu, skaudid, võitluses!

Prof. M. J. Eisen.

„Skaut valvel“.

(Ühisil: Jõua ju kaugelta.)

Skaudike hilja õöl
Lõkke juures valvel vee.
Sest, et teised uinuvad —
Ünerahu vajavad.

Õvarjud heljuvad —
Tumedalt nii salajatt.
Just kui saatust varjavad,
Mis inimelu jälgivad.

Kuid skaut on iga aal:
Valmis ikka võitlusraal,
Kui on saatatus raske tal,
Võitleb julgelt igal aal.

Tüüdid teisi aiaata,
Hästi teisi kohelda,
See on skaudi plüha viis,
Ilmarahu säilib siis.

Skaut vennaks skaudite
Olgem, jäägem eluteel,
Siis võib skautlus säilitada.
Kodumaale kasuks ta.

Valvakem hoolsasti —
Lõkkel kui ka eluteel,
Et ei tormid murra meid,
Vaid, et taltsutame neid.

Ilma ekraanita signaliseerimisel valgustub mitteparalleelsete otsekohe pirstid väljuvate kiirte abil maapind ja esemed signaliseerija ümbruses, mis signaliseerija asukoha välja annab ja hea signalist võib olles väljaspool kiirte viiku aeglased signaalid vastu võtta. Ekraan võimaldab aga võrdlemisi salajase

jala alumine flants läheks vabalt vedrukontakti ja ülemise hoideklambri vahele. Lambi jala küljes olev pide peab jääma ette poole ja lamp tuleb hoidjasse lõpuni sisse lükata. Täites need tingimused on lamp asetatud täpselt peegli fookusse ja lamp annab signaliseerimisel täit võimet ja õige paralleelkiirtega

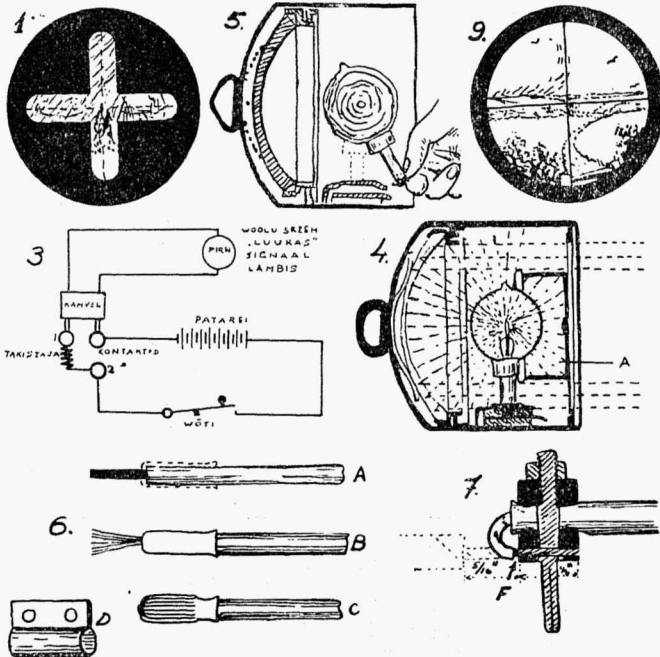

signaliseerimise vähendades valguse tugevust ja hävitades mitteparalleelsed kiired.

Värvilised diskid leiavad tarvitamist peaaesjalikult öösel, — kollane — valguse tugevuse vähendamiseks, — punane ja roheline — märgusignaalideks. Harilikult valgusevähenduse ekraani ja diskust (kollast) tarvitatakse koos, kuid võib ka tarvitada üksikult. Päeval hoitakse värvilised diskid alal sellekohases pesas signaallambi all kande kastis.

Pirni hoidekontaktid on juba vabrikus nii seatud, et pirni sissepanekul on viimane otsekohe täpselt fookuses ja ei vaja enam mingisugust reguleerimist. Tagavara pirnid asuvad tagavara osade kastikeses.

Ut pirni sisse pannes tuleb seda hoida kallakult (joonis 5.), nii et pirni

valguse vihu.

Kaheksast elemendist koosnev patareid on signaallambi voolu allikaks. Lambi komplektil on alati kaasas kaks tagavara patareid. Hädakorral võib kasutada ka 8 kuiva telefoni elementi järjestikku ehk 12 voldilist akumulaatorit.

Nii patareid, kui ka pirni iga on selles komplektis võrdlemisi lühike. Nad on määratud ainult vahedega töötamiseks ja neid ei tohi kasutada kestvaks valgustamiseks.

Tagavaraosadena antakse käesolevale komplektile kaasa üks kontaktkahvel ühes pesaga kaabli pikendamiseks selleks juhuseks, kui on tarvidus signaliseerida eemal olles lambist. Pikenduskaabliks tuleb valida küllalt jämeda läbimõõduga juhe, et vältida pingelangemist, sest lambi voolutarvidus on um-

bes 0,5 amperi. Samuti antakse kaasa tagavara kruvid, mutrid, ühendusmuhvid jne.

Uue stekkeri külgepanemiseks (joon.6) tuleb traadi ots vabastada isolatsioonist umbes 1 cm. pikkselt, siis stekker kaabli peale viia kuni isolatsioonini ja

lükatakse harud alumise isolaatori pesadesse, kuna kummi kaabel keeratakse tagasi, ülemine isolatsioon asetatakse kohale ja mutrid keeratakse peale (joonis 7). Mutrite pingutamisega tõmmatakse kahvli harud pesadesse, mis läbi hea kontakt loodud, peale selle pigista-

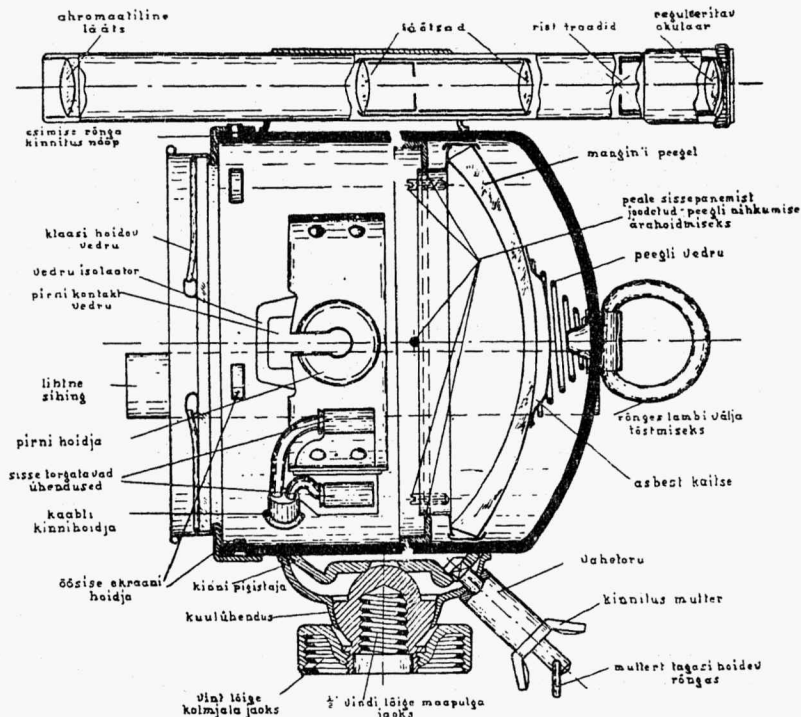

Joonis 2.

lahitehtud traatkiud tagasi paenutada, seejärel võib sarnaselt ettevalmistatud otsa lükata ühendus muhvi sisse.

Uue kontaktkahvli külgepanemiseks tulevad lahtikeerata mõlemad mutrid ühes pealmise isolaatoriga ja kaabli ots isolatsioonist puhastada. Kahvli harud tulevad nii seada, et nendes olevad augud tuleksid alumise isolaatori sees asuvate aukudega kohastikku ja kaabli otsad tõrgatakse neist aukudest läbi. Soovitatav on enne kaabli traatsoonte kahvli külge ühendamist kiud omavahel kokku tinutada, et vältida võimalust üksikutele kiududele väljaspoole isolaatori auke jäämiseks ja lühiühenduse loomiseks. On kaabli traatsooned läbi aukude tõrgatud,

takse kummi kaabel kõvasti kinni. Kõik väljajäänud traadi otsad kõrvaldatakse.

Umbes sarnaselt on ehitatud ka suure kauguse „Luukas“ helksignaallamp, ainult mõnede üksikute muudatustega, mis-sugused allpool (joonis 2.).

Signaallambi komplekt koosneb ühest aparadi kandmise kastist nagu eelpool kirjeldatud ainult selle vahega, et see kast on väiksem ja 10 voldiline patareid on eraldi oma kandmise kastis.

Päevalisel signaliseerimisel heidab lamp kitsa kiirte vihu umbes 1° nurga all ja on keskmiste tingimuste juures selgesti loetav 14 km. kauguselt.

Kaugemate maade taha signaliseerimisel sihtimine sünnib optilise sihiku

abil. Optiline sihing on paigutatud signaallambi peale ja erilise hoolega tuleb jälgida, et signaliseerimise kestel vastuvõtte jaam hoitaks sihingus nähtavate rist traatide löike kohas. Sihingu okulaar on kruvisaadeldisega reguleeritav vastavaks mitmesuguse nägemisvõimele. Kõige hõlpsam fookusse seadmise viis on järgmine: tuleb vaadata läbi sihingu kaugel asuva vastuvõtte jaama peale ja selle järele reguleerida okulaari nii kaua, kuni risttraadid paistavad täiesti selgetena ja ühes pinnas vaatepildiga (joonis 9). Niisugusel viisil on võimalik kõige täpsemat fookust kätte saada. Pikk-silm suurendab umbes kaks korda ja tema nähtavuse nurk on umbes $4,5^\circ$. Lihtne sihing, mis monteeritud signaallambi küljele on öösiseks tarvitamiseks või juhtumiseks kui optiline sihing on vigastatud.

Patarei harilikult koosneb viieelemendilisest akkumulaatorist kokku 10 volti ja mahtvusega 9 ampertundi. Kandmise kasti külge on monteeritud kontaktid, kuhu ühendatakse võtmelauda küljest tuleva juhe kontaktkahvel. Igale akkumulaatorile antakse kaasa täitmise ja ümberkäimise juhtnõõrid, millistest tuleb täpselt kinni pidada. Akkumulaator patarei asemel võib kasutada teisi patarei-

sid, kuid tuleb silmas pidada, et selles komplektis lambi voolu tarvitus on umbes 1 amper.

Konstruktiivselt on lambid täpselt sarnased, vahe on ainult paraaboli peegli kumeruses, mis muudab kiirte heitenurka ja seega ka nende ulatavust.

Lõpuks olgu tähendatud, et eeltoodud lambid on hinnalt kaunis kallid signaliseerimisvahendid, kuid sealjuures ühtlasi ka ühed paremad, puhtamat ja salajaseimat ning kiiremat tööd võimaldavad abinõud. On olemas terve rida lihtsamaid signaallampe, leiab tarvidust hädakorral isegi elektri taskulamp, kuid töö kiirus kannatab tuntuvalt lambi primitiivsuse juures, samuti on ka töö ulatavus ja salajasus minimaalne, sest lambist väljapaisatav kiirte vihk ei ole paralleelne — kiirte hajumine liig suur. Samuti on lambi hõõgniidi kustumine ja uuesti hõõguma hakkamine liig aeglane, mis kiire töö võimatuks teeb. Soovitaksin vähemalt igal maleval muretseda kaks head helklampi, mis läbi vastava järjekorra sisseseadmisel rühmadel ja skautidel avaneks võimalus arendada kiiret ja puhast tööd. Eelharjutuste pidamiseks on soovitatav ise valmistada primitiivsemad signaal sisse-seaded, milledest juttu edaspidi.

„Hääd ööd!“ — laul.

Ameerika skautidelt.



Hääd ööd, hääd ööd, Ju pi-me-*neb.* Kuid Tae-va-se I-sa kait-se on meil,

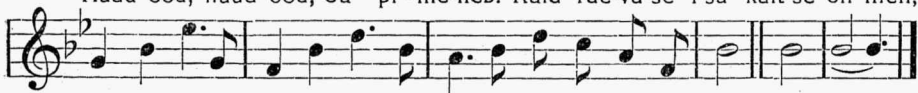

skau-ti-del, ka sel-lel ööl. Nüüd kõi-gil soo-vi-me: Hääd ööd! Hääd ööd.

Teine „Hääd ööd“ lauldakse tasa ja õrnalt pääle väikest pausi, just kui oleks see kauge kaja.

ERIK.

Iga juhi kohustuste hulka kuulub

„Eesti Skaudi“

levitamine skautide keskel ja tutvuskonnas.



Vajame üldist juhtide kooli.

Skm. H. Michelson.

Mida rohkem vestluses, sõnas ja teos meil noorte ja sõprade keskel püütakse arutleda skautluse väärtust noorte enesekasvatuse seisukohalt, seda enam hinnatavaks ja huvitavamaks muutub see liikumine meie silmis.

Sagedasti, väga tihti on lahkunud noored skautide perest liig kiiresti.

Tagant järele võime kuulda neilt ikka pettumustunnet, kui lähemalt jälgida katsume noorte sellekohaseid väiteid.

Millest see tingitud?

Vastus peaks meil selge olema, — need noored ei saanudki tegelikult skautlust tunda.

Rida koosolekuid, mõnl jalutuskäik ja laager otsa — see oligi kõik.

Kui noore poisile ei pandud küllalt rõhku, kui tegevust ei rakendatud tema iseloomule vastavalt, kui tema kalduvused ei leidnud vastavat harrastust, siis polnud temal enam huvi. Ta jäi skautlusest eemale.

Meil on suuresti hinnatav ja haaratav olnud n. n. massiline ületrumpamine ja seda kahjuks skautliku paralleelorganisatsiooni kiuste. Kui sagedasti ülistatakse aruannetes ja ajalehtede veergudel ainult arvudega...

Skautluse isa Lord Baden-Powellile kiitles kord üks juht, et temal olevat 100 hästi distsiplineeritud poissi ja sise-muses olevat ülihea kord.

BiPii vastas, et tema isiklikult ei ole kunagi võimeline olnud üle 16(!) poisi koondamises, et anda neile skautlikku kasvatust. Kuna aga tema enese arvates temas peituvad ainult pooled hää skautjuhi omadused, siis võib tema kõige rohkem skaut-rühma lubada 32 poissi, siis kui nende juht on täiuslik!

Nüüd, armsad Eesti skautjuhid, kui palju poisse oleksime meie igatüki võimelised skautideks kasvatama?

Isiklikult juhtisin varemad aastad malevat, nüüd aga ühte salka ja ma tunnen, et olen oma tööjärjega nüüd nagu rohkem rahul, on tundmus, et neist poistest arenevad skaudid, ja miks ka mitte juhid?

Skautlus on rahvakasvatuse viis mängu abil. Selle juhtijaiks peaksid olema kutsutud kõik, kellel soe süda, vaata-mata vanusele.

Meie teame, et Baden-Powell oli üle 50 aasta kui temal mõttesse tuli skautluse loomine, meie teame, et skautluse sünnimaal on rõhuv enamuse juhte just vanemast east.

Meie oleme ainult noorte juhtide varal katsetanud juba 15 aastat. Enesest pole see sugugi halb, et noored skautluse enese asjaks on võtnud meil, kuid midagi püsivat, järjekindlalt, süstemaatilisel arenevat meie palju pole näinud.

Meie, skautjuhid, ei tohi siin etteheiteid võtta ei eneste, ei teiste kohta, peame aga kõige tõsisemalt hindama hakkama praegust Eesti skautluse taset tema õigest seisukohast ja edasikandvate teede otsimisele asuma just juhtide küsimuses.

Kui meil Eestis on praegust ütleme 2500 skauti, siis peaks vähemalt iga 10 poisi kohta olema 1 vilunud skaudijuht, see teeks kokku 250 juhti.

Kui palju on aga praegust neid juhte kes võimelised ja tahtelised(!) on meil andma poistele väärilist skautlikku kasvatust.

Pole seni võimalusi olnud põhjalikuks tutvumiseks, kuid kuidagi ei jülge loota, et see arv üle 50 võiks tõusta.

Võidakse arvata, et mis kasu oleks neil skautjuhtidest, kui need skautlusest lahkuvad.

See arvamine paika ei pea. Neid isikuid, kes skautluse võtnud oma südame, või vähemalt oma huvi asjaks, s. o. kes on aru saanud skautluse suurest väärtusest enesekasvatuse seisukohalt, neid olemine näinud ja näeme ikka skautluse põllul töötajatena. Neid aga, kes skautlusest paljut peale skaudi eksami ei tea, neid ei pea praeguses olukorras miski kinni, kui nad kord skautlusele selja pööranud.

Kui suudame juba avada oma „Gillvelli“, ja seda korrata iga paari aasta järele. siis võime loota igast lennust

oma paarkümmend teadlikku skautjuhti — see oleks juba põhi, mis midagi — kanda suudaks.

Riiklikult mõeldes ei tohiks ometigi ükski arenenud skaut, kelle mõttes seisab skautlikule kasvatusele laiem platvormi vajadus Eestis — mõeldagi vastuseisule, kui esimene Eesti skautjuhtide suurskooli laager leiaks ühiseid teostamisvõimalusi kõigi skautliikudel põhimõttele töötavate organisatsioonide ühissettevõtteina.

Peame arvestama, et sarnane skautliku kooli loomine nõuab süsteemikindlat eeltööd, teoreetilisi eelkursusi kirjateel, vajaliku kirjanduse ja lektorite hankimist millist ei saa võtta poiste seisuohast mängleva ettevõtteina, vaid suuremaid skautlikke kasvatuse eeldusi pakkuva üritusena, millel Eesti skautluse tuleviku arengu mõttes otsustav tähtsus.

Jutustades.

„..... ja nii päästeti Julesburg!“
Kuuldusid hingamine ja ohked skautidelt, kes istusid ümber skautmastri. Kakskümmend minutid olid nad istunud kuulates juttu. Mitte sekundikski polnud nende mõtted rännanud ära jutult. See oli jutt, mida nad mäletavad kaua.

Raamatute ilmed, aegloo kuningriigid, elu igapäevased juhtumid, kõiki kasutati jutulõngas. Igale poisile meeldib jutt, kuid see peab olema ette kantud viisil millest ta aru saab.

Juturääkimine on hääks tegevusalaks rooverile. Roover, kes võib põimida hääd jutulõnga on teretunud iga skautrühma kodus.

Esimeseks. Mis moodustab hää jutu?

Arvamised on erinevad selles, kuid peame arvestama poisi mõtetega. Mida ta harrastab? Seiklusi liikleva tegevusega. Peame meeles pidama, et elame kiire liikumise ajajärgus. Atlandi okean on võidetud õhuteel lennukiga; raadio telefon on sisse seatud Ameerika ja Inglismaa vahel. Kõik need võidud kiirustavad moodsa poisi mõtteid. Tegevust peab toetama jutu elustamisega. Jutus peab olema teatav tendents, peab olema põhjus jutulõnga ketramiseks. See võib olla võidu illustreerimiseks tüli üle; see võib näidata ujuda oskamise väärtust; see võib näidata tulu mida võib anda alatine rõõmusolu. Ärgu jutustatagu ainult jutu enda pärast.

Edukal juturääkijal on jutt hästi sel-

ge. On fataalne lugeda raamatust. Ükskõik kui hästi loed — iseenesest seegi on kunst — ikkagi sa rikud muljeid. Pead pidama meeles, et raamatu sõnad pole sinu sõnad, — need on autori sõnad. Sa ei või kõneleda nagu autor kirjeldab. Sellepärast on loo mahalugemine ebaloomulik.

Kui mõtled jutustada lugu, mille leiutasid kuskilt raamatust, siis loe seda seni, kuni tead selle loo seikluste järjekikku. Siis, olles ükski, püüa jutustada seda oma sõnadega. Alul leiad, et su mõtteväljenduse viisil on juures raamatu maik.

Uusi sõnumeid kasuta jutumaterjaliks. Sajasõnaline teade ühe mehe pääsmisest kodumaale suure rikkusega, mis kahekümneaastase raske töö vili võib olla aluseks jutu ja ettekandeviisi häädusele.

Äjaloo raamatuis leidub häid jutte. Ära tüüta poisse kuupäevadega. Neid õpivad nad koolis. Räägi üksikuid juhtumeid nii dramaatiliselt kui vähegi oskad. Siin on ka hää juhus korraldada võistlusi, küsid neilt ajaloo sündmuste daatumeid. Teisel kujul võib võistlust korraldada järgmiselt: Kõnele hästituntud jutt, näiteks: Mafekingi piiramine ja sihilikult sega daatumeid ning tegelasi jne. Iga poissi palu märkida üles eksimusi. See on hää intelligentne ülesanne, skautide oma jutud on parimad kõnelemiseks. Ei maksa küsitleda sügavreligioonseid jutte ja teoloogilisi isen-

deid. Piiblis on neid jutte sajad. Kuigi neid võiks poisile kõneleda arusaadaval viisil, siiski on nad halvad sellest- pooldest, et nõuavad hoolsat ettevaatust. Argu korratagu jutu moraali mitmel korral. Parim on kui jäetakse see skautide oma lautada. Nad teevad seda küllalt õieti, kui on hästi jutustatud.

Teine küsimus on kuidas jutustada. Oletame, et teate juttu; seda teades saab elustada tegevust. Pea tegevustiku pilt mõttes oma ees, kuna see on suureks abiks sulle. Alga juttu dramaatilisest kohast. Ära lisa jutule pikka eessõna.

Tarvita oma häält jutu üld-sündmuskäigul. Kui kõneled mõne jututegelase sõnu, siis püüa kõneleda nii nagu kujutled teda seda tegevast. Elusta iga jutu osa — nii elustad tervet juttu. Ka vilets jutt hästi ettekantult lööb läbi.

Leides huvi kadumas liikumises, ärata huvi toonis. Paljud jutud ebaõnnestuvad, kui jutu keskel jääte silmapilguks norutama. Ära kaldu kõrvale teemist.

Hää lõpp on jutustamisel eriti vajalik. Tulles jutu lõpule, siis lõpeta ta. Ära satu kiusatusse rääkida veel ükskord mõnd seiklust. Tehes seda hävitad jutu mõju. See on vast lubatav siis, kui korraldad võistluse. Sedagi ainult väikese kuuljaskonnaga.

Kuldseid määrusi jutustajatele. Poisse huvitab huumor, Esita huumorseid seiklusi jutus. Hoidu haiglasist juttest, vaimu ja halvasti lõppevaist juttest.

Jutukangelane peab võitma lõpus.

Tarvita lihtsat keelt.

Ole kindel omis faktes. Poisid on südametud kriitikud.

Luba poisse istuda mugavalt.

Kõnele huvitaval toonil.

Mis on skaut?

Mida leiab ta metsaelust? Ta oskab põhjakaart lõunakaarest sambla kasvu järele eraldada. Ta saab ja oskab rääkida teisel pool jõge asuvate sõpradega, signalseerimise abil. Ta tunneb tähtsamaid puuliike, pöösaid, linde ja loomi; teab missugused neist kahjulikud ja mürgised. Oskab leida õiget teed tähtede järele, nagu tegid seda pioneerid ja indiaanlased enne teda.

Unustab ta tuletikud koju, süütab skaut tule puutükke üksteise vastu hõõrudes või terast vastu tulekivi tagudes. Tulesüütamine on talle lihtne ja missuguseid roogi oskab ta sellel valmistada. Ta arendab end füüsiliselt tugevaks, hoidub mürkidest: alkoholist ja tubakast; hoidub: laimujutudest, kiit-

lemisest ja usuteotamisest. Räägib ta kellegist, püüab ta temast ainult head kõneleda.

Skaudi headteod soetavad talle palju häid sõpru. Tema hüüdsõna on: „alati valmis“; sellepärast teab ta kuis aidata kaaskodanikke tule ja tormi lahtipuhkemisel. Vajab keegi esimest abi, siis on ta alati valmis seda tegema; kuna ta on varustatud esimese abi teadmistega. Ta püüab alati olla kasulik kodanik. Ta aitab ühiskonda.

Teine suurem skautlusalala on laagrisolek. Seal on skaudi meelsamaks ajaviiteks mängud ja ujumine — siin metsades leiab ta uusi seltsilisi ja sõpru ja seal laagritule ääres teeb ta kava homse tegevuse jaoks.

Salga juht ja kordnik.

Salk koosneb 6—7 või 8 poisist. See on üksus mitmesuguseks tegevuseks: tööks, mänguks, distsipliiniks, laagriks ja heategudeks. On arusaadav, et andekam poiss asub juhi kohale. Salga juht ei ole alati kõige osavam salgas; kuid peab omama juhtimisoskuse. Isiklik mõju on tähtis; ta tõmbab poisse enesega kaasa mängima ja tööle. Täielikult omavad poisid skauduoskusi ainult salga süsteemi praktiseerides.

Salga juhi muude omaduste hulgas on tähtis ka ta vanadus; sellega ei taha veel öelda, et 12-aastane poiss ei oska edukalt salga juhtida; kuid peab

tähtsana, et poisil pea alati on raske juhtida omast vanemaid poisse. Noored jälgivad vanemat alati meelsamini, kui vanemad nooremata.

Niiviisi arendades salga tööd tuleb ette, et see läheb koormavaks ühele juhile, sellepärast on temale abiks „kordnik“ määratud.

Kordnik on poiss, keda valinud salga päälük enesele abiks ja salga juhiks, kui päälük ise ära on. On tähtis salga edukale arenemisele, et salga päälük ja kordnik oleksid hääd sõbrad. Sel põhjusel ei kinnitata salga kordnikku ametisse ilma salga päälüku arvamist

kuulamata. Rühma juht räägib enne kordniku ametisse kinnitamist salgapääliliku kordniku kandidaadi üle läbi, kuid ta ei tohi mingil tingimusel avaldada survet salga kordniku suhtes. Salga kordniku valik on salga pääliliku enese hool; sest praktika on seda kõige soodsamaks tunnustanud.

Uus poiss ja skaudi seadused.

Skaudi seadused on skaudi iseloomu ehitamise aluseks. On esimene ürb uuel poisil õppida neid; ning on pääliliku esimene kohustus õpetada tulevasele skaudile ja selgeks teha skaudi seaduste iga osa.

Päälikul on erinevaid süsteeme seaduste õpetamiseks. Sageli on see jäetud selle salgapääliliku hooleks, kelle salka uus poiss on võetud vastu. Muil juhuseil on päälilik vastutav õpetamise eest.

Mõnikord antakse skaudi kandidaadile

kolmanda järgu eksami koopia, millest too seadusi pähe õpib. Üks rühm asetab uue poisi marmortahvlil asuvate seaduste ette ja laskis teda oma käega kirjutada koopia. See näis jaunina algusena.

Järgmiseks sammuks on jutuajaminen pääliliku ja uue poisi vahel; selles selgub päälilul, kas poiss on aru saanud seadustest. See on ka esimene kasulik kontakt pääliliku ja poisi vahel. Kuid seda ei tohi kutsuda „eksamiiks“.

Harilikult on poiss üks või kaks kuud rühmas, enne kui ta formaalselt võetakse skaudiks, selle aja kestel päälilik peab veenduma, et poiss saab aru skaudi seaduste tähendustest.

Kui skaut näidanud, et tal tegelik arusaamine skaudi seadustest, võib teda eksamineerida harilikus korras.

Eriti vajalik on poisile selgitada esimese seaduse — au — mõistet.

Ideaalne salgapäälilik.

„Milline peab olema ideaalne salga-juht,“ — see on esiküsimusi salgapäälilike kooli lõpetajatele.

Mõned vastused sealt on allpool esitatud:

Ideaalne salgajuht jagab oma salga juhi osa poistele — selliselt, et iga poiss saab korda saata oma parimat salga koondusel, mängel, jalutuskäigel. Nii saab iga poiss arendada oma juhimoskust.

Ta korraldab enda elu teistele juhtstavaks eeskujuks, nii et igaüks võib austada ja usaldada teda.

Ta peab huvitama poisse igas töös, nii et see saab poistele armsaks tege lus alaks.

Ta peab andma igale poisile mõne tege lusala, nii et igaüks tunneks, et teda on vaja salgale, et ta on üks selle ühiku liikmeist.

Ta peab suutma juhtida salga jalutuskäiku selliselt, et rühmapäälilik lubaks teda seda teostada ilma järe lvaatuse ta. Ta peab istutama poistes mõtte heatege vude vajalikkusest, — nii et heateo kordasaatmine muutub poistele harjumuseks.

Ta peab tundma iga poisi tugevaid ja nõrku külgi, auahnaust, erilisi vaja duisi, kodust elu.

Ideaalne salgapäälilik algab õieti.

Salgajuht alul peab kasvata ma salga vaimu poistes. Peab jagama ära aja erinevaiks ajajärkudeks, mida ta kulu

tab salga tegevusele., vastavalt iga tege vuse iseloomule.

Ta peab suutma:

1. Hoida oma salga liigete autunnet.
2. Õpetada neile nende mitmekülgeid eksame.
3. Olla iga oma salga liikme sõber. Võima sel teel lahendada ka iga poisi huvitavama tegevusala, ning tõestada poisile, et ta on huvitatud temast ning on valmis aitama teda.
4. Suutma süvendada poistes koostõ tamise hüvede mõistet.

Ideaalne salgapäälilik peab võima küsi musele — „Kuidas sead kokku poolteise tunnulise salgakoosoleku kava“ — vas tata umbes selliselt:

„Avan koosoleku traditsioonilisel. Siis vaatan üle koosolekul olejad ja kogun pahelised nähtused. Peale selle vaatan, palju mu salga liikmeist saavad järgmisel rühma koondusel sooritada eksameid. Peale seda, mis võtnud umbes 15 min., on umbes 1½ tunni kestvusega mingi õping. Siis kõneleme järgmisest jalutuskäigust, koondusest või muust tegevusest ja võimalusist, kuidas meie saiga ja rühma prestiishi ja renomeed tõsta. Peale seda järgneb 25 minutit, mille kestel kas räägime jutte, mängime mõnd mängu või teeme kehalikke har jutusi.“

Paar salga koonduse kava:

- 7.30. Koonduse algus. Avamistseremooniaks: minut vaikust.

- 7.31. Jooksvad asjad. Ülevaatus ja vi-gade tähelepanemine.
- 7.45. Instruktsioon:
Poised gruppides kas kahe või kolme kaupa andku abi üksteisele skautteadmiste valda kuuluvais alades.
- 8.30. Kavatsemisosa:
Kava järgmiseks jalutuskäiguks.
Kava järgmiseks koonduseks.
Kava järgmiseks õppuseks.
Nende küsimuste üle lubada laial-daselt avaldada mõtteid.
- 8.53. Lõpetamisteremoonia:
Skaudid seisavad püsti käed siru-tatud ette. Alatakse laulu; selle kestel langegu käed aeglaselt alla, nii, et laulu lõpuks oleks käed kõrval.
- 7.00. Avamisteremoonia:
a. Vaikus.
b. Riigi austamine.
c. Skaudi töötus ja seadus.
- 7.10. a. Ebakorralikkuse märkuste tege-mine.
b. Ülevaatus.
- 7.20. Salga ülesannetest rühma koon-dusel.
- 7.35. Meelelahutuseks:
Mäng klaveril või muul instru-mendil või laulmine.
- 7.55. Õppus:
Poised õpivad-praktiseerivad paa-rikaupa sama eksami.
- 8.15. Mõistust arendav ülesanne või mõistatus salgapäälkult.
- 8.25. Mõni salga või rühma lemmikala.
- 8.30. Lõpp:
Hümn.

Suudan mina?

Salga päälk ärkas pühapäeva hom-mikul haruldase mõttega, midagi sellist polnud ta senini mõelnud.

Minu rühmajuhil, mõtles ta, on õigus loota minu peale, et tunnen oma salka ja tema võimeid. Kas suudan aga mina seda?

Ta loodab, et tunnen oma salga tuge-vaid külgi ja suudan parandada tema nõrku kohti, nii et minu salk aina või-durada sammub. Kas suudan ma seda?

Ta loodab minu tegevuskava peale, et ma ei raiska asjata oma salga skau-tide aega. Kas suudan ma seda?

Ta loodab, et õpetan poistele skaut-lust ja kui siiski järgud veel läbivõt-mata, siis on sellel kindlasti suurem

põhjus, kui minu süü. Kas suudan ma seda?

Ta loodab, et hoian silmad lahti ja informeerin teda salga uue idee ja soovi puhul. Suudan ma seda?

Ma pean täit kasu tooma oma salgale. Mulle on antud juhuse oma juhtimisos-kuse demonratsiooniks. Mul on juhuse kasvatada oma salka parimaks rühmas. Suudan ma seda?

Rühm usaldas mulle parimad skaudid kasvatamiseks. Rühma päälk usaldas mulle skaudi käskude ja seaduste õpe-tamise neile poistele. Ta loodab, et püüan minule usaldatud tegevusala hin-nata ja kasvatustööd korralikult täide saata. Kas suudan ma seda?

Ole täpne.

Võib sageli näha juhust sellist, et rühma koondus jne. ei alga täpselt — ja seda veel korduvalt. Alates aga, tuleb siis veel skaute, segades tegevust. Mõni rühm likvideerib viimast asiolu seega, et kääneb lukku ukсед peale

koosoleku algust. See pole siiski targeim viis. Targemalt teete, kui algate täp-selt iga tegevust. Siis ei saa poistele hiljaksjäämine saada harjumuseks. Alga täpselt ja (just sama vajalik) lõpeta täpselt.

Resolutsioone salgajuhtide koosolekul.

1. Salga uued liikmed: a. Uus pois kuulub salka, kui ta on salga liigete poolt vastuvõetud. b. Kui uus liige on võetud vastu salka, esitagu ta selle salga poolt rühmale vastuvõtuks. c. Uued liikmed valitakse rühma vastu-võtuks ootavate nimestikust.

2. Skautõppused. a. Salga juht on vastutav õppuste läbiviimise eest tema salgas. b. Liikmed salgas, kes soorita-nud teatud hulga erieksame, võivad omal alal olla instrueerijaiks salgas. Salgajuhtide vastastikusel kokkuleppel võivad käia ühe salga erialadega skau-

did teise salga liikmeid instrueerimas. c. Selmoel võib õpetada ka I ja II j. sk. eksame. Skaudi eksami aga õpetagu algajale selgeks keegi seks määratud skaut; soovitav on, et see skaut oleks algaja tooja salka.

3. Salga juhatus: a. salgas on parim tegutseda 8 liikmega. Need liikmed ise juhivad ja valitsevad salka otsuste hääletamise teel. b. Lõpulikud otsused tehtagu aga rühma juhtide kogus.

4. Salga erialad: Salk võib võtta omale ülesande õppida ära mõnd eriala. See eriala võib olla, näit.: raadio, muusika jne. Salk rääkigu läbi rühma

juhiga kui nõuandva isikuga eriala valikul.

5. Salga protokollid ja tegevuskirjedised: Salga juht tundes seejärgi vajadust, võib määrata mõne skaudi toimima sekretärina. Too kirjutab protokolle salga tegevusel, ning esitab need kohe peale tegevust rühma juhile.

6. Rühma määrused: Olgu otsustatud, et määrused, mis vastu võetud iga salga poolt, muutuvad rühma üld määrusiks.

7. Salga jalutuskäike korraldatagu rühmajuhi juuresolekul.

Mängudest.

Mis ülesanne on mängul rühma ja salga tegevuses?

Esmalt kasvatuslik. Päälik õpib mängu juures paremini tundma poisi iseloomu. Et veenduda ses võimaluses tuleb vaadelda mängivat või võistlevat poissi. Igapäevases käitlemises võib ta olla viisakas, õiglane, kuid sukeldununa mängu ei pane poiss tähelegi igasuguseid viisakuse — ja aususe — norme, ning tema iseloom väljub suurel määral. Viimane on vajalik päälikule kui kasvatajale. — Veel teisi ülesandeid on mängul: mäng tõmbab poissi. Poiss tuleb sageli mängu pärast sellisesse kohta, kuhu ta muul juhul ei tuleks. Millised ülesanded on mängul poisi füüsilise kui intellektuaalse arenemise suhtes (vastavalt mängu iseloomule), sellest siinkohal ei võta sõna, kuna sest sageli muis allikais on kõneldud.

Et mäng oma loetletud ülesandeid täidaks tuleb pidada silmas järgmist:

Mäng huvitagu ja tõmmaku kaasa poissi. Kui see nõue ei ole täidetud, tunneb poiss end sunnitud olevat mängima, ning see pole lubatud. Et mäng oleks huvitav, seks tuleb mängu korraldamisel eriti panna tähele poiste vanust, vaimlist ja kehalist arengut.

Mängu kõik seletatagu osavõtjaille hästi ära. Päälik võtku mängust isiklikult ainult siis osa, kui mängijate arv nõuab lisa, — kui ta oma võimetega vastaspoole (gruppi jagatutena) rahulolematust ei tekita.

Päälik (mängu korraldaja) pidagu veel meeles: 1. et ta ei tohi lubada skaudel mingeid haavavaid ütelsusi omavahel ega mingeid ebaviisakusi; 2. et tema on erapooletu vahekohtunik; 3. et ta ei tohi segada alaliste instruksioo-

nide andmisega mängu ladusat käiku, ega teha iga väikese vea või mõne liialdatud rõõmuhõiske pärast märkust.

Mõningaid mängu: a) tubaseid:

1. Siduge lakke nõör või niit, mille otsa seotud kompvekk või mõni muu maiustus. Poistel siduda järjekorras kinni silmad, anda kätte sellele „pimedale“ käärid, ning lasta teda 3-4 kääri-loikega püüda puruks lõigata niiti. Saab ta seda, omandab ta maiustuse.

2. Joonistada midagi põrandale, näiteks „kuu“. Lasta siis poisse seda analoogiliselt järgi joonistada korda mõnda. Mõnele poisile teatud olukorra pärast (sellisena võib esineda asiolu, et „kuu“ nina tõmmati alt poolt ülespoole aga mitte vastupidi) öelda: „õieti joonistatud,“ teisele, kes seda momenti ei täitnud — valesti joonistatud. Kes esimesena leiab, mispärast üks joonistas õieti, — teine valesti — on võitja.

3. Skaudid kirjutagu pääliku poolt öeldud tähega algavaid sõnu, kohanimedid või nii edasi. Ette kindlaks määratud aja pärast (näiteks 5 minutit) võtta ära skaudelt lehed, kontrollida neid, ning tunnista enamkirjutanu võitjaks.

4. Skaudid seisavad ringis, käed selja taga, õlg õla vastu. Selja taga antakse edasi käest kätte mingit eset (näit. taskurätti), mida seesolev skaut peab püüdma. Saab ta selle kätte, asub tema ringi, ning läheb ringi see, kellelt rätik saadi.

5. Ringisasetsevad skaudid hakkavad lugema järjekorras. Juhi poolt keelatakse ära öelda mingit arvu, näiteks „7“. Selle asemel peab ütleva „põrr“. Ei tohi siis, tähendab, nimetada arvu „7“ kõiki arve, milles esineb „7“, näiteks

„17“, samuti ka kõik „7“. korrutisi, näit. „21“, „28“. Eksijad poisid kõrvaldatagu mängust. Viimane järelejäänu on parim matemaatik.

6. Väliseid mängu:

„Rebase mäng.“ (Suuskadel)

Üks parimaid suusatajaid on „rebane“. Ta saadetakse ära umbes pool tundi

enne teisi. (Ta võib selle aja kestel tarvitada igasuguseid võtteid ja kombinatsioone.) Teised järgnevad talle. Saavad nad ta kätte, on nad võitjad. Ei saa nad aga seda, ette kindlaksmääratud ajal — võidab „rebane“.

R. P.

Meriskautlusest ja järgueksamitest.

Suur on skautide arv, kes tahavad end nimetada meriskautideks. Kuigi meriskautlus Eestis on, minu teada, 11 aastat vana, pole tema juhid saanud töötada välja meriskautlusele vastavat tegevuskava ega vormi, mida meie päästaap oleks saanud või tahtnud kinnitada, ikka on leidunud isikuid, kes esitatud kava on leidnud puuduliku olevat, ilma, et sealjuures ise paremat oleks suutnud või õigemini soovinud väljatöötada ja esitada. Nüüd, kus põhimäärus parandatud peab lähemal ajal väljakuulutatama, näeksid meie meriskaudid häälmeelele, et see oleks ka meriskautlusele põhialuseks, millele edaspidi oma tegevust rajada, midu võib korduda ikka vana nähe, et iga asutatav meriskautrühm esimeses järjekorras peab töötama välja oma rühma vormi ja eksami kava. Kuni seaduslikku kava pole olemas, on see teataval määral isegi õigustatud.

Nii siis armsad põhimääruse parandajad ja kinnitajad arvestage meriskautlusega tarvilisel määral ja kuulutage uus põhimäärustik välja alles siis, kui ta sisaldab ka oma osa meriskautlusest — Uskuge, meriskautlus väärrib seda.

Meriskautluse kohta on ingliskeeles ilmunud õige palju raamatuid, mis kõik ütlevad, et meriskautlus on osa skautlusest, mis allub kõigile skaudi säädustele ja juhtnõuudele, neil on ühised järgueksamid jne., kuid meriskautlusel on oma erinevaid omadusi, tunnuseid ja omab kohustusi, millega ühel „kuivamaa“ skaudil midagi pole päälle hakata, kuid mis on ülitarvilikud meriskautidele.

Meriskaut on kõigepäält skaut; sellepärast on ka meriskautluse aluseks „Scouting for Boys“. Sellepärast tuleb meriskaudil osata kõike, mida oskab skaut, kuid kõik tööd tulevad teha võimalikult vees või vee peal — paadis. Meriskaut peab teadma kõike vajalikku, mis tarvis paadi käsitamiseks oma lähema ümbruskonna vetes. Ta peab tundma ümbruskonna sõiduteid ja neid määrata kaldal asuvate esemete järele, et

olla abiks elupäästmisel ja õnnetuste vältimisel.

Skaudi eksam meriskautidele peaks sisaldama peale hariliku skaudi eksami täiendusena punkt 6. juurde meremärkid; punkt 7. juurde päästejaamade asukohad ja kuidas neid väljakutsuda; punkt 9. seljakoti sisu päevaseks jalutuskäiguks või meresõiduks sõupaadil. Kõik teised punktid peaksid olema muutmata vastuvõetavad meriskautidele, kuna neisse on võimalik paigutada tarvilikke teadmisi mereasjandusest, neid õppida merel olles, või nende tähendust selgitada meriskautluse seisukohalt, ilma et tarvis oleks vastava punkti teksti muuta.

Teise järgu skaudi eksam: Punkt 1. nõudku meriskaudilt peale nimetatud veel 25 klm. kaasasõitmist sõupaadiga. Punkt 2. peale muu nõudku tarvilikke teadmisi merehädaliste päästmistööle. Punkt 3 ja 4 muutmata. Punkt 5. Kirjeldada rahuldavalt üht laeva nelja seast, olles vaadelnud igathte üks minut. Punktid 6, 7, 8 ja 9 muutmata. Punkt 10. Teada kompassi 8 algpunkti, nende eestikeelsed ja rahvusvahelised nimetused ja osata nende järele suunda võtta ja pidada. Punktid 11, 12 ja 13 võivad jääda muutmataks.

Skaudi esimese järgu eksam. Punkt 1. muutmata. Punkt 2. nõudku ujuda mittetohtivalt meriskaudilt paadijuhi eksamit. Punkt 3. muutmata. Punkt 4. juures on veel praegu minul selgusetu, kumba tuleks meil soovitada, kas Eesti või rahvusvahelist semafori, sest skaudid kaitseväes peavad õppima ära Eesti semafori, nii et sellest seisukohast oleks skautidele otstarbekohasem õppida Eesti semafori. Et aga kõik Eesti vetes liikuvad laevad pole Eesti laevad, ja et Eesti skautidel tuleb vahete-vahel liikuda ka välismaal, kus tarvitatakse rahvusvaheliseks teadeteandmiseks rahvusvahelise st semafori, siis sellest seisukohast väljudes tuleks õppida rahvusvahelist semafori. Tegelikus elus on aga olu-

kord niisugune, et semafori tarvitavad skaudid eranditult vaid omavahelisteks teadete edasiandmisteks ning senini äratõpitud rahvusvahelist semafori pole tarvitatud neiks otstarbeiks, milleks ta määratud s.o. rahvusvaheliseks teadete edasiandmiseks. See näitab, et kõigiti pole asi korras. Ma ei taha siin teha mingit ettepanekut, kuid palun veel kord kaaluda ja järele mõelda, kas nõuda skautidelt üht või teist semaforilist tähestikku ja selle kasutamist. Punkt 5, 6 ja 7 muutmata. Punkt 8. nõudku meriskautidelt merikaartide tundmist ja käsitamist ning oma asukoha kindlaks määramise oskust merel. Kompassi järele suunade määramise oskust kraadides, ning põhjakaare määramist nii päeval kui öösel — kuu, päikese, tähtede ja kella abil. Punkt 9 ja 10 muutmata. Punkt 11. asemel: Osata sõu- ja purjepaati käsitada, parandada ja värvida. Punktid 12, 13, 14 ja 15 võiksid jääda muutmatusks.

Nii siis 'algaja merirühma astudes talvel saab koos kolmanda järgu teadmistega ka vähesel määral teadmisi me-

rendusest. Kolmanda järgu eksam on skaudile kui ka meriskaudile teoreetiliseks ettevalmistuseks praktilisele tööle. Kuna teise järgu eksam nõuab teataval määral praktilist oskust ja esimene järk juhioskust ning laiemaid teadmisi ja kogemusi omal alal, ilma et skaudil või meriskaudil pruugiks erialadesse sukelduda. Meil on vaja laialdaste üldteadmistega skaute enam kui eriteadlasi spetsialiste, kes võõrale alale sattudes nõutult seisma jäävad. Seepärast heitkem eriksamid ka meriskautluses tahaplaanile, tõstes esile järgueksamid. On aga järgueksamitega jõutud lõpule, asutagu oma üldteadmisi eriksamitega laiendama, sest järgueksamid on astmed, mille kaudu minnakse eriksamite juurde, kunagi ei tule aga toimida ümberpöörduvalt.

Kuna ma Tartus ärapeetud meriskautjuhtide koosoleku protokolli ärakirja; senini ei oma ja, et mul meriskautvõrmi kavandeid käepärast pole, siis loodan neist kõnelda edaspidi.

Meriskautmaster.

Kodumaa tähtsamad puud.

„Eesti metsast“ meriskautmaster.

Mänd.

Mänd on meie kodumaa tähtsaim metsapuu, kuna ta meie metsades kõige suuremal arvul esineb. Mänd on leplik ja vähenõudlik ning seetõttu kasvab mitmesuguseis oludes. Soodsamaks kasvukohaks on värske, sügav, huumusene liivamaa, endine merepõhi, madal ja lausmaa, kus temale ta pikk sammasehk rõikjuur mitte ainult tuulekindlust ei anna vaid ka vee ja toiduvainete kättesaamist sügavamaist aluskihtidest võimaldab. Pääjuur läheb püsti maasse ning pinnajuurestik on rohkearvuline. Kui mända vigastada, tuleb sellest kohast vaiku välja, mis haava täidab ja ei lase seeni sigineda.

Tüvi on kaetud kahevärvilise koorega. Alumist osa katab paks konarline, tumehall, lõhestunud korp, mis kõrgemas tõejaos moonduv peenikeseks, libledega kaetud kollakas-punase värviliseks kooreks. Mida kuivem kasvukoht, seda punakam on ülemise koore värv, mida niiskem — seda kahvatum ja kollakam.

Mänd õitseb kevadel, mai — juuni-

kuul ning kannab ühel puul nii emasid kui ka isaseid õisi. Käbi ei kasva esimese suve jooksul palju, alles teisel kevadel hakkab ta suurenema ja kevadsuvel on tal täissuurus ja valmib sügisel — nii siis 18 kuu jooksul. Täiskasvanud käbi on munakujuuline, pruunikashall, läiketu, rippuv, 3—6 sm. pikk ja 2—3 sm. jäme ning on kõvera varre kaudu oksaga ühenduses. Sageli võib sügisel ühe oksa küljest leida kolme sorti käbisid: vanu, valmivaid ja noori.

Männiokka keskmine elukestvus on 2—3 aastat. Okas on kevadisel kasvuajal roheline, talvel aga kollakas. Rammusal maal kasvab mänd ruttu — aastaringid suuremad ja pehmemad, seega vähem vastupidav. Mida ühtlasem, tihedam ja tumedavärvilisem on sügisene ja mida heledam, lõdvema koega on kevadine võõde aastaringis, seda parem on puu — tehnilises mõttes. Mänd kasvab ladvas aasta jooksul h-90 sm., kõrvalharud aga vähem, mille tõttu võra noorus koonuse vormi omab. 80—90 a. vanuses lõpeb kõrguse kasv, võra võlvib end ja omab veel vanemas eas, 100—120

a. vihmavarju vormi. Loomulik vanus ulatab kuni 500 aastani. 20—25 a. vanuses (hea maa peal varem, lahja peal hiljem) hakkab mänd oma tüve puhastama. Mäni jämeduskasv kestab kaemini kui pikkusekasv ja lõpeb alles kõrges vanaduses.

Hariliku mäni okkad on kahevärvilised, — lamedal küljel sinirohelist, kumeral küljel tumerohelist enamasti 4—5 sm. pikad.

Mäni pungad hakkavad paisuma mai lõpul või juuni alul. Seejuures eraldub vaigurikas pruunivärviline pung vanast kasvust. Soojade ilmadega kerkivad virved kiiresti püstloodis üles ja pakuvad oma helerohelise kuju ja seisuga pildi, mis künnlatega ehitud jõulupuud meelde tuletab. Selles olekus on virved väga õrnad ja murduvad kergesti.

Üldiselt loetakse männipuud paremaks kui kuuske ja vähe halvemaks kui lehtmändi. Tarvitatakse — ehitusmaterjalina pealmaa- ja vesiehitustes, raudtee liipriteks, mastipuudeks, puu- ja tiseritööstuses, sindliteks, peergudeks jne. Kännud ja juured annavad tõrva, tärpentini, kolofooliumi, pigi, nõge (saapaviksiks) ja süsi. Kasvavad puud kasutatakse vaigusaaamiseks, okastest aetakse õli, noored virved leiavad arstirohuna tarvitamist.

Mäni suurem vaenlane on maisitikas.

Kask.

Kask. Teise koha meie metsadest omab kask. Lehtpuudest, mis meil niisasti sega- kui ka puhtmetsana kasvavad, on kask esikohal. Me võime teda kodumaa sümboolseks (puuks) lugeda. Mitte oma toreduses ettetikkuvana ei esine ta meie vaatele, aga keegi ei saa mahasalata teatavat kraatsiat ta sirges, rõõmsavärvilises tüves ja meeldivas lehestikus, mis peenete paenduvate okste läbi kena vormi omab, seisku ta üksikult, salkadena omasugustega, või tussaste kuuskele ning mändide keskel „kirju reana“ nende seltskonda elustades. Kevadel on ta esimene, kes end lehtedega ehtima hakkab ja algavat looduse uuene- mist kuulutab.

Kask on vähenõudlik; olgugi, et ta kõige meelsamini värskel liivakal savi ja arumal püsib. Lühidalt — ta püüab end igal pool võimalist mõõda arendada, ilma et see talle nähtavaid raskusi teeb. Valgus on ta kasvuks hädavajaline. Ta

on meie lehtpuudest kõige suurem valgusenõudja. Oma varjuga ei tee ta teistele puudele liiga. Kask kasvab nooruses jõudsasti, mis 40—50 a. vanuses väheneb, kuigi eluiga 120—180 a. kestab ja kõrgus kuni 28 m. ulatab. Okste lõikamist kask ei salli; sellepärast võib vihtade ja luudade lõikamist ainult neilt puelt lubada, mis maharaiumisele määratud. Kask on täiesti külmakindel; kodu- ja metsloomad ei kärbi kaske pea sugugi. Kuigi ta lehtedel pesitub maridikaid ja röövikuid, pole nende tagajärjel kase kasv mitte halvatud.

Kase juured pole sügavad ja seetõttu on tihti leida tormist ümbervisatud kaski. Tal on meie puuliikidest kõige väiksem juurekava.

Kased kannavad isaseid ja emaseid õisi ühel puul. Isased on juba sügisel urbadena puuotsas näha, arenevad kevadel, õitseajal (apr. ja mai kuul) lodevaks rippuvaks urvaks, mis peale õitsemist maha langevad. Isaurbadega ühel ja samal puul (kuid igakord mitte ühel ja samal oksal) on väikesed punga- taolised või munajad emaurvad. Need ilmuvad kevadel punakasroheliste püstiseisvate väikeste urbadena, millede seeme aug.- septembrikuul valmib ja maha variseb. Kase seemneproduktioon on suur. Seemne kandmine algab 20—30 a. vanuselt.

Kasetohu koorimine väiksemas ulatuses ei tee puule suuremat viga, kui eluskoor terveks jääb, kasvab uus tohusar- nane koor peale; vigastatakse aga seal- juures ka alumist koort, siis kuivab puu varem või hiljem ära, sest kase vastu- pidavus vigastamistele ja haigustele on vähene. Silmapaistev on ka asjaolu, et tohust vabastamata raiutud kasepuu mädaneb lühikese aja jooksul kõlbmatuks.

Noored lehed on õhukese vaigukorruga kaetud ja mis annab kasele kevadel meeldiva lõhna. Lehed kolmenurgased või viltu neljanurgased, 1—2 sm. pikkuse varrega, külgsuoned lähevad peaaegu sirgelt kuni lehehammastesse, lehed ise on kaunis jämedahambused.

Arukask.

Arukask. Lehed ja oksad paljad, lehed kolmenurgased, rombjad, teravate külgnukkidega pikalt teritunud, noored oksad vaiguste näsikutega. Oksad vanematel puudel enamasti rippuvad.

(Järgneb).

TEATED.

Lehekülg põhjapoolsete askeldusi.

Mõiten, varsti tõstan mässu! Kumb siis öieti — nemad „E. Skaudi“ või see nende jaoks: müttavad teised nii hullu askeldada, et mina vaene mehikene oma kroonikas enam kuidagi nendele järele ei taha jõuda. Et siiski veel kuidagi omaga korda tulla, toon siis ainult selle kõige „paksema“.

Märts: Matkamehed teevad äraolemise plinidega, toimetaja Taioste pajatab tunnikesse Ameerika skaudipoiste vigureist ja roverid hakkavad „eksisteerima“. Viimastel on küll kõik tume kui... jne., kuid peasi — „vundament“ on pandud. Mj. kirjutab, trükib ja kirjutab „aabitsa“ salgajuhtidele, pealt 40 poisi nakatub erialade sooritamise maaniasse ja Kunda poisid korraldavad mürts peo, tuues jällegi drisiinatäie linnaperet tasuta kohale. Ja 13. märtsikuu päeval ilmub „Viru Hääles“ „avalik küsimus“ salapärase vahekordate üle. Kogu linn lainetab kõmus, ja lõppkokkuvõttes jääb: küll varga peas müts põleb. Alustab tegevust skautide meeskoor õp. Grustam: taktilöömisel, läheme esimesele puhtskautide palveteenistusele kiriku ja Eesti Skautide maleva 12. aastapäeva mälestame häire korras kokkutulnult maleva korraldusel.

Aprill: Rahvamaja saab jälle kord tungile täis skautide pidu puhul, läheme jällegi ühel öhtusel ajal kiriku, paar nädalakest sai maleva kodus vaid vati-topikestega kõrvus liikuda — poisid parabani kursustel tegid päris kuulipritsi praginat. Tapa poisid teevad 1. aastapäeva puhul ilusa aktuse ja Rajaleidjad viivad kevadpühikski omi väikesi annetisi. M.A.K. teeb jälle veidi puhastust ja see jüriöö istuti maleva koondusel kamina ees, kuulates mv. pajatusi põnevatest päevadest 15 a. tagasi.

Mai: Pealinna poistelt näpatud idee põhjal tehti siingi kaks santide päeva. Kaks öhtut Rahvamajas kõneleti skautlusest, anti eeskava ja lõpuks (loomulikult ometi!) tantsiti. Kuid eesmärki seda va kõlisevat saadi siiski märksa vähem kui Tallinna mail, 300 asemel vaid 60 kroonikest. Invaliidide päeval

näidati linnarahvale esindusrühmaga „Viiburi sõjakooli rivi“ ja samal öhtul meelitati rongikäigu, tõrvikute ja 1. diviisi orkestriga Vallimäele skautide lõketulele kokku enam inimesi kui kunagi varem — 5000 oleks vast liiaks arvata, kuid 3500 kindlasti. Kõneles peale teiste admiral J. Pitka. Rakvere linnavalitsuse rändauhind murdmaas linna org.-de vahel tuleb, seda kolmandat korda võites, jäädavalt maleva juhtide tupp. Kaks krusatäit Rkv. skaudipoisse sõidavad suure hallooga külaskäigu etendusele Tapa skautide esimesele avalikule peole. Laulu ja jalgpalli niipalju kui kulus. Viimane hooaja malevakoondus on aga öisel ajal Palermo liivaaukudes lökke ümber. Ja „Eesti Skaudi“ levitamise võistlusel on põhjapoolsed jällegi esimesed ja tublimad.

Juuni, Juuli, August: Laagreid — neid nii paljaks kui kulus. Lõuna-Eesti „suurlaagriskj“ käis kaks poissi. Kundas tehti juhtide laager ja Aas maleva „suurlaager“ master Liivi juhtimisel. Viimases oli püsivalt üle 60 poisi kohal. Eriti kindral Tõnisson leidis laagris väga palju kiidetavat (ega ta muidu igale kohalolejale annetuse poleks teinud!). Maad mööda matkati laialt ja kaks poissi jätsid seljataha üle 1600 klm. ratastel. Üleriiklistel spordivõistlustel tullakse, ei tahaks kui uskuda — teisele kohale, olles Tallinnas peale 60 poisiga. Midagi sama arvu poistega hõigatakse läbi viimasaju Tallinna sadamas tervitusi ka maailma esimesele skaudile. Kaks masterit aga võtavad ette kange tuuri — Gödöllösse jamboreele — masterid Miller ja Priimann. Viimane on eriti uhke ja nina püsti sellest, et ta seal peale 36 natsiooni esitaja autogrammi sai kaasa tuua malevale ka sama temalt endalt — B. P.-lt (selle aga et sel puhul ka veidi madinaks läks, unustame ära!) Ameerikalikult reklameeritud väljasõit Kunda toob aga SSS-ile kassasse ligemale 300 kroonikest tulu. No oli ka rahvast — kümme vagunit puupüsti täis! Jne. jne. jne.

September: Poisid jõuavad linna tagasi ja jälle läheb mk-s (maleva kodus) elavamaks. Poiste spordiringi võistlused staadionil on põnevamateks. Ka Leks Klumberg müttab samas ühe hea päeva. M.A.K. prakib malevast ligemale 10 „noorsandi“, kes pea kõik üle lähevad „rahvuslikumasse“, kui väärtuslik „kogemustega“ element. Head teed! Nädalapäevad ära näita nägugi maleva uksest sisse — kapitaal-remont!

Oktoober: Elu läheb vanadesse rööbastesse. Meeskoor, maleva koondused, juhtide kogud jne. Aidatakse kaasa SSS-i kr. 250.-lise loterii läbiviimiseks. Lugemislaud täieneb uute ajakirjadega. Mj. korraldab hõimupäeval Ungari õhtu ja Tartusse aastakoosolekule sõidetakse 16-nekesi. Ja ei saa ütelda just, et sääl meite tegevusaruanne välja oleks vilistatud. Näe lubasid veel tuleva aastased spordimängudgi meie korraldada (aga prii raudteesõidu Kunda saate ikka kindlasti!). Ja tõrvikute valgel südaõöl Toomemäel andsid oma kindla skauditootuse peavanemale neli põhjapoolsete vanemat juhti.

Eirilase Eeri.

Kopli meriskaudid.

Tall. sk. maleva III (meri) rühm sai 23. juunil m. a. 10 aastat vanaks, aastapäev möödus vaikselt, kuna poisid olid suvel suuremalt osalt laiali. Talve poole kavatseme pidada aastapäeva väärrikalt, korraldades ühe suurema aktuse ja peo, sissetulek läheb purjeka ümberehitamiseks tuleva aasta kavatsetavaks Stokholmi sõiduks.

*

Purjetamise hooaeg ja öösised navigeerimis sõidud nüüd juba möödunud. Möödunud hooajal oleme keskelt läbi purjetanud 387 miili, see on umbes Tallinnast — Leningradi ja tagasi. Hooaja pikemaid sõite oli Tallinnast Porskala kaudu Helsingi ja tagasi. Teistest sõitudest oleks pikemad Keila-Joa, Randvere, Suuropi, Naissaare (peaegu iga pühap.), Rannamõisa jne.

Aasta peakoosolek oli 10. skp. Rühmastaap valiti peaaegu täies koosseisus tagasi. Auvanemaks on kapt. Valter (Ahto isa), auskaudiks noor kapt. Ahto Valter. Rühma vanemaks hra. J. Prits, instruktoreiks: skm. Tari (skautlus ja meriasjandus).

V-allohv. V. Laud (signalisatsioon).

E-sk. U. Iibikus (sädetelegraaf ja raadio).

Rühma juhiks nskm. E. Siivo.

Abijuht s.j. F. Kuldkepp.

Vanem skaudiks E. Rätsep.

Vanem hülgep. e-hp. R. Leevet.

Praegu on rühmas 56 liiget, neist rovereid 20, skaute 15, hülgepoegi 21. Peale selle on asutamisel rühma juurde maaskautide salk, sest paljude vanemad ei julge oma poisse meriskaudiks panna, need jääksid siis n.n. „kuivadeks kaladeks“ merirühma juurde.

„Au!“

Teateid Läänest.

Läbi kadaka laante ja paeste lagen-dikkude on üle kaua aja Metsikust Läänest jõudnud üksik teatetooja „Eesti Skaudini“. Maleva elust teatab järgmist:

Suvel pidasid poisid uhke nimega laagrit, kuhu pidid kokku sõitma kõik Lääne Eesti skaudid. Oma poistele li-saks tuli aga skaute ainult Nõmmelt veerandsada ja Pärnust paar. Siiski oli laager uhke ja poisse külastamas käisid papi Hünerson ja terve Haapsalu. Lin-napea Alver näitas erilist lugupidamist sellega, et turnis poiste mõõrsillal ja terve Scoutspataljoni ohvitserkond vah-tis alt.

Sügisel potsiti ja parandati „intelli-gent töötute“ abil kolme Öökulli Vig-vamit, nii et nüüd on kodu üpris tore.

Läänemaa Tööstuskooli poisid võtsid aru pähe ja asutasid meriskautide rüh-ma, räägitakse et ühe „linnukese“ kiustea.

Roverid ehitavad praegu lugemistoa tarbeid ja lubavad malevale teha ema-päevaks tillatuse.

H.

VÄLJAANDJA: EESTI SKAUTIDE MALEVA PEASTAAP

TOIMETUS: Vastutav toimetaja: N. KANN. Tegevtoimetaja H. TARI.

Talitaja: R. ROOS.

Toimetuse liikmed: R. TREU, H. MICHELSON ja E. JÕGI.

TOIMETUSE JA TALITUSE AADRESS: Tallinn, Vabaduse 2.

Ilmub aastas 8 numbrit.

Aastakäik kr. 1.50.

Üksiknumber 20 senti.

Aju gümnaastikaks:

Ristsõnad —

„Skaudi pea“.

Seadnud *Erlase Eeri*.

Kursiivist laotud on skautide küsimus või vastus.

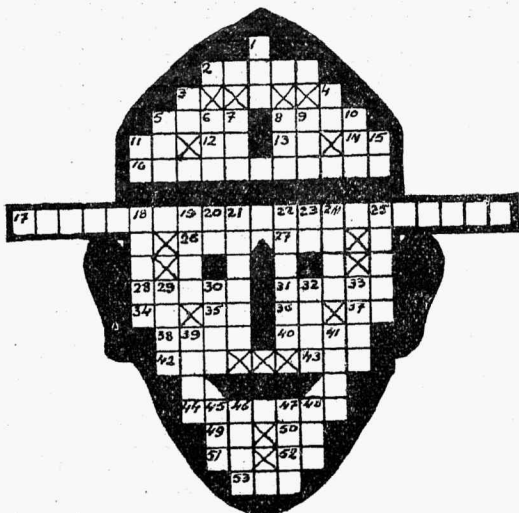

Vasakult paremale: 2. organiseeritud juht, saatja (algkeeles); 5 linn 60. laiuskraadil; 8. omaaegne härrasmees; 11. orienteerumisel tarviline leida; 12. iga õige skaudi poisi ainuke vastus küsimusele: kas sul on juba tellitud „Eesti Skaut“; 13. skaut vilistab selle asemel; 14. helitöö — lad. k; lühend; 16. Kes meist ei; teaks teda! 17. küsimus ja vastus 26. tema auku pühitseme vähemalt ühe päeva aastas; 27. laagris näeb teda pea ainult laagri valvur; 28. vanade

estlaste „koot ja reha“; 31. epideemiline haigus; 34. kiire; 35. kaks tähestiku esimest; 36. on skautlus mõeldav rahvusvaheliste sidemeteta? 37. ilmakaar, kus asub kuu viimasel veerandil kell 3 hommikul; 38. lisa m. juurde, ja ongi terve asjandus „mokas“; 40. tast saab laagri maiusrooge, eriti veel — rosinatega, ah!; 42. tantsu samm (pr. k.); 43. tee lahtil; 44. üks põhjapoolsete nooremaid mastreid; 49. „karu“ esimene pool; 50. kuidas keegi võtab — kirikuõpetaja või kooliõpetaja; 51. uh!; 52. 4/5 toopij; 53. vedeliku nõu.

Ülevaalt alla: 1. Rudyard Kiplingi poolt kõigile maailma skaudipoistele tuntuks tehtud nimi; 3. võib tähendada sedasama; 4. vana kalendri järele; 5. mitte kõik; 6. loe; 7. looduslikust materjalist telk; 8. talvel kannab, suvel ei kanna; 9. sõbralik „meelitusnimi“ järeletegijaile; 10. noodi nimi; 11. pane hästi tähele; 15. pääle lõunat; 18. Eesti Skautluse asutaja eesnimi; 19. mis tingib erilisi skaute erivormiga; 20. in dem; 21. kus kaob rikka- ja vaesemehe nähtav vahe; 22. skautide igasuvine Mekka; 23. agentuur; 24. ilma milleta lõke pole üldse mõeldav; 26. kivi vette kukkumise hääl! 29. lõkke kohendamiseks tarvitav; 30. kõrvesaar; 32. linn välismaal, kuhu tuleval aastal laagri läheme; 33. 5—8 hundipoja koondis; 39. gaas lõhnata ja värvita; 41. kuidas Jaani Venemaal kutsutaks; 45. raadioaparaadi jõuallikas; 46. „võrdsete töötulemuste juures oleme meie tublimad, sest meil on puudunud selleks priipärane . . .“ (Tartu aastakoosolekult); 47. ühekõrva hundipoeg peab neid tervelt kaks mõistma; 48. võib ka optanti tähendada.

Kas olete endale juba tellinud

1934 a. skautide kalender-käsiraamatu?

Kui ei, siis tehke seda veel täna!

Hind üksikult 20 s., 10 kaupa à 15 s.

Raamat sisaldab 128 lhk. Koostanud skm. E. Pavelson.

Postmarkides raamatu hinna saatjaile saadetakse raamat koju väljaandja kulul.

Skm. E. PAVELSON'I aadress: Tallinn, Raua t. 33-5.