



# KOTTASTE

Tartu Linna  
Keskraamatukogu

## Noorte Kottaste juhtide ajakiri

TARTUS

21. MÄRTSIL 1936

Nr. 3

## Noortejuhist ja tema ülesandeist.

G. Reial.

Meil oli alles hiljuti aktuaalsemaks päevaküsimuseks noorte organiseerimine. Kõneldi isegi sunduslikkusest. Unustati aga seejuures, et noorsoo-org-ide saatus oleneb kõigepealt juhtide küsimuse õigest lahendusest. Seda teame tegeliku elu kogemustest. Noorus on teatavalteline, aga tal puudub iseseisvus. Ta vajab tuge. Selleks on juht. Olla noorte juhiks pole kerge. Eriti suuri nõudeid esitab juhile noorkotklus. Kelleks tahame kasvatada noori, selleks peame olema neile ise. Mida nõuame noortelt, seda peame ise hästi tundma. Kasvatatakse tegudega, mitte sõnadega. Juht on noortele noorkotka seaduste kehastuseks.

Loomulikult peab juht evima vastavaid eeldusi. Ta on vaimult noor. On elurõõmus, huumoriküllane, vähemalt mitte sapine ega norutaja. Kuulub sotsiaalsesse tüüpi ja suudab sisse elada noorte mõtte- ning tunnetemaailma. Ta on südamealt ja teolt eestlane ning tuline isamaalane. Evib veel rea teisigi omadusi. Esikohal olgu märgitud tahtetugevus ja endavalitsus. Ning valmisolek enesekas-

vatuses. Juhil on soe süda noorte jaoks ja ta tunneb seesmist k u t s e t, mis teeb kergeks mõnegi raskuse, lähendab noortele, hõlbustab nende mõistmist ja ühenduses sellega kasvatamist. Juht on ühtlasi poistele sõbraks, kelle poole võib pöörduda muredega ja nõuküsimistega. Ometi ei loe nad teda andataoliseks, vaid ta on autoriteediks, keda võetakse eeskujuna, kelle seisukohtade vastu ei vaieldata. Poisid teavad, et juht on küll sõbralik ja südameküllane, aga kindlakäeline ja nõudlik ning viib alati lõpule tehtud üritused. Ja see neile meeldib, sest nad vajavad, kelle poole üles vaadata.

Ent vähe on ainult heast tahtmisest. Ei jätku ka looduslikest eeldustest. Loomuomadusi tuleb arendada. Teatud piirides on võimalik neid isegi muuta.

Juhiks saadakse enesekasvatuse teel. See toimub tegevuses ja tegevuse kaudu. Noorkotklus nõuab meilt palju. Nõuab aega ja nõuab tööd. Nõuab vahel endasalgamistki. Kõik see töö ja vaev aga tuleb otseseks kasuks meie isiksusele, rikastades meid uute tähele-

panekute, kogemuste ja elamustega. Aga sedagi on vähe. Kõik, millele ja mille kau- du juht tahab kasvatada noori, peab kuu- luma tema enda teadmiste ja oskuste va- rasse. Olgu see seaduste tundmine, teh- niliste oskuste valitsemine, mängude or- ganiseerimine, laagritarkused, kõiges sel- les, mis kuulub noorkotkaliku kasvatus- e valda, on juht endastmõistetavalt ise ko- dus. Kujutlegem vaid juhti, kes kõneluse puhul noorkotka seaduste puhul kasutab käsiraamatut seaduste teksti meeldetule- tamiseks, katseid vastu võttes esitab kü- simusi raamatu järgi või ei suuda laagris anda nõu, millist sõlme kus kasutada. Pole midagi kaasakiskuvamat poisil, kui näha, kuidas kotkas, pealik, isegi vana- kotkas kõike seda valdab, mille kallal poisid alles päid murravad. Juhti võetak- se eeskujuna ka kõigis välistes asjades, olgu see vormi muretsemine, selle korra- lik kandmine, kommete tundmine ning täpne täitmine jne.

Kuidas seda kõike suuta? Kui enese- kasvatusel arendame endas juhi oma- dusi, siis iseõppimine peab andma vajalikke oskusi ja teadmisi. Seda teame ja oleme püüdnud arvestada. Ometi pole me mõtelnud alati küsimust lõpuni. Olles vastava kirjanduse, harjutuste, õppepäe- vade, laagrite najal omandanud nõutavaid teadmisi ja oskusi, kontrolligem neid teiste abil. Õiendagem katseid. Tehkem kaasa poiste arenemiskäik ka sellest küljest. See olgu eesmärgiks kõi- gil tegelikel juhtidel (haukad, kotkad, pealikud), leidku tähelepanu ka kaudsete juhtide (vanahaukad, vanakotkad, vane- mad) poolt. Nii mõnedki vanemad juhid on juba kaugele jõudnud noorkotkalikul teel. Järgnegem neile teisedki.

Mitte ainult teadmiste ja oskuste kont- rollimiseks ei õienda vanemad juhid kat- seid. Katsetel on täita teisiigi ülesandeid. Küll ei ole nad meile kasvatusvahendiks sellisel määral nagu poistele, aga ometi ei puudu otsene kasvatuslik mõju mei- legi, vähemalt tahtekasvatuse alal, sest teatud tööd ja pingutust nõuab katsete õiendamine vanemaitki juhtidelt. Veel

rohkem on katsed meile vajalikud, et tun- neksime seda teed, mida mööda juhime poisse. Nad on vajalikud, et täies ula- tuses mõistaksime poisil kerkivaid ras- kusi ja saaksime aidata neid võita. On vajalikud, et oskaksime teadlikult juhti- da poissi tegelikus töös. Ja on vajalikud juhi autoriteedi tõstmiseks. Hoopis tei- siti võtab poiss juhti, kellest ta teab, et see ise on katsed õiendanud ja asja tun- neb. Ning vahest kõige kaaluvam, poissi tiivustab töös teadmine, et vanem juht on lugenud katseid nii tähtsaks, et need ise õiendanud. Lõppeks veel üks argu- ment katsete õiendamise poolt.

Teinud ise läbi noorkotkaliku kasva- tuse tee täies ulatuses, suudab juht ar- vustavalt suhtuda kasvatus-vahendisse ja võttesse. See on meie loomis-ajajär- gul äärmiselt tähtis. Alles põhjalikumalt tundes noorkotklust oleme võimelised kaasa töötama tema rikastamisel omapä- raste töövõtete, oskame leida köitvaid ja väärtuslikke tööalasid ka noorte va- nemale generatsioonile.

Katsete õiendamine on üks, aga möö- dapääsematult vajalik samm juhi enda- arendamise teel. Niisama palju või veel rohkemgi kui otsesed teadmised ja os- kused, kaalub oskus neid edasi anda, nende kaudu noori endakasvatusele ra- kendada. Selle eelduseks on poiste tund- mine. Seepärast vajame teadmisi noor- soo- psühholoogiast, peame ole- ma kodus noorkotkaliku töö meetodeis ja tundma kasvatustöö üldisi aluseid. See võimaldab korraldada tööd poiste kohaselt, rakendada neid hu- vialalise tegevusse vastavalt eale ja kal- dudustele. Tundes iga üksikut poissi, suudab vanem juht teda individuu- aalselt kasvatada. Ta arvestab poisi võimeid ja töötahet. Ei sunni katkestama tegevust noorkotkana poissi, kes on osu- tunud nõrgaks mõnes kooli õppeaines, vaid püüab teda julgustada, organiseeri- des isegi nõrgemate järeleaitamist pare- mate õpilaste poolt. Ka mitterahuldav hinne käitumises ei saa alati olla noor- kotkaste ridadest eemaldamise põhju-

seks. Katsutakse leida selle nähtuse põhjusi ja rakendada salga kasvavat mõju. Alles siis, kui kasutada olevad vahendid ei anna tagajärgi ja poiss võib saada hukutajaks nõrgemaile salgaliikmetele, tuleb tal salgast lahkuda.

Poiste tundmine aitab luua õiget vahekorda nendega. Meil kuulub palju vanemaid juhte õpetajate peresse. Mitte asjata pole hoiatatud, et hoiduksime „koolmeisterdamisest“: kus tõuseb võimule koolmeister, seal taganeb kasvataja. Õpetaja ja õpilase vahekorras on

ralikult tervitab, esineb, käsklustele kiiresti ja täpselt reageerib jne., siis seepärast, et ta on noorkotkas ja et õige noorkotkas teisiti ei saa, muidu poleks ta noorkotkas. Seda näeb ta igal sammul juhust, kes on esimeseks noorkotkaks rühmas, näeb neist, kes olid rühmas enne teda. Poisi vahekord juhiga on vabatahtlikult endale võetud kohustustest tingitud vahekord, mis nõuab vasturääkimatult kuulekust nende kohuste täitmisel ja nende nimel.

Poisse tundes suudab juht valida õi-

## Malevate vanemaid ja pealikuid.



M. Varrik,  
Sakalamaa  
maleva vanem.

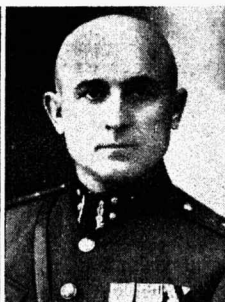

M. Mikk,  
Saaremaa  
maleva pealik.



F. Klement,  
Valga maleva  
vanem.

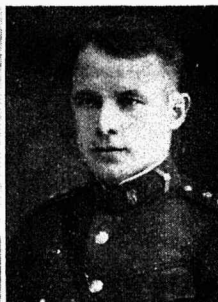

E. Rosin,  
Valga maleva  
pealik.

parimalgi juhul palju ametlikku, sest see on sundvahekord: õpetaja on koolis õpilaste juhiks ameti järgi, ta teeb siin oma igapäevast kohuslikku tööd. Noorkotkas ja tema juht teevad ühist tööd vabatahtlikult. Siin ei valitse juhi ja poisi vahel võimuvahekord, vaid juhi autoriteet oleneb tema isiklikust tublidusest. Seda arvestavad täies ulatuses ka kaitseliidu ja kaitseväe peresse kuuluvad juhid, pidades alati meeles, et välistel võimuvahenditel ei ole kohta noorkotkalikus kasvatuses. See ei tähenda kaugeltki distsipliini eitamist. Noorkotkas on äärmiselt distsiplineeritud. Kõik lodev ja lohakas on talle võõras. Aga kui noorkotkas kor-

geid tegevusmotive. Ta teab, et poisse ei saa panna liikuma kaugete ja kõrgete ideaalide nimel. Nende suunas liigub töö küll kogu aeg, kuid otsesed tegevusmotiivid peavad olema lähemal. Alles küpsemis-east välja jõudvad noored vajavad kaugemaid sihte ja siis tuleb neid anda.

Kogu tegevuses ei unusta juht, et kasvatuslikult sobivamaks organiseerimis-vormiks poistele on väikese liikmete arvuga salk. Salga otseseks juhiks on noorte endi hulgast tulnud sõber-juht, keda võetakse vanema vennana, kellele avatakse hing. Tema on poistele ligem, kui saab olla parimigi täiskasvanud juht.

Selles ja noorte tungis liituda endataolistega peitubki põhjus, mispärast otsene noorkotkalik kasvatus toimub salgas. Salgapealikuks ei saa olla iga poiss. Selleks peab evima vastavaid omadusi. Pealikuks sobib kõige paremini nn. valitseja-tüüpi kuuluv noor, kes paistab silma agressiivsusest, on organiseerimisvõimeline, leidlik, julge, kehaliselt tugev ja osav ning evib arenenud enesetunde.



Sakalamaa (Viljandi) Välgu rühm, kes tuli esikohale 1935. a. peetud „Alati Valmis“ võistlusel. Istuvad: vasakult teine vanahaugas A. Järv, vanakotkas A. Linna-mägi ja kotkas nk V. Raidme.

Leidnud salgas juhi-iseloomuga noore, annab vanem juht erilist tähelepanu tema kasvatusel ja viib ta vastavalt arenemisele sobivale kohale.

Käinud läbi noorkotkalikust koolist, omandab ta vanema juhi töömeetodid. Neid täiendab ja korrigeerib juht vajadust mööda. Vanema juhi otsene kasvatuslik tegevus tulevikus piirubki esijoonel salgapealikutega. Neile nõu andes töökavade koostamisel ja töö korraldamisel koordineerib juht salkade tegevust ja mõjutab töö sisu. Küll peab ta vajadust mööda kontakti ka üksikute salgaliikmetega, kuid hoidub tegemast otseseid korraldusi, milliste sisust salgapealik pole teadlik.

Vanakotka ja kotka vahetamine salga-

pealikuks on usaldusvahetamine, mis võimaldab sõbralikku nõuküsimist ja andmist.

Salgapealike tegevuse juhtimiseks peab juht ise olema asjaga täiesti kursis, tundes seda mitte ainult üldjoontes, vaid kuni peenusteni. Seega ei vabasta ka salgasüsteem juhti teadmiste ja oskuste vajadusest. Ta paneb juhile isegi suuremaid kohustusi, sest olla salgapealikele nõuandjaks pole kerge ülesanne.

Eelnenud read ei taha ütelda midagi uut. Aga ka tuttava kordamine ja meeldetuletamine on vahel vajalik. Võib panna liikuma mõtteid, äratada isegi uusi. Ja viia mõtteid tegudele.

Nii. Kokku võttes võiksime ütelda:

Noorkotkaliku kasvatus tulemused olenevad esijoonel vanemaist juhtidest. Suured ülesanded nõuavad juhtidelt tööst tööd enesearenduse alal. See toimub tegevuses ja kirjanduse kaudu. Juhtide õppelaagrid ja päevad aitavad täiendada lünki, viimistleda ning ühtlustada tehtud tööd. Katsed on tulemuste kokkuvõtteks ja käidud tee tähistajaks. Nendega töö ei lõpe, vaid jätkub juhioskuste süvendamisena ja noorkotkalikkude teadmiste ning oskuste viimistlemisena. Siin ootame tõhusat tuge juhtide koolilt. Sellest järgnevas artiklis.

Nii loodame saada tõsisteks juhtideks noortele nende enesekasvatuse teel. See on suur ja õilis ülesanne ning väärib tema täitmiseks tehtavat tööd.

Ta nõuab täielikku andumist, nõuab armastust, nõuab aega ja jõukulu. Nõuab seepärast tunnustamist samaväärsena teiste tegevusalade kõrval kaitseliidus. Nõuab seda ka oma sihtide pärast. Teised ülesanded kaitseliidus ei saa olla noorte juhile kohustavad. Neid võtab endale vaid see, kes suudab, ilma et kannataks töö noortega. See peab saama juhtnõuaks, sest noorte juhtimine on tähtsamaid ülesandeid kogu meie rahvusliku kasvatusesüsteemis. Noorte kaudu vaatame ja läheme tulevikku.

# Juhtide väljaõppe teostamisest.

Noortemagister K. Liping.

Vii e aasta jooksul on noorte kotkaste organisatsioon kasvanud 12 tuhandeni. Org-i kiire kasvuga on kestnud ühtlasi alaline juhtide ettevalmistamine. Puudus neist on liiga tunduv olnud.



Pilte vanemate juhtide harjutuslaagrist 1935. a. suvel.

Võru maleva vanem E. Muuga tervitab. Taga laagripealik J. Tedersoo, kol. V. Trossi, Th. Randvere ja malevapealik J. Anso.

Tegevuse algpäevil oli teadlikke juhte vaid üksikuid. Meeleheitlikult pidi siin instruktor ringi rännates õiget töö suunda tõmbama. Küll tuli kõikjal kursuste ja laagrite varal teostada kiirkorras juhtide hädapärast ettevalmistust või õieti järelvalmistust. Umbes nagu sõjapäevil sõdurite ja ohvitseride kiirettevalmistuse teostamine. Sel moel suudeti lihtsalt algmõisteid anda tegevuse rajamiseks.

Mis aitas siin saavutada siiski küllaldasid tagajärgi, kuidas on suudetud töötada puudulike teadmiste ja oskustega, et on võinud organisatsioon arviliselt nii suureks paisuda?

Küllap tuleb seda kirjutada asjaolule, et meie noorte juhtkond suuremas enamuses koosneb kasvatusteadlikest inimesist. Töö ise, mille teostamisele asuti armastusega, tugenes suundamääravaile saadud teadmisele, on andnud juhtidele

kogemusi ja laiendanud kaadrit. Paljude algatuste ja esialgsete kavatsuste luhtumised on kogemusrikas kool. See tavaline haiguseperiood on läbi — hulk rakukesi suri või vaibus varjusurma, kuid enamik neist on uuesti elustunud.

Kujutlen kogu aeg meie organisatsiooni füüsiliselt liiga jõudsalt areneva noore poisina. Iga töö ja pingutava liigutuse juures südamekloppimine. Süda peab töötama üle jõu.

See pole normaalne. On mõistetud seda varemgi, kuid pole olnud mahti asuda selle pahe kindlasihilisele kõrvaldamisele. Räägitud on palju alalislaagrist — peamiselt selleks sobivast platsist, sisust vähem —, kuid teostamist pole leidnud. Sellega ühenduses on juhtide väljaõppe — juhtide kooli — teostaminegi kõne all olnud, kuid ometi on esimeses järjes silmas peetud, tähtsamaks tunnustatud noorte arvuline hulk ja tähelepanu pööratud ikka ja jälle hulgale. See on kandnud tagajärgi. Suurusega ühtlasi ei kasva aga tugevus ega arene vaim iseenesest. See vajab arendamist.

Ülesseatud sihid noorte kasvatuses kohustavad meid tõsiselt võtma teadlike juhtide ettevalmistamist. Meil on v a j a



Ujumistund Verijärves, ehitatava supelsilla juures.



Laagrisalku vanemate juhtide  
harjutuslaagris.

kindlakavalist juhtide kooli. Peame asuma selle teostamisele mitte enam lähemas tulevikus, vaid olevikus. Kui on teostatud senini juhtide väljaõpet katkendlikult — siin õppelaager, salga-juhtide kool, juhtide kursus, vanemate juhtide katsete sooritamine jne. —, seda oli vaja ja see oli kiirem tee olude lahendamiseks, siis nüüd — kordan veel — on aeg kõike seda teha kindlakavaliseks ja -sihiliseks juhtide kooliks.

Juhtide kooli sihiks tuleb seada:

1. Anda juhtidele teadmiste ja oskuste kindel alus, millele võib rajada noorte töö, süvendades ja viimistledes teadmisi ja arendades praktilisi oskusi, mida peavad õppima noored oma tegevuses.

2. Anda noorkotkaliku töö õige meetod, kuidas neid teadmisi ja oskusi kõige viljakamalt edasi anda noortele.

3. Suunata kõikide juhtide arusaamine ja noorkotkaliku töö mõistmine ühist teed.

4. Luua juhtidevaheline sõprus- ja tutvusring, mis tagaks tihedama koostöö ja üksteise mõistmise, mis vajalik noorte kotkaste ühisvaimu loomiseks üleriiklikus ulatuses.

Nende eesmärkide saavutamiseks ei aita mingist kursusest ega laagrist üksi, siin on vaja luua täiesti pidev kooli töökava, mis näeb ette esiteks:

teoreetilise ulatuse õigeks noorkotkaliku töö mõistmiseks ja meetodi rakendamiseks. Teiseks: -

praktiliste oskuste õppimise ja harjutamise ühises kool-laagris, mis on ühtlasi ühisvaimu kasvatamise kõige suuremaks teguriks. Kolmandaks:

kõige selle juures peab käima tegelik töö mingi nk. üksusega tegelike kogemuste omandamiseks ja õpitud teadmiste ning oskuste rakendamiseks.

Niisugune oleks üldulatus.

Teoreetilise osa täitmine toimuks kirjalike või suuliste avaldiste kaudu. Laager, 12—14-päevane, annaks aga kõige olulisema osa juhile ja ühtlasi annaks selle juhi kohta kõige selgema pildi tema põhiomadusist ja oskusist. Tegelik töö



avaldab, kuivõrd ta on püsiv ja suuteline kõiki oma teadmisi ja oskusi rakendama ning kuivõrd tagajärjekalt ta seda suudab teha. Selle järele otsustatakse juhtide kooli lõpetamine, mille kohta juht saab vastava tunnustuse. Esimesed koosseisud moodustuksid praegusist tegelikest juhtidest.

Selle teostamine vajab vastavale alale pühendunud tegelast, kes juhiks kogu juhtide kooli laiaulatuselist kava ja selle tegelikku läbiviimist. See nõuab ühe suuremate kogemustega juhi täielist süvenemist asjasse, et saavutada tagajärgi. Kuna teoreetiline osa nõuab põhjalikku läbitöötamist kas kirjaliku osa või suuliste ettekannete kuulamise kaudu, praktiline laagriline tegevus ja kava aga eriti mitmekülgset kaalumist ja üksikasjusse tungimist, et iga küsimuse ja käsitledava ala kohta oleks esitada juba kindlad seisukohad. See kõik ei kujune mitte juhusliku isiku üksikute tundide mõttemõlgutuste ja kaalutluste alusel, ei tohigi kujuneda, siis on kõik see juhuslik ja sirgjoonetu. Peab olema mees, kes kontsentreerib neil aladel teadlike juhtide läbikaalutud seisukohad.

Kui meil seisab eeloleval suvel ees jällegi laager juhtidele — juhtide kooli ühe osana —, siis seegi ei tohi enam kujuneda juhuslikuilmeliseks, vaid juba kindlaks aluseks juhtide väljaõppe läbiviimiseks. Läänudsuvine harjutuslaager kujunes katsetusena üsna heaks ja selles suunas meil tuleb oma laagriline tegevus — õppe-

ala rajada. Küll aga näib, et peame andma laagriile eriliimet juurde vastavate erialade kaupa — ühel aastal eriti rõhutama pioneeralal, teisel sidealal, kolmandal kehakasvatuse-, mängude- ja spordialal jne. Teatud alal süvendatud tegevus on hoopis huvitavam kui paljudele aladele laialivalgunud tegevus. See kujuneb meil paratamata nii, kui haarama ühte laagrikavva igast alast natuke.

Eeloleval suvel on vajalik viia läbi kaks laagrit juhtidele — noorematele tegelike juhtide laager 15—22 eluaastani ja teine vanemaile. Kumbki laager võtaks vastu umbes 40 juhti. Nooremate laager oleks enne, neile langeks rohkem praktiliste ehituste ja pioneeralaliste oskuste õppimine tegeliku ehitustööga, kuna hiljem tuleksid vanemad — ka neil on rõhutatud esmajoones tegelikud harjutused ja oskused, kuid jääks neile ometi aega rohkem kui nooremale grupile põhimõtteliste kasvatulike küsimuste arutlemiseks. Nii need laagrid oleksid üksteise järele samal kohal, mis tähendaks ühtlasi kulude kokkuhoidu majanduslikul alal.

Laagri juhtkond moodustuks 5—6 vanemast kogenenud juhust, kellele lisaks tulevad eriküsimuste lektorid.

Igal tingimusel eelolevasse laagrisse osavõtjate kutsumisel tuleb silmas pidada nende kohta nõudeid: teatav katsejärg (noorkotkas), tegelik juht ja vanus. Nende tingimuste kohaselt saab valida aktiivsemaid maleva staabi soovitusel igast malevast vastavalt selle suurusele.

### NOORKOTKAD KIRJUTASID OMA NIME EESTI RAAMATU AJALUKKU.

Raamatuaasta puhul korraldatud raamatukogude võistlusega võtsid noorkotkad sellest aktiivselt osa. Kirjastamiste alal ilmus esimesena brošüür „Teie poole...“ ja raamatuaasta lõpuks „Noorkotka mängude käsiraamat“ ning ilmumist algas ajakiri „Kotkas“. Kuid nende ja teiste kaastöötamiste kõrval tuleb tähelepanavaks

pidada asjaolu, et „Raamatu osa Eesti arengus“ (Eesti Kirjanduse Seltsi väljaanne) lk. 30 refereerib „Kaitse Kodu!“ nr. 46/47 — 1931 andmeil N. Schmidt'i artiklit „Üks väike lugu kapten Irve nooruspõlvest“. Tuletame meelde, et nimetatud „K. K.“ on noorte kotkaste erinumber ja et autor nimetatud artikli Noorte Kotkaste Peastaabi palvel kirjutas ja saatis. Ka major P. Villemi käsitleb sama artikli andmeid raamatus „Kapten Anton Irv“.

# Noortemagistrite ajutisest keskusest.

Noortemagister A. Ohaka.

Kehtivate N. K. Põhimääruste alusel on nähtud ette noortemagistrite koondamisvõimalustena maleva ulatuses noortemagistrite kogud ja üleriiklikus ulatuses noortemagistrite liit.

Magistrite kogu tegutseb maleva staabi juures nõuandva organina. Peale selle kuuluvad ta kompetensi kogu tegelikud asjaajamise küsimused, magistrite juurdekasvu korraldamine, juhtidevaheliste sidemetega ja suhtlemise süvendamine ning igakülgne kaasabi organisatsiooni arenguks. Kuni magistrite kogude loomiseni on põhimäärustega need ülesanded pandud malevastaapidele.



Noortemagistrite nõukogu.

Istuvad vasakult paremale noortemagistrid: E. Vardja, K. Liping, A. Ohaka. Seisavad: E. Taks ja V. Hiir.

Noortemagistrite kogu on võimalik asutada vaid siis, kui malevas tegutsemas vähemalt kaheksa noortemagistrit. Noortemagistrite liitu võimalduks luua vähemalt kahe magistrite kogu olemasolul. Kuid magistrite arv paari aasta eest ja ka praegu ei võimalda magistrite kogude resp. liidu loomist, kuna veel ühegi maleva piires ei tegutse kaheksat magistrit.

Ometi juba 1934. a. algul tundus olukord säärasena, et Peastaabil on vajalik noorte töö korraldamisel arvestada kõikide noortemagistrite seisukohti, millised annavad enamvähem ühtlase pildi kogu organisatsiooni nõudeist ja soovest. Peale selle tekkis malevate staapidel raskusi magistrite-kogu kompetensi kuuluvate ülesannete lahendamisega.

Neil kaalutlusil tekkis mõte, et võiks luua noortemagistrite koguga sarnanev üleriiklik organisatsioon, noortemagistrite ajutine keskus, millel lasuksid ka noortemagistrite liidu ülesanded. Mõtet pooldas ka Peastaap ja viimase korraldusel toimus Tallinnas 14. märtsil 1934. a. esimene noortemagistrite nõupidamiskoosolek. Päevakorras oli hulk organisatsiooni üldjuhendamise ja elusse puutuvaid küsimusi. Teiste küsimuste seas tuli arutusele ka magistrite ajutise keskuse loomine. Nimetatud algatus leidis üldist pooldamist, samuti ka mag. A. Ohaka'lt koostatud kodukorra projekti üldised põhimõtted. Kodukorra lõplikuks väljatöötamiseks valiti ajutine juhatus koosseisus: noortemagistrid K. Liping, V. Hiir ja A. Ohaka, kes töö lõppedes kutsus kokku magistrite üldkoosoleku keskuse küsimuse lõplikuks otsustamiseks.

Noortemagistrite üldkoosolek toimus 1. juulil 1934. a. Elvas, N. K. III üler. õppelaagris. Koosolekul võeti vastu keskuse kodukord ja otsustati see esitada kinnitamiseks Peavanemale. Keskuse tööd juhtivasse nõukogusse valiti noortemagistrid K. Liping, E. Vardja, A. Ohaka, R. Lahi ja E. Taks.

Siit peale algab noortemagistrite ajutise keskuse järjekindel ja küllaltki tulemusrikas töö nõukogu üldkogu koosolekute näol.

Nõukogu esimene koosolek peeti 29. ja 30. sept. 1934. a., milline kujunes eriti töörohkeks. Koosolekul arutati läbi ja võeti vastu: 1) Noortemagistriks saamise



kord, 2) skautide ja noorseppade järkude arvestamise kord Noorte Kotkaste organisatsioonis, 3) salgapealikute ettevalmistamise kava ja lahendati hulk vähemaid küsimusi, millised leidsid kinnitust ja heakskiitu Peavanemalt ja N. K. Peastaabilt.

Järgmisel koosolekul, 16. veebr. möödunud aastal, arutati muude küsimuste kõrval ka noorte kotkaste ajakirja asutamise küsimust. Sellest ajast alates on ajakirja küsimus seisnud noortemagistrite nõukogu töökavas, kuni 4. augustil 1935. a. peetud noortemagistrite üldkoosolekul otsustati juhtide ajakirja väljaandmine lõplikult. Samal koosolekul oli tähtsamate küsimustena päevakorras veel vanemate juhtide kaasatõmbamine sisulisele tööle ja uue nõukogu valimised. Nõukogusse valiti noortemagistrid: K. Liping (esimees), E. Vardja (abiesimees), A. Ohaka (sekretär), V. Hiir ja E. Taks.

Nõukogu on pidevalt püüdnud lahendada juhtide väljaõppe küsimusi. Eriti valmistas muret noortemagistrite vähene

juurdekasv. Kuid nüüd näib ka see küsimus lahenevat. Nii möödunud aasta oktoobrikuus toimunud nõukogu koosolekul võimaldus esitada Peavanemale juba kümme kotkajuhi kandidaati, kes leidsid ka kinnituse. Seega praegu töötavad neliteist kotkajuhti, kellest paljudki juba lähemas tulevikus omandavad magistriastme.

Uute oskuslike juhtide juurdekasvu soodustavad suurel määral Peastaabi poolt korraldatavad juhtide harjutuslaagrid. Ka harjutuslaagrite korraldamise alal on noortemagistrid püüdnud Peastaabile kõigiti kaasa aidata.

Kokkuvõttes võib tähendada, et ajutine noortemagistrite keskus on täitnud temale pandud lootused ja teostanud mõndagi põhjapanevat. Aga ees seisab veel rohkesti tööd, seda eriti juhtide väljaõppe ja töökavade küsimuses, samuti üleriiklikult juhtide kaadri liitmises ja ühissettevõtete-kokkupuutevõimaluste loomises.

## Noorkotkad võistlesid suusatamises.

### Kotkajuht K. Lang.

Ühenduses kaitseliidu üleriiklikkude suusatamisvõistlustega Võrus 29. veebr. —1. märtsini s. a., toimus ka 4 km suusatamine noorkotkaste vanemale klassile (15—17 a. poisid), millisest võistlusest võtsid osa igast malevast viis võistlejat.

Lähe oli 7. jalaväe rügemendi kasarmute juurest, kust iga 3 minuti tagant võistlejad väljusid paarikaupa. Võistlustee oli noorte kohane. Lõpp oli samal kohal, kus lähe. Võistlustel osutusid parimateks suusatajateks malevate järgi: Peiner, E. aeg 20:27, Viru malevast; Seelav, R. aeg 20:34, Harju mal.; Teder, M. 21:22, Tartumaa mal.; Tohver, G. 21:27, Pärnumaa mal.; Kahr, O. 21:47, Võru mal.; Steinberg, E. 22:07, Tallinna mal.; Kirkmann, E. 22:11, Järva mal.; Sattelberg, J. 22:41, Narva mal.; Hirv, K. 23:43,

Petseri mal.; Lööke, K. 24:28, Valga mal.; Pehtla, K. 26:15, Tartu mal.; Simon, A. 26:18, Sakalamaa mal.; Lukk, J. 27:40, Lääne mal. ja Paju, E. 28:12 Pärnu malevast.

Võistlustulemuste vastavalt malevad omandasid punkte A. Vuorimaa karikale järgmiselt: Viru malev — 14 p., Harju mal. — 13 p., Pärnumaa mal. — 12 p., Võru mal. — 11 p., Tartumaa mal. — 10 p., Järva mal. — 9 p., Tallinna mal. — 8 p., Narva mal. — 7 p., Petseri mal. — 6 p., Valga mal. — 5 p., Tartu mal. — 4 p., Sakalamaa mal. — 3 p., Lääne mal. — 2 p. ja Pärnu mal. — 1 punkt.

Üldiselt võitluse tagajärjed oleksid kujunenud veelgi paremateks, kui poleks seda takistanud sula tõttu halvenenud lumeolud, mis tunduvalt raskendas kohase suusamäärde leidmist.

# Salga koonduse kavastamine.

Noortemagister H. Agu.

Salgapealikud! Teie olete pidanud juba hulk aega oma salgaga koondusi ja usun, et olete neid püüdnud alati hästi ning otstarbekalt korraldada. Nüüd jutustan teile aga tublist „Lembitu“ salgast ja sellest, kuidas seal koondusi peetakse.

„Lembitu“ salga pealikul on ilus oma-kõidetud märkmik (mahub parajasti vormipluusi tasku), kuhu ta alati kirjutab oma koonduste kavad. Märkmikust jälgib ta salga koonduse käiku, et tegevuses ei tekiks mingit seisakut, ja peale selle on temal alati võimalus sealt näha, mida ta on õpetanud salgale eelmistel koondustel. Tema ei hakka eeloleva koonduse kava koostama mitte mõni tund enne koondust, vaid juba kohe peale eelmise koonduse lõppu. Nii jääb tal aega põhjalikumalt järele mõelda, kuidas järgmist koondust huvitavalt ja mitmekesiselt läbi viia. Koonduse kava koostamiseks on tal raamistik. See koosneb teatavatest punktidest, millised enamvähem alati püsivad koonduse kavas. Need on (iga punkti järel on märgitud selle käsitlemiseks kuluv aeg):

- |  |      |
|--|------|
| 1) Avamistseremoonia . . . . .                     | 3 m. |
| 2) Puhtuse ja kohalolijate kontrollimine . . . . . | 8 „  |
| 3) Teoreetiline osa . . . . .                      | 15 „ |
| 4) Meelelahutus (laule, mänge võistlusi) . . . . . | 20 „ |
| 5) Praktiline osa . . . . .                        | 20 „ |
| 6) Salga kavastemised ja läbi-rääkimised . . . . . | 10 „ |
| 7) Lõpptseremoonia . . . . .                       | 3 „  |

1) Avamistseremoonia on „Lembitu“ salgal alati ühesugune. Nende salk on valinud endile N. K. Peastaabi poolt koostatud algustseremoonia. Tseremoonia teostamiseks kogunevad kõik salga liikmed pealiku käsklusel „Koonduseks paigale!“ ringi, asetavad kõik oma vasaku käe salgapealiku vasaku käe peale ühtekuuluvuse tunnuseks ja salgapealiku käsklusel

tervitusseks võttes lausuvad: „Oleme sõbrad! Oleme aumehed! Oleme eestlased!“ Selle järele kuulutab salgapealik koonduse avatuks, lüües salga nõupidamise haamriga lauale kolm lööki, tuletades sellega meelde kolme noorkotka töötuse punkti ja kolme raudset seadust.

2) Peale koonduse avamist rivistab salgapealik salga jonele ja toimetab kontrolli kohalolijate kohta, lugedes ette oma märkmikust poiste nimed, kusjuures igaüks oma nime nimetamisel vastab — jah! Pealik teeb puudujate või kohalolijate kohta oma märkmikku vastava märkuse, et järgneval korral teaks, kes puudusid, ja saaks siis küsida neilt puudumise põhjusi.

Järgneb ülevaatus. Pealik on endale kava koostamisel sellesse ossa teinud vastava märkuse, mida ta täna kontrollib, kas käed, kael, hambad, sukad jne. Kõike, mis kuulub kontrollimisele, ei saa tema ju korraga järele vaadata, sest sellele osale kulub sel juhul palju aega. Pealik teostab puhtusekontrolli põhjalikult. Vaatab ta ühel poisil käsi, ei unusta ta seda ka teisele sarnasele tegemast, sest sellega pealik näitab, et ta kedagi ei eelista. Kui võimalik, laseb pealik kõik ettetulevad korratud kohe sealsamas kõrvaldada. Kui pealik on poisi tähelepanu puudusele juhtinud, ei pea ta üleliigseks seda tegemast ka järgmine kord ja võib olla veel kord, kui see puudus kordub.

3) Teoreetilise osa all käsitleb salgapealik, vastavalt salga töökavale, kas üksikuid järgukatsete või erikatsete punkte, laagri tarkusi jne.

4) Eespoolkirjeldatud punktide läbivõtmiseks kulub 26 minutit. Arukas pealik teab, et kui ta nüüd veel teoreetilisi alasid käsitleks, siis poisid jäävad varsti tuimaks ja ei pane enam üldse tähele, millest ta räägib. Poistel võib tekkida igavustunne ja huvi kaduda koonduse vastu. Salk vajab meelelahutust. Meele-

lahutuse osaks salgapealik hangib mitmesuguseid huvitavaid laule ja mängu. Valitud laulude sõnad ja mängude nimed salgapealik tähendab oma märkmikku.

5) Praktilise osa all võtab ta läbi neid punkte, milliseid käsitles teoreetiliselt. Näit. kui teoreetilise osa all õpetas mustuse hädaohtu haaval, haavade liike ja nende ravimiseks tarvilikke arstimeid, siis nüüd praktilises osas käsitleb ta haavade ümberkäimist, nende sidumist jne. Muidugi ei saa salgapealik igakord teoreetilist osa ühendada praktilisega. Näit. pesakotka katse õpetamise juures õpetab teoreetilise osa all riigitegelaste nimesid ja riigivalitsemise korda. Praktilises osas aga noorhauka tarkusi, mis nõutatud pesakotkalt. (Näiteks väljas ahjus tuletegemist kolme tiku abil.)

6) Salga kavatsemised ja läbirääkimised. Salk kavatseb: millal korraldada salga matk, õppekäik, kuidas saada salgale lippu jne. Läbirääkimiste all on kindlasti mõnel poisil salgapealikult küsida selgitust mõningais asjus jne. jne.

7) Salga koonduse lõpptseremoonia. Koonduse lõpul kogunevad poisid endiselt,

lausudes: „Jääme sõpradeks! Jääme au-meesteks! Jääme eestlasteks!“ Selle järel salgapealik sõnab: „Isamaa auks — ole valmis!“ Kõik vastavad: „Alati valmis!“ Nüüd salgapealik ütleb: „Vabalt, rivitult!“

Nii korraldavad „lembitlased“ oma salgakoondusi.

\* \*  
\*

Salgakoonduste kavade kontrollijail vanakotkal või kotkal tuleb silmas pida, et salgapealikud kavade koostamisel ei märgiks ainult üldist tegevust. Näit.: teoreetilises osas käsitletakse koondusel esimest abi, meelelahutuse osas mängu ja laule. Need mõisted on liiga laialdased, sest esimest abi võime õppida mitu aastat, mitte aga ühe koondusega, samuti ei jõua meie ühe koondusega läbi mängida kõiki mängu ega laulda kõiki laule. Salgapealikul tuleb kavasse märkida täpselt, mida ta just kavatseb poistele õpetada. Näit. esmaabi alal uppunu päästmist ja kunstlikku hingamist; mängude alal „rebasejaht“ ja „peidetud pank“ jne.

## Kas ei peaks noorkotkad ka omalt poolt kaasa tõmbama?

Noorkotkaste programmis seisab kodumaa tundmaõppimine tähtsalt esikohal. Linnapoisid on suvistel päevadel eriti agarad seda ala harrastama matkates. Kuid peavarju küsimus teeb teinekord rasket muret.

Üheks sagedamini valitavaks matkakohtaks on Munamägi ja selle ümbruses asetsevad Haanja mäed. Nüüd on selles ümbruses asuvate seltside liit võtnud endale ülesandeks matkajate kodu Munamäe jalale ehitada. Härra Riigivanem on mõtet toetanud. Seltskonda kutsutakse kaasa aitama annetuste teel. Annetajate nimed avaldatakse lehtedes ja kinnitatakse vastava plaadiga maja seinale.

Kas ei peaks ka noorkotkad oma väi-

kesegi osa selle ettevõtte läbiviimiseks kaasa aitama? Ja tegema seda ilma, et nime jäädvustada, vaid praktilisemalt: koguda teatud summa ja selle eest kas sisustada üks tuba või mõni erinurk, ehitada kamin või kööki pliiit — ükskõik mis, milleks summa jätkub ... Kui mõtte leiaks pooldamist, võtaks vastava summa vastu kas Peastaap või mõni teine üleriiklik noorkotkaste asutis ja katsuks siis ehitajatega kokku leppida, mida ja kuidas saaks teha. Sellega jäädvustaksid noorkotkad end palju praktilisemalt ehitatava hoone juures ja — seal kord ja teine peatudes teaksid vaadata: selle esemega aitasime meie kaasa selle vajaliku hoone ehitamisele. J. T.

## Noorkotka vormipluus.

*Kuna Peastaabi Teated nr. 2 trükk, milles avaldatud noorkotka vormikirjeldus, on lõppenud, siis lugejaskonna soovidele vastu tulles püüame aeg-ajalt avaldada vormi olulisemate osade kirjeldusi.*

Toimetus.

Noorkotka vormipluus on sinkjas-hallist riidest, kahe keskkülje õmblusega; lahtise tennissärgi lõikes, kuid laiema

käerandmel kahe nõõbiga. Õlal teravaks lõigatud otstega 4 sm laiad ja 10 sm pikad plussiriidest õlakud.

Vasakpoolne joonis: Esikülj ja rinnataskud ühes lappidega. Rinnalõike ümber punktidega märgitud osa kahekordne.

Keskmine joonis: Seljaosa. Üleval krae, kahekordselt õmmeldav.

Parempoolne joonis: Varruka lõige ja varruka värvel, viimane kahekordne.

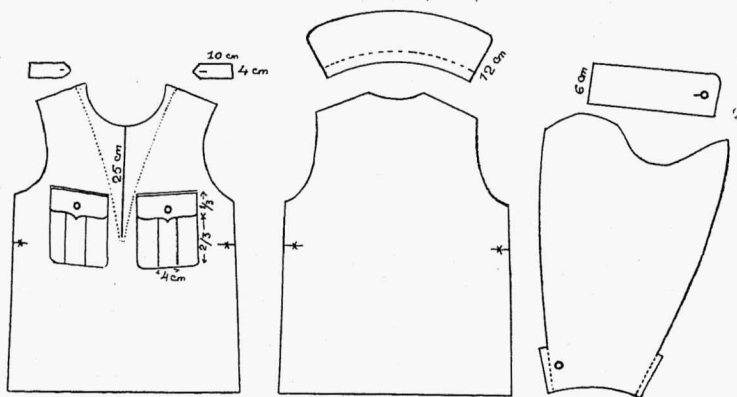

kraega. Krae käib eest kinni tõmbelukuga või augukestest risti läbipõimitud nõõridega. Kummalgi pool rinnal pealeõmmeldud taskud, millel 4 sm laiune püstvolt; taskule laskub sirgejooneline lapp, mille laius  $\frac{1}{3}$  tasku pikkusest ja mis nõõbitakse tasku voldile õmmeldud halli nõõbiga. Varrukad lõpevad 6 sm laiuste värvlitega. Värvlid kinnitatakse

### KAS RÜHMAL ON JUBA AJALEHE- LÕIGETE KOGU?

Kui ei, siis asuge selle korraldamisele nüüd kohe. Valige juba järgmisel koonduusel kogu korraldaja, kuna lõikeid ajalehtedest ja ajakirjadest noorkotkluse kohta teevad kõik rühma liikmed. Kogu korraldaja liimib need lõiked selleks valmistatud suurekaustalisse albumi. Iga lõike juurde märgitakse ajalehe-ajakirja nimetus ja artikli (pildi) ilmumise aeg. Nii koguneb aja jooksul hulk huvitavat materjali.

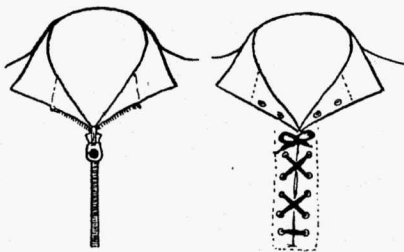

Pluusikraed tõmbelukuga ja nõõriga.

Sõlmi õppides tarvitatakse sageli väga peenikest nõõri. Sellest tuleb loobuda. Noorkotkad õpivad sõlmi esijoones tege like vajaduste jaoks. Niidi sõlmimine siia ei kuulu, see jäägu tütarlaste tööks. Poid kasutavad sõlmedeks jämedamat nõõri või köft.

## Vahend signaliseerimise harjutamiseks.

Juuresolev joonis kujutab lihtsat, kuid siiski tõhusat seadist, mille varal võimaldub praktiseerida heliograafi või helk-aparaadi abil antavate signaalide andmist ja lugemist.

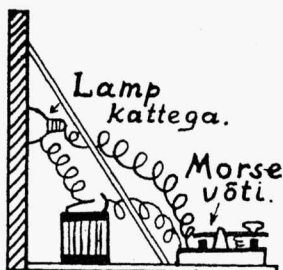

Seadise valmistamiseks tehke esmalt mingit maakohta kujutav joonis ja kleepige see papile. Sobivale kohale joonisel torgake väike auk. Et joonis seisaks püstitasendis, selleks valmistage talle vastav alus, millele kinnitage ka toed. Joonise

nagu see on näidatud ka joonisel.) Nüüd ühendage elektrilamp patarei ja morsevõtmega ning aparaat ongi valmis.

On elektrilambi valgus liiga hele, siis torgake õhuke paberileht lambi ette. Õhustusel töötamisel kustutage tuled.

### PÄRNU MERINOORKOTKATEST.

Pärnu merinoorkotkaste „Viikingi“ rühm asutati viie aasta eest. Rühma edukamaks tegevushooajaks oli möödunud

P. Kask. Eelseisev suvi töötab „viikinglastel“ kujuneda eriti huvitavaks, kuna kavatsusel rida mitmesuguseid ettevõtteid.

### „NOORKOTKA MÄNGUDE KÄSIRAAMAT“ ILMUS.

Möödunud nädalal valmis „Noorkotka mängude käsiraamat“. Raamat koosneb kahest osast, jagunedes: I osa — „Sisemängud“ (sisaldades 277 sisemängu) ja II osa „Välimängud“ (sisaldades 110 välimängu).

Noortejuhid võivad nüüd omas igapäevases koostöös kasutada huvitavaid ja kasulikke mängu.

### SPORT PÄRNU MALEVAS.

suvi, mil muretseti õppe-jaht ja sisevetesüst, milledega sooritati pikki retki. Talvine tegevus on rajatud peamiselt teoreetiliste teadmiste omandamiseks navigatsiooni alal. Lektorina tegutseb kapten

Enne jõule alanud käsipallivõistlused lõppesid alles hiljutini. Nii võrk- kui ka korvpallis tulid meistriks merirühma „Viikingi“ meeskonnad. „Viikingi“ rühma I meeskond võistles ka Valgas, kohtudes sealse maleva meeskonnaga ja võites viimast võrkpallis 2:0 ning korvpallis 21:14.



## SAKALA JA PÄRNUMAA NOORKOTKAD NING EESTI LIPU AKTSIOON.

Puiatu noorkotkaste rühm on asunud valmistama laualipu aluseid, millele Puiatu kodutütarde rühm omalt poolt sini-must-valge lipu juurde valmistab. Lipu alused kaunistatakse põletatud mustri-tega, nagu seda vanadel eesti puuesemetel leiame. Veebruaris valmis esimene laualipp ja see kingiti oma vallavalitsusele. Sakalamaa noored kotkad ja kodutütred tahavad aidata kaasa, et mitte üksnes iga noorkotka ja kodutütred, vaid iga noore kodu kaunistaks meie rahvuslipp.

Pärnumaal „Liivia“ rühma noorkotkad külastasid Saarde malevkonna Kanaküla rühma asutamiskoosolekut ja tõid omalt poolt kaasa asutatavale nooremale veljele külakostiks omavalmistatud laualipu.

Mõlemad on ilusad algatused ja väärtivad noorkotkaste peres laialdasemat jälgendamist.

## NOORKOTKAD TÖÖLE TURISMI ALAL!

Peastaabi ülemaal on olnud läbirääkimisi Eesti Turistide Ühingu, mille põhjal on koostamisel juhatuskiri, kuidas noorkotkad rakenduvad turismi teenistusse. Rühmad hakkavad õpetama noorkotkaid oma rühma ümbruse vaatamisväärsusi turistidele ja matkajatele kätte juhutama, poisid tähistavad teid ja jalgradu, mis viivad vaatamisväärsusteni, ja turistide saabumispikadesse seatakse üles vastavad plaanid-skitsid. Selle töö läbiviimisel annavad noortele abi kohalikud turistide ühingu usaldusmehed. Ühtlasi koostatakse Peastaabis näitlik õpetabel plaani koostamiseks ja teede tähistamise selgitamiseks.

Ka teistel aladel tuleb juhatuskirju ja vastavaid kavu koostamisele, nii põllumajanduslike alade, riigikaitse õpetuse, sideasjanduse ja tuletõrje alade kohta.

Eesti omavalitsuste ja ühistege-  
liste asutiste kindlustusselts



on suurem ja edurikkam  
kodumaa kindlustusselts.

SELTSI JUHATUS:  
TARTUS, RIIA TÄN. 41 TELEFON 3-44



## ELVA NOORED PÜHITSESID VABA- RIIGI AASTAPÄEVA.

Vabariigi aastapäeva puhul korraldasid Elva kodutütred, noorkotkad ja haukapojad piduliku koonduse Elva algkoolis. Pidulik koondus algas hümniga, millele järgnes maleva abivanema A. Kepi kõne Eesti lipust. Kõne lõppedes mälestati Vabadussõjas langenuid koraaliga, kuna kohalviibivaile Vabadusristi-vendadele sai osaks tugev aplaus. Järgnevalt andsid töotuse kodutütred ja haukapojad. Öhtu ilusaimaks silmapilguks kujunes aga laualippude üleandmine sõdalastele-Vabadusristi-vendadele. Seejuures piseke kodutütar luges ette riimis värssi (kodutütarde Tartumaa ringkonna vanema L. Ranna luuletus):

„Kui oli sõda sõdimaies,  
vaenuvanker veeremaies,  
läks siis isa, läks siis vend,  
läks siis mees, kes tundis end,  
kellel rammu kätesa,  
tugev lootus hingessa,  
armastus isamaade vastu.  
Kas suikus surmale lahinguväljal,  
valas vere võitluspõllul  
või tuli koju karkudella,  
mõne salahaavadella,  
aga rõõmusilmadella,  
sangarliku tunnetella,  
et on loodud kodupaika  
püha, vaba isamaada.  
Siin me noored noorella,  
kuldse lapsepõlvella  
teile, vaprad sõdalased,  
vabadusristikandidjad,  
muuda oska tänuks anda,

kui et eneses lubame kanda  
teie vaimu vahvust,  
mehemeelt ja kindlust,  
et jääks seisma Eesti riik!“

Järgnesid ettekanded kodutütrelt ja noorkotkastelt, kuna Vabadussõja mälestusist kõneles üks sangareist. Meeleolurikas koondus lõppes ühislauluga.

## HARJU KODUTÜTARDE JUHTIDE NÕUPIDAMINE.

Harju kodutütarde vanemate kogu koosolek toimus pühap. 8. märtsil s. a. Koosolekust võttis osa 60 kodutütarde rühmade vanemat (rühmi üldse 68). Koosolekul viibisid veel K. L. Harju maleva pealik major K. Saar, sekretär V. Tammets ja noortemagister V. Kulasalu. Koosolekut juhatas ringkonnavanem J. Petersoo. Ülevaate osas esitati andmeid ringkonna tegevusest. Nii möödunud suvel korraldati Paldiskis laager, kuhu hoolimata kestvatel sadudest koondus siiski 120 kodutütart ja 20 juhti. Ringkonnas töötavate rühmade arv tõusis möödunud aastal 25-lt 68-ni. Praegu kuulub ringkonda 987 kodutütart 77 juhiga. Tuleviku töökavatsusteks on 5. aastapäeva pühitsemine ühenduses vastava laagriga ja ringkonnale lipu hankimine. Kavatsusel on veel väljasõidu korraldamine Keila ja vanemate juhtide õppelaagri korraldamine Rannamõisas. Koosolekut lõpetades ringkonnavanem tänas kõiki vanemaid tehtud töö eest, märkides seejuures ära eriti sooja ja tiheadat koostööd, mis valitseb kaitseliidu maleva staabi ja kodutütarde ringkonna vahel.

Väljaandja: N. K. Peastaap. Vastutav toimetaja: G. Reial.

Toimetuse nõukogu: kol.-ltn. P. Asmus, prof. E. Ein, rektor J. Kõpp, koolinõunik J. Lang, dir. V. Neggo, prof. A. Piip ja kol. A. Traksmaa.

Toimetus: H. Treial (peatoimetaja), noortemagistrid V. Hiir (tegevtoimetaja), R. Lahi, K. Liping, A. Ohaka ja E. Taks.

Toimetus-talitus: Tartus, Promenaadi 2, tuba 16, tel. 9-60.

Tellimishind: aastas Kr. 1.20, 6 k. — Kr. 0.70, 3 k. — Kr. 0.40. Üksiknumber 15 senti.

Ajakiri ilmub 12 korda aastas.



VÄÄRTMETALLASJADE  
& MÄRKIDE TEHAS

ROMAN  
TAVAST

MEIE MAITSEKALT VÄLJATÖÖTA-  
TUD JA VASTUPIDAVALT KULLATUD

UUED VORMITUNNUSED

ON SAADAVAL:

*Kaitseliitlaste tarvete laos,  
Sõjaväe Majandusühisuse osa-  
kondades ja erakauplustes*

TALLINN

V. ROOSIKRANTSI 6  
TELEFON 452-79