



NR.7  
1964

# TĀHEKE

# Kingitus sünnipäevaks

Nõukogude Eesti sai 24-aastaseks. Rõõmsalt pidasime oma maa sünnipäeva ja tegime talle kingitusi. Missuguseid kingitusi? Tahame, et elu muutuks järjest paremaks. Seda saame ainult siis, kui töötame hästi. Ja nii ongi meie maale kõige toredamaks kingituseks edukad töösaavutused. Räägime ühest kingitusest, mis tehti

## Tallinn

KERKIB MAJU IGA PÄEV,  
KOIKJAL EHITUSI NÄEB.  
PIONEERID PARKE LOOVAD,  
RAHVALE NII KASU TOOVAD.

TALLINNAS ON TORNID VANAD,  
LINNAMUUR JA MUISTSED MAJAD,  
TOOMPEA KINDLUS LIPUGA,  
KÕRGE, KÕRGE TIPUGA.

LUULE LIIVAKU,  
Tallinna 1. Keskkooli IV-a klassi  
õpilane

õmblusvabrikus „Baltika“. Selles vabrikus õmmeldakse ülikondi, mantleid ja poistele koolirõivaid – kuubi ja pükse. Neid, kes võtsid osa kingituse valmistamisest, on palju. Kõigi nimede kirja panek võtaks ruumi terve lehekülje. Ütleme ainult, et need olid vabriku insenerid, konstruktorid, mehaanikud. Õmblejad kurtsid, et koolirõivaste tegemisel võtab kõige rohkem aega taskuservade keeramine, sest seda tehakse käsitsi. Insenerid pidasid nõu ja leidsid, et taskuservi saaks keerata ka masinaga. Ainult kõigepealt tuleb masin välja mõelda, üles joonistada ja jooniste järgi ehitada.

Konstruktorid hakkasid masinat välja mõtlema. Käidi ka Moskvas ühes õmblusvabrikus, kus taolist seadeldist juba kasutatakse. Moskvas nähtu eeskujul kavandati ja joonestati masin, iga osa eraldi paberile. Siis anti joonised mehaanikutele ja öeldi: „Tehke masin valmis, tähtaeg on 15. august.“

Mehaanikud – treialid, freesijad, keevitajad, lukksepad – rääkisid: „Sügisel algab jälle kool. Selleks ajaks peab kauplustes olema koolirõivaid piisavalt, nii et iga poiss, kes tahab, võiks saada uue tumesinise kooliülikonna. Teeme masina tähtajast varem valmis!“

Treialid hakkasid võlle ja polte treima, freesijad rattaid freesima, keevitajad masina keret kokku keevitama. Viimase töö tegid lukksepad – nad panid masina tööle.

Nii saadi masin paar kuud varem valmis ja õmblejad rõõmustasid: „Töö läheb kohe jõudsamini!“

See oligi „Baltika“ töötajate kingitus Eesti NSV 24. sünnipäevaks. Ja kingitus õpilastele: saab ju nüüd kooli alguseks palju rohkem kooliülikondi õmmelda.

EINO TALI

Illustreerinud A. VENDER

## Väike ehitaja

JAAN ON VÄIKE EHITAJA,  
ENDALE TA TEGI MAJA.  
SEE EI OLE KIVIPILOKIST,  
MAJA AINULT MÄNGUKLOTSIST.

KASVAB JAANIKENE VEEL.  
TORE TULEVIK TAL EES.  
MAJA TEEB KORD KIVIPILOKIST,  
MITTE ENAM MÄNGUKLOTSIST.

ULLE KILVET,  
Pärnu 4. Keskkooli IV-a klassi  
õpilane

## Meie suvi

SAABUB SUVI. LAPSI EES  
OOTAB TORE MATKATEE.  
LAAGRIPÄEVAD LÖBUSAD  
KÕIKI LAPSI KUTSUVA.  
KUTSUVA KA MAASIKAD,  
MEELITAVALT PUNAVAD.

ANNE JÄRVIS,  
N. V. Gogoli nim. Tallinna 21. Keskkooli  
IV-b klassi pioneer

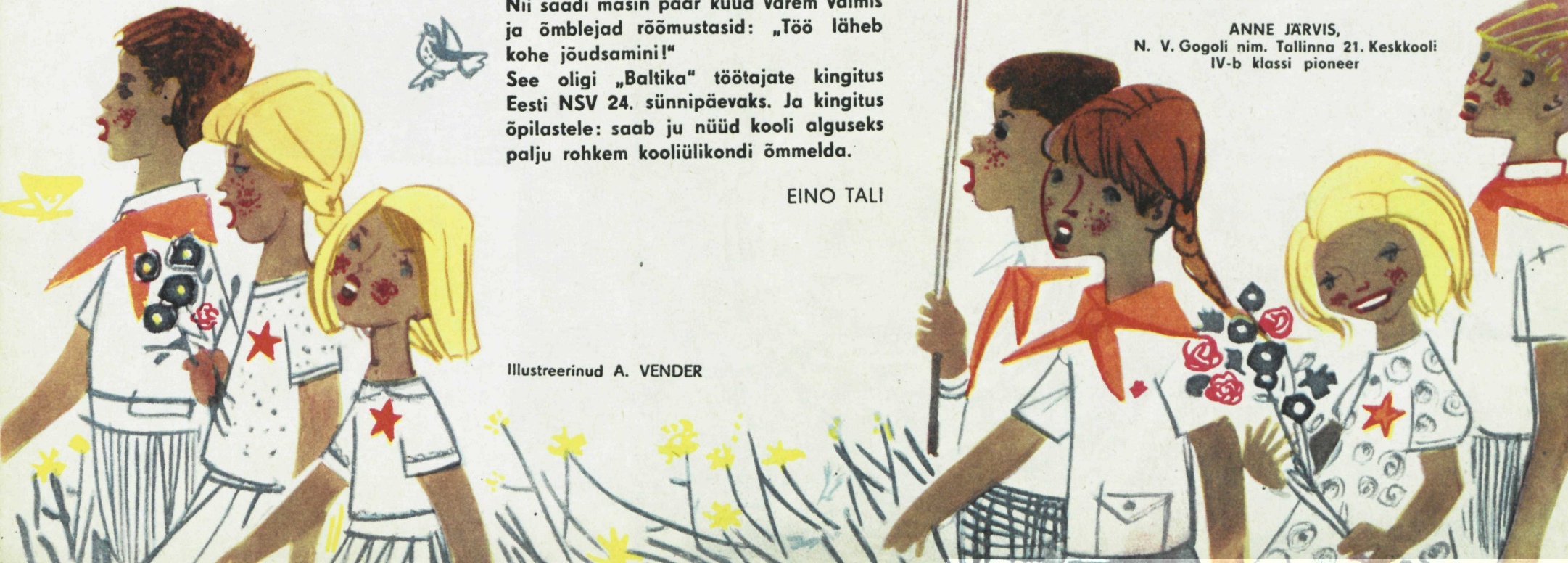

# KOSMOS

Uks tüdruk küsis: „Kui ma lähen maja katusele, kas siis olengi kosmoses?“

Ei ole! Aga miks?

Kuna kosmos on väga kõrgel.

Maakera on ümbritsetud õhuga. Päike soojendab õhku ja sellepärast on meil soe. Õhu tõttu on päeval valge, taevast paistab sügavsinine ning öhtul ja hommikul punetab taevasterv. Ilma õhuta ei ole elu. Hingavad ju kõik elusolendid nii maal kui ka vees. Kõrgete mägede tippudel on paljud kaljud. Seal taimed ei kasva, sest õhku on liiga vähe. Mida kõrgemal me maakera pinnalt oleme, seda vähem on õhku, kuni viimaks seda ei ole hoopiski.

Teadlased on omavahel kokku leppinud, et maailmaruumi, kus enam õhku ei ole, nimetatakse kosmoseks.

Kosmoses paistab Päike silmipimestava tulikettana, kuid ümberringi valitseb ikkagi pilkaspime öö. Päikesekiired ei soojenda üldsegi, on hirmus pakane. Tähed siravad palju eredamalt kui öösel Maa pealt vaadatuna. Ja veel üks iseärasus – Maal on igal esemel kindel raskus: kui viskad palli üles, kukub see otsekohe maha. Kosmoses esemetel raskust ei ole. Seda nimetatakse kaaluta olekuks.

Kuna kosmoses ei ole õhku, ei saa seal tavalise lennukiga lennata. Peavad olema erilised raketid – kosmoselaevad. Niisugused nagu „Vostok“, millega lendasid kosmoses meie vaprad kosmonaudid.

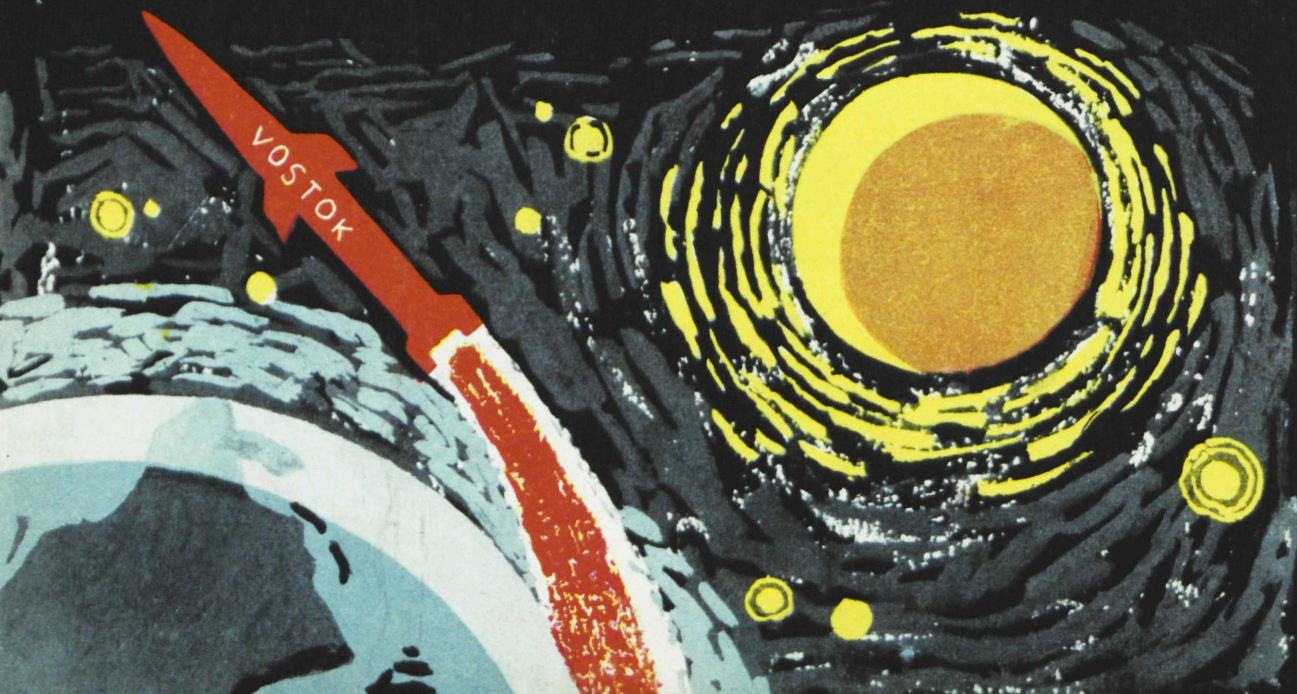

HELJO MÄND

## Maias Hopsassaa

„ÕUNAPUU, ÕUNAPUU,  
PUNAPÖSKEDE PUU,  
PAIPÖSKEDE PUU,  
NAERUSTE PÖSKEDE PUU,  
SUL ON ÕUNU JU OTSATULT.  
TEE ÜKS PISIKE POTSATUS,  
VISKA ÜKS ÕUNAKE MULLE,  
SUURE AITÄH ÜTLEN SULLE!“

„EI VISKA, EI LASE KA NAPSATA,  
ÜMARPÖSISEID PUU OTSAST KRAPSATA.  
KEPSA MINEMA, HOPSASSAA,  
PRAEGU MINULT SA ÕUNU EI SAA.“

„MAASIKAMAA, MAASIKAMAA,  
ÜTLE, KAS SINA MIND AIDATA SAAD?  
OLEN NII VÄIKE JA MAIAS  
JA ÕUNAPUU AJAS MIND AIAST.  
LUBA SIIN ASTUDA SAMMUKE,  
SUHU NOPPIDA MAMMUKE.“

„OLE LAHKE, HOPSASSAA,  
ÜTLES ÕHETAV MAASIKAMAA,  
„MARJAD MUL JUBA ON VALMINUD KÖIK,  
NEID JULGESTI NOPPIDA VÖID.“

HELJO MÄND

## Kikerik ja Kokerik

ELAS KORD KUKKEKE KIKERIK,  
KAASAKS TAL KANAKE KOKERIK.  
„KIKERIKII!“ LAULIS KIKERIK.  
„KO-KO-KO-KOO!“ TEGI KOKERIK.

JULGE JA TARK OLI KIKERIK,  
HOOLAS JA VIRK OLI KOKERIK.

HELVI JURISSON

## Rähn rätsepakõ

RÄHN TULI METSA RÄTSEPAKS.  
UHKE OLI NÕELASAKS –  
EI TA KÜSIND RAHVA SOOVE,  
EI TA MÕOTNUD, TEINUD PROOVE,

AINA KANGAID KÄRISTAS,  
MASINAGA TÄRISTAS.

PÜKSID KÕIK TEGI PUHVILISED,  
KLEIDID LAIAD, LEHVILISED,  
MÜTSILOTID TUTILISED,  
PLUUSID PUNAJUTILISED.

KURTIS KARU PUHVISSÄÄR,  
PÖÖSAS KINNI PÜKSISÄÄR:  
„EI SEE ÖMBLUSTOO' MEIL KLAPI,  
KODUS AINA PÜKSE LAPPI!“

SIPLES VÕSAS HUNDIEIT,  
LEPAOKSA KÜLJES KLEIT,  
OHKAS: „LOOD ON TÄBARAD –  
KLEIDIST JÄREL RÄBALAD!“

JÄNKULASTE MÜTSITUTID,  
ORAVATE PLUUSIJUTID  
PUNTRAS SEGI PILLA-PALLA  
PUDENESID METSA ALLA.

NÄGID KÕIK, ET LUGU KEHV –  
JALGU JÄÄVAD PUHV JA LEHV,  
OTSUSTASID ÜHISELT:  
„MAHA HILBUD TÜHISED!  
RÄHNI TÕOD EI VAJA MEI!“  
AGA RÄHNI MAJALE  
SUURE KUULUTUSE LÖID NAD:  
„SIIT SAAB MASKERAADIRÕIVAD!“  
NING NÜÜD TÄNAPÄEVANI  
OMA NAHAS KÄIVADKI.

KOKERIK ARMASTAS SIBLIDA,  
SIBLIDA-SABLIDA, MUNEDA.

KIKERIK KIHUTAS KESALE,  
KOKERIK KOJU J'AI PESALE.  
KAUAKS J'AI PESALE HAUDUMA.  
MIDA SEAL VÄLJA SIIS HAUDUS TA?

VIIS VILLATUPSU KIKERIKKU,  
KUUS KULLANUPSU KOKERIKKU.

Illustreerinud H. SAMPU

# Haleda südamega hunt

HELJU RAMMO



Illustreerinud E. PIKK

Maie oli ilus punane müts. Selle kodus talle kord vanaema. Nüüd aga oli vanaema haige. Juba kolmandat päeva lamas voodis. Talle tuli külla minna. Sellepärast pani ema korvi pudeli marjajooki ja ümmarguse kohupiimakoogi ning ütles Maiele: „Pane endale punane müts pähe ja mine vanaema vaatama.“

„Üksi läbi metsa?“ imestas Maie.

„Jah, lähed nagu Punamütsike oma haiget vanaema vaatama,“ seletas ema.

„Aga äkki tuleb hunt vastu?“ kartis Maie.

„Ära karda, meie väikeses metsatukas pole

hundi lõhnagi,“ julgustas ema.

Siis pani Maie punase mütsi pähe, võttis korvi ja läks. Varsti kõndiski ta metsateel. Ilm oli ilus. Päike paistis ja kõrged kuused mõlemal pool teed seisis ilusasti vagusi.

Korraga kukkus kopsti Maie jalgade ette käbi. Tüdruk jäi seisma ja vaatas ehmunult ringi. Kõrge kuuse otsas krõbistas vaid orav. Röömsalt lehvitatas oma uhket kohev saba ja sellega ta nagu ütles: „Head teed, Punamütsike!“

Maie läks rahulikult edasi ja teekäänakul keeras paremale. Ja siis... siis seisis ta

vastamisi hundiga! Sellel oli pikk koon ja ta silmad hõõgusid.

Ehmatusest pillas Maie korvi käest, pööras ringi ja pistis kodu poole jooksma. Ta tegi seda hästi väledasti. Nõnda ei jõudnudki ta näha, et see hall hunt seisis kahel jalal ja oli kangesti inimese moodi. Ainult ta nägu kattis hundimask. Papist muidugi. Ja selle maski taga polnud keegi muu kui naaberpoiss Priit. Tema oli enne Maie ja ta ema kõnelust kuulnud ja mõtelnud, et kui on Punamütsike, siis olgu ka hunt. Nõnda jooksis ta metsa, peitis enese teekäänaku

juures põõsasse ja kui Maiet nägi, hüppas teele risti ette.

Nüüd silmitses Priit metsateele kummulikukunud korvi ja ta enesetunne oli üsna vilets. Maie vanaema oli ju haige ja võib-olla ootas pikisilmi kosutavat marjajooki ning magusat kooki, mõtiskles poisid ja ohkas kuuldavalt. Seejärel otsustas ta korvi Maie haigele vanaemale ise ära viia. Mõni minut hiljem oligi poisid haige juures. Ulatas talle korvi ja ütles: „See on külakostiks Maielt.“

„Kuhu ta ise jäi?“ päris vanaema.

„Te-temaga juhtus i-imelik asi,“ hakkas poisid kogeldes seletama. „Metsateel põrkasime vastamisi. Ja nagu ta mind nägi, pillas korvi käest ja jooksis koju tagasi.“

„Võib-olla kartis hunti?“ usutles vanaema. „Kus meil need hundid?“ püüdis Priit naerda.

„Uhte näen praegu enda ees. Vaata peeglisse, siis näed ka sina teda,“ kostis vanaema.

Priit vaatas peeglisse ja enam ei saanud sõna suust. Krahmas vaid hundimaski näo eest ja lippas majast välja.

Veidi hiljem seisis Maie koos emaga vanaema ukse taga. Tüdruk ei julgenud kuidagi sisse astuda. Ta kurtis: „Hunt sõi vanaema ära ja magab nüüd tema voodis.“

„Tule aga tule sisse!“ käskis ema ja noomis: „Punamütsike polnud sugugi nõnda arg nagu sina. Häbi kohe!“

Lõpuks piilus Maie vargsi ema selja tagant vanaema voodi poole – ja mis ta nägi, tundus täiesti võimatu.

Vanaema istus voodis, jõi marjajooki ja hammustas kõrvale kohupiimakooki! Ta naeratas Maiele julgustavalt ja ütles:

„Joon ja süüa ja tunnen, kuidas tervis tagasi tuleb.“

„Ütle, Maie, kus see hunt siis on?“ naeris ema.

„Oli hunt,“ vastas vanaema Maie eest, „kuid ta ei pistnud mind nahka, vaid tõi hoopis Maie korvi kätte. See oli haleda südamega hunt.“

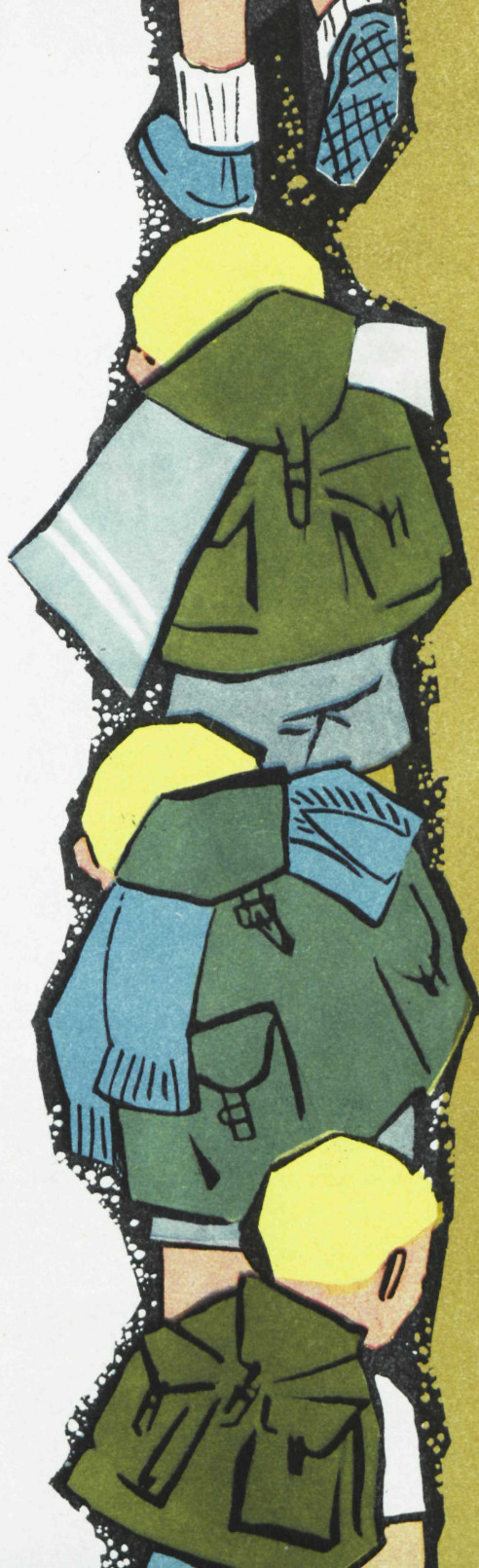

# Kõnelevad seljakotid

JAAN RANNAP

Kolm teise klassi poissi, Valdur, Rein ja Antu, olid lausa õnnega koos. Nendega elas ühes majas pikk pioneer Tiit, osav õngitseja ja kange matkamees.

Ühel päeval ütles Tiit:

„Noh nii, sõbrad-sellid! Varsti teeme ära selle telgis magamisega matka, millest juttu oli. Ainult enne peab vist pisikese proovi korraldama, et kuulata, mis seljakotid kõnelevad.“

Rein ja Antu naersid laginal, Valdur turtsus tasa kaasa. Millal enne on seljakotid kõnet pidanud! Suurel sõbral oli nähtavasti naljatuju.

Tiit vaatas teiste rõõmu isemoodi muigega. Siis ütles: „Jääb siis nii. Poole tunni pärast saame siin õues kokku. Ja juba täies varustuses. Proovimatka teeme Kiku kuusikusse.“

Kui matkajuht määratud ajal õue ilmus, toimetasid reisimehed viimaseid toimetusi. Rein maadles tekiga. See ei tahtnud kuidagi seljakotti kallatud kraami kukile mahtuda. Antul oli kampsuniga niisamasugune lugu. Ainult Valdur laskis muretult vilets. Tema oli vist muist vajalikke asju tuppa unustanud. Seljakotis paistis ruumi ülegi jäävat.

Tiit kõige ees, läks rivi liikvele. Ei saanud kuigi kaugele. Varsti Rein hõikama:

„Pidage kinni, poisid!“

Temal-mehel asi tõsine: joogikruus puurib puusakonti. Kuidas sihkese kiusamise vastu abi leida?

Tuli kruus kotisopist välja võtta ja mujale panna. Muu nõu ei aidanud. Minnakse, minnakse. Varsti uus kisa:

„Pidage, poisid!“

Sedakorda Antul häda: supilusikas torkima hakanud. Iga pika sammu puhul suskab valusasti läbi kotiselja. Otse ribiluude vahele.

Läks aega mis läks, lõpuks jõuti ikka proovimatka sihtpunkti.

„Kes see ütles, et matkapambud ei kõnele!“ istus pioneer Tiit esimesena jalgu puhkama. „Kaks seljakotti jagasid täna ohtralt õpetust. Kui nüüd kuulaks, mis kolmandal ütelda, võiks vist hakata koju tagasi minema.“

Matkajuhi soov on seaduseks. Valduril tuli kotisuu krooknõör lahti tõmmata.

Reinu-Antut kummardusid uudishimulikult lähemale.

Kõige all lebas mitmekordselt kokkupandud tekk. See oli seljakoti selle külje polstriks, mis vastu turja toetus. Siis tulid kampsun, sokid, käterätik. Nende vahelt vaatasid vastu kruusid-kausid. Seebikarp paistis taskust välja.

„Kas on raske arvata, mis Valduri seljakott kõneleb?“ küsis Tiit.

Rein ja Antu nohisesid.

Mis raskust seal oli. Eks seljakott öelnud, et sedaviisi tuleb neilgi tulevikus matkavarustust pakkida.

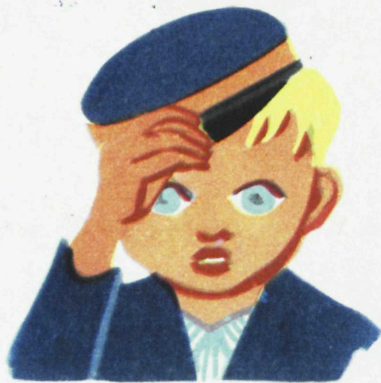

# VIISAKAS POISS

*Raimo Männis*

Tiit oli Veiko juures külas. Terve päeva mängisid nad õues „trihvaatrit“. Pärast õhtusööki enam ei saanud, sest naabri poisid olid vahepeal koju läinud. Siis hakati toas mängima. Esialgu pildilotot, pärast korgipüssiga märkilaskmist. Viimaks ei viitsinud Veiko ka seda enam. Ta vaatas aknast välja ja haigutas:

„Oh, kui pime juba!“

„Mis sellest. Toas ju tuli põleb!“ imestas Tiit. „Säh, kork on siin! Sinu kord. Lase, noh!“

„Varsti on päris pime. Sa ehk ei näe minna,“ arvas Veiko ema.

„Oh, pole viga, küll kuidagi näeb!“ löi Tiit käega ja ronis abivalmilt voodi alla Veiko lastud korki otsima.

Veiko ema naeris. Tüki aja pärast küsis jälle:

„Aga, Tiit, ema ehk hakkab pahandama, kui sa nii kauaks jääd?“

Tiit vastas, et sellest polevat midagi.

Vägisi tekkis tuppa vaikus. Ainult Tiit ei märganud seda.

Siis pani Veiko isa ajalehe käest, käis paar korda üle toa, köhatas ning küsis omakorda:

„Võib-olla hakkab isa kärama?“

„Ei ole viga!“ lohutas Tiit.

Jälle vaikusid kõik peale tema. Veiko ema võttis voodil päevateki pealt. Kell tiksus. Raadio kõrvaltoas ei mänginud enam. Veiko suu läks haigutades ikka rohkem pärani.

„Kas sina, Tiit, ei hakka veel uniseks jääma? Meie kõik oleme juba unised.“

Ei, Tiit polnud veel sugugi unine. Ta hakkas Veikot käest tirima, et see uuesti pildilotot mängima tuleks.

„Veiko ei tule. Ta peab magama minema,“ teatas ema.

„Ma oskan ka üksi lotot!“ kelkis Tiit. Tõesti. Ilma kellegi abita sai pilt valmis. Kuid selle vaatajaid polnud. Kõik magasid. Tiit jäi üllatunud mõttesse. Viimaks võttis nagist mütsi. Tegi toa poole viisaka, veidi kohmetu kummarduse:

„Head õhtut!“

„Tik-tak! Tik-tak!“ vastas unine seinakell.

1

Ühest kümneni

SAMUIL MARŠAK

SEE ON NUMBER UKS. TA LIIALT  
PIKK JA KÕHN JA JUSTKUI PLIIATS.

NUUD ON NUMBER KAKS ME EES.  
VAADAKE, MIS TORE MEES!  
KAEL ON RÕNGAS TEMAL, AGA  
TAGA LOHISEB TAL SABA.

2

NUMBER KOLM ON TEMA KANNUL  
JALA PABERILE PANNUD.

KONKS ON KONKSU KÜLJES TAL,  
UKS ON ULAL, TEINE ALL.

3

4

SEE ON NELI. RIIUKUKK,  
PUSTI TERAV KUUNARNUKK.

5

AGA TANTSU LUUES SIIS  
ILMUB SIIA NUMBER VIIS.

TÕSTAB KÄE TA ULE PEA,  
JALA KÕVERASSE VEAB.





# KARU JA JÄNES

Handi  
muinasiutt



Illustreerinud V. HURT

Kord kohtas karu jänest ja ütles:

„Ma söön su ära!“

Jänes vastas:

„Sa ei saa mind süüa, ma olen sinust tugevam.“

Karu ütles:

„Küllap luiskad! Sa oled ju nii pisike. Aga olgu, lähme ja vaatame! Kumba meist kõik teised loomad kardavad, see on tugevam.“ Hakkasidki kahekesi mööda teerada minema. Jänes jooksis karust paar sammu ette, karu vantsis jänese taga. Karu oli suur ja hirmus. Teda nähes põgenesid kõik loomad tuhatnelja.

Jänes ütles:

„Vaata, mina käin ees, kõik vastutulevad loomad põgenevad mind nähes tuhatnelja. Nad kardavad mind. Näed, mina olen tugevam!“

Karu ehmus ja ütles:

„Tõepoolest, kõik kardavad sind. Sa oled minust tugevam!“

Ütles ja jooksis ise hirmuga minema. Jänes aga pahvatas naerma ja naeris kaua, sest tal oli hea meel, et sai karu ninapidi vedada.

6

TABALUKK ON NUMBER KUUS,  
KÖNNIB RINGI, VÕTI SUUS.

7

NÄETE SEITSET – AHJUROOPI,  
ÜHEL JALAL KÄIB TA HOOPISI!

8

KAHEKSA! KAKS TUNNIVITSA,  
POLE ALGUST NEIL, EI OTSA.

9

ÜHEKSA, SEE AMMUST SAADIK  
TSIRKUSES ON AKROBAADIKS:  
AJAB JALAD PUSTI VAID –  
KÜUEKS MUUTUB SEDAMAID.

10

UMARIK ON NUMBER NULL,  
ÕONES SEEST KUI SEEBIMULL.

POLEKS TAL JU MUIDU  
VIGAGI,  
KUID EI TÄHENDA TA

MIDAGI!

AINULT SIIS, KUI TEMA EES  
SEISAB UKS, TA SELTSIMEES,

VÕIB TA ROHKEM KORDA SAATA.  
SEE ON NUMBER KUMME, VAATA!

Tõlkinud KALJU KANGUR

# ATI KUUED ABILISED

## ELAR KUUS

Ürginimesel Atil oli naine Emmeke, Emmekesel oli põld, kus lокkas vilj. Kui metsloomad viljast maigu suhu said, hiilisid nad öösiti muudkui sinna sisse. Kutsu üksi neid keelata ei jaksanud, Ati eest aga pagesid kurjategijad hõlpsasti ära, sest neil oli neli jalga all, Atil ainult kaks.

„Küll on lugu!“ sügas Ati kukalt. „Kuidas viljakrattidega toime tulla?“ Ta kaevas metsaserva põllu äärde jahiaugu ning kattis pealt risuga. Hommikul kostis august:

„Mää-mää!“

„Kes seal on?“

„Lammas-uteke.“

„Miks sa auku kukkusid?“

„Tulin teie nurmekest nuusutama.“

Kutsu pistis taplema:

„Või nuusutama! Eelmisel ööl „nuusutas“ pool põldu tühjaks. Äuh, selle eest tuleb tal pea koos kõrvadega maha võtta.“

Kuid lammas palus:

„Andke andeks! Hakkan teile abiliseks, viljakahju tasun villaga.“

Ati tõmbas lamba august välja, see jäi tema juurde elama ja andis villa Teisel hommikul kõlas august:

„Muuh! Muuh!“

„Kes seal on?“

„Lehm-leseke oma vasikast lapsega.“

„Kuidas sa siia sattusid?“

„Kõndisin teie viljakest vaagima.“

„Mitte vaagima,“ hüüdis Kutsu, „vaid vargile! Ja pisikese tõi kaasa. Selle eest tuleb tal pea koos sarvedega maha võtta.“

„Ärge olge nii ägedad!“ anus lehm. „Jään teile appi. Kahjutasuks jätkub mul vasika kõrvalt piimatilgake teilegi.“

Ati sikutas lehma välja, see andis piima. Varsti tulid sealtsamast august Ati juurde ka siga-possu, kana-kaapjalg oma kukega ja kass-kiisu. Tänu nii paljudele abilistele muutus Ati elu järjest jõukamaks: süüa rohkem ning muret vähem. Ent kõigist viljatallajatest ta ikka veel jagu ei saanud. Siis kostis august ühel hommikul:

„li-ha-haa!“

„Kes seal jälle on?“

„Hobune-suksuke.“

„Mida siin öiendasid?“

„Ütlen ausalt: mekkisin sutike teie vilja. Olge meesteks, upitage mind august välja.“

„Millega kahju tasud?“ küsis Kutsu.

„Kas villa või piimaga?“

„Pole mul seda ega teist. Annan teie käsutusse oma sihvakad sääred.“

Ati aitas hobuse august välja, istus talle selga ja kihutas vuhinal nagu tuul. Kutsul oli talle järelejõudmisega tegemist. Metsloomad ei julgenud enam põllul kooserdada: tänu suksust abilisele oli nüüd Atil kah neli väledat jalga.



EELMISES „TAHEKESES“ RÄÄKISIME  
LOODUSEST JA LOODUSKAITSEST.  
SEEKORD KIRJUTASID MEILE SAMAL  
TEEMAL KIISA ALGKOOLI ÕPILASED.



### Meie aed

Ükskord maikuus läksime koos õpetajaga metsa loodust uurima. Seal nägime imelikku pöösast. Siis olid kõik lehtpuud alles raagus, kuid see pöösas juba õitses. Tal olid ilusad roosad õied küljes. Me keegi ei teadnud, mis pöösas see on. Aga õpetaja teadis ja ütles, et see on näsiniin. Kaevasime ühe näsiniine koos juurtega üles kooliaeda istutamiseks. Ka kadaka võtsime, sest kuigi meie kooli ümbruses on mitmesuguseid puud, kadakaid siiski ei ole. Veel võtsime koos juurtega üles kõik kooliaeda. Lilli ja võrdlesime nende juuri. Lilli me ära ei visanud, vaid istutasime need kõik kooliaeda. Meie kooliaed on ilus. Kogu suve kasvab seal lilli. Kevadel õitsevad tsillid ja lumikellukesed. Siis puhuvad õitsevad tulbid ja nartsissid. Suvel on eriti palju lilli. On kressid ja daaliad, gladioolid ja võrased, lõvilõuad ja astrid.

LIIDIA LAUPA ja JAAK UMDA,  
III klassi pioneerid



Illustreerinud K. NIINEPUU

### Linavästriku uus maja

Meie koolimaja ümber on mets. Kui me kevadel akna lahti teeme, kostab linnulaul klassi. Ka meie hoolitseme lindude eest. Juba varakevadel hakkasid poisid puure tegema. Mina hakkasin samuti. Otsisin paraja katuse tüki. Siis lõin tükkideks ja hõveldasin laua välja. Selleks lõi linnupuuri kokku ja katuse tüki kinni veel tõrvapapiga, et maja ikka ilusti vihma kannatust ja kohe mitu kättõnki kulus enne ära, kui linnupuuri valmis sain. Kui minu sõber Lembit ka oma puuri lõpetas, siis töime redeli ja viisime linnumajad sinna puu otsa. Ja paari päeva pärast asusid sinna puu otsa. Ja elama. Olime selle üle hästi rõõmsad.

HEINO LEPRE,  
III klassi pioneer

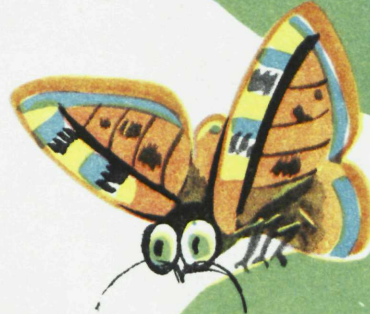

### Metsa ääres

Varem elasin ma metsäärses majas. Seal ligidal olid jõgi ja põllud. Mulle meeldis seal väga. Kord istusime akna all ja söime. Vaatasin välja ja nägin metsas üht pruuni kogu liikumas. See oli hirv. Tema külgedel olid valged täpid ja peas väikesed sarvakesed. Sinna tuli veel kuus hirve. Kokku oli nüüd neid seitse. Nad söid rahulikult noort rohtu ja sammusid aeglaselt edasi. Tore oli neid vaadata. Välja ei julgenud ma minna, sest nad olid nii arad. Iga krõpsatuse peale ehmusid ja jätsid söömise pooleli. Seda pilti ei suuda ma vist kunagi unustada. Looduses on üldse väga palju ilusat ja kaunist. Metsa ääres elades õppisin loodust tundma ja armastama. Mul oli väga kahju sealt ära kolida.

KERSTI KILU,  
IV klassi pioneer

# MAJAKAS

Illustreerinud O. KILDEMAA

Meri on täna rahutu. Lained käivad järjest kõrgemalt ja vihasemalt. Rannaliivale jäävad vahumullid. Aga eemalt merelt kostab vali mühin. Vesi selles kohas lausa tuiskab. Ohku lendavad pritsmed. Seal on laevameeste kardetavad vaenlased – karid. Päeval on nad nähtavad, siis on kergem neist hoiduda. Aga öösel aitab meresõitjatel õiget teed leida majakas. Seal ta seisab rannakingul, pikk ja sihvakas. Kaugele merele paistab öösiti tema vilkuv tuli. Palju aastaid tagasi ei olnud majakaid ehk tuletorne, nagu neid teisiti nimetatakse. Siis tehti mererannale kõrgematele kohtadele lõtked. Sel viisil anti märku, kus on hädahoitav vaba mereteed. Esimesed tuletornid ehitati Eesti rannikule 250 aastat tagasi. Seal põletati suuri rasvaküünlaid. Seejärel tuli petrooleumivalgus. Veel hiljem gaas. Nüüd on elekter.

Saabub videvik... Aeg on märgutuli vilkuma panna. Vanasti pidi majakavalvur minema selleks alati torni tippu ja süütama

seal lambi. Ja hommikul võtma ette sama väsitava teekonna, et tuld kustutada. Praegustes majakates on see teisiti. Torni juures on vahimajake. Siin on käeulatuses kõik vajalikud lülitid ja nupud. Vajuta ainult õigele nupule, ja seal, kus kõrgel valgel tornil on mustavärviline müts, lööb särava tuli. Veidi aja pärast see kustub ja süttib siis jälle iseenesest. Siiski mitte päris iseenesest! Klik-klak, klik-klak! See on elektrikeel, mis mõõdab majakalambile aega kätte: kui pikalt põlemist, kui kaua pimedust. Niiviisi ta pilgutab kogu öö. Hommikul lülitab valvemees tule välja. Aga kui on udu, sähvib märgutuli päevad ja ööd. Kui läbi tiheda udu majaka valgusküüred ei tungi, siis tuleb meremeestel teraselt kuulutada. Kus huilgavad sireenid, seal on kardetavad kohad. Te teate, mis on sireen? Tuletõrjeautodel ja punase ristiga kiirabi-autodel on ka sellised signaalid. „Uu-uuu!“ hüüavad nad läbilõikavalt, hoiatades, et neile tee vabaks antaks. Majakate udu-sireeni hääli on nii vali, et see kostab üle tormi möirgamise. Torni tipus paksude klaasseinte taga vilistab tuul. Tore on siit ilusa ilmaga ringi vaadata. Vahimaja on all nagu ligi maad kükitav seen ja inimesed on tibatillukesed. Kaugelt merelt paistavad laevad.

Mitme meetri kõrgune klaaskuppel on ümber majakalambi. Lamp ise ei ole suurem rullikeeratud „Tähekesest“. Aga kui heledasti ta valgust kiirgab! Vaadate teda palja silmaga ei võigi.

BERNHARD LUNDEN



KUHU  
KALAD  
KADUSID?



NAGU  
PARIS  
KALA



NAERU!

SEDA SINIST JOONT MUUDA LÖIKA VÄLJA KÕRVALOLEV KÄSITAJALEHT

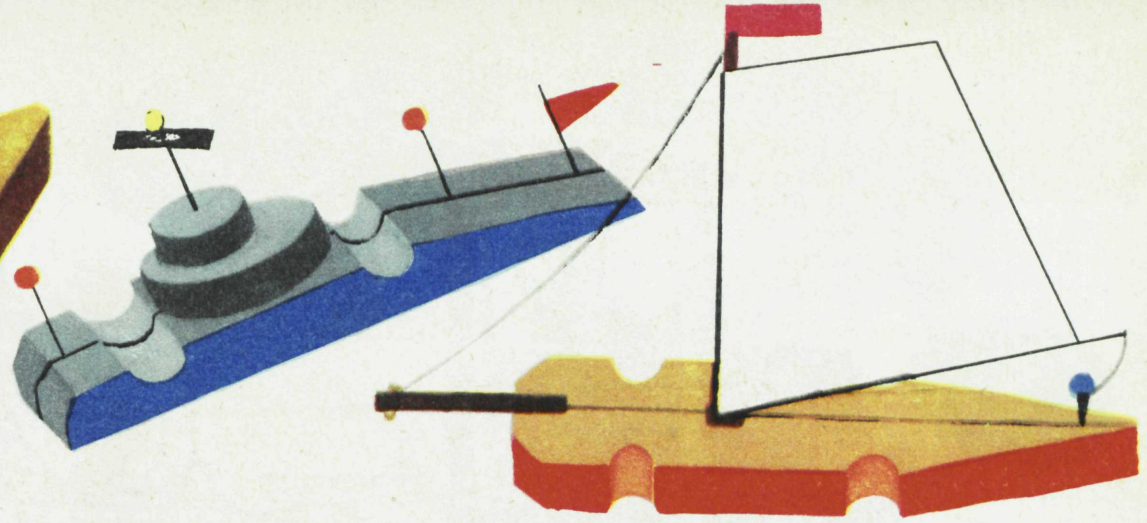
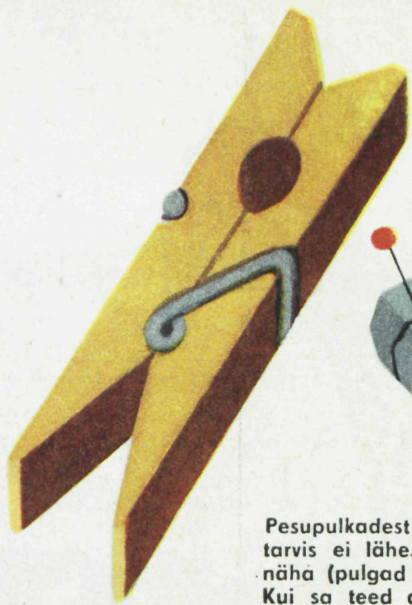

Pesupulkadest võib teha laevu ja nukke. Vedru võta ära, seda tarvis ei lähe. Pesupulga mõlemad pooled liimi kokku, nagu piltidel näha (pulgad võid ka niidiga kokku siduda). Kui sa teed allveelaeva, siis kinnita pulkade keskohta nööpnöelaga (millel on suur värviline pea) kaks teineteise peale asetatud korgiseibi.



Alumine korgiseib on suurem, ülemine väiksem. Nööpnöel torka enne läbi mustast paberiribast. See olgu allveelaeva periskoop. Mastideks ja lipuvardaks torka veel mõned nööpnöelad. Purjekale tee puupulgast mast. Selle külge liimi kahekordsest paberist puri. Purje alumisse serva pane peenike traat, mille otsast seo niit purjekapärasse löödud väikese naela ümber. Purjeka ninna liimi pulk. Selle küljest vii niit masti tippu. Nukuks kokkuliimitud pesupulgapooled aseta korgist kettasse. Puupulgast tehtud käed kinnita keha külge liimi või väikeste naelttega. Madrusele värvi selga tumesinine ülikond. Krae valmista valgest paberist (löike 3 järgi) ja liimi krae teravad nurgad keha külge. Ka lipsuke (4) pane kohale. Müts (2) kinnita pea külge ja ümber pea mütsipael (1). Mütsi taha liimi rippuvad paelaotsad (5). Tüdrukule tee paberist pluus (6) ja liimi joonisel 8 märgitud punktiride järgi kohale. Nüüd kroogi niidiga kirjust sitsriidest seelik ja kinnita joonisel 8 põiki asetseva pideva joone kõrgusele. Käed pane külge alles pärast pluusi ja seeliku kinnitamist. Kummalegi õlale liimi löike 7 järgi tehtud käised. Liimi pane ainult sirgele servale. Juuksed tee lõngast.

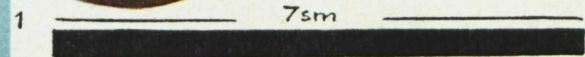
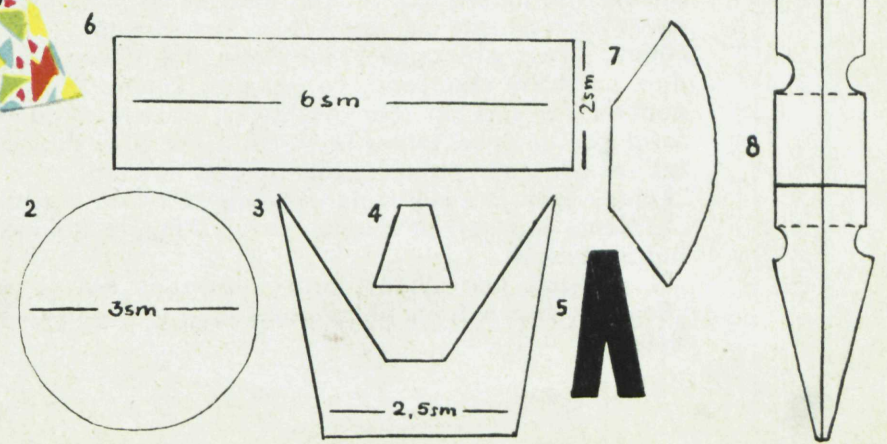



Illustreerinud L. HÄRM

## Väikesed ehitajad

Poola Rahvavabariigis kutsutakse 8–11-aastasi poisse ja tüdrukuid suhhideks. „Suhh“ tähendab poola keeles „julge“.

Suhhid on poola oktoobrilapsed. Nad õpivad hästi, on viisakad, armastavad joonistada, laulda, tantsida ja mängida. Ka suurte inimeste töödele aitavad nad kaasa, kus saavad.

Hiljuti juhtus niisugune lugu. Poola ühe väikese linnakese suhhidele tuli külla müürsepp. Ta jutustas, kuidas Poola Rahvavabariigi pealinn Varssavi sai sõja ajal tugevasti kannatada. Fašistid purustasid kahuritulega terved rajoonid. Ja et kõiki tänavaid, mis purustati, ei ole isegi senini suudetud üles ehitada.

„Kuidas saaksime küll meie ehitajaid aidata?“ arutasid lapsed.

„Sõidame Varssavi ja aitame ehitajail müüre laduda!“ arvas väike tüdruk Anusja.

„Ei, see pole hea plaan,“ laitis müürsepp. „Kus te seal elate?!“

„Kogume uute majade ehitamiseks raha ja saadame Varssavi,“ ütles Bolek.

Veel samal päeval kogunesid lapsed pärast tunde koolimajja. Zurekil oli kaasas kodulinna plaan.

„Marysia ja Hela, teie lähete Kase tänavale!“









„Viktor ja Jurek, teie võtate Pärna tänavat...“

Ülesandeid jätkus kõigile. Poisid muretsesid kärud ja varsti koputasid lapsed korteriuksed. Kui suhhid olid jutustanud oma kavatsusest aidata Varssavi ehitajaid, juhutati neile, kust nad võivad vanarauda leida.

Iga päevaga kasvasid kooli kuuris vanaraua ja -paberi virnad. Nädala pärast pidi direktor tellima suure veoauto. Koorma eest, mis auto minema viis, anti suhhidele raha. Nemad saatsid selle kohe edasi Varssavi ehitajatele.

Kui sina võib-olla kunagi kõnnid Varssavi uutel tänavatel ja imetled võimsaid majamüraakaid, siis mõtle sellele, et nende ehitajateks olid ka Poola oktoobrilapsed.

# PILLIMEHED

Mängib lõbus orkester. Jänesel on  kassil  seal  ja eeslil  käes.  on kitse ees. Niipea kui orkestrijuhhi käes / tõuseb, lähelb tore tantsulugu lahti. Ainult  vaatab nukralt pealt. Miks? Tema kätte ei või ühtki pilli anda. Ta lõhub ära. Alles eile anti talle  ja ta puhus selle .

Kui te piltmõistatuse ära lahendate, saate teada pilli nime, mille  sirgeks puhus.

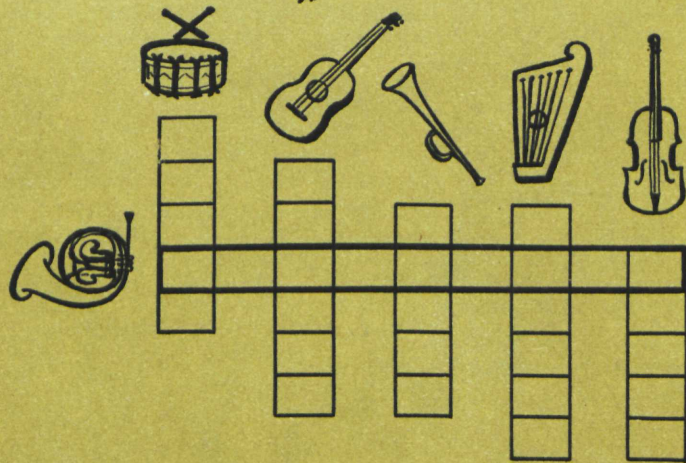

# VARJUD SEINAL

See on tore ajaviide! Proovi, kas saad elevantipead või laialisirutatud tiibadega lindu varjuna seinal kujutada. Ole tähelepanelik: käed aseta täpselt nii, nagu joonisel näidatud, muidu ei tule õiget kujutist. Ka elektrilamp aseta nii, et käte vari ilmuks seinal selgelt.



ELKNU Keskkomitee ja ENSV Pioneerorganisatsiooni Nõukogu ajakiri „Täheke“ nr. 7 – 1964.  
Toimetuse kolleegium: L. Lilleaas, I. Linnat, E. Lootsar, H. Pukki, L. Põhi, H. Raigna.  
Toimetaja asetäitja O. Saar. Kunstiline toimetaja E. Pikk.  
EKP Keskkomitee Kirjastus. Tallinn, Lauristini 1, tel. 422-28. Toimetuse aadress: Tallinn, Estonia pst. 4, tel. 449-70, 475-20.

Esikaanel Tallinna 46. Keskkooli  
IV klassi õpilase Signe  
Krönstromi joonistus „Karja ajamas“

Laduda antud 2. VI 1964. Trükkida antud 30. VI 1964. Trükiarv 39 000. Paber 60 x 90, 1/4. Trükiprooginaid 2. Arvutusprooginaid 3.17. MB-06020.  
Tellimise nr. 1128. Trükkikoda „Oktoober“, Tallinn, Tartu mnt. 41. Журнал «Звездочка». Издатель ЦК ЛКСМ Эстонии



## TEEME LAHTI POSTIPAUNA!

Ma olen pioneer ja kannan punast kaelarätti. Seda hetke, mil mulle seoti kaelarätt kaela, ei unusta ma kunagi. Oli pidulik malevakoondus. See ei toimunud meil koolimajas, vaid Tallinna Mereklubis. Ja meile sidusid kaelarätid kaela madrused – kommunistlikud noored. Sellest joonistasin ma ka pildi.

SIRJE VÄINSAAR,  
Tallinna 46. Keskkooli III-a klassi  
pioneer

„Timurlased“ – joonistanud 11-a. SIRJE  
MANDIK Valgast.



„Olen korrapidaja“ – joonistanud Tallinna 7. Keskkooli  
IV klassi õpilane MAILI LEPP

TÄNA ON MEIL KULAS TALLINNA 14. 8-KLASSILISE KOOLI II-a KLASSI ÕPILASED.  
NAD KIRJUTAVAD RAAMATUEST, MIS JUTUSTAVAD VLADIMIR ILJITS LENINIST.

Lugesin raamatut Leninist. Selle raamatu pealkiri on „Puhaste taldrikute ühing“. See raamat meeldis mulle väga. Soovin, et kõik lapsed loeksid seda raamatut. Lenin ütles lastele, et kõik sööksid korralikult toidu ära. Soovin veel, et kõik lapsed õpiksid nii, nagu õppis Vladimir Iljits Lenin.

PEEP DUBROVKIN

Mulle meeldivad jutud Leninist. Kõige rohkem meeldib „Poiss ja Lenin“. See meeldib sellepärast, et siin räägitakse, kui lihtne ja sõbralik oli Lenin. Oleksin tahtnud ise selle poisi asemel olla ja Leniniga rääkida.

SILVA PARTEL

Ma lugesin raamatut „Meie Iljits“. Mulle meeldis see väga. Kõige rohkem meeldis mulle Lenini vastutulelikkus ja sõbralikkus.

ULLE REIER

Minu lemmikraamat on „Lenin ja lapsed“. Küll oleks hea, kui kõik lapsed käitüksid nii hästi nagu Volodja Uljanov.

RIHO ELMAT

ИНДЕКС 78231  
HIND 15 KOP.

