

Lo.

EESTI SÕUDJA



EESTI SÕUDELIIT
ESTONIAN ROWING ASSOCIATION
FÉDÉRATION ESTONNE DES SOCIÉTÉS D'AVIRON

Nr. 1 ' 94

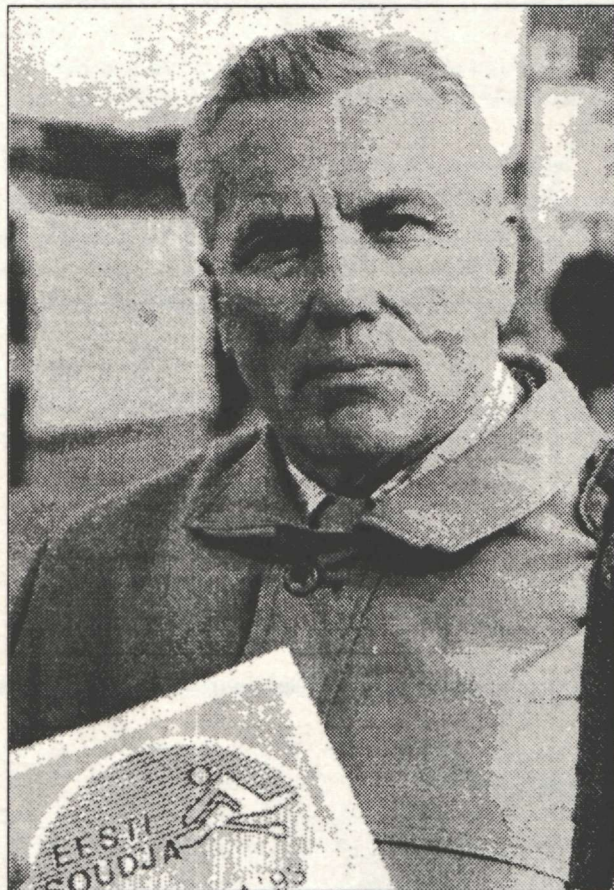

age

REKLAAMIAGENTUUR AGE ON RAHVUSVAHELISSE REKLAAMIAGENTUURIDE KETTI -
BSB WORLDWIDE - KUULUV AGENTUUR.

MEIE TÖÖ ON MUUTA TEIE TOODE ÜLDNÕUTUD KAUBAKS. SELLEKS KASUTAME
RAHVUSVAHELISI KOGEMUSI JA KOHANDAME NEED KOHALIKELE OLUDELE
VASTAVALT.

AGENTUURI KASUTADA ON PARIMAD REKLAAMIFOTOGRAAFID, DISAINERID,
LAVASTAJAD JNE. OMA TÖÖS KASUTAME TURU-UURINGUID SAAMAKS TÕEPÄRAST
PILTI TURU HETKEOLUKORRAST.

MEIE KLIENTIDEKS ON:

- TOYOTA
- BMW
- IBM
- PEDIGREE PAL
- MARS&SNICKERS
- EESTI TELEFON
- EESTI HOIUPANK
- jne.

OLEME KIIRELT ARENEV AGENTUUR NING LOODAME RAHULDADA KLIENTIDE
KASVAVAID VAJADUSI.

Associate member of BSB Worldwide

REKLAAMIAGENTUUR AGE PÄRNU

Supeluse 18B, EE3600 Pärnu
Tel. 244 - 43 922
Fax 244 - 42 943

EESTI SÕUDJA

EESTI SÕUDELIIDU
TEATAJA NR.1, 1994

AUSTATUD HARRASTUSKAASLANE

Tänaseks oleme jõudnud oma ajakirja teise numbrini. Täname kõiki, kes selles kaasa tegid ja ka tulevikus kaasategijateks jäävad.

Sõudmises oleme jõudnud lainevao põhja ja harjale väljaujumine on jäänud meie endi mureks. Kõrvalt aitajate päästeteenistust ei ole veel loodud. Oleks vääri arvata, et üksikisiku pingutuste varal tuuakse sport, sealhulgas meie meelisala, madalseisust välja.

Heal juhul suudab see isik lahendada ühe konkreetse probleemi, kuid ei suuda oluliselt mõjutada sellise situatsiooni tekkimist riigis, mis soodustaks sportlikku tegevust.

Demokraatlikus ühiskonnas kuulub sportlik tegevus nn luksuskaupade kategooriasse. Seda saab endale lubada siis, kui põhivajadused on rahuldatud ja kui põhivajaduste rahuldamisest jääb üle energiat ja vahendeid.

Ärgem lootkem teistele! Meie kõigi ühine igapäevane töö, mis viib riigi normaalsele majanduslikule tasemele, on ainus reaalne tagatis inimeste rohkearvulisele sportlikule tegevusele.

Käärigem käised üles, see mida soovime, saab tegelikult ainult meie töö läbi!



Peeter Mardna
Eesti Sõudeliidu president

PILGUGA TULEVIKKU



Olümpia-aastal oli Rahvusvahelisel Sõudeföderatsioonil, FISA-l juubel. Pidustused ja korraline kongress toimusid 25.-27. juunini Torinos, samas paigas, kus 100 aastat tagasi viis asutajaliiget Belgia, Itaalia, Prantsusmaa, Sveits ja Trieste esmakordselt kokku said.

Möödunud aastaks, kui erakorraline kongress 22.-24. jaanuarini Budapestis Tsehhi, Slovaki, Usbeki ja EL Salvadori rahvuslike sõudeföderatsioonide avaldused rahuldas, tõusis liikmesriikide arv 89-ni.

Ungari pealinnas kolme päeva jooksul toimunud tõsiste väitluste käigus võeti Olümpiasõudmise seisukohalt vastu ajalooliselt väga tähtsad otsused, kusjuures viimases FISA infobülletäänis aasta kokkuvõtet tehes nimetas juristist president sveitslane Denis Oswald kogu protseduuri äärmiselt

demokraatlikuks.

Siiani oli kõikidel olümpiamängudel nn kvoodivaba alana kavas olnud sõudmine ilma igasuguse kvalifikatsioonisüsteemita, piiramatu osavõtjate arvuga. Ainult et igast riigist võis väljas olla igas paadiklassis vaid üks paatkond. Kõik sõltus rahvuslikest olümpiakomiteedest, kuidas nad sõudjaid aktsepteerisid ja kuidas lõppkokkuvõttes nende härrasmeestest liikmed hääletasid. Näiteks jätsid meie põhjanaabrid tunduvalt nõrgemate kergejõustiklaste kasuks Barcelonasse lähetamata reaalse finaali võimelise roolijata neljapaadi. Niisuguseid olukordi tuli ette kindlasti ka paljudes teistes riikides, kus kommertsile toetuvate alade surve oli suur. Selle tagajärjel osavõtjate riikide arv vähenes ja neistki oli enamik maid esindatud ainult 1-2 alusega. Aasia, Aafrika, Ladina-Ameerika, kes oma osavõtuga võinuks "värsket verd" juurde tuua, ei olnud huvitatud ega ka võimelised oma kergekaallastega "suurtega" konkureerima. Kuluarides liikusid isegi spekulatiivsed mõtteavaldused olümpiaperest väljajäämisest. Neid võimendasid eriti "uute ukselekojutajate" ringkonnad.

Enne kongressi kohtusid president ja FISA austraallasest peasekretär, samuti jurist, John Boltbee, ROKi juhtkonnaga, saades suunise, et programmi (14 ala) ja osavõtjate arvu suurendamine (ca 600) vaevalt heakskiitu leiab.

Nüüd siis otsustest.

1. Võeti vastu otsus olümpiamängudele pääsemise kvalifikatsioonisüsteemi kehtestamise kohta ja leiti, et kriteeriumite väljatöötamine jääb FISA Tõitevkomitee otsustada ning süsteem kirjutatakse sisse põhimäärusesse. See tähendab põhimõtteliselt seda, et igas paadiklassis lubatakse OM-le kindel arv võistlejaid, neist enamik eelneva aasta MM-võistluste põhjal ja ülejäänud olümpia-aasta mais lõpus toimuvatel kvalifikatsiooniregattidel (näiteks ühepaatidel 18+6).

2. Otsustati et kvalifikatsiooniregattid määrab FISA. Neid võib olla mitu ja eri paikades eriuevatele paadiklassidele.

Oli ka teisi ettepanekuid, näiteks regionaalsed mängud (Pan-Ameerika, Aasia, Vahemer).

3. Otsustati luua uus olümpiaprogramm, asendada meeste roolijaga neljapaat (4+) ja roolijaga kahepaat (2+) kergekaalu roolijata neljapaadi (4- k/k) ja kergekaalu paarisaelulise kahepaadiga (2x k/k) ning naiste roolijata kahepaadi (2-) asendamine kergekaalu paarisaelulise kahepaadiga (2x k/k) läks läbi täpselt vajaliku 2/3 hääleteenamusega (81 poolt, 39 vastu), kusjuures Pakistani delegaadid sisenesid saali just enne hääletamist. Hääletamisele pandi ka nn "tagatasku variant" B, juhuks kui ROK-i

programmikomisjonile ei peaks meeldima, et uues programmis on esindatud meeste 4-, 2x ja naiste 2x kahekordselt. Siin pakuti välja lihtsalt asendada vanas programmis meeste 4- ja 2x ning naiste 2x vastavate kergekaalupaatidega. See ettepanek aga 2/3 toetust ei saanud.

Märtsis ratifitseeris ROK-i programmikomisjon siiski meie ettepaneku ja kuluaaridest kuuldu põhjal olevat selles peamised teened ROK-i presidendil, ladina päritoluga Juan Antonio Samaranchil.

Niisiis Atlantas on kavas järgmised paadid (praeguse seisuga):

Mehed: 1x, 2x, 2x k/k, 2-, 4-, 4- k/k, 4x ja 8+.

Naised: 1x, 2x, 2x k/k, 4-, 4x ja 8+.

Miks praeguse seisuga? Sellepärast, et kired programmi ümber ei ole veel vaibunud. MM-võistluste ajal, 28. augustil Prahast, tehti korralisel kongressil uus ettepanek: asendada 4- 2—ga. Selle küsimuse lahendamise delegeeris kongress FISA Täitevkomiteele. MM-võistluste kava jääb aga 1996. aastani muutumatuks. Koos juunioride ja kergekaalu meistritiitlitega jagatakse seal välja meistritiitlid meeste 4+, 2+ ja naiste 2- paadiklassides.

Eesti võistlussõudjatele kujuneb niisiis võtmehooajaks 120. aastapäeva tähistav 1995. aasta MM-võistlustega Tampere, mille kohta meie sõber John Boulton vihjas, et Eesti tuleb välja täisvõistkonnaga.

See on reaalseim Atlantasse pääsemise võimalus, kuna järgmisel aastal kvalifikatsiooniregatiid võivad toimuda ka kaugel ning esiteks sinnaõidu võimalused ja teiseks edasipääsemise võimalused on küllalt komplitseeritud.

FISA tegevusaastasse langes veel rida olulisi sündmusi. Praha kongressil valiti uus juhtkond (president jäi endiseks), kinnitati uus stardiandmise protseduur ning tehti palju muudatusi võistlusmäärustikku.

Teine teema, mis oluliselt Eesti Sõudeliitu oma rahvusvahelise peakorteriga seob ja mis kaasalöömist ootab, on FISA ARENGU JA KOOLITUSPROGRAMM. Sellega alustati 1985. a. Peaülesanneteks on suurendada liikmeskonda ja tõsta kõikidel peamistel rahvusvahelistel võistlustel osavõtjate arvu ning meisterlikkuse taset.

Nende ülesannete realiseerimiseks otsustatakse abi uutele föderatsioonidele, eriti arengumaadele kogu sõudmistegevuse ulatuses, kusjuures iga valdkonna kohta on veel oma projekt. Need on:

1. Treenerite kvalifikatsioon ja koolitus.
2. Tingimused ja varustus.
3. Võistluste korraldamine ja võistlemise võimalused.
4. Kohtunike kvalifikatsioon.
5. Teadus- ja meditsiiniabi.
6. Klubi, kooli ja föderatsiooni aktiivsus ning organisatsioon.
7. "Sõudmiskultuur".

Uutele ex-nõukogude vabariikidele, kus probleemid on tunduvalt teistsugused kui arenguriikides, käivitati omaette projekt 1992. aastal ja selle toetajateks-finantseerijateks on alljärgnevad organisatsioonid.

1. Rahvusvaheline Olümpiasolidaarsus.
2. Rahvusvaheline Sõudeföderatsioon, FISA.
3. Saksamaa Rahvuslik Olümpiakomitee.
4. Saksamaa sõudeföderatsioon.

Peamisteks läbiviijateks-lektoriteks on: Matt Smith (USA) FISA arengudirektor, Thor Nilset (NOR) FISA võistluskomisjoni esimees ja Rolf Kilzer (GER) Kölni Kõrgema Treenerite Akadeemia konsultant.

Nendega liituvad veel igakord kohalikud lektorid vastavalt teemadele.

Esimene seminar korraldati Ratzeburgi Sõudeakadeemias. Selle peaaeslane oli välja selgitada meie olukord, tingimused, spordi korraldamise süsteem, riigi toetus ja sponsorluse võimalused vabariigis.

Teavet jagati spordi organisatsioonilistest struktuuridest eri riikides, tutvustati nende arenguprogrammide ülesehitusega ja nende realiseerimisega. Täpse info saime Saksa treenerite väljaõppest ja tarifitseerimisest. Samuti anti täielik ülevaade meile pakutava abi võimalustest. Grupitöö käigus üritasime läbi mängida ja koostada omad plaanid, kuid põhiliselt jäi see koduseks tööks - oma arengu- ja koolitusprogramm tuli esitada FISA-sse veebruari lõpuks.

Teine seminar toimus juba Tallinnas Matt Smith-i ja Rolf Kilzeri külaskäigu ajal eestisse 22.-24. veebruarini 1993. a. meie treeneritele ja aktivistidele pakuti huvitavat ja isenesestmõistetavalt lihtsat, kuid samas kõrgel tasemel infot ja materjali klubitöö organiseerimisest, juhtimisest, vabatahtlike motiveerimisest, majandamisest. Külalised aga said täieliku ülevaate vähemalt Pärnu sõudebaaside ja sõudmise olukorrast.

Kolmas kord saime kokku mullu 25.-28. novembrini Berliini sõudekeskuses. Esindatud olid Balti riigid, Valgevene, Venemaa ja Moldova. Kahjuks puudusid "kuumade" punktide sõudejuhid. Kuna seminari esimene ülesanne oli ettekanne muutustest ja meie oma arenguprogrammi käivitumisest, siis oli huvitav kuulata, kuidas eri paikades aasta jooksul olukord on muutunud ja mis suunas liigutakse. Saime näiteks teada, et Moldova sõudjaid finantseerib Dnestri Vabariik, et Valgevenes toodetakse rajapoisiid jne.

Seminari teemad olid: klubide organiseerimine, juhtimine ja motivatsioon, kommunikatsioon, management, vabatahtlikkus ja tippspordi majandamine, - kõik eespool nimetatud lektorite poolt kõrgel tasemel ettekantuna. Ma ei ole küll kuulanud ühtegi äri- ja tootmisjuhtide seminari Sütiste tee instituudis, kuid vaevast küll meile seal esitatud ja kaasa antud materjal neile alla jääb. Eraldi oli ettekanne FISA materiaal-tehnilise komisjoni esimehelt Klaus Filterilt paatide hoidmisest ja remondist. Tulemas on tema poolt korraldatav praktiline õppus Jurmalas. Kahe endise Saksamaa, Grünau ja Frieseni klubide presidendid tutvustasid meile oma klubide struktuure ja finants-majandusaruandeid.

Kõige selle kohta saime palju illustreerivat materjali.

Kohtusime ka Berliini regiooni sõudeföderatsiooni presidendiga, kes oli huvitatud koostööst meie klubidega, eriti noorte tasemel.

Lisaks koolitusabile oleme saanud ja saamas Eesti Sõudeliidule praktilist, "käega katsutavat" majandusabi Saksamaal korraldatavatest rahvusvahelistest regattidest osavõtu näol. Nii näiteks on seni kandnud meie majutamise- ja toitlustamiskulud Duisburgi, Kölni ja Mannheimi orgkomiteed, peale selle ka klubidevaheliste sidemete raames Ratzeburg ja Grünau. Duisburg on kutse saatnud ka selleks hooajaks. Juunioride MM-võistluste orgkomitee Münchenis võtab vastu meie noortekoondise 10 liiget ja 2 treenerit kolmeks nädalaks (kaks nädalat laagris, üks nädal võistlusi), ning kui on vaja, siis annab ka paadid, treenerid ja isegi võistlusvormi.

FISA on alustanud selleteemalisi läbirääkimisi ka MM-võistluste orgkomiteega Indianapolises, et saada vähemalt osalisi hinnasoodustusi.

Võimalus on saata Olümpiasolidaarsuse vahenditega rahvusvahelistesse treeningkeskustesse stazeerima meie treenereid ja noorsõudjaid.

Koduste tegemiste juurde tagasi tulles peab märkima, et meil on küll moodustatud ja kinnitatud arengukoolituskomisjon, koostatud treenerite litsenseerimise süsteem ja esitatud FISA-le formaalne arengukava, kuid tegelikult selles suunas me tegutsema pole hakanud. Moraalne kohustus aga surub peale. Aeg ja muutuv elukorraldus meid praegu muidugi ei soosi. Ei jätku raha ja vahendeid propagandamaterjalide

väljaandmiseks ja ürituste korraldamiseks. Püüame kramplikult esimeses järjekorras kindlustada meie tippõudmise vajadust. Et investeerimine tulevikku ei kujuneks riskiks, on vaja ökonoomselt tegutseda ning süstematiseerida infot, võttes sealt välja meile vajalik ja sobiv, tõlkida see ja levitada. Komisjon peab ennast näitama, koostama ala reaalse arenguprogrammi, välja tooma põhiülesanded ja nende elluviimise teed, esitama need kinnitamiseks ja taotlema Eesti Sõudeliidu juhatuselt finantseerimisega kindlustamist.

Alustama aga peaksime pöördumisega lugeja poole, sest väljastpoolt tulevad värsked mõtted ja ideed võivad olla väga paikapanevad ja edasiviivad. Asja sees olles tihti paljude lihtsate asjade peale ei tulda.

Jaan Tults
ESL-i peasekretär

TAGASIVAADE 1993. AASTA HOOAEGA



Tehes kokkuvõtet möödunud hooajast, peaksime vaatama tagasi, milline oli meie lähtepositsioon enne hooaega. Ühelt poolt edukas esinemine olümpiamängudel - Lutoskini ja Tasase neljas ning Jaanson viies koht, lisaks veel neli osavõtjat OM-il. Teiselt poolt polnud aga meie noortel praktiliselt võimalik rahvusvahelisele areenile pääsemiseks, ning küllalt trööstitu oli olukord ka meie rahaliste võimalustega, mis piiras omakorda möödunud hooaja tegevust.

Planeerides hooajaks ettevalmistumist, seadsime koondisele eesmärgiks esineda juunioride MM-il Aarungenis ja täiskasvanute MM-il Roudnices. Sõudeliit võttis enda kanda tiitlivõistlustele lähetamis- ja osalemiskulud ning kolm lühiajalist treeninglaagrit talvel, kevadel ja vahetult enne MM-i. Ülejäänud ettevalmistus pidi toimuma klubides, samuti osalemine rahvusvahelistel võistlustel. Ühtlasi otsustas Sõudeliit täisprofessionaalseid sportlasi enam mitte ülal pidada ning piiruditi koos Olümpiakomiteega vaid minimaalse rahalise toetusega toiduraha näol kolmele paremale sõudjale. Seega pidid meie tipp sportlased lisaks sportimisele leidma endale ka mingi muu tegevuse, mis võimaldaks enam-vähem rahuldavalt ära elada. Tegime ka mitmeid katseid leida meie koondislastele tugevaid sponsoreid, kuid laiaulatuslikumate lepinguteni ei jõudnud. Väiksemaid toetajaid õnneks siiski leidis küllalt palju.

Tavapäraselt lõunalaagris ei viibinud meie sportlastest peale Jüri Jaanson keegi. Tema oli nimelt eduka esinemisega MM-karikavõistlustel ja OM-i teeninud välja võimaluse osaleda veebruarikuus MK-I etapil Austraalias, millele eelnes võimalus ka mõnda aega harjutada. Jüri tulemuseks jäi pääs 16 tugevama hulka ja 2 MK punkti.

Rahvusvahelistel võistlustel osalemist alustasid kodusharjutanud kolme võistlusega Saksamaal. Kölni regatil saavutasid häid tulemusi Piret Jamnes ühepaadil - tuli SenB-klassis kolmandale kohale, ja Roman Lutoskin - tuli kergekaalu ühepaadil esikohale. Selle esikoha kommentaariks: kuna Roman käis tavapärasel kergekaallaste kaalumisel, milleks on ette nähtud aeg 1 tund enne starti, minuti jagu hiljem, esitasid sakslased protesti. Kohtunikekogu sattus kimbatusse, sest protest esitati pärast seda, kui Roman oli poolfinaalis finaali pääsenud. Pärast pikki läbirääkimisi lubati Romanil startida seitsmendal veel ning ta tõestas finaalis, kes on neil võistlustel kiireim. Priit Tasane sai ühepaadil kolmanda koha ning Toomas

Vilpart ja Tarmo Virkus roolijata kahepaadil teise koha. Turnee lõpetati Duisburgis, mis oli ühtlasi MK-etapp. Siin meie ühesemehed esimese 18 hulka ei pääsenud. Naisjuunioridest oli aga Piret Jamnes viies.

Juuniku alguses tegid Eesti sõudjaid arvuka "dessandi" Tampere, kus peeti traditsiooniline regatt koos "Scandinavian Open'iga" ja MK-etapiga. Sellel võistlusel osales praktiliselt kogu meie noorte ja täiskasvanute paremik. Kogu võistlust ümber jutustamata peatuksin vaid säravamatel tulemustel. Noortest: Katrin Herm võitis tütarlaste ühepaadil teisel päeval, Anton Mihhejev sõitis poiste ühepaadil mõlemal päeval kolmandale ja neljandale kohale. Täiskasvanutest tegid headmeelt Vilpart-Virkus, kes teisel päeval võitsid tugevas konkurentsivõimelises roolijata kahepaadil. Naiste ühepaadil saavutas Tatjana Jaanson teise koha nende arvestuses, kes MK-l ei osalenud. MK arvestuses aga tuli Piret Jamnes üheksandale kohale.

Jaanipäeva paiku peeti veel kaks regatti. Gröningenis, kus Jamnes ja Vilpart-Virkus saavutasid SenB-klassis kaks esikohta. Tasase-Lutoskini üritus luhtus tugevas külgtuules paadi mittevastavuse tõttu. Noortekoondis võistles samal ajal "Merevaigust aeru" regatil Trakais, kus Katrin Herm ja Anton Mihhejev võitsid mõlemal päeval ühepaadidel, Silver Sonntak - Margus Lelle paarisaerulisel kahepaadil ja Mihaail Jakovlev - Vjatseslav Perunov roolijata kahepaadil.

Lutzerni regatil meie võistlejad 12 tugevama hulka ei pääsenud.

Mõned ääremärkused. Esmalt noorte kohta. Kuna mitme aasta jooksul meie noortel side omaealistega väljaspool vabariiki praktiliselt puudus, siis olid mullused stardid eriti olulised. Need näitasid, et kuigi häbenenud pole meil midagi, on arenguruumi veel küllaga. Nii Herm, Mihhejev kui ka Sonntak võivad osaleda ka käcosleval aastal, kaks esimesena nimetatut ka veel järgmisel. Seega on tähtis, et suudetaks luua stiimulid edaspidiseks, klubid aga jõuaksid kindlustada normaalsed tingimused harjutamiseks.

Täiskasvanute puhul kujutas möödunud hooaeg nagu üleminekut totaalselt ja tsentraliseeritud ettevalmistuselt individuaalsele. Sõudeliidul ei ole enam võimalusi pikemaageid treeninglaagreid korraldada, samuti valmistab inimestele raskusi aega treeningute ja oma töökohustuste vahel jagada. See oli raske nii psühholoogiliselt kui ka majanduslikult. Samuti oli vaja ümber orienteeruda treeningute sisus ja kvaliteedis. Kuna treeninguaega on vähe, peab harjutama ökonoomselt ja arukamalt.

Lisaks eelöeldule on muutunud probleemiks ka sportlaste taastumine ja meditsiiniline teenidamine. Kuna harjutamine toimub klubides, siis seal pole võimalik selliseid korralikke tingimusi luua, nagu oli vanasti näiteks TOP-is. Kuna Ants Kiviselg ei tegutse enam ainult spordiarstina ning on pidanud ennast jagama mitme "jumala" vahel, siis tihtipeale jäi sportlaste jaoks aega napiks.

Kokkuvõtteks võib öelda, et kõik üleminekud tekitavad tagasilööke. Meie ühistest jõupingutustest on neid, kui kergelt või raskelt me need suudame ületada.

Loodan, et oleme juba tasapisi harjumas uute tingimustega ning oleks hea, kui järgmisel sügisel võiksime tõdeda: kõigi raskuste kiuste on meie resultaadid paranenud.

Mihkel Klementsov
ESL-i peatreener

EKSPERIMENTIDE HOOAEG



Pärast edukat olümpiahooaega seisisme küllalt raske probleemi ees, kuidas minna edasi. Kõrvaltvaatajale võib tunduda, et jalgratast ei ole vaja leiutada, kuid tegelikkuses olid päevapealt kadunud materjalid, millest seda jalgratast valmistada.

Olümpiakomitee pöördus näoga talimängude poole, Sõudeliidu rahakott võimaldas parimal juhul Eesti MV korraldada ning võistkonnad juunioride ja täiskasvanute maailmameistrivõistlustele lähetada. Senised suurimad sponsorfirmad olid aga erastamisagentuuri nimekirjades ja seega äraootaval seisukohal. Spodibaas oma inventariga ja Pärnu jõe vesi olid ainsad, mis meile "truuks" olid jäänud.

Sellelt platvormilt tuli alustada. Kuna järgmine olümpia oli kaugel, siis oli ka aega eksperimenteerida. Põhiliseks harjutuspaigaks muutus koduklubi nii talvel, kevadel kui suvel.

Treenimisel üritasime kasutada varasemate aastate skeemi mõningate mööndustega, sest enamik kandidaate harjutas töö kõrvalt ja ülejäänutel tuli ka aeg-ajalt toidulisa teenida. Sügistalvine periood möödus rahulikult ja lumevaeselt. Testimised näitasid, et läheme kevadele vastu mitte halvemas seisus kui eelmisel hooajal. Tagantjärele analüüsid võib öelda, et paljuski oli see eelmise hooaja pagas.

Suurim "eksperiment" seisnes aga selles, et tavapärase, kõigi hooaegade algul mobiliseerivaks kujunenud lõunalaagri asemel alustasime nüüd igapäevase veetreeninguga koduvel. Planeerimisel lähtusime sellest, et MM-võistlused toimusid tavapärasemast kuu aega hiljem. Tagantjärele pean seda suurimaks veaks, ja nii oli "vundament" terveks hooajaks nõrgavõitu, mis võimaldas teha küll häid starte, kuid täispikad võistlused kippusid lõpus ära vajuma.

Kui aga heita pilk võistlushooajale, siis minu meelest oli see üks paremaid organiseeritud ja läbiviidud lüüsid. Tänu Sõudeliidu ja klubi "Avrion" ühisettevõtmistele õnnestus osaleda seitsmel regatil Euroopas, saades piisavaid võistluskogemusi ja regativõite Mannheimis, Grünaus ja Groningenis.

Ainus, millegame hakkame ei saanud, või õigemini saime liiga hilja, oli paaris aerulise kahepaadi väljaostmine Lutoskin-Tasasele. Seega ei teinud Lutoskin ja tasane ühtegirahvusvahelist starti kahepaadil, kui välja arvata täielikult ebaõnnestunud start Groningenis Ria paaditeahse "banaanikujulisel" paadil, millele järgnes otsus: ei ühtegi starti paaris aerulisel kahepaadil enne kui saame meeste võimetele vastava paadi.

Ühe vajaliku õppetunni saime veel MK etapil Tampere. Nimelt ebaõnnestus harukordselt külmal ja vihmasel nädalavahetusel "telkimine" (ööbisime telklaagris), millel oli kindlasti oma osa võistlustulemustes. Varasematel aastatel oli meie eest korraldajate rahakotist tasutud, nüüd tuli kõik ise kinni maksta. Siit moraal - kui tahad saada, siis tuleb ka anda.

Märkamatu oli aga hooaeg põhivõistlusteni jõudnud. Tuli selgitada Eesti meistrid ja need, kes meid MM-il esindaksid. Enne seda aga oli pidu ka meie tänavas, nimelt said Lutoskin-Tasane oma kauaoodatud "kollase" paaris aerulise kahepaadi, mis lisas kindlasti harjutuslusti. Kogu ettevalmistust kroonis aga Roman Lutoskini ja Priit Tasase võidetud Eesti MV neli kuldmedalit, millest enamat suutsid vaid Toomas Vilpart, Tarmo Virkus ja Piret Jamnes, keda krooniti viie kullaga.

Vastavalt treenerite nõukogu ettepanekule otsustas Sõudeliidu juhatus lähetada eelnimetatud sportlased

ning Jüri Jaansonil ja Tatjana Jaansonil kergekaallaste ühepaadil Roudnice MM-le.

Pärast traditsioonilist treeningkogunemist Viljandis ja lõppetapp Trakais oli võistkond võistlusvalmis ja veeres isiklike sõiduautodega Tsehhiama poole.

Harjumuspärane külm suvi saatis meid ka nendel võistlustel. Lisaks ilmale häiris veidi tavapärasest kaugem majutus 52 km kaugusel asuvas Prahlas. Tänu oma transpordile olime paljudest teiste maade sportlastest tunduvalt paremas olukorras.

Võistlustulemused kajastasid täielikult meie "otsingute" hooaega. Lutoskin-Tasase 14. koht oli pingereas kindlasti tagasiminekuks, kuid vahe võitjatega oli eelmise hooaja tasemel. Harjumatult pingeline oli paarisaueruliste kahepaatide finaali, kus 200 m enne finišit oli võiduvõimalus kõigil finalistidel. Jamnesi 14. koht oli tema hooaja startide tasemel, sest finaalis olid nimekad ühepaadisõitjad ning olümpiavõitjalegi jäi vaid 7. koht. Vilpart-Virkuse 17. koht oli eespool mainitud nõrga "vundamendi" tulemus. Lohutuseks võib pidada seda, et C-finaalis olid selle paadiklassi kolmekordsed maailmameistrid neist tagapool.

Midagi katastroofilist veel kindlasti lahti ei ole, sest alles otsime oma teed uues ühiskonnakorras. Ühiskond ja süsteem, kust tulime, on lagunened, uus teets tuleb aga leida meil endil. Olen kindel, et algav hooaeg toob vana äraproovitud süsteemi rakendamisel kaasa piisavalt uuendusi, millele panevad õla alla ka Eesti Olümpiakomitee ja Riiklik Spordiamet, sest ainuüksi alaliidu ja klubide võimalustest ei piisa.

Matti Killing
Eesti koondvõistkonna treener

EESTI SÕUDJATE RESULTAADID TÄISKASVANUTE MM-IL

Roudnice (CZE), 30.august - 5. september 1993.a

Meeste paarisaueruline kahepaat. Osales 19 paatkõnda.

E1	AUS	6.15,20
	AUS	6.18,82
	BUL	6.25,31
	EST	6.27,39
	ITA	6.32,45
R3	UKR	6.32,61
	SUI	6.32,89
	EST	6.35,58
	FIN	6.45,63
DC	EST	6.32,72
	CZE	6.33,87
	GRE	6.36,23
	LTU	6.40,39

FA 1. FRA Lamarque Yves - Barathay Samuel 6.24,69

	2.	NOR	Thorsen Rolf - Bjonnes Lars	6.28,42
	3.	GER	Uhrig Peter - Handle Chistian	6.29,03
FC	13.	BUL	Bantchev Ivailo - Dancev Jordan	6.29,86
	14.	EST	LUTOSKIN ROMAN - TASANE PRIIT	6.30,74
	15.	CZE	Kacian Rene - Kejval Jiri	6.32,72
	16.	GRE	Basilis Kafetzakis - Haralabos Vlachos	6.38,43
	17.	FIN	Geiger Klaus - Hillebrandt Esko	6.44,69

Meeste roolijata kahepaat. osales 22 paatkonda.

E1	GBR	6.28,16		
	CRO	6.28,99		
	BEL	6.36,29		
	EST	6.38,98		
	FRA	6.39,20		
	BUL	6.52,22		
R2	USA	6.57,55		
	CZE	7.00,40		
	EST	7.06,00		
	SVK	7.10,56		
DD	ITA	6.44,75		
	BUL	6.46,56		
	EST	6.49,96		
	GRE	6.52,38		
	RSA	6.54,19		
FA	1.	GBR	Redgrave Steven - Pinsent Matthew	6.36,98
	2.	GER	Kirchhoff Detlef - Sennewald Hans	6.38,51
	3.	SLO	Zvegelj Denis - Cop Iztok	6.39,58
FC	13.	FIN	Alanko Petri - Masalin Janne	6.42,22
	14.	SWE	Lindberg Patrik - Nilsson Henrik	6.45,24
	15.	ITA	Penna Marco - Gola Marco	6.46,94
	16.	BUL	Kolev Nikolay - Ninov Orlin	6.50,51
	17.	EST	VILPART TOOMAS - VIRKUS TARMO	6.54,08
	18.	RUS	Pimenov Iouri - Pimenov Nikolai	7.09,18

Naiste ühepaat. Osales 18 võistlejat.

E4	USA	7.51,37
	FRA	7.57,79
	POL	8.02,79
	EST	8.11,03
R3	BEL	7.55,49
	AUS	8.00,48
	EST	8.07,07
	LAT	8.26,29
DC	EST	7.53,23
	CZE	8.12,51
	MLD	8.21,68

FA	1.	GER	Thieme Jana	7.26,00
	2.	CAN	McBean Marnie	7.27,42
	3.	DEN	Hansen Trine	7.28,14
FC	13.	LTU	Sakickiene Birute	7.54,56
	14.	EST	JAMNES PIRET	8.01,92
	15.	CZE	Korvasva Michaela	8.11,42
	16.	UKR	Tioleneva Ekaterina	8.15,32
	17.	LAT	Meistare Lita	8.18,34
	18.	MLD	Gogu Tatiana	8.26,36

JUUNIORIDEGA NORRAS



Juunioride MM-ile sõitis 6 sportlast, 4 treenerit, bussijuht Arvo ja sõudmise vanemtreener Mihkel Klementsov. 1. augustil sõitsime sõudeklubi "Pärnu" bussiga Pärnust Tallinnasse ja sealt samal õhtul edasi "Estline'ga" Stockholmi poole. Sõit oli igati mugav ja huvitav. Tänu endisele sõudjale, kes on nüüd "Silja Line'il" kapteni abi, said soovijad imetleda õist merd kaptenisillalt. Hommikuks olime Stockholmis, kust otskeohe asusime Norra poole teele. Norra ja Rootsi piiripunkti aimasime ainult mõlema riigi lippude järgi. Õhtul kell seitse jõudsime võistluspaika Aarungeni. Meid majutati väikesesse As linna põllumajanduskõrgkooli ühiselamutesse, kus meie käsutusse anti kuus tuba koos puhkeruumi, dusiruumi ja köögiboksiga. Elasime kõik kahekaupa üheinimeste tubades, õnnelikum voodis, õnnetum madratsi peal põrandal. Sellele vaatamata olid elamistingimused igati normaalsed ja söömistingimused väga normaalsed. Söömine võttis tavaliselt

hästi palju aega, sest meie käsutuses oli rootsi laud. Muidugi võiks ju norida, et lihatoite ei olnud eriti palju (tavaliselt olid makaronid mingi kastmega), aga see-eest oli mooside valik hästi suur ja norra heeringad olid ka maitavad.

Kui me olime kaks ööd korralikult maganud ja kaks päeva veel korralikumalt söönud, selgus kurb tõsiasi, et meid oli majutatud valesti ja söödetakse meid ka valesti, st olime tellinud palju odavama majutuse ja söögi eest suutsime maksta ka ainult odavama eest. Õnneks oli korraldajatel palju muid muresid ja palju suuremaid väljaminekuid ning nähtavasti suutis meie ülemus Mihkel jätta endast väga hea mulje, seepärast jäeti meid rahule. Nii võisime nautida seda rahakotile mittevastavat elu kuni võistluste lõpuni.

3. augustil toimus võistluste avamine. kõige suurema mulje slelest tseremooniast oli opaduvihm, mis ka avamiste lõppedes lõppes. Üleüldse saatsi meid kogu võistluste jooksul vihm. Ainult finaalide päeval näitas ennast ka päike ja ilm läks natuke soojemaks.

Kolmapäeval, 4. augustil algasid võistlused. Startidest nii palju, et oma noorte sõudmisega oleme parajasti keskmisel tasemel. Aga see oli ka alles esimene kord oma koondisega noorte MM-il olla. Kahju muidugi, et meil ei ole oma sõudmise internaatkooli. See Ida-Saksamaalt ja suurest Nõukogude Liidust pärit noorte sportimise ja õppimise ühendamise vorm on levinud üle kogu maailma. Ja enam ei kujutgi ette, et noorte hulgast võiks tippu jõuda ühe treeninguga päevas.

Võistlused lõppesid laupäeval banketiga. Ja siin juba noored näitasid, milleks nad võimelised on. Kaunistest kunstidest harrastati kõige rohkem skulptuuri: hommikul kaunistasid puude latvu lõhutud jalgrattad. Kuidas need nii kõrgele saadi, jäi meile küll suureks saladuseks. Ka ei usu ma, et selle väikese

linnakese elanikud eriti rõõmsad olid, kui nad pühapäeva hommikul leidsid ka linna purskkaevu jalgratastega kaunistatud olevat.

Samuti toimusid imelikud asjad meie elukohas. Kadus Marguse võistlussärk ja osa toitu külmutuskappidest. Aelels enne ärasõitu aimasime, et ju mõni nende ruumide endine elanik tundis koduigatsust, käis meil öösel külas ja ühtlasi täiendas oma toidutagavarasid meie omadest.

Kokkuvõttes oli meil siiski väga tore reis. Pühapäeval käisime Oslos ja Holmenkollenis. Esmaspäeval sõitsime mööda Rootsit. Teisipäeva hommikul tutvusime Stockholmiga ja alles teisipäeva õhtul hakkasime tuule tuule käes veidi õõtsuva laevaga kodu poole sõitma.

Mul on väga hea meel, et lõpuks on noored saanud võimaluse tiitlivõistlustest osa võtta ja et meie Sõudeliit, vaatamata rahalistele raskustele, oli suuteline meid nendele võistlustele saatma.

EESTI NOORSÕUDJATE RESULTAADID JUUNIORIDE MM-II

Aarungen (NOR), 4.-8. august 1993.a

Noormeeste paaris aeruline kahepaat. Osales 24 paatkonda.

E3	GER	6.28,87	R4	CZE	6.36,37	DC1	GBR	7.49,79
	ESP	6.31,31		ITA	6.37,50		BUL	7.54,07
	HUN	6.40,51		CRO	6.38,82		JPN	7.56,11
	GBR	6.44,43		EST	6.51,13		EST	8.02,25
	EST	6.45,92		GEO	7.35,35		SUI	8.05,70
	TUR	6.47,88					POR	8.37,58

FA	1.	GER	Humburg Hartmut - Ecks Stefan	6.33,42
	2.	AUT	Krause Axel - Nader Andreas	6.40,61
	3.	AUS	Gruickshank Ralph - Plater Robert	6.42,89
FD	19.	EST	SONNATK SILVER - LELLE MARGUS	7.14,94
	20.	MLD	Gudga Alexander - Radukan Oleg	7.18,88
	21.	SUI	Frik Silvan - Fleischer Thomas	7.25,46
	22.	FIN	Leino Dennis - Hietanummi Janne	7.30,56
	23.	POR	Fernandes Joao - Martins Carlindo	7.30,90
	24.	GEO	Kokochvili Chalva - Gogoberidze Irakli	7.56,97

Noormeeste roolijata kahepaat. Osales 19 paatkonda.

E2	GBR	6.57,25	R2	DEN	6.55,84	D2	SWE	7.46,34
	BEL	7.00,82		EST	7.02,27		FRA	7.47,68
	EST	7.04,76		USA	7.02,86		SUI	7.48,00
	FIN	7.08,12					MEX	7.48,43
	RSA	7.29,85					GBR	7.56,71
							EST	8.13,29

FA	1.	GER	Wiedov Gerrit - Petersdorf Boris	6.48,08
	2.	ITA	Cerri Alessandro - Crioni Matteo	6.51,79
	3.	SWE	Jagervall Åke - Nilsson Max	6.52,19

FB	7.	DEN	Røssel André - Krog Jesper	6.55,25
	8.	MEX	Migliano Juan Pablo - Gomez Miguel	7.00,00
	9.	CZE	Homolka Jan - Dvorák Miroslav	7.02,59
	10.	GBR	Temlett Robert - Ball Edward	7.03,11
	11.	BEL	Finfe Christophe - Leboutte Michael	7.03,34
	12.	EST	JAKOVLEV MIHHAIL - PERUNOV VJATSESLAV	7.16,88

Noormeeste ühepaat. Osales 24 võistlejat.

E2	SLO	7.10,40	R3	UKR	7.05,70	DC2	AUT	8.35,43
	EST	7.23,94		IRL	7.07,38		EST	8.37,94
	BLR	7.24,98		SUI	7.16,62		SUI	8.40,04
	HUN	7.30,50		BEL	7.18,70		SVK	8.42,60
	USA	7.31,14		EST	7.29,57		LAT	8.49,25
	UKR	12.56,86					BLR	9.09,03

FA	1.	NOR	Bekken Fredrik Raaen	7.07,08
	2.	ITA	Sartori Alessio	7.08,95
	3.	SLO	Tul Erik	7.10,32
FC	13.	CZE	Gigler Michael	7.41,06
	14.	AUT	Kreibich Raplh	7.43,72
	15.	SUI	Studhalter Philipp	7.44,01
	16.	EST	MIHHEJEV ANTON	7.48,89
	17.	BEL	Vanbillemont Bart	7.52,79
	18.	USA	Kamman Sean	7.56,84

Neidude ühepaat. Osales 14 võistlejat.

E2	BEL	8.00,46	D1	GER	9.04,50
	EST	8.07,79		CZE	9.26,16
	IRL	8.19,52		NED	9.27,09
	LAT	8.29,69		DEN	9.43,36
	HUN	8.35,08		EST	9.53,68
				AUT	9.55,94

FA	1.	GER	Rutschow Katrin	7.42,68
	2.	AUS	Newmarch Sally	7.58,85
	3.	POL	Tomczak Agnieszka	8.01,59
FB	7.	BEL	Despert Nele	8.06,52
	8.	DEN	Helleberg Anna	8.09,91
	9.	IRL	O'Donovan Grainne	8.20,28
	10.	EST	HERM KATRIN	8.24,05
	11.	AUT	Taupe Michaela	8.25,32
	12.	LAT	Lutere Liene	8.39,49

Reet Palm
ESL-i juhatuse liige, sõudetreener

SÕUDMISEST ÜLDSE, TARTU OMAST ERITI

Hommikuvaikus järvel. Peegelsiledal veel sõuab kõrkjate poole kalamees, sinna kus eile oli hästi võtnud latikas. Piimjast udust, nagu tõusva päikese seest libisevad äkki välja nooljad kitsad paadid, kaheksane ees ja ühene järel. Sõudjad tunnetavad, kuidas kõik lihased igal tõmbel ühtlases rütmis alusele kiirust lisavad ning kopse täidab puhas, linna saastast rikkumata õhk. Igal hommikul leiab silm mõõdalibisevas kaldalooduses midagi uut. Täielik nauding!

Sõudmine on alade ala, - arenevad siin ju harmooniliselt inimese kõik lihased, nende rakendamine ühiseks jõuliseks tõmbeks nõuab häid koodrinatsiooniomadusi. Meisterlikkuse üheks põhinäitajaks loetakse oskust lõdvestuda ettevalmistusel. Täpset koostööd vajav paatkonnasõudmine kasvatab kolektiivsustunnet ja üksteisemõistmist. Tippujõudmine pole mõeldav ilma kõrgete intellektuaalsete omadusteta, enesedistsipliini ja treeningprotsessi alustesse teadlikult süüvimata. Te võite käia jõusaalides, metsajooksul, suusamatkal, jalgrattarallil, aeroobika- ja erootikagruppides, teha tselluliidist vabanemise ja herbolaidi kuure, süüa idanenud ja idanemata teri, külastada Äksi nõida ja Kaspirovskit, terved sporditeadlaste põlvkonnad võivad pensioniikka jõudmiseni teha võrdlevaid uurimisi füsioloogias, mõõta hapnikulage ja hapnikutarbimist, jooksutada hiiri ja rotte, kuid sõudmisele võrdset alternatiivi ei leidu.

Kõigis maailma prestiižikamates jõusaalides on tähtsa koha leidnud sõudeergomeetria Concept-II. Nende ühendamine kompuutrite ja televiisoritega võimaldab korraldada ülemaailmseid korrespondentsvõistlusi.

Rahsvaheline Sõudesporti Föderatsioon - FISA, asutatud 1982. a Torinos, kelle liikmeskonda kuulub 89 rahvuslikku föderatsiooni, on vanim spordiföderatsioon olümpialiikumises. Kaasaegsete olümpiamängude rajaja parun Pierre de Coubertin oli sõudja ja võttis Rahvusvahelise Olümpiakomitee moodustamise eeskujuks Henley Kuningliku Regati põhikirja. Sõudevõistlused on olnud kavas kõikidel olümpiamängudel (esimene kord jäeti sõidud vaid tormi tõttu ära).

Kui Oxfordi või Cambridge'i ülikooli lõpetanu võib oma elulookirjelduses märkida, et ta on osalenud maailma kõige vanemal spordivõistlusel, so alates juba 1829. aastast nende ülikoolide vahel peetaval sõuderegatil, siis on ta õnneseen ja tõus karjääriredelil kindlustatud. Sõudesportlasliku kuju ideaali on oma raamatutes kirjeldanud paljud kirjanikud alates Ernest Hemingwaist. Doktor Benjamin Spock, raamatu "Teie Laps" autor, on olümpiavõitja USA koondise kaheksapaadil.

Viimasel ajal on hoogustunud veteranide sõudmine. Järjekorras 20. FISA "Masters regatta" tõi Viini, Doonau kaldale üle 7000 veterani, nende hulgas 44 ka Eestist, kuid mitte ühtegi Tartust.

Veelgi enam: tänavustel Eesti noorte meistrivõistlustel ei võistelnud ühtegi tartlast, esmakordselt väljaantud Eesti Sõudeliidu ajakirja "Eesti Sõudja" esimest numbrit osteti Tartus ainult 6 eksemplari, ei käidud üliõpilaste Maailmameistrivõistlustel, TÜ Kehakultuuriteaduskonna osakond on kokku kuivamas. Isegi ühtegi pruugitud autot ei toodud Euroopast sõudjate seas populaarseks kujunenud autoostureisidel.

1993. a hooaega võiks isleoomustada ülikoolilinna "totaalselt aktiivse passiivsusega". Seda muret tekitavam on fakt, et tuleval aastal tähistame Eesti ja Tartu sõudmise 120ndat aastapäeva.

Kuhu on kadunud paadid Emajõelt, meie sõudmise mekast, mis varajase jääkatte alt vabanemise tõttu oli omal ajal laagripaigaks leedulastele, lätlastele, pihkvalastele ja isegi Liidu koondisele ning kust sai alguse Valgevene sõudmise areng? Kas vähemalt pühapäeviti käiakse ülikooli baasis jalgpalligi mängimas? Vaevalt küll.

Milles on siis asi? Mida ette võtta? Pole mõtet otsida põhjusi, neid võidakse üles lugeda palju, kuid see

ei muuda midagi. Tuleb tegutseda nüüd ja otsustavalt! Eesti suuruselt teises linnas ja tema lähikonnas elab kindlasti kõige rohkem endisi sõudjaid, aktiviste, treenereid ning ka nende sõpru ja talendiaustajaid, kelle seas võib olla küllalt palju mõjuvõimsaid, värskete ideedega ja tegutsemishimulisi inimesi. Kus te olete - kasvõi minu omad poisid Urvakas, Pehk, Tammeorg, Lust jt. Koonduge! Tuleviku nimel, mida meenutada! Sõudjad on andnud Tartule ja tartlastele palju, lisaks sportlikule kuulsusele ka terveid lapsi, ministreid, poliitikuid, teadlasi, õppejõude, ärimehi, ning mõjutanud tugevasti linna arengut.

Praegune Eesti Põllumajandusülikooli projektor Henn Elmet konkureeris oma praeguse kolleegiga ülikoolist Teet Seenega roolijaga kahepaadil alles siis, kui tema treener Ülo Tõlp koos Heiti Haldrega tollaegse EPA Hüdrolioratsiooni laboris sõudekanali maketti katsetasid. Mart Port pani küll Tõlbile jala ette, kuid Ants Peljo, STV vanemtöödejuhataja, kaevas siiski osa nn "pinnasevõtukarjäärist" valmis, millest on kujunenud Annelinna elanike suvituspaik ja kus saab edukalt ka sõudmis- ja aerutamisvõistlusi pidada - mis sellest, et lühemal distantsil.

Kas kanali võimalused on sõudmise kasuks käiku rakendatud, äriplaanid koostatud ja registreeritud, kanal vähemalt 99 aastaks linnalt tausta üürile võetud, ideaalsed reklaamipinnad paralleelselt teega kulgeval vastaskaldal välja müüdnud? Sõudjatel on moraalne õigus olla seal liidrid.

Suur Emajõgi on ainuke paadiga läbitav jõgi Eestis, mis võimaldab korraldada igasuguseid spetsialiseeritud turismimarsruute, kalastus- ja jõhvikakorjamisretki. Põhjamaade rahvasõudjad tunnevad juba ammu asja vastu huvi. Tuleb luua paadilaenusjaamu, üleveokohti; kontrolli alla võtta potentsiaalsed bensiini- ja teenindusjaamad; luua võimalused paate remontida; osta või üürida ja panna tööle laev-restoran jne.

Ülalloetletud intrigeerivad mõtted ei ühti kuidugi täielikult Oxford-Cambridge'i ideaalidega, kuid meie üleminekuperioodil ilmselt puhtalt "Fair-Play-ga" välja ei vea.

Kõige tähtsamad on aga ikkagi aktiivsed inimesed, kes tuleksid ning vanades, noorpõlves armsaks saanud kuurides paatidelt tolmu maha pühkides oma mõtteid, ideed ja ettepanekud korralikuks, moodsa nimetusega arengukontseptsiooniks ja koolitusprogrammiks kokku paneksid, muidu võib 120. juubel pidamata jääda.

Jaan Tuuls
ESL-i peasekretär

TOIMETAJA VEERUD

Üks aastaring on taas ümber saanud. Ta viis meid kahe aasta kaugusele Barcelonast, samale kaugusele jääb eesootav Atlanta. Oleme omamoodi "ekvaatoril", kus teeme tagasivaate möödunud ja korrastame tulevikuplaane.

Barcelona aegne eufooria asendus möödäläinud aasta kesisuse ja kahvatusega. Kõige paremgi tahtmise juures ei saa kuidagi arvestatavalt võtta meie senioride "saavutusi" maailma meistrivõistlusel, mille lõpuprotokollist leiame sümbol EST alles kolmanda finaali, so 13. kohast tagapool olevate riikide rivistusest.

Ega juunioridelgi paremini läinud. Saavutatud kohad esimese kümne piirimail teise kümne alguseni ei sisenda erilist optimismi Eesti sõudespordi tuleviku suhtes.

Meile, eesti sporditegelastele ja ajakirjandusele, ning seda mitte üksnes sõudjate leeris, on omane liigne furoorsus - puhuda sääsest elevanti, ulmeluulu tõe pähe välja pakkudes.

Eelnevalt ülesõhutatud "fännikired" toovad sportlaste tegelike saavutuste kõrval teatavasti kaasa pettumuse. Kõik ju ootasid, et nüüd-nüüd "tulevad" need ammuoodatud ning ihaldatud suurvõidud ja medalid, kuid "võta näpust"...

Eesti koondvõistkonna vanemtreeneri M.Killingu arutus (loe käesolevast numbrist: M.Killing "Eksperimentide hooaeg") on küll "vettpidav", kuid tõsist sõundefänni see ei rahulda - tema ootab ikka, ka eksperimentaalsetes olukordades, enamat.

Tegelikkusele au andes oleme sunnitud tõdema, et olulisemaks probleemiks tänapäeva spordis tervikuna on rahaprobleem, täpsemalt öeldes - raha puudumine. Ka sellele on M.Killing vihjanud. Omalpoolt lisan, et Eesti Vabariigi praegune valitsus on kõikidest varasematest, ka enne 1940. a valitsustest, kõige spordivaenulikum. Ma ei räägi mitte üksnes saavutusspordi tasandilt. Ka rahvasport ehk sportliku elulaadi, sportlike või õigemini kehakultuuriliste harjumuste kujundamine, aktiivsete liikumis- ja treenimis-, so harjutamisvõimaluste puudumine seab meid juba kõige lähemas tulevikus teravtõsise probleemi ette, milleks on meie elanikkonna füüsiline mandumine!

Ilmselt on juba kätte jõudnud aeg, kus kõiki ja kõike tuleb hinnata kasina kainuse ja aruka, loogikale tugineva mõttearenduse tulemina. Seda enam, et põhjendamatuks "paristamiseks" ei jätku meil ei vahendeid, võimu ega väge. Meie oma vaeses - selle sõna otseses ja täpses tähenduses - vabariigis ei saa endale enam luksust käia "turismireisidel" ennast "maailmale tutvustamas". Käes on juba see ajajärk, mis meil tuleb endid tippvõistlustel eelkõige heatasemelise esinemise ja väärivate tulemustega ka näitama hakata. Selle nimel peavad ESL-i peatreener ja treenerite nõukogu liikmed oma "ajusid ragistama", et minimaalsetest võimalustest maksimaalsed tulemused "välja pigistada".

1993. a ettevõtmiste kokkuvõttele pühendas oma töö ESL-i VI Liidupäev, mis kogunes Viljandis 30. jaanuaril. Kahjuks läks Liidupäev lõhki, kuna kõneldut ja kavandatud ei saanud otsuseks vormida, kuivõrd kvoorumist jäi vajaka ü k s hääleõiguslik d e l e g a t! ESL-i juhatus otsustas korrata Liidupäeva istungit 26. veebruaril, kasutades selleks Pärnus korraldatud Eesti seenioride ja juunioride koondvõistkondade kandidaatide kontrollkatsete aegseid päevi. See nn "jätkuistung" toimus "üle noatera", sest volitatud delegaate kogunes täpselt vajalik arv - 26. Kahjuks ei kõnele niisugune asjakäik meie sõudeaktivistide sisulisest huvist tervikliku tegevuse vastu.

Liidupäeva jätkuistung kinnitas kõik eelmise aasta aruanded ja käesoleva aasta eelarve. Viimase tõsi küll puudujääkide ja lõpliku redigeerimisõiguse delegeerimisega ESL-i juhatusse.

Jätkuistung üs päevakorrapunkt käsitles Eesti Sõudeliidu põhikirja muutmist. Senisest praktilisest kogemustest johtuvalt tulenes "sundkäik", mille kohaselt põhikirja p 7.6. sõnastati täielikult ümber. Nüüdsest on Liidupäev otsustamisvõimeline, kui tema töös osaleb vähemalt 50% pluss üks hääleõiguslik delegaat. Seega kustutati põhikirjast seni kehtinud 2/3 osalusnõue. See loomulikult kergendab nii Liidupäevade läbiviimist kui ka arutatavate küsimuste otsustamist, seda enam, et iga otsuse vastuvõtmiseks peab selle otsuse poolt hääletama 50% delegaatidest. ESL-i põhikirja muutmiseks on aga endistviisi vajalik 2/3 hääleõigusliku delegaadi kohalolek, samuti peavad muudatuste poolt andma oma hääle 2/3 kohalolijatest. Täpsustati ka teisi, seni kahtpidi mõistetavaid põhikirja punkte. Uus redaktsioon määrab ESLi juhatuse arvulise koosseisu, milleks on 11, taastab teise viitsepresidendi ametitooli, määratleb Liidupäeva hääleõigusliku delegaadi staatuse ning aruannete ja eelarvete kinnitamise korra.

Oi, kui vaevaliselt, läbi veekasvude ja üle veeluste madalike libisevad sõudepaadid sinistel trassidel, tullide kriginal. Kas ikka helgema homse ja parema tuleviku suunas?

TÄHELEPANU! MARSSI!



Niisugused käsklused kõlasid sadu ja sadu kordi kõikidel Eestimaa "sinistel trassidel", lähetamaks võistlusdistsantsile sadu sõudjaid ja paatkondi.

Eesti Sõudeliidu zürri liikmed tegutsesid möödunud hooajal enamal kui kahekümnel võistluspäeval. Nende poolt hooajal tehtud töö kordaminekust ja korrektsusest kõneleb asjaolu, et mitte ühelgi võistlusel ei tekkinud sõudjate ja sõudekohtunike vahel konfliktsituatsioone ning arusaamatusi. See teeb sõudekohtunike väikesearvulisele kollektiivile au, samas seab aga "õigusmõistmise lati" järgmiseks hooajaks veelgi kõrgemale.

Vihjasin sõudekohtunike väikesearvulisusele. Tõsi mis tõsi. ESL-i zürri poolt atesteeritud kohtunikke on meie nimekirjades 18. 1994. a täienesid meie read ühe uue sõudekohtuniku Birgit Strikholmiga, kes sooritas C-litsentsi kvalifikatsioonieksamit. Evi Lepik vahetas oma A-litsentsi esimese astme kohtunikutunnistuse Rahvuskategooria omaga. Hetkeseisuga on ESL-i zürri ridades Rahvuskategooria kohtunikke 6, nii A-, B- kui ka C-

litsentsi omi, igas litsentsiastmes neli sõudekohtunikku.

Peale loetelu kuuluvad meie ridadesse ka kaks FISA kohtunikku - Juri Kamenski ja Peeter Mardna. Arvestades meie väheseid võimalusi, pean olemasolevat kaadrit piisavaks.

Kahjuks, arvestades meie majanduslikku kitsikust, ei olnud meie kohtunikel võimalik oma oskusi ja teadmisi kontrollida ning täiendada rahvusvahelisel tasandil. Zürri sidemed kas või ainult meie lähimate naabrite - lätlaste ja leedulastega vajavad taastamist, eelkõige sõudekohtunike vastastikuse vahetamise korras. Loodame selles plaanis kunagise tiheda ja hästi laabunud koostöö jätkamiseks 1994.a sammukese edasi astuda.

Kui vaadata kohtunike nimekirjalist koosseisu, siis tõdeme, et ka 1993.a ei suutnud zürri lahendada juba 1992. a lõpul püstitatud ülesannet - kaasata zürri tegevusse sõudekohtunikena viljandlasi ja narvalasi. Teistkordselt ma ei hakka vastavat vekslit välja pakkuma, kuid loodan eelkõige kohapealsete sõudejuhtide omapoolsele huvitatusele ja algatusvõimele.

Juba teist aastat järjest ei ole me suutnud realiseerida oma kava FISA kohtunike ridade täiendamiseks. Kandidaate on meil kaks: Henn Elmet Tartust ja Kalju Perner Pärnust. Esimese, H.Elmeti kandidatuur muutus pärast tema valimist Eesti Põllumajandusülikooli projektoriks veidi küsitavaks, kuivõrd uus ametipost nõuab senisest enam energiat ja aega. Et kärisema hakkab just "mittetulunduslik" pool, sellest andis märku juba möödunud hooaeg, kus H.Elmet oma 1992.a hooaja ülekaaluka esikoha vahetas 12. koha vastu. Teine kandidaat K.Perner aga täiendab esialgu oma võõrkeele oskust.

1993.a hooajal tegutses atesteeritud kohtunikest 13. Neile lisandusid mõlemad FISA kohtunikud. Zürri seadis kokku hooaja pingerea. Selles on arvestatud ainult nende kohtunike panust, kes tegutsesid kehtiva litsentsi alusel.

1. Kalju Perner - 26,25 p
2. Hugo-Herbert Artma - 22,75 p
3. Evi Lepik 19,50 p
4. Peeter Allas 15,75 p
5. Krista Kungla 15,00 p
- Jaan Tults 15,00 p
7. Juri Kamenski - 14,00 p
- Ülo Tõlp - 14,00 p
9. Kaia Tugedam - 8,75 p
10. Tiit Reimann - 7,00 p
11. Esta Variko 5,00 p
12. Henn Elmet 4,75 p
13. Olga Allas - 4,50 p
14. Heli Kiho - 2,50 p
15. Peeter Mardna 2,00 p.

EDUKAT TEGUTSEMIST 1994. a HOOAJAL!

Hugo-Herbert Artma
ESL-i zürii esimees

SÕUDEVÕISTLUSTE UUED STARDIREEGLID

FISA kehtestas 1. jaanuarist 1994. a uue stardikorralduse. Kuna see huvitab ilmselt nii treenereid kui ka sõudjaid, siis avame siinjuures uute regelite sisu.

Pikaajalised praktilised kogemused kinnitavad, et paljusõnalisus stardikäskluste andmisel tekitab starti ootavatel sportlastel liigseid emotsioone ning loob närvilise õhkkonna, millest johtuvalt tekivad sportlaste alateadvuses nende tahtest sõltumatud liigutused, eelkõige nn "mäng kätega", mida võidakse fikseerida valestardina. Selliste olukordade tekkimise vältimiseks ongi uute stardireeglite põhilised muudatused stardikäskluste täpsuses, konkreetsuses ja lühiduses.

Eestis korraldatud võistlustel on seni kasutatud veeradade kaupa või üldist starti rivistunud paatkondade (võistlejate) stardiks valmisoleku kontrolli järel käsklust: "Tähelepanu!" ("Are you ready?") ja pärast 1-5,5 sekundilist pausi starti lubavat käsklust: "Marss!" ("Go!")

Uute reeglitega kohaldatakse "kahe minuti" määrus kui paatkonna (võistleja) täielik valmisolek stardiks.

Enne stardikäskluse andmist peab starter veenduma, et võistluste zürii on stardi andmiseks ja vastuvõtmiseks valmis, samuti peab kontrollima kõigi paatkondade (võistlejate) kohalolekut, nende stardiprotokolli kohast paigutust "oma veeradadel" ning stardiks valmisolekut.

Enne stardikäskluse andmist peab starter veenduma, et võistluste zürii on stardi andmiseks ja

vastuvõtmiseks valmis, samuti peab kontrollima kõigi paatkondade (võistlejate) kohalolekut, nende stardiprotokoli kohast paigutust "oma veeradadel" ning stardiks valmisolekut.

Kohaloleku kontrolli ja valmisoleku küsitluse alguseks peab iga paatkond (võistleja) olema veendund, et nende paat paikneb "omal veerajal" paralleelselt distantsi pikiteljega ja et miski muu takistus ei häiri neid startimast.

Sdardiks valmisolekut võib starter küsitleda starter mitmeti: "Esimene (teine, kolmas jne) vesi, (kas) olete valmis?" "Avrion" (sõudeklubi nimetus) või Pärnu (lina nimetus) - (kas) olete valmis?" Viimast (soovitavat) varianti saab kasutada ainult sel juhul, kui antud stardis on vaid üks paatkond (võistleja) igast klubist või linnast. Rahvusvahelistel võistlustel, eelkõige FISA tiitlivõistlustel kehtib järgmine küsitlusvorm: "Estonian - ready?" Starteri küsimusele vastab paatkonna eessõudja (võistleja) peanoogutusega, kinnitades oma valmisolekut stardiks.

Pärast viimase paatkonna (võistleja) kontrolli tõstab starter punase lipu ja annab stardi ootekäskluse: "Valmis!" ("Set!"), millele järgneb starti lubav käsklus: "Läks!" ("Go!"). Kui inglise keeles stardi oote- ja starti lubava käskluse vahel starter peab mõttelise pausi, siis eesti keeles seda pausi ei ole. Kahesilbilise ootekäskluse "Valmis!" esimene silp "Val-" on tähelepanu juthimiseks kohe järgnevale starti lubavale käsklusele, teine silp "-mis!" tähendab pausi oote- ja lubatava käskluse vahel. Aega kulub maksimaalselt 0,8-1,0 sekundit senise 2,5 sekundi asemel.

Halbade ilmastikutingimuste korral (lainetus, tuul, kiire vool) võib starter oma äranägemise kohaselt kasutada nn "kiiret starti". Sellisel juhul starte ei kontrolli ega küsitla stardiks valmisolekut eraldi, "veeradade" kaupa, vaid esitab üldise, kõikidele antud stardis olevatele paatkondadele (võistlejatele) ühise küsimuse: "Valmis?" ("Reday?"), millele vahetult järgnevad stardi oote ja starti lubav käsklus.

TOIMETUSELT

**17. veebruaril 1995. a möödub 120 aastat esimese sõudeklubi - Dorpater-Ruder-Klub-
asutamiskoosolekust. Sellest päevast algab Eestis akadeemilise sõudespordi ajalugu.**

**Alates käesolevast numbrist tähistab ajakiri "Eesti Sõudja" seda tähtpäeva omapoolse rubriigiga:
"Eesti sõudespordi ajalooost".**

**Avakäigu teeb Tartu Ülikooli õppejõud, Eesti sõudespordi veteran ja sõudejaaloo uurija Ülo
Tõlp, kelle sulest pärineb alljärgnev lugu Eesti sõudmise sünnipäevast kuni I Maailmasõja alguseni.**

EESTI SÕUDESPOORDI AJALOOST

EESTI ESIMENE SÕUDESPOORDI KLUBI - DORPATER RUDER-KLUB



Akadeemiliseks sõudmiseks ehk lihtsalt sõudmiseks nimetatakse tänapäeval sõudmist paatides, mis on spetsiaalselt valmistatud maksimaalse liikumiskiiruse saavutamiseks.

Selliseid kiirpaate hakati kõigepealt valmistama sõudespordi sünnimaal - Inglismaal. Noored Inglise koloniaalametnikud tõid koloniatest kodumaale kaasa troopikamaade kergest puidust - hondurase seedrist valmistatud võistluspaate. Nende saledeta paatide ja inglaste endi rahvapaatide kombinatsioonina hakatigi valmistama esimesi akadeemilisi paate (esialgu ilma kronsteinideta - neid hakati kasutama 1840.-1850. aastatel). 1860. a võeti käiku skiffpaadid, 1880. a liikuvad pingid.

Inglise mehe ideaaliks on juba renessansiajast saadik olnud dzentelmen, st ausmees, kes ei ole üksnes aus, viisakas, taktitundeline, kaastundlik, julge ja tark, vaid on ka füüsiliselt hästi arenenud. Seepärast tekkiski Inglismaal nii suur huvi sportimise vastu ja iseenesestmõistetavalt on Inglismaa kujunenud nii dzentelmeni ideaali kui ka moodsa spordi sünnimaaks, sest need kaks mõistet kuuluvad kokku.

Eriti suure populaarsuse omandas sõudesport ülikoolides. 1811. a toimus Eatonis esimene kaheksapaatide võistlus. Maailmakuulus Oxford-Cambridge'i kaheksapaatide regatt sai alguse 1829. aastal, esimene Henly regatt 1839. aastal.

Sõudesport kujunes inglaste seas nii populaarseks, et kui kuhugi välismaa linna asus elama suuremal hulgal inglasi, asutasid nad seal pisemagi võimaluse korral oma sõudeklubi. Nii tekkis Euroopa mandril esimene sõudeklubi Hamburgis. Inglaste eeskujul asutasid ka sakslased 1836. a oma "Hamburgi Sõudeklubi". Hamburgist levis sõudesport teistesse Saksamaa linnadesse, eriti tormiliselt seitsmekümnendatel aastatel. Saksamaalt levis sõudesport edasi Euroopa teistesse riikidesse.

Esimene sõudeklubi Tsaari-Venemaal asutati Peterburis 1860. aastal. 1867. a asutati esimene klubi Moskvast, 1872. a Riias, 1875. a Tartus, 1884. a Pärnus.

Lüübekist Tartusse elama asunud noore kaupmehe Otto Stieri initsiatiivil kujunes Tartu sõudeklubi loomisest huvitatute ring juba 1874. aasta jõuludeks. Otto Stieri idee leidis elavat vastukaja eriti Tartu noorte kaupmeeste seas. Noorte kogunemisel käsitöölise seltsis Handwerker-Verein (O. Stier oli firma "Vennad Brock" ametnik) viitas O. Stier sellele, et Saksamaal on juba paljudes soodsates veekogudes juures asuvates linnades sõudeühingud. Emajõe ääres aga peamiselt kalurite paadid ja muud kohmakad paadid, mis teenivad vaid majanduslikku eesmärki.

17. veebruaril 1875. a toimus Handwerker Vereinis Tartu sõudeklubi - Dorpater Ruder-Klub - asutamiskoosolek. Klubi loojad ja esimesed liikmed olid:

1. *Otto Stier,*
2. *A. Möller, pangaametnik Pihkva pangas,*
3. *P. Zihhert, pangaametnik Tartu pangas,*
4. *Karl Laakmann, trükikoja omanik,*
5. *Karl Schleendorf, raamatukaupleja,*
6. *Karl Frederking, B. Frederkingi äriteenija,*

7. *Richard Frederking, B.Fredekingi äriteenija,*
8. *E.Martinson, G.Popovi äriteenija,*
9. *O.Perwoi, G.Popovi äriteenija,*
10. *Carol Hoffamnn, raamatupidaja,*
11. *E.Friebel, kellasapp,*
12. *Otto Frohrieb, plekksepp.*

Klubi esimeseks presidendiks valiti Otto Stier, asepresidendiks (kapteniks) Karl Frederking.

Klubi lipu värvideks kinnitati helesinine-valge ning vapiks ankur, millel kaks ristatud aeru, ümbritsetud päästerõngaga, peal sõnad: Dorpater-Klub Dorpat. Sõudjate vormiriietuseks sai nn madruseülikond: tumedad püksid, valge pluus laia sinise käänisega, valge nokata müts, ääristatud laia sinise paelaga, mis taga pikalt alla rippus. Mütsi ees olid metallist kuldsed tähed D.R.G. Pidulikel juhtudel kanti hõbenarmastega särpi.

Sisseastumismaks oli 10 rubla, liikmemaks 6 rubla aastas.

Emajõe parema kalda äärde, allpool puusilda (hiljem Vabadussild), meeste ujula kõrvale ehitati ujuv pontoonparv, mille külge paadid kinnitati. Aerud ja muu kergem varustus oli pritsimajas (tuletõrjehoones), kust siis varustus igakordselt treeningul välja toodi ja hiljem jälle tagasi viidi.

Tänu jõukatele toetajatele võidi Rostockist osta kaks poolõppepaati, neljane üksikaeruline roolijaga "Mercur" ja kuuene üksikaeruline roolijaga "Embach". Kolmandaks õppepaadiks muretseti Peterburis ehitatud kaheksapaat "Dorpat".

Treeniti argipäeva õhtutel, välja arvatud laupäeval, tavaliselt ülevalpool puusilda. Pühapäeval tehti pikemaid sõite Kabinasse ja isegi Võrtsjärveni ja Peipsini, kusjuures ka klubi nn passiivsed liikmed kaasa tegid. Klubi liige Georg Osoling kirjutab oma mälestustes:

"Oli lausa nauding jälgida jõulisi sõudjaid nägusast vormiriietuses, rütmiliste tõmmetega, täpselt roolimehe käsklustele reageerides Emajõel kihutamas. Sõudjaid jälgis huviga puusillale kogunenud arvukas publik, kellele selline vaatepilt oli täiesti uudne."

Peale sõudjate ja roolimehe oli paadis veel pootsman, varustatud pootshaagi, laterna ja udusireeniga.

Kapten von Bulgarin kinkis sellele "raskele laevastikule" (esimesed kaks paati olid rasked, valmistatud tammepuust, ka aerud olid tammest, sõudjate istmed olid tavalised, liikumatud, aerud kinnitusid paadipardal olevatesse avatud puittullidesse) kolm kahurit kaliibriga 3, 4 ja 5 cm, mis monteeriti paatide vööri, pootsmani juurde. Kahuritest tulistati pidulikel väljasõitudeel Kivistentali ja Jänesele pärast seda, kui kahurid maale (kaldale) toimetati.

Klubi asutaja ja esimese presidendi Otto Stieri Tartust lahkumise järel oli küll teatud mõnaperiood, aga kui 1882. aastal sai presidendiks kaupmees ja vabrikant Moritz Friedrich (1882-1885) elavnes klubi tegevus taas. Uus president ühendas sõudeklubi lauluseltsiga. Liikmemaksu tõsteti sedavõrd, et oli võimalik üürida Gildi tänaval J.R. Schrammi maja teisel korrusel klubiruumid (suur saal koos kõrvalruumidega).

Uus president pühendas põhitähelepanu sõudmise sportlikumaks muutmisele. 1882. aastal osteti kaks klinker tüüpi üksikaerulist roolijaga neljapaati Inglismaa firmalt "Glasen & Sohn". Need paadid olid veel liikumatu pingiga, kuigi juba 1880. a paiku leiutati Inglismaal akadeemilistele paatidele liikuvad pingid, mis muutis sõudmise tunduvalt sportlikumaks, sest siis lülitusid töösse ka jalalihased.

Sel ajal elavnes sõudesport märgatavalt kogu maailmas, kaasa arvatud ka Tartu.

1882. a trükiti H.Laakmanni trükikojas klubi sõudespordi määrustik (Ruder-Ordnug des Dorpater Ruder-Klubs). Kuivõrd tugev distsipliin klubis valitses, iseloomustab hästi määrustikku prg 19: *paatkand peab kohal olema 15 minutit enne veele minekut. Hilinejad peavad maksma trahvi: kuni 10 min hiline mise korral 10 kop, kuni 20 min hiline mise korral 30 kop, kuni 30 min hiline mise korral 50 kop. Treeningult puudumise puhul on trahv 1 rubla. Puudumisest tuleb teatada kaptenile hiljemalt kell 18.00 treeningu päeval.*

Seega oli põhjuse ta puudumine üsna kallis lõbu.

1883. a toimus esimene ametlik võistlus. Sel puhul kirjutas "Eesti Postimees" 7. septembril 1883.a: *"Tartus on hiljuti üks uus Saksa selts kinnitanud ja elule tõusnud, see on "Sõudmise Klubi". Seltsil on see otstarve, et ta lootsika sõudmist Tartu linnas tahab edendada. (Sõna, "hiljuti" muidugi ei klappinud - Ü.T.)*

Pühapäeval, 4. septembril oli siis ka juba esimene suur võidusõitmine lootsikutega Emajõe pääl üleväl pool linna. Ilm oli ilus ja väga palju linnarahvast jalutas linnast välja võidusõitu vaatama. Kelle sõudja lootsik kõige enne määratud eesmärgile jõudis, see jäi võitjaks ja sai võiduhinna.

Auhindadeks olid hõbedast karikas ja medalid.

Samal aastal võttis Dorpater Ruder-Klub osa ka Suurest Riia regatist neljapaadiga.

1885-1890. a oli klubi presidendiks trükikoja omanik Karl Lochmann. See oli liikuva pingi kasutuselevõtmise aeg, mis oli sõudespordile kaugeleulatava tähendusega.

Aktiivsete liikmete Bernhard Frederkingi ja Woldemar Eschscholtzi initsiatiivil koguti raha ja osteti 1889. a Bremenist (paaditehas Fr. Lürfsen, Aunmud-Vegesack) kaks üksikaerulist roolijaga neljast õppepaati liikuvate pinkidega, mida sai vahetada ka liikumatute pinkide vastu nn "Sales de mer" klassist. See paadiklass oli eriti populaarne Euroopas ja veel 1925. a peeti nendel paatidel algajate sõudjate võistlusi. Samal aastal osteti veel kaks sama firma skiff-tüüpi ühelist võistluspaati.

Paatide arv suurenes pidevalt. Riia sõudeklubist saadi üks ühene õppepaat. Teise samasuguse annetasid klubile klubi liikmed Schultze ja Rappin. Need Riia F.Schunckeri paaditehasest pärinevad paadid olid juba liikuva pingiga. Klubi liikmed W.Krüger ja W.Maslov annetasid kumbki ühe roolijaga ühepaadi, mille istmed olid liikumatud. Need paadid olid valmistatud Tartus. Hiljem ehitati need paadid ümber üksikaeruliseks roolijata kahepaatideks. 1889.a osteti veel kaks õppepaati, üks neljane üksikaeruline poolõppepaat ja kaks inglise päritoluga ühest võistluspaati.

1889. a oli klubil juba 13 paati.

1888.a ehitati kuuene poolõppepaat "Embach" ümber kaheksapaadiks, ühepaatidel "Riga" ja "Rapid" asendati liikumatud pingid liikuvatega.

1888.a korraldas klubi suure regati, milles osalesid ka mõlemad kaheksapaadid "Embach" ja "Dorpat".

1889. a sooritati esimene pikem paadimatk Tartust Viljandi. Neljapaadis "Delfin" istusid kapten W.Eschscholtzi juhtimisel E.Becker, W.Luchsinger, Maybaum, R.Jürgens ja J.Glaabe.

1890.-1892.a oli klubi presidendiks mõisnik ja vabrikant Friedrich Hübbe, 1892.-1894.a Tartu kaupmees Konstantin Bolowen.

1892.a saatis klubi eismets korda oma algajate neljapaadi võistkonna Riia regatile, kus erilist edu ei saavutatud.

Sõudespordile muutus konkurendiks jalgrattasport, millisel alal korraldati 1890. aastast alates võistlusi üheaegselt sõudevõistlustega. Sel põhjusel toimus klubi regatt 1895. a tühjade tribüünide ees - pealtvaatajaid ei olnud, välja arvatud mõned "plangupiletit" kasutanud. Regati korraldamiseks vajalik varustus anti üle purjepaatide sadamale. Järgmised klubi regatid korraldati juba Kvistentalis. Vanad rasked paadid "Mercur" ja "Dorpat" müüdi virulastele.

1894.-1990. a oli klubi presidendiks kaupmees Bernhard Frederking. 1889.a ehitati puidust klubihoone ülevalpool puusilda Kalda ja Malzmühleni turgale. Seni kasutusel olnud ujuv paadikuur, asukohaga supelmajade vahel, anti ära.

1889. a oli Dorpater Ruder-Klubil nähtavasti kavatsus populariseerida sõudesporti ja luua sõprussidemed teiste Eesti linnade sportlastega. Sel aastal mindi võistlema Viljandisse. 8. juulil 1889.a kirjutas "Sakala": *"See oli linna lootsikumeeeste pidupäev ja pidi kuulutuste järele sellel päeval Tartu sõudjatest võidusõudmine olema. Kahjuks ei olnud aga Tartust rohkem osavõtjaid tulnud, kui üks lootsik kuue mehega ja nii pidi siis võidusõudmine sõudmata jääma, sest et Viljandi "laevaväest" Viljandi oोकani peal keegi kärke külalisesega mõta ei võinud."*

Sama aasta augustis ja ka järgmisel 1890. a pidas Dorpater Ruder-Klub oma iga-aastaseid sõudevõistlusi.

6. mail 1894. a toimus pidulik sõudehooaja avamine. Jõel oli treenitud küll juba alates 3. aprillist (kuni 6. maini tehti 23 väljasõitu ühe-, kahe- ja neljapaatidel). Uudsenä oli järgmise aasta võistluskalendrisse võetud nn tuur-regatt. Võistlusdistsantsi pikkus oli 14 versta. Distsants oli pöördega ja sõideti ajale. Start ja finis oli praeguse botaanikaia kohal, pöördepunkt Rannal.

2. juulil 1894. a õhtul startisid tuur-regatil kaks neljast üksikaerulist roolijaga õppepaati. "Meteori" paatkond koosseisus W.Wentzel, H.Lietz, H.Riedel, eessõudja E.Becker, roolis A.Aler. Teine paat oli "Undine", millel sõudsid L.Bandelier, H.Richmann, Dr Johanson, eessõudja A.Fell, roolis O.Kozlow. Enne võistlusi oli "Meteor" teinud 9 ja "Undine" 10 treeningsõitu. Esimesena kell 20.50 startis paat "Meteor" ja 15 min hiljem paat "Undine". Ligikaudu 14 versta läbimiseks kulus "Undine" meeskonnal vähem aega ja teist meeskonda võideti 2 min 10,6 sekundiga. Samal päeval pidi toimuma võistlus ka ühepaatidel. Kuna aga ühel paadil tuli Kvistentali kohal pingi klamber lahti, siis võistlejate omavahelisel kokkuleppel võistlus katkestati. Samas lepiti kokku sõidu tähtpäev. 5. juulil startisid paadid uuesti. Esimesena väljus stardist paadil "Rapid" sõudja J.Hindt, teisena paadil Riga" J.Geier. Sel pikal võistlusdistsantsil võitis J.Hindt, tema aeg oli 2 sekundit parem kui J.Geieril.

19.augustil 1894. a kirjutab "Postimees": *"Meie linna aerutajate selts peab tuleval pühapäeval 21. aug oma XXI võidusõudmist, mille pääl Tartu elanikkude tähelepanemist juhime, kes alati sellest huvitavast ja põnevast vaatamängust elavalt osa võtnud."* Samast võistlusest kirjutab 31. augustil 1894.a "Sakala": *"Rahvast oli murruna mõlemale poole jõe kallastele kogunud "klaperjahti" päält vaatama, nagu nad võidusõudmist nimetavad. Siin võis sõudmise osavust igaüks pealtvaataja näha: pikad paadid neljast mehest sõitnud ja tüürimehest juhutatud, lendasivad noole kiirusel vaatajate silmade eest mööda, vastu vett ülesse poole."*

Kuna võistlusi peeti ainult ühe sõudeklubi sisesealt, siis võistlejate paremaks jälgimiseks oli ühel paatkonnal punane ja teisel sinine riietus. Pealtvaatajatele olid nad lihtsalt "punased" ja "sinised". Võistlustel oli kolm starti. Stardi märguandeks oli suurtükipauk. Võistluste kavasse pli põimitud ka naljanumbreid, nagu näiteks neegriteks, indiaanlasteks ja hiinlasteks maskeeritud poiste sõit pesukünadega. Võistluste vaheaegadel lõbustas rahvast Krasnojarski rügemendi muusikakoor.

1894. a oli Dorpater Ruder-Klubi isikkoosseis järgmine:

1.	Auliikmeid	2
2.	Aktiivseid liikmeid	36
3.	Osavõtjaid	6

4. Passiivseid liikmeid	81
Kokku	125

Aktiivsete liikmete seas oli kaupmehi, kassapidajaid, kunstnikke, arste, fotograafe jt elualade esindajaid.

Passiivsete liikmete seas oli raamatupidajaid, juveliire, arhitekte, pagareid, kunstnikke, vabrikante, politsei- ja pangaametnikke, agronome, restaureerijaid, apteekreid, pangadirektoreid jt elualade esindajaid. Liikmete nimede hulgas võis leida ka eesti nimesid, nagu Saag, Riik, Koppel (kõik passiivsed liikmed). Aktiivsetest liikmetest olid 17 nn esimese klassi sõudjad. Treeninguid olid aktiivsed liikmed teinud 1894. a hooajal 1 + 99, kusjuures läbitud oli 2 + 639 versta.

Treeningud kestsid 3. aprillist kuni 18. septembrini. Põhilised treeningukuud olid mai, juuni, juuli, august. Aprillis tehti ühtekokku ainult 16 treeningut ja septembris 4 treeningut.

Aastatel 1900-1912 oli klubi presidendiks kaupmees J.Anderson. 1901. a oli klubil madalaim seis, sealt edasi hakkas aktiivne tegevus jälle edenema. Suurt rõhku pandi heade võistluspaatide muretsemisele. Tegeldi palju noortega, et neist sõudmise vastu huvi äratada.

1904. a osteti kaks paariskahelist, mõlemad Bremeni firmast Fr.Lürfsen, Aunmud-Vegesack. Need paadid ristiti "Friggaks" ja "Freyaks".

Kivistentalis korraldatud võistlused tõmbasid ligi üha suuremat hulka publikut. 1905. a alates korraldati võistlused klubi juures, ja seda kuni 1922. aastani. Neil võistlustel oli sobiva ilma puhul alati hulgaliselt pealtvaatajaid.

1905.a sooritasid B.Pachla, G.Boening ja E.W.Jürgens roolijaga kahepaadil "Frigga" matka Riiga, kus neid suurejooneliselt vastu võeti.

Sõudespordi populariseeriva üritusena korraldas Dorpater Ruder-Klub sajandivahetusel õhtuseid veepidusid. Nende pidude populaarsusest kirjutab 28. novembri 1937. a "Postimees": "Kõik paadid ja ümbrus oli laternatega illumineeritud ja kaldaid palistas ääretu rahvapilv." Veepidusid peeti kivisilla (praegune Kaarsild) läheduses.

27. mail 1900. a kirjutas "Postimees": "Kivi- ja puusilla vahel on kaks veealust Emajõel külj-külje juurde seisma seatud, kokkutinutatud ja nüüd tehakse sinna katust pääle, pandakse sammaste külge rohelisti oksid ja nühitaks veealuse päälislaudu. Sest meie linna sõudeühisus tahab nelipühäl sääl oma 25aastase kestuse mälestuspäeva auks pidu toime panna. Kahju ainult, et sõudeühisus vee pääl sõudmise poolest iseäranis viimasel ajal nii vähe tööd teinud, et temal vaevalt põhjust on oma mälestuspidu vee peal pühitsemä hakata..."

1909. a põles Dorpater Ruder-Klubi paadimaja maha. Sisse põles ka mitu head inglise paati. Maja koos klubi ruumidega chitati järgmisel aastal uuesti üles.

Maja alumisel korrusel oli paadikuur, üleval klubiruumid. Uue maja ehitamisega olid Dorparter Ruder-Klubi rahalised ressursid ammendatud ja uute paatide muretsemine ei läinud enam nii kiiresti. Kahekorruselise maja ehitamine käis isemajandavale klubile üle jõu, ka head akadeemilised paadid maksid palju.

Peagi puhkes I Maailmasõda.

Ülo Tõlp
Tartu Ülikooli õppejõud, ESL-i juhatuse liige, sõudeveteran

PURJED JA AERUD

MEENUTUSI PÄRNU JAHTKLUBI JA SÕUDESPOORDI ESIMESTEST SAMMUDEST

18. septembril 1946. a saabusin pärast Nõukogude armeest demobiliseerimist taas Pärnusse. Viie aasta jooksul oli kodulinn Pärnu tundmatuseni muutunud.

Vanalinn oli lausa rusuhunnik, millest isegi raske oli läbi pääseda. Parem ei olnud ka Ülejõe sillapoolne linnaosa, kus oli olnud minu kodu. Purustatud betoonsilla kõrvale oli ehitatud ajutine puusild. Sõjavangid olid sõidukõlblikuks teinud läbi linna kulgeva tee - silla juurest läbi Vee ja Rüütli tänava kuni Riia tänavani. Väikesed paarikümnekohased bussid pidasid seda teed pidi ühendust Vana-Pärnu ja Raeküla vahel. Kui inimtühi oli linn! Südapäeval kohtasin poole tunni jooksul peatänaval vaid kuut tsiviilisikut.

Eriti palju oli näha sõjaväelasi. Pärnu oli viidud riigi piirilinna staatusse. Paljudes mereäärsetes suuremates hoonetes paiknesid piirivalvurid. Eriti tihedalt oli neid näha Supeluse tänava ümbruses. Seal tõi ja maandusid piirivalvurite vesilennukid.

Kodu oli maha põlenud, vanemad ja õde teadmata suunas kadunud, ei ühtegi tuttavat. Esimese nädala öödel magasin pargipingil. Oli ilus soe septembrikuu. Edaspidi õnnestus saada ööbimisvõimalus ühe perekonna köögis - ilmselt julgeoleku kaalutlustel, sest linnas juhtus nii mõndagi. Oli kiiresti vaja tööd leida, sest muidu ei saanud raha ega toidutalonge.

Siis tuli juhus appi. Kohtasin Rüütli tänaval uutest oludes väga mõjukat meest - endist linna võimla kojameest Täatsi. Teda ümbritses eriline oreool - tema kolm poega olid langenud hävituspataljonis. Kaadriavalikul maksis selle mehe sõna palju. Sportlasena ja sporditegelasena olin temaga enne sõda tihti kokku puutunud. Täats viis mu kohe täitevkomitee esimehe juurde. Seal oli jutt lühike: "Hakkad Pärnu Linna Kehakultuuri- ja Spordikomitee esimeheks. Vot, pitsat ja nurgatempel on siin. Pane asi käima!" Spordikomitee sia ruumi Supeluse 3 asuvasse spordiühingu "Kalev" ruumidesse. See oli omapärane maja - klubi ja spordi kombinaat. Maja oli alati noori täis. Igal ajal võisid sisse astuda ja linna uudiseid arutada. Energiliselt elati kaasa spordivõistluste korraldamisele, võeti osa samas tegutsevast rahvatantsurühma tööst ning tantsukursustest.

Koos inspektor Pavel Kalevistega sai hakatud kohe spordivõistlusi korraldama. Tööd jätkus hommikust õhtuni. Palju oli ka sõite väljaspool Pärnut võistkondade esindajana. Sageli tuli hoolsalt valvata suurte võistkondade jaoks kaasavõetud sõidu-, toidu- ja ööbimisrahasid. Aeg oli niisugune, - juhtus nii mõndagi.

Esimestest päevadest peale võtsin pähe kinnisidee, et vaja on aktiivselt hakata tegelema veesportialadega. On ju Pärnu ikkagi mereäärne linn ja pealegi olin kinnitatud ka jahtklubi ülemaks.

Juba teisel nädalal pärast spordikomitee tööle hakkamist tuli uksest sisse pikk, veidi ettepoole vimmas, tugevate töömehe kätega mees, kes ütles, et tema nimi on Aru ning tema hoole all on jahtklubi ja sõjaeelse sõudeklubi varad. See oli too legendaarne mees, tänu kellele oli kogu vara sõjaväeintustustets puutumata jäänud ja isegi korralikult hooldatud. Eriti raskeks oli muutunud olukord siis, kui ümbruskonda asusid elama sõjaväelased. talve tülles üldise küttematerjali hankimise kampaania käigus varitse soht ka jahtklubi ja sõudeklubi varasid. Siis hankis Aru piirivalvureilt vineeritahvlid kirjaga "Stoi! Streljaju!" Mõju oli ilmne. Mitte üks plangulipp ei läinud kaduma, rääkimata hinnalisemast varast.

Tutvunud kohapeal olukorraga, leidsime, et neljaste klinkerpaatidega võib kohe alustada. Sõudetehnika õpetamiseks valmistas Aru õppekastid, samuti paadisillad. Peagi käis kastides "töö" päev läbi. Jõelt tõusid ja maandusid piirivalvurite vesilennukid ja seetõttu oli igasugune paadisõit keelatud. Saime siiski piirivalveülematega kokkuleppele ja teatud kindlaksmääratud aegadel võisime jõel sõudmist treenida. Siis aga tuli uus ülemus ja see keelas igasugused treeningud.

Pöördusin abi saamiseks täitevkomitee esimehe poole. See aga, haistes edaspidi sõjaväelastega tekkida võivaid arusaamatusi, otsustas koguni purjespordi ja sõudmise Pärnus ära keelata!

Et asi oleks kindlam ja au suurem, kavatseti jahtklubi koos sõudebaasiga kinkida pidulikult tänutäheks Eesti vabastamise eest Baltimere laevastiku spordiklubile Tallinnas.

Üks täitevkomitee sekretärineiu, kes ise ka treenimas käis, tõi mulle kohe selle sõnumi, ja nii istusin veel samal õhtul rongi, et hommikuks Tallinna jõuda. Nagu öeldakse - kaalul oli rohkem kui elu.

Edasises olen tänulik tolelaegsele Vabariikliku kehakultuuri ja Spordikomitee esimehele S.Tambijevile (rahvuselt tatarlane). Meisse suhtus ta väga abivalmilt. Ta ei saanud kuidagi aru, miks linna juhtorgan tahab purje- ja sõudesporti likvideerida. Pärnust saadetud ametlik avaldus lebasiki juba tema laual. Likvideerimise soovi juurde oli lisatud ka järgmine põhjendus: Enne sõda on neid spordialasid harrastanud ainult s a k s l a s e d. Eesti töölisnoored on aga alati suure põlgusega ja vaenulikkusega suhtunud igipõliste vaenlaste - sakslaste spordialadesse.

Eriti fantaasiarikas oli lõpulause: Nii nõukogude Liidus kui ka meie vabariigis on noored nendele spordialadele oma kindla "ei" ütelnud!

See avaldus ajas S.Tambijevi "keema". Sain korralduse jätkata! Soovitati inventar korda seada, kuid võistlusi, mis ulatuksid ajalehede veergudele, esialgu mitte korraldada.

Nii me ka tegime. Suure töökoormuse tõtu piidn jahtklubi ülema ametist loobuma. Uueks jahtklubi ülemaks kutsusin härra Vihmanni, kellel oli väga hea kontakt Tallinna purjespordi keskusega. Eriti vajalikud olid remondimaterjalid.

Asusin treenima sõudjaid neljastel klinkerpaatidel. Kuna enne sõda olin sõudeklubis nii mõnelgi korral vakantsele kohale sõudma võetud, siis oli mõndagi mäluvarnast võtta. Tuli ainult hoolega jälgida, et vesilennukitele jalgu ei jääks. Pärnu I Keskkooli õpetaja Kaupo Raidna tõi sõudesporti tegema hulga eeldustega koolipoisse. Seda tegin ka mina. Minu üheks "kuldkalaks" on Mihkel Leppik.

Konflikt linnavõimudega lahenes ootamatult ja omapäraselt. Täitevkomiteest lähetati järgmisel aastal veel üks tungiv nõudmine - likvideerida veespordialad "ajutiselt" jõeohutuse huvides. Siis aga ilmnes, et piirivalvurite ja mereväelaste vahel on juba kõrgemal pool mingi kana kitskuda, Pärnu veed olid aga antud piirivalve silma alla ja nii loobusidki mereväelased "Pärnu kingitusest". Kohapealsete piirivalvuritega tegi S.Tambijev asja lõplikult klaariks.

Kunagi hiljem küsisin S.Tambijevilt, kuidas Pärnu juhtidega asjad klaariks saadi? S.Tambijev ütles, et oli varitsenud parajat hetke ja kord mingil tähtpäevasündmusel partei keskkomitee sekretäri Nikolai Karotamme kõrval presiidiumis istudes oli ta Karotammele Pärnu meeste tõplusest rääkinud. Karotamm tõusnud kohe ja läinud Pärnusse helistama. Täitevkomitee esimees sai korraliku peapesu ja sellest ajast oli rahu majas. Purjekad väljusid sadamast ja sõudepaadid saalisid jõel jälle edasi-tagasi.

Võistlused toimusid siiski mõni aeg hiljem, kuna ei olnud võrdse klassiga paate. Sellest raskustega kättevõidetud spordialast olen paljude aastate jooksul rõõmu tundnud.

Aasta hiljem demobiliseerus ja tuli tööle Pärnu Linna Täitevkomitee osakonna juhatajaks Erich Seiler. Teda huvitasid ühe- ja kahepaadid. Ta oli innukas tegevspordlane ja kauaaegne treener.

Kuna Erich Seileri isa oli enne sõda olnud suure masinatehase omanik, oli ta teretunud liige ka sõudeklubis. Algteadmisi sõudmises omandaski ta tänu sellele positsioonile, sest jahtklubi ja sõudeklubi olid enne sõda rangelt kinnised "tsunftid".

Ujuvvahendite juures ei teinud klubi liige suurt midagi. Kõik lasti teha. Tähtis oli saada ja kanda vastavat vormiriietust ja kaptenimütsi.

Eriti suured rahad tiirlesid jahtklubi ümber, kus tihti võeti külalisi vastu Saksamaalt ja Poolast, kuid ka Inglismaalt ja Hollandist. Jahtklubi ruumides joodi ühe peasponsori A.Blibernichti vabriku õlut ja aeti meremehejutte. Ruumid olid piibusuitsust alatasa "sinised". Oli saanud tavaks, et kui isad olid seotud rohkem purjespordiga, siis pojad - akadeemilise sõudmisega. Öhtuvaikuses olid sõudepaatide tüürimeeste valjuhääline ergutus läbi ruupori kuulda kõge kaugele. Kõvade häälttega mehed olid slele ameti peal! Kohe tõusid esile ka liidrid, kes fanaatikutena aitasid kõigiti kaasa veespordialade arendamisele. Üheks selliseks sai Mihkel Leppik, tollal Pärnu I Keskkooli õpilane. Teda pärjati alati kõige kõrgemate tiitlitega. Tuntuks ja hinnatuks sai ta nii Eestis kui ka kaugemal.

Samast koolist tuli sõudesporti ka Hugo-Herbert Artma. Tema energiat jätkus ka väljaspool Eestist, - temast sai sõudepsordi rajaja Kesk-Aasias. Ega praegugi ilma temata hakkama saada.

Teenimatult vähe on esile tõstetud ja tunnustatud naiste sõudespordi Evi Lepiku väsimatut ja tulemusrikast tööd läbi paljude aastakümnete tänase päevani. Au ja kiitus talle!

Pärnu Jahtklubi loomise alustaladeks pean (mitte tähtsuse järjekorras) J.Feofanovit, K.Abelit, K.Kaintsi, H.Jürgensoni, K.Siimu, J.Hooli jt. Oli tulejaid, oli minejaid - nemad olid ja jäid. Võin olla ülekohtune nii mõnegi siinkohal nimetamata jäänud vastu, aga mälu on ebakindel. Pealegi kadus Pärnu veespordialade hoolikalt kogutud arhiiv Spordikomiteest minu järeltulija ajal ühe pioneeride vanapaberi kogumise "suuraktsiooni" tarbeks.

Taban ennast mõttelt, et olen oma elus seisnud kolme suure jõe allikate juures. Need on Volga, Doonau ja Pärnu veesport - jahtklubi + sõudesport, ning olen seejuures kogunud: küll on allikad väikesed...

ARNOLD EBROK, Pärnu Linna Kehakultuuri- ja Spordikomitee esimees 1946-1950, 1952-1953

110 AASTAT SÕUDMIST PÄRNUS



Arne Graumann
ESL-i juhatuse liige, sõjaveteran



Toomas Honga
sõudeveteran

KUIDAS SEE ALUSTAMINE PÄRNUS KÄIS?

XIX sajandi 80ndate aastate Pärnu oli suur sadamalinn. Jõel sõitsid praamid ja kalalaevad, veespordiga siin seni ei oldud tegeldud. Aga Tartus ja Riias olid sõudeklubid juba olemas, Pärnus olid soodsad treeningutingimused ja kohalikud sakslased asjast huvitatud. Nii tulidki 1884.a 26. augustil kokku härrad Poirier, Paulson, Reinartz, Klinke senior, Klinke junior, Jacoby, Knoch ja Uwa Friegel ning asutasid Pärnu sõudjate seltsi, mis sai nimeks "Pernauer Ruder Club". See oli puhtsaksa klubi, kuhu alles 1940. a eestlasi lubama hakati. Klubi loomiskoosolekul pandi esimesele paadile (kronsteinideta üksikaeruline kuueõppepaat) nimeks "Concordia". Alustuseks oli klubil 10 liiget, juba järgmise hooaja alguseks aga 23. Kinnitatud oli riialaste eeskujul koostatud treeningeskirjad, mis ka tänapäeval igati aktuaalselt kõlavad:

1. *Igaüks, kes on sidunud end sõudmisega, peab treenima nii, et ta suudaks kaitsta võistlustel oma klubi värve.*
2. *Kohustuslik on järjekindel arstlik läbivaatus.*
3. *Treeningud peavad olema ülesehitatud nii, et sportlane suudaks võistlustel oma võimeid realiseerida.*
4. *Iga sõudja peab ise hoolitsema oma riiete ja paatide korrashoiu eest. Selles võib ta abi saada klubi instruktoritelt.*
5. *Iga treeningu lõpp tähendab seda, et treeningu ajal toimus tervistav protsess. Sellest peavad tulema ka karsked elukombed.*
6. *Iga inimene, kes on sidunud end sõudmisega, peab aitama võimaluse korral klubis läbiviidavaid üritusi korraldada.*

Oma teisel tegutsemisvel muretses klubi juurde üksikaerulise roolijaga kuuepaadi "Ventus" ning üksikaerulised roolijaga neljapaadid "Fulgur" ja "Sagitta". Treeningud toimusid kaks korda nädalas, treenerit veel ei olnud.

1885. a 20. novembril kinnitati Pärnu Sõudeklubi ametlikult tsaarivalitsuse poolt. Sõudmise populaarsus aina kasvas - sügiseks oli klubil liikmeid 38. Venemaale saadetud aruandes oli kirjas küll arv 18, et vähendada maksu, mis klubil tuli riigile tasuda.

ESIMESED VÕISTLUSED, VAIMUSTUSED JA MÕÕNAD

1886. a augustis külastas koos abikaasaga Pärnut keiserlik kõrgus suurvürst Vladimir. Tema auks korraldatigi 17. augustil Pärnu esimesed sõudmisvõistlused. 1200 sülla (umbkaudu 2,5 km) distantsil võistles viis paati üheteistkümmene sõudjaga. Esimeses sõidus olid vastamisi kaks neljast roolijaga õppepaati. Võitis "Sagitta", kelle ekipaazi liikmed Jackoby, Schwarzen, Lemberg, Maybaum ja Müller on seega Pärnu sõudevõistluste ajaloo esimesed võitjad.

Et tõsta sõudjates huvi treeningute vastu, pani klubi välja rändauhinna hooaja jooksul kõige enam versti läbinud sõudjale. 1886.a sai auhinna Max Klinke, kes läbis 31 treeninguga 122 versta.

Esimese vaimustuse järel tuli juba 1887. a klubi tegevusse mõõnaperiood. Liikmete arv langes. Üheks põhjuseks oli jalgrattaspordi populaarsuse tõus, mis tõmbas huvilised ära. Rändauhinna sai H.Johanson 9 treeningukorra ja hooaja jooksul 46 läbitud versta eest. Edasi hakaks asi jälle laabuma. 1891. a oli Pärnu Sõudeklubil taas 43 liiget. 1892. a osteti Peterburist 105 rubla eest 20 aastat vana kahene paarisäeruline õppepaat "Greif". Samal aastal sai H.Johanson rändauhinna päriks endale 129 treeningu ja 922 versta eest.

Kuus suve oli möödunud ühegi võistluseta. 1893. a jälle Pärnus keiserlik kõrgus suurvürst Vladimir koos abikaasaga ja 15. augustil peeti teine klubisisene regatt. Viis paati tegid kolm sõitu. Võistlusjärgsel banketil väljendas suurvürst headmeelt Pärnu sõudmise edusammude üle.

1895. a käisid pärnakad oma esimesel välisvõistlusel. Riia lahtisele regatile saadeti parimad - kaupmees Hermann Johanson, gümnaasiumi ajalooõpetaja Ernst Schwarzenberg ning roolija, samuti kaupmees O.Hagen. Ja pärnakad tulid proovist auga välja - Schwarzenberg sai ühepaatide sõidu võitmise eest autasuks hõbedase aumärgi, kõik kolm kahesel roolijaga paarisaelisel õppepaadil Riia Sõudeklubi karika. Võitjaid võeti Pärnus vägevalt vastu - vormiriietuses klubiliikmed olid auriku maabumissillal spaleeris, hüüti hip-hip-hurraa, mehed said kaela tammepärjad, ja siis mindi rongkäigus klubihoonesse kõnesid pidama ning karikast võidu auks veini jooma.

Järgmisel aastal käisid riialased vastukülaskäigul Pärnu lahtisel regatil. Neljast sõidust kolm võitsid võõrustajad. Edaspidi ei peetud Pärnus enam ühtegi lahtist regatti ilma Riia Sõudeklubi osavõtuta.

Kõrgperioodi järel tuli taas mõõn. Riia Sõudeklubi 25. aastapäeva regatil Daugaval "kõrbesid" pärnakad täielikult. 1898. ja 1899.a ei võistelnud Pärnu sõudjad mitte kordagi. 1900. a suvel peeti III klubisisene regatt. See oli märkimisväärne selle poolest, et roolijaga kronsteinideta kuueses õppepaadis, mis oma klassi võitjaks tuli, istus neli meest ja üks neist oli ilmselt Pärnu Sõudeklubi ajaloo esimene eestlane A.Kuus.

1902. a peeti Pärnu jõel riialaste osavõtul II lahtine regatt. 1903. a võistlusi ei toimunud, ka treeniti sel aastal vähe. 1904. a on tähelepanuväärne selle poolest, et juba traditsiooniks muutuma hakkaval klubisisel regatil osalesid esmakordselt ka naised. Distsantsi pikkus oli neile pool versta, üks startinud neljane poolvõistlupaadidest (koos meesroolijaga) lõpetas, teine katkestas.

1909.a tähistas Pärnu Sõudeklubi oma 25. sünnipäeva. Suurejooneliste pidustuste raames peeti ka võistlused, kus osalesid Peterburi, Miitavi ja Riia sõudjad. Juubelikarika meeste ühepaatide sõidus võitis tolla aja Venemaa üks paremaid sõudjaid (1912. a Stockholmi olümpial 3.-4. koha saanud, Peterburis elav eestlane Mihhail Kuusik. (Tegelikult oli M.Kuusiku eesnimi Hugo-Maksimilian - Toim). Teiseks jäi tugev pärnakas O.Olsson. 1910. a peeti esmakordselt klubi ajaloos kahed võistlused ühel hooajal ning peale selle käidi veel Riias. Suurimate näitudena Pärnu sõudeklubi ajaloos treeniti sel aastal 1094 korda ja läbiti kokku 5038 vesrta. 1911. a möödus rahulikult, võistlusi ei toimunud. 1912. a oli VIII klubisisene regatt, kus kavas ka kihlveo peale üle jõe ujumine. 1913. a kutsuti pärnakad osalema Moskva mäesuusatamise ja Veespordi Ühingu võistlustele, Frankfurti rahvusvaheliste võistlustele ja Kiievisse I Vene Olümpiaadile, aga Pärnu Sõudeklubi ei võtnud ühtegi kutset vastu. Peeti vaid oma klubisisene regatt.

1914. a puhkes I maailmasõda. Klubi sai 30.augustil käsu oma ridadest välja heita kõik Saksa ja Austria riigi kodanikud. Veel võeti osa Riias toimunud regatist, jäädi seal paarisaelisel kahepaadidel viimaseks ja siis soikus Pärnu Sõudeklubi tegevus kuni 1921. aastani täielikult.

KAHE SÕJA VAHEL

Pärnu sõudesport aastatel 1919-1940 iseloomustab selle ala igakülgne areng. Kujunes lõplikult välja tänapäeva klassikaline distants meestele - 200 meetrit. Arenes ka naiste sõudmine, mille kõrgpunktiks olid kahekümneandad aastad. Kahekümneandate aastate algul astus klubi liikmeks palju gümnaasiumi viimaste klasside õpilasi. Klubi töö põhisuund oli massispordis. Treeningkoormused olid siiski juba küllalt soliidid - paremad sõudjad treenisid suvel kuni kuus korda nädalas. Treeningud toimusid ka talvel, mil võimlemisega kaks korda nädalas loodi suviste veetreeningutele üldkehaline ettevalmistus. Selle perioodi edukaimad sõudjad olid Pärnus W.Schnickwald, E.Elbing, H.Fabricius ja F.Kestner. Naistest tegutsesid kõige aktiivsemalt G.Terrepson, A.Jansen ja H.Shwarz.

Ajavahemikus 1919-1940 korraldati Pärnus 7 klubisisest ja 4 lahtist sõuderegatti. Tuleb märkida, et ükski lahtine regatt ei möödunud ilma Riia Sõudeklubi sõudjate osavõtuta. Kõige tihedamad sidemed olidki pärnulastel rijaalastega. Viiel korral võtsid Pärnu Sõudeklubi sportlased osa tolle aja Baltimaade suurimast rahvusvahelisest sõudevõistlusest, Riia regatist. Tartus võistlesid pärnulased esimest korda 1925. aastal, Tartut külastati veel 1933. ja 1935. aastal. Kuna paatide transport oli väga kulukas, siis rohkem endale Tartu-reise lubada ei saanud. Ühel korral võistlesid ka Jelgavas (1925.a).

Pärnu Sõudeklubi korraldatud võistlused olid alati hästi organiseeritud. Igaks klubi regatiks trükiti võistlusprogrammid, võistluspinget tõstsid hinnalised auhinnad võitjaile, sõudespordi suur populaarsus kindustas alati arvuka vaatajaskonna.

Klubi oli isemajandav, seetõttu riigilt mingit toetust ei saanud. Kogu sissetulek laekus liikmemaksudest, klubi üritustel müüüdud pääsetest ja sõudespordihuviliste toetustest. Seetõttu oli klubi tegevus sõltuv liikmete arvust ja sõudespordi momendi populaarsusest. Kogu klubi töö põhines ühiskondlikel alustel.

Nüü mõned huvitavad momendid Pärnu sõudeklubi elust aastatel 1919-1940.

1921. a peeti üle hulga aja jälle klubisisene regatt, see oli järjekorras kümnes. Nelja võistlusstardi järel kuulusid päeva meelelahutuslikku poolde tunnisisõitmine ja naljaetendus "Kalameeste võistlus". Samal sügisel tähistasid klubi liikmed peoõhtuga Pärnu linna kodnaike klubis mardipäeva. Pärnu Sõudeklubi tegevusest kirjutati Saksamaal ilmuvas ajakirjas "Wassersport".

1922. a pühitsesid sõudjad suurejooneliselt jaanipäeva. Tuli oli tehtud jõeale, korraldati ilutulestik, klubi ruumides tantsiti ja vaadati kabareeprogrammi. Sellised jaanipäevapeod muutusid traditsioonilisteks. Sama aasta 30. juulil toimunud XI kinnisel regatil äratas tähelepanu meelelahutuslik vettetõukamisvõistlus, samuti see, et roolijaga neljapaatide võistluses vajus "Baldur" suure laine tõttu ära ja seetõttu tuli võistlus kordamisele. Liikmemaks oli tõusnud kõrgeks, aktiivsetel liikmetel 200 marka aastas (veel 1921.a 50 marka), seetõttu püüdsid paljud maksimisest kõrvale hoiduda.

1923. a ostis klubi Pärnu laevatehasest 2800 marga eest 8 uut aeru. Kuna väljaminekud olid suured, otsustati ka treeningute eest raha võtma hakata. Klubis valitses saksalik täpsus - iga klubi külastaja pidi kandma end külaliste raamatusse (vastasel juhul trahv 3 marka), veeleminek tuli registreerida lootsiraamatus (vastasel juhul trahv 10 marka).

1924. a oli Pärnu Sõudeklubi 40. aastapäev ja see suvi kujunes teguderohkeks. Et selgitada Riia regatile pääsejaid, peeti kodus eelvõistlused. Pärnu V lahtisele regatile tõi reisiaurik külalisi Riiast ja Jelgavast. Pealtvaatajate jälgisid regatti aurulaev "Wasa" pardalt ja klubihoone rõdult. Avatud oli puhvet, mängis sõjaväeorkester.

1925. a otsustati klubihoonesse panna elekter ja sisustada puhvet. Korrigeeriti ka treeningueeskirju - kui veel olid paadid "Welle" ja "Woge", tohtisid teised teha vaid kergeid sõudeharjutusi.

Kuna klubi oli isemajandav, siis tegelesid klubi liikmed peale hooaega ka teatri tegemisega. Nii etendus 1926.a 14. novembril Pärnu Kodnaike Klubi saalis komöödia "Uskumatu Toomas". Pääsmed maksid 40 margast kuni 175 margani.

1927. a astus Pärnu Sõudeklubi Ekraive (Eesti kerge-, raske- ja veespordiliit) liikmeks. Sama aasta suvel leidsid klubi paadisilla juures aset vahejuhtum, millest lehed palju kirjutasid. Mootorpaadiga Pärnu jõel sõitnud teedeminister A.Kerem kavatses maabuda sõudeklubi paadisillal, seal aga seisis üks ühene paat ees. Ja üks sõudja olevat ministrile öelnud, et "siin pole teie koht". Ajalehed kritiseerisid klubi eestivaenulikkuse pärast, klubi saatis lehtedele õiendusi ja selgitusi. Vahejuhtumist võib järeldada, et sakslaste klubi Pärnus ei sallitud, kuna eestlasi reeglina selle liikmeks ei võetud.

Järgnevatel aastatel klubi tegevus soikus. Üheks põhjuseks oli, et Pärnu Linnavalitsus nõudis sõudeklubi

hoone paigutamist teise kohta. Kirjavahetus ja asjaajamise venimise ning oma maja puudumise tõttu oli ka treeningutöö tagasihoidlik. Alles 1931. a sai pöördeliseks. Aasta alguses alustati uue klubi ehitamist ning juba 17. juuliks sai see valmis. Jälle toimus regatt. Märkida tuleb aga ühel koosolekul kinnitatud otsust, et sõudeklubi peab ka edaspidi jääma sakslaste klubiks.

1934. a 5. augustil tähistas klubi oma 50 sünnipäeva suure regatiga Pärnu jõel. Osa võtsid välismaalased Riiast, Köningsbergist ja Lötzenist. Juubelipidustused kujunesid peamiselt Pärnu sakslaste ja kadakasakste peoks, eestlaste eest hoolitsemine jäeti tagaplaanile. Stardid anti Tammistes, finis oli õlivabriku kohal (Liiva tänavast veidi ülespoole). Publiku lemmikuks neil võistlustel sai Köningsbergi noor roolimees Bruno Schultz, kes oma paatkonda lauluga ergutas. Nende võistluste käigus toimus ka esimene ja viimane Pärnu lahtine regatt naistele. Toimus vaid üks sõit, startis kaks kahepaati. Meed võistlused olid ühtlasi enne teist maailmasõda Pärnu jõel ka viimased. 1936. a tegeldi peamiselt paatide remondiga (paadid olid käest lastud, sest vanad sõudjad hakkasid eemale jääma, noored aga inventari eest ei hoolitsenud). 1937. a tegeldi sõudmisega tervisespordi tasemel ning paadimajja hakati ehitama võimlemissaali.

1938. a kirjutas "Revalische Zeitung": "Pärnut tuntakse siiamaani kui sõudelinna. Kahjuks on viimasel ajal sõudmine tagasiteed läinud."

1939. a muutus rahvusvaheline olukord pinevaks, seoses sellega esinesid lahkkelid ka Pärnu Sõudeklubi töös. 31. oktoobril võeti koosolekul vastu tähtis otsus: "Kuna Eestis viibivate sakslaste arv on väga väike, tuleb klubi liikmeteks edaspidi vastu võtta ainult eestlasi." 8. novembril klubisse saadetud politsei kirjaskästi koosolekuid pidada eesti keeles.

Siis katkestas Pärnu Sõudeklubi töö alanud II maailmasõda.

MIHKEL LEPPIK - PÄRNU VAPIMÄRGI KAVALER

Eesti Vabariigi aastapäeval. 24. veebruaril, anti Eesti ühele edukamale sõudetreenerile, Mihkel Leppikule, aastakümnete pikkuse ja ulatuslike teenete eest Pärnu linna heaolu edendamisel, Pärnu linna vapimärk.

Mihkel Leppik liitus Pärnu sõudespordiga 1949. a sügisel. Ta alustas sõudetreeninguid Arnold Ebroke ja Erich Seileri juhendatud õppegrupis. Juba 1951. a suvel tegutses ta ühiskondliku treenerina.

Pärast vabariiklikku alluvusse kuulunud Pärnu Jahtklubi üleandmist VSÜ "Kalevile" alustas M. Leppik spordiühingu "Spartaki" sõudebaasi rajamist Tööstuse tänava-äärsele jõekaldale (1951), misjärel pärast "Spartaki" likvideerimist (1958) ja seltsile kuulunud sõudebaasi hoone üleandmist VSÜ "Kalevile", alustas järjekordse, teise sõudebaasi ehitamist, seekord spordiseltsi "Dünamo" värvide all. Mõlema baasi ehitustöid tegid sõudjad praktiliselt ühiskondlikus korras M. Leppiku eestvedamisel.

Samamoodi rajati Mäe tänavale rahvusvahelistele standarditele vastav talvine sõudmise sisebassein (1981).

Aastakümnete jooksul on M. Leppiku juhendatud sõudesportlased, sõudebaasi "Spartak" ja "Dünamo" kasvandikud kuulunud Eesti paremikku. Järjepidevalt on nimetatud baaside sportlased toonud Eesti tiitlivõistlustele Pärnule võiskondlike võistluste võidukarikaid - nii noorte kui ka täiskasvanute omi.

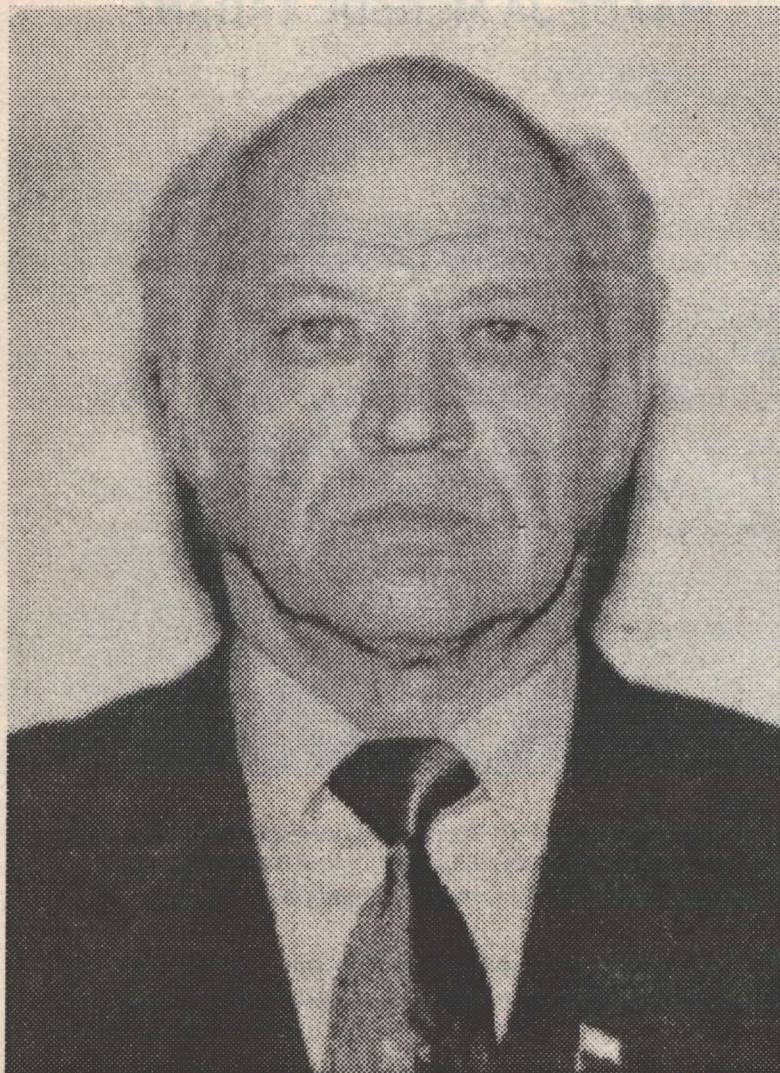

M.Leppiku kasvandikest on silmapaistvam Jüri Jaanson - maailmameistrivõistluste esi- (1990) ja kolmanda (1989) koha omanik, maailma esimeste ühepaatide karikavõistluste (1990) võitja, olümpiamängude kaheksanda (1988) ja viienda (1992) koha omanik. Aino Pajusalu on kolmekordne Euroopa meister, Tiit Helmja Euroopa meistrivõistluste hõbe- (1973) ja pronksmedalite (1971) omanik ning kahel korral olümpiamängude (1968 ja 1976) seitsmendale kohale tulnu.

Kaugele üle Eestimaa piiride on teatud-tuntud sellised M.Leppiku kasvandikud, nagu Evi Lepik, Ölme Kukk, Veljo Kalep, Peeter Sonntak, Rein Sonntak, Jüri Reimann, Rein Põlluste, Ilmi Nael, Kai Turban, Juhan Paalo, Arvo Strikholm, Märt Lelle, Priit Tasane, Roman Lutoškin ja veel paljud teised, kes sõudesportlaste paljude põlvkondade vältel, 1950ndate aastate algupoolelt tänaseni on edukalt kaitsnud nii Pärnu linna kui ka Eesti Vabariigi au

sõudespordis.

Vähemtähtis ei ole ka asjalolu, et endise Nõukogude Liidu meistrivõistlustelt ja rahvaste spartakiaadidelt on Mihkel Leppiku kasvandikud "välja võidelnud" 12 kuld-, 13 hõbe-, ja 21 pronksmedalit, rääkimata juba arvukatest medalivõitudest. N.Liidu noorte- ja noorsoo vanuseklasside meistrivõistlustel, samuti spordiühingute "Spartaki" ja "Dünamo" üleliidulistel esivõistlustel.

"Eesti Sõudja" toimetus õnnitleb Mihkel Leppikut Pärnu linna vapimärgiga autasustamise puhul ja soovib jätkuvat edu Eesti sõudespordi edendamisel.

"Eesti Sõudja" toimetus

SÕNUM ÜLE AEGADE MAADE JA MEREDE TAGANT

Tere sõudesõber!

Sain valmis selle kirjutise "Eesti Sõudja" jaoks. Mul on võrdlemiseks kolm sõude-ajakirja - "Avrion Canadian Rowing", "American Rowing" ja "Eesti Sõudja". Mida suurem riik, seda uhkem trükk ja fotod. Arvan, et "Eesti Sõudja" areneb kiiresti, on näha, et toimetus oskab ja töötab tõsiselt. Tehnilised võimalused muutuvad varsti avaramaks. Loodan, et "Eesti Sõudja" kujuneb alaliselt ilmuvaaks ajakirjaks. Neli korda aastast oleks ehk optimaalne, minimaalne oleks kaks korda.

Tervisi ja hoogu tegutsemiseks!

Veljo Kalep

Torontos, 22. oktoobril 1993. a

ALUSTASITE SAJANDI KESKEL

Olin Eesti võistlussõudmise sees koos nelja põlvkonnaga. Alustasin oma kooli võistlustel 8. klassis 1950. a sügisel 14aastaselt ja viimast korda startisin Kiievis NSVL karikavõistlustel kaheksapaadil 1971. a sügisel 36aastasena.

Seejärel jätkasin masterite (veteranide) seas. Nädal pärast poliitvangide sunnitöölaagrist kojujõudmist 1984. a juunis sõudsin Viljandis veteranide võistlustel ühepaadil. Siis tundsin rahulolu ka viimase koha üle. Samasugust rahulolu, kui vanasti Eesti meistrivõistlusi võites. Tundsin, et asi polegi nii halb, kui oli olnud kaks nädalat varem sunnitöölaagri toidul olles, mil kogu 150 m pikkuse ringi olin vaevu suutnud korruga maha sörkida.

1989. aastal võitsin Toronto-Argonaut-klubi roolijaga neljapaadi E ja kaheksapaadi D vanuseklasside paatidel Kanada Masterite meistrivõistlustel. Treenisime neli korda nädalas. Oli huvitav.

Vahe tuli sisse sapipõieoperatsiooni komplikatsioonide järel. Kogu see aeg oleksin tahtnud olla oma kauaaegse sõudesõbra dr Peeter Mardna patsient, aga Atlandi ookean on vahel. Seda öeldes avaldan tunnustust temale, Eesti meditsiinile ja Tartu Ülikooli arstiteaduskonnale. Need on meditsiiniolümpia finaali tasemel sel ajal, kui siinsed ei pääseks eelsõidust edasi. Aga see on juba teine teema.

Loodan, et juba käesoleva aasta sügisel saan alustada uuesti, õigemini öeldes "järjekordselt", ja siis oleks eesmärgiks taastada hea tervis ning minna selle abil Austraaliasse 1994. a Masterite Olümpiaadile. Peale oma põhiala - sõudmise - võiksin seal ka läbida distantsi ujumises, orienteerumises, süstaga, jalgrattaga ja triatlonis. Ehk saaksin paar kuud enne 60aastaseks saamist veel ka olümpiamedali...



Fotol: Kanada Kuningliku Henley regatil 1989. a St.Catharines. Vasakult Enn Kask, käesoleva artikli autor Veljo Kalep, tema Pärnu keskkoolipäevade pinginaaber Uno Kask ja V.Kalepi poeg Veikko. U.Kase ja V.Kalepi isade sõjateed lõppesid Torontos. (Foto V.Kalepi isiklikust arhiivist.)

Suusatama tahaksin sõita oma kolmandale Tartu maratonile. Kui sellest kõigest midagi välja tuleb, siis sean eesmärgiks sõita läbi Bostoni sõudemaratoni F vanuseklassis (70aastased ja vanemad). Aga see aeg tuleb alles aastal 2004.

PÕLVKONNAD

Kui alustasin 50ndatel aastatel, siis oli sõudjate aktiivne iga viis suve. Need olid minu koolikaaslased, kes Erich Seileri, Arnold Ebroki, Hugo Artma, Mihkel Leppiku ja Jüri Kuruli juhendamisel tulid sõudesporti. Järgmine generatsioon püsis võistlussõudmises kuni kümme aastat, mina - 22 aastat. Selle mõttearendusega teen märkuse nendele, kes jäävad enneaegu eemale.

Mina alustasin ühepaadil, edasi sõudsin kõikidel paatidel ja viimaks kaheksapaadil. Sealt läksin masterite sekka. See on tüüpiline paljudele. Ka Peeter Mardna käis läbi sellise tee. Tema isearasuseks on see, et ta alustas üliõpilase eas. Siis oli see Eestis erakordne, kuid Kanadas ma näen, et see on tavaline. Eeltingimuseks on, et keskkoolis intensiivselt ka teisi spordialasid harrastataks. Minule olid teised alad sõudmise kõrval meeldivaks hasardiks ning lisaks lõbule toetasid vaimu ja keha korrasolekut.

Minu viimane võistlushooaeg lõppes kiievis kaheksapaadil, kui olin juba 35aastane. Minu tuju ei rikkunud see, et siis olin juba kõige nõrgem mees paadis, ehk ilusamini öeldes - ainult seitse meest paadis

olid minust tugevamad. Eelsõidus kaotasime 30 sekundiga! Juhan Paalo eessõudmisel leppisime kokku poolfinaali stardis, et kaotada pole midagi, - alutame ja sõuame nii metsikult, et seal 500 m kohal, kus seisab treener Mihkel Leppik, oleksime esimesed ja siis võivad kõik sõudmise katki jätta, kui tahavad. Mihklile oli üllatuseks meie minek nina-ninaga ja meil jätkus hasarti nii, et alles finisi eel kaotasime koha nelja finalistit sekka pääsemiseks vaid paadi nina pikkuselt. Järgmisel aastal, kui mind paadis enam ei olnud, siis sai Pärnu kaheksapaat kätte oma neljanda koha NSV liidu viiendal Rahvaste Spartakiaadil. Esimesel (1956. aastal) olin olnud võistkonna kõige tugevam ühepaadi kuuenda kohaga. NSV Liidu neljandikul Rahvaste Spartakiaadil sõudsin roolijaga kahepaadil neljandaks tänu sellele, et uskusin minu paarimeest Helmut Moppelit minust tugevamini sõudvat. Ka selline usk aitab!

TREENERITEST

Eespool loetlesin viis nime, kes taastasid Pärnus eestiaegse sõudmise. Nendest kaks, Arnold Ebrok ja Erich Seiler olid eestiaegsed sõudjad. 1993. a, kui olin külas nende paadikaaslasel Harry Mustal Lakewoodis, New Jerseys USAs, siis jutustasin talle, kuidas 1950. aastal viis Arnold Ebrok meie keskkooli poistegrupi kevadisele jooksutreenignule punase slakiga kaetud kõnniteid pidi alates linna võimlast Lõuna ja Pühavaimu tänava nurgalt Munamäe ja Vallikraavi parki ja sealt jõe äärde Riia maantee kõnniteedele. Sügisel pärast esimest sõudesuve jooksime jõe ääres Niidu metsas ja siis kõlas seal juba Mihkel Leppiku tugev hääl.

Käidud teele tagasi vaadates leian, et iga inimese üle on olnud nurisejaid. Ka sel, kellega ollakse enamasti rahul, on tegevuse perioode, mis pole tulemusrikkad ja toovad kaela kriitikat. Sõudmisega tegelemise ajast kokkuvõtet tehes jõuan arvamusele, et iga osalist on vaja olnud ja hinnata tuleks ainult tema õnnestumisi, olgu selleks kasvõi üksainus heategu. Tammepuu on palju lehti, iga leht on väike ja ühesuvine, puu saab sellela läbi, kuid kõik lehed üheskoos kasvatavad tammepuu järjest suuremaks. Kõik on andnud sellesse oma väikese osa.

Pole parata, oleme üks pere, sõltumata sellest, kas oleme võitjad või kaotajad, noored või vanad, kas tülitemegi mõnikord, kas oleme ühes paadis või oleme konkurendid. Kõike jõuab teha ja olla, kui vaid olla sõudmise sees.

TEISTKORDSELT SÕUDEVETERANIDE SUURFOORUMIL

FISA veteranide regatt ("MASTERS REGATTA") on tänapäeval kujunenud kõige suuremaks sõudevõistluseks maailmas.

Kui esimesel ametlikul võistlusel Bernis 1974.a. osales ligikaudu 1000 sõudeveterani 12 riigist, siis 1993.a. Viinis korraldatud, juba 20. juubelinumbrit kandval regatil osales 6989 veterani 31 riigist. 130 paadiautot tõid Uue Doonau kallastele, 1991.a. maailmameistrivõistluste paika, kokku üle 2000 paadi.

Kolme päeva jooksul anti 350 starti neljaminutiliste intervallidega. Kõige edukamad olid Saksa "masterid" 94 võiduga, järgnesid britid 62 ja jänkid 26 esikohaga. Kõige vanem osavõtja oli 87aastane sakslane Hermann Sommer, kes võitis esikoha paarisauerilisel kahepaadil. Jean Rousillon Prantsusmaalt ja Hans Wimmer Austriast olid ainult neli aastat nooremad - 83aastased. Starditi ka segapaatidel, kus ühise paatkonna moodustasid mees- ja naissõudjad. Kokku startis niisuguste paatkondade koosseisus 728

võistlejat. Võistluste lõpubanketil, mis korraldati Viini linnahallis, osales 1200 sõudeveterani ja funktsionääri.

Teistkordselt osalesid veteranide suurfoorumil ka Eesti sõudeveteranid. Parima tulemuseni jõudsid meie veteranidest Toivo Zoova ja Juhan Paalo, kes veteranide kolmandas vanuseklassis roolijata kahepaadil said üldkokkuvõttes kolmanda koha 47 võistluse lõpetanud paatkonna hulgas. Siinjuures on sobiv meelde tuletada, et 1992.a. Kölnis korraldatud võistlustel olid samad mehed oma vanuse- ja paadiklassis esimesed.

Toome siinjuures kõigi Eesti sõudeveteranide tulemused 1993.a. "Masters Regatta" 20. juubelivõistlustel.

Vanuseklass Paadiklass Paatkondi Eesti veteranid Tulemus Võitja tulemus Eestlaste koht

MA	2-	34	Paul Vallivere, Toomas Ollesk	3.51,45	2.57,15	26
MA	1x	91	Sergei Morzakov	3.59,37	3.33,44	52
MA	1x	91	Arne Graumann	4.05,46	3.33,44	63
MA	2x	70	Sergei Morzakov, Viktor Kurjakov	3.42,20	3.09,82	59
NA	2x	34	Ulvi Lutoskin, Ingrid Võsu	4.04,38	3.36,73	24
MB	2x	63	Kalev Hunt, Peeter Allas,	4.02,18	3.19,24	60
MB	4x	35	Kalev Hunt Peeter Allas Arne Graumann Mati Anspal	3.21,82	2.57,82	29



Toivo Zoova



Juhan Paalo

LUGUPEETUD SÕUDEVETERANI!

Maailma kõige suurema osavõtjate arvuga sõudeüritus 21. FISA "MASTERS REGATTA" toimub 23.-25. septembrini GRÖNNINGENIS, HOLLANDIS.

EESTI SÕUDELIIT organiseerib sõidu nendele võistlustele. 15. juuliks tuleb esitada ESL-ile:

1. Nimeline koosseis koos vanuse- ja paadiklassi märkimisega.

2. Välispass koos ankeediandmetega ja 5 fotot.
3. Tasuda sõidukulude eest 2300 EEK, mille sisse kuulub :
 - 3.1. Sõit autobussiga Hollandisse ja tagasi.
 - 3.2. Hollandi viisa ja Saksa transiitviisa.
 - 3.3. Sdardimaks (üks stardikord).
 - 3.4. Telgikoht (4 ööpäeva).
 - 3.5. Reisikindlustus.

Tasuda võib sularahas või ülekandega, aa nr 012-60-35012 Põhja Eesti Pank, kood 420 101 784.

Kui soovite lisateenuseid: hotellikohta, paati üürida, osa võtta lõpubanketist, siis tuleb maksta täiendavalt.

Täiendavat informatsiooni võite saada Eesti Sõudeliidust.

PALUME KINNI PIDADA tähtajast, kuna ametlik eelregistreerimine koos raha ülekandmisega lõpeb 31. juulil k.a.

NAUDI KOKKUSAAMIST JA MEENUTA MÖÖDUNUT KOOS KUNAGISTE SÕUDJATEGA KOGU MAAILMAST!

ESL

UUGU-ÄRBÄRT PAJATAB...



Mina, Uugu-Ärbärt ja minu kolm naabrimehest sõpra, kolm Jaani, tervitame sind, Eestimaa tublit mõlatajat, Silgu-Mulgi-Maa pealinnast ja soovime sulle uusi saavutusi uuel mõlatamise hooajal.

Kuke aasta kevade saabumine, Pärnu jõe jääkaanest vabanemine ja meie, nelja vanamehe kindel tahtmine Atlanta Olümpose mängude ajaks endid sportlikku suurvormi välja tereenida, panid meie ja meie mänedzeeri Rikarduliinu ette terve hunniku probleeme.

Kõikse esiteks jagasime ära istumise paigad meie neljapaadi meeskonna liikmete vahel. Selle tuliterava ja ülimalt tähtsa asjaga saime täielises üksmeeles kiiresti hakkama. Nimelt haarasin mina kui kõikse terasema kuulmise ja äkilisema reageerimise võimega meesterahvas eesmise mõlataja istumise platsi omale. Ülejäänud kolm platsi panime paika vanuselises järjekorras - mida vanem, seda lähemale paadi võõripoolsesse otsa.

Teises järjekorras pidime selle õige koduklubi üles leidma, missuguse kaitsva tiiva all saaksime rahumeeli olümpose mängudeks endi keha arendamist ja hingelist valmisolekut vajalisel määral korraldada.

Hakatuses seadsime sammud Reiu jõe kaldapealsele, mõlaklubi "Aer-On" valdustesse. See klubi

pakub küll meiesugustele vanameestele tegutsemise lusti ja liikumise rõõmu kauni looduse rahustav-rohelises rüpes, kuid klubi presidendi härra Mati sõnusi ei olevat klubil mitte mingisuguseid vahendeid ega võimalusi, et meie neljapaadi meeskonda olümpose mõlatamise regatiks ette valmistada.

Meie Kolgata teekonna järgmiseks peatumise paigaks sai mõlaklubi "Ave-Run", millise peamees härra Matti tegi meile paugupealt selgeks, et nende klubi hea nime kõrgel hoidmise sihtmärkide kohaselt antakse klubi esindusliku võistlemise särgi üle pea tõmbamise au ainult tiitlitega tituleeritud ning õlipuu okaskestega pärjatud peadele. Kuna meil, lihtsurelikkudel, niisuguseid avaliku arvamuse tähelepanu äratavaid ja üleüldist seltskondlist lugupidamist ärateenivaid adjastaate ette näidata ei olnud, jäi meie kaup poolelt sõnalt katki.

Lõpetuseks pidasime läbirääkimisi Silgu-Mulgi-Maa pealinna nime kandva mõlaklubi ülemtreeneri härra Mihkliga. Tema ei pööranud mitte mingisugust tähelepanemist meie paljasteks kulunud pealagedale, kortsukiskunud näolappidele ega vanaduse tõvedest vaevatud kontidele. Tema nõudis meilt klubi liikmeskonna hulka astumist, klubi põhjusekirja täpset täitmist ja klubi liikmeksolemise maksu kohest äratasumist. Meile kui igatpidi aukraatsed ja korraliku kodanlise kasvatuse saanud meesterahvad nõustusime ettepanud tingimustega. Sellest päevast arvates oleme täieõiguslised klubi liikmed ja meie jaoks on loodud kõikse paremad mõlatamise tingimused meie sihtmärgi - olümpose mängudeks ettevalmistamise - nimel.

Sina, armas mõlasportlane, vist ei teagi veel seda, et meie neli pensionäripõlve pidavat vanameest hakatasime Eesti mõlasporti ülemaailmalise aupaiste taastamise missiooni. Selal isamaalise ürituse altarile toome ohvriks oma värisevad luud ja valutavad ihuliikmed. Nüüd, kus meie peade kohal on koduklubi katus, kus meile tarvitamiseks anti lüürikalise - "Amore" - nimeline neljapaat, asusime tegema ettevalmistamisi Roti-aasta olümpose mängudeks Ameerikamaa Atlantase nimelises linnas.

Taktikalise plaani, ehk meie poolt kindlaks määratud sihtmärgi kättevõitmise kava, panime samuti paika. Eestimaa mõlaliidu ettekirjutamise kohaselt peab iga Olümpose särava tipu poole trügiva paadi meeskond esmajärjelise korras ära võitma Eesti tsempiooni tiitli ja teisejärgulises korras ühel ülemaailmalisel võidumõlatamisel pääsema nende väljavalituete hulka, kes saavad õiguse olümpose mängudel oma paat stardijutile üles seada.

Esmajärjelise nõudmise äratäitmisega ei teki meil mitte mingisuguseid raskusi. Eestimaa mõlatamise tiitlivõistlustel on sagedasti sedamoodi, et stardijutilt võiduajamist alustanud paadi meeskonnal ei ole kellegagi võidu ajada, sest peale selle ainukesema paadi stardijutil rohkem paate ei olnudki. Ja niimoodi kuulutatatakse selle paadi meeskond pärast lõpujutist ülemõlatamist Eestimaa tsempioonideks ja neile riputatakse kaela kullakarvalised medalid. Nõndamoodi saame meiega esmajärjelise nõudmise äratäitmisega hakkama.

Teisejärgelise nõudmisega on tsipakene keerulisemavõitu. Siin tuleb arunatukesega veidikese nuputada. Tuleb välja valida üks niisugune mõlaregatt, millise stardijutile koguneb hästi vähe paate ja kust ülemaailmaliselt paremad paatkonnad mõnesugustel põhjustel eemale jäävad. Siis ei teki ohtu, et meie ei pääse Olümposele sõitjate äravaliitud seltskonda.

Nüüd, kus meil sihtmärgi kättevõitmise kava on kenakesti kokku seatud, kõik vajapäralsed tingimused sihtmärgi kättevõitmiseks loodud, alustaksime energilise treenimise protsessi elluviimist.

Meie treener ja mänedzeer, minu kaheaastane tütrepoeg Rikarduliinu, on oma õpetamise tööd võtnud niisuguse erakorralise lustilisusega, et selleks ajaks, kui tema läheb oma igapäevalist lõunauinakut sooritama on ka meil sussid püsti ja toss väljas. Meie kehaliste võimete arendamise seisukoha pealt võttes on Rikarduliinu poolt väljanuputatud treenimise meetodika meile, vanameestele, erakorraliselt kasulik. Nõndamoodi me turgutame eneste lihaste hääbuvat jõudu, tugevdame kärbuvaaid künnapuid, suurendame kopsude õhumahu, et täies jõus ja vägevuses oma osavus paadis proovi peale panna ja mõlatamise kunst üksipulgi selgeks õppida.

Igatahes meie oleme kaljukindlalt veendunud oma edus!

Eneste kultuuriliseks täiendamiseks ja selleks, et Ameerikamaal mitte jänni jääda ja tummade kaladena ringi liikuda, hakkasime ameerikamaa keelt õppima. Oleme selles asjas jõudnud juba nii kaugele, et oma igapäevaseid treenimise tunde alustame üksmeelelise ja valjuhäälelise tervitamisega! "Guud mooning! Ui laav ju, Ameerika!"

Soovime kõikidele oma konkurentidele-mõlatajatele asjakohalist suhtumist treeningutesse, edu tervise tugevdamisel, isikliku vaimlise ja kehalise heaolu taseme tõstmisel sel uuel, alanud sinisevärvilise puust koera aastal!

UUGU ÄRBÄRT
mõlatamise asjatundja

EESTI SÕUDMINE 1994

1994. AASTA SÕUDEVÕISTLUSTE KALENDER



	Märts	05.-06.	Melbourne	AUS	Austraalia Henley regatt
		19.-20.	Amsterdam	BEL	Rahvusvaheline pikkade distantside regatt
	Aprill	09.-10.	Gent	BEL	Rahvusvaheline Kevadregatt ja rahvusvahelised Belgia juuniordie MV
			San Diego	USA	Meeskondlikud võistlused
		23.	Bristonas	LIT	Maraton M, N SenB 1x, 2x
	23.-24.	Bled	SLO	Rahvusvaheline regatt	
		Hazewinkel	BEL	Hazewinkeli Loto-regatt ja rahvusvaheline juunioride regatt	
Mai	30.04 -01.05	Tartu	EST	Emajõe KV	
		Poznan	POL	Rahvusvaheline regatt	
		Piediluco	ITA	Paolo d'Aloja memoriaalvõistlused	
		Szeged	HUN	Rahvusvaheline Szegedi regatt	
	07.	Seattle USA		"Avatud päeva" regatt	
	07.-08.	Köln	GER	Rahvusvaheline Kölni regatt	
		Gent	BEL	Rahvusvahelised Belgia MV	
14.-15.	Köln	GER	Rahvusvaheline juunioride regatt		
	Mannheim	GER	Rahvusvaheline Oberrheini regatt		

	21.-22.	Kopenhaagen DEN	Rahvusvaheline Kopenhaageni regatt
		Duisburg GER	MK/Rahvusvaheline Wedau regatt
		Ottensheim AUT	Rahvusvaheline Ottensheimi regatt
	28.	Pärnu EST	Eesti KV
	28.-29.	Racice CZE	Rahvusvaheline regatt
		Zagreb CRO	Rahvusvaheline 8-paatide võistlus
		Velencei HUN	Velencei KV
		Trakai LIT	Balti üliõpilaste MV
Juuni	03.-05.	Jurmala LAT	Läti SenB lahtised MV
	04.-05.	MaconFRA	Rahvusvahelised Prantsusmaa juunioride MV
		Ratzeburg GER	Rahvusvaheline Ratzeburgi regatt
		Moskva RUS	Suur Moskva regatt
		Aarungen NOR	"Scandinavian Open"
	10.-12.	Jurmala LAT	Läti noorte lahtised MV
	11.	Pärnu EST	IV Balti mere KV
	11.-12.	Hamburg GER	Rahvusvaheline juunioride regatt
		Bled SLO	Rahvusvaheline regatt
	12.	Pärnu EST	VII B.Lõhmuse ja E.Seileri mälestusvõistlused
		Viin AUT	Rahvusvaheline Ellida lühidistantside regatt
	16.-19.	Groningen NED	Rahvusvahelised üliõpilaste MV
	17.-18.	St.Peterburg RUS	"Suure Neeva" KV
	18.-19.	Pariis FRA	MK/Rahvusvahelised Prantsusmaa MV
		Klagenfurt AUT	Rahvusvaheline regatt
		Hazewinkel BEL	Hazewinkeli Loto regatt
		Henley GBR	Henley naisteregatt
		Hjelmsjö SWE	Rahvusvaheline Hjelmsjö regatt
	23.-24.	Pärnu EST	II Kuninglik regatt
	25.-26	Bydgoszcz POL	Rahvusvaheline regatt
	26.-27.	Amsterdam NED	Hollandi Kuninglik regatt
		Trakai LIT	"Merevaigu aeru" regatt
	29.-03.07	Henley GBR	MK/Henley Kuninglik regatt
Juuli	01.-03.	Jurmala LAT	Läti lahtised MV
	02.	Tallinn EST	Tallinna KV
	02.-03.	Berliin GER	Rahvusvaheline regatt
		Viin AUT	Viini suur sõuderegatt
	09.-10.	Trakai LIT	Noorte mängud
	15.-17.	Luzern SUI	MK/Rahvusvaheline Rotsee regatt
	16.	Viljandi EST	"Viljandi paadimees"
		Trakai LIT	Sprindijuubel 600 m 4x, 2-, 2x, 4-
	23.-24.	Pariis FRA	Rahvaste karikas. SenB mitteametlikud MM
August	03.-07.	München GER	juunioride maailma MV
	06.-07.	St.Peterburg RUS	Hea Tahte Mängud
	13.-14.	Pärnu EST	Eesti MV
	20.-21.	Pärnu EST	ESS "Kalevi" päevad
		Tampere FIN	Rahvusvaheline Tampere regatt
	26.-27.	Trakai LIT	Leedu lahtised MV
	27.	Jurmala LAT	Läti lahtised MV sprindis
September	03.-04.	Pärnu EST	Eesti noorte MV. Eesti SenB MV. Eesti sõudeveteranide MV.
	10.-18.	Indianapolis USA	Maailma MV
	10.-11.	Siauliai LIT	Lahtine regatt noortele
		Villach AUT	Villachersee sõuderegatt

	17.	Riia	LAT	"Riia pokaal"
	17.-18.	Gent	BEL	Rahvusvaheline suurregatt
	23.-25.	Groningen	NED	FISA sõudeveteranide regatt
	28.-08.10	Brisbane	AUS	Rahvusvahelised spordiveteranide mängud
	30.-02.10	Jrumala	LAT	Läti SenB lahtised MV
Oktoober	01.	Tartu	EST	Kaheksapaatide sügisregatt
	02.	St.Peterburg	RUS	St.Peterburgi maraton
	07.-10.	Klaipeda	LIT	Lahtine regatt 1x, 2x, 2- 500 ja 4500 m distantsil
	15.-16.	Tartu	EST	eesti väikepaatide regatt 5600 ja 2000 m distantsil
	29.	Bern	SUI	Armada KV
Detsember	15.-25.	Kairo	EGY	Niiluse sõuderegatt

EESTI 1994. AASTA SÕUDEVÕISTLUSTE JUHENDID

EMAJÕE KARIKAVÕISTLUSED

Aeg:	30. aprill-1. mai
Koht:	Tartu, Emajõgi, Tartu Ülikooli Sõudebaas.
Distants:	30. aprillil - 4000 m, 1. mail - 2000 m eraldistardist üheminutiliste intervallidega
Programm:	30. aprillil kell 16.00. Mehed 2x, 2-, 1x. Naised 2x, 1x. 1. mail kell 11.00 Mehed 2x, 2-, 1x. Naised 2x, 1x.
Mandaat:	30. aprillil võistluspaigas kella 13.00-15.00.
Vastuvõtt:	Majutamis- ja toitlustamiskulud kannavad osavõtavad võistkonnad (organisatsioonid, klubid).
Võistluste iseloom:	Võistlused on võistkondlikud. Neist võtavad osa klubide ja kohalike organisatsioonide võistkonnad. Paatkondade koosseisude moodustamine on vaba.
Osavõtumaks:	20 kr iga võistleja kohta.
Paremusjärjestus:	Paatkondade paremusjärjestus selgitatakse kahe distantsi aegade liitmise teel. Võrdse resultaadi puhul on määravaks tulemus 2000 m distantsil. Võistkondliku paremusjärjestuse selgitamisel arvestatakse suuremat punktide kogusummat. Punkte arvestatakse kõikidele: I koht - 7 punkti, II - 5, III - 4, IV - 3, V - 2 ja VI - 1 punktiga paatkonna iga liikme kohta. Võrdse summa korral on määravaks I kohtade arv.
Autasustamine:	Võitjat võistkonda autasustatakse ESL-i "Emajõe karikaga", I, II, III kohale tulnud võistkondi ja paatkondade liikmeid diplomitega. Esikoahle tulnud paatkondade liikmeid autasustatakse eriauhindadega.
Lisatingimused:	Võistlused korraldab sõudeklubi "Aht" lepingulises vahekorras Eesti Sõudeliiduga ja ESL-i züriiga.

EESTI KARIKAVÕISTLUSED

Aeg:	28. mai
Koht:	Pärnu, Pärnu jõgi, sõudeklubi "Pärnu" sõudebaas.
Programm:	

14.00 M2X	14.10 M2-	14.20 N2x
14.30 PA2x	14.50 TA2x	15.00 PB1x
15.10 TB1x	15.20 M1x	15.30 M4-
15.40 N1x	15.50 PA1x	16.00 TA1x
16.10 PB2x	16.20 TB2x	

Võistlusrajad loositakse Eesti Sõudeliidus 23. mail kell 16.00. Eelsõidud toimuvad vajaduse korral 12.00. Võistlejatele teatatakse radade loosimise tulemused 24. mail hiljemalt kell 14.00.

- Vastuvõtt:** Majutamis-, toitlustamis- ja lähetuskulud kannavad osavõtavad võistkonnad (organisatsioonid, klubid).
- Osavõtumaks:** Täiskasvanutele 20 EEK ja noortele 10 EEK.
- Võistluste iseloom:** Võistlused on võistkondlikud. neist võtavana osa klubide ja kohalike organisatsioonide võistkonnad. Paatkondade koosseisude moodustamine on vaba.
- Paremusjärjestus:** Võistkondliku paremusjärjestuse selgitamisel arvestatakse suuremat punktisummat. Punkte arvestatakse kõikidele: I koht - 7 punkti, II - 5, III - 4, IV - 3, V - 2, VI - 1 punkt iga paatkonna iga liikme kohta. Võrdse summa korral on määravaks I kohtade arv.
- Autasustamine:** Võitjat võistkonda autasustatakse ESL-i 1994.a "Eesti karikaga", I, II, III kohale tulnud võistkondi ja paatkondade liikmeid diplomitega ning esikohale tulnud paatkondade liikmeid Eesti Sõudeliidu 1994. aasta Eesti karikavõitja karikaga.
- Lisatingimused:** Võistlused korraldab sõudeklubi "Pärnu" lepingulises vahekorras Eesti Sõudeliiduga ja ESL-i züriiga. Noored võivad võistelda vastavalt valikule maksimaalselt kahel distantsil päevas.

BALTI MERE IV KARIKAVÕISTLUSED

- Aeg:** 11. juuni.
- Koht:** Eetsi Vabariik, pärnu, pärnu jõgi, sõudeklubi "Pärnu".
- Distants:** 2000 m, teatevõistluse etapi pikkus - 500 m.
- Programm:**

11.00 M4-	11.10 M1x	11.20 M2-
11.30 M2x	11.40 NN1x	11.50 N2x
12.00 N1x k/k	12.10 M1x k/k	

Teatevõistlus korraldatakse ühemiinussüsteemis (kaotanud võistkond langeb edasisest konkurentsist välja).

Teatevõistluse võistkondade asetus tabelis stardiajaga:

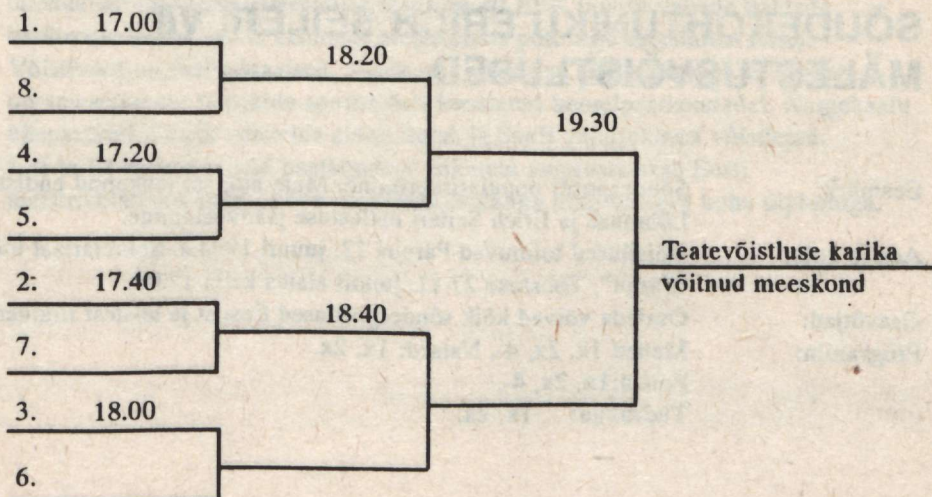

Võistkondade paremusjärjestus (paigutus) teatevõistlusteks selgitatakse ennelõunasel võistlusel igas paadiklassis (8) 2000 m distantsil saavutatud aegade liitmise teel.

Teatevõistlustel lubatakse startida riikide kombineeritud võistkondadel.

Teatevõistluste skeem ja paatkondade stardijärjekord:

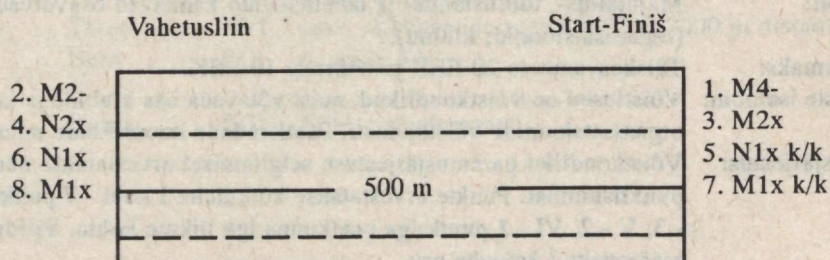

- Osavõtjad:** Balti mere karikavõistlustest võtavad osa Balti merega piirnevate riikide võistkonnad.
- Registreerimine:** Eelregistreerimine tuleb teha 15. maiks 1994. a aadressil: Eesti Sõudeliit, Regati pst 1, EE0103, Tallinn, Eesti. Tel 372 2 238 275, fax 372-2-238 387. Paatkondade isikkoosseisud tuleb esitada züriile 11. juunil 1994 võistluspaigas kella 9.00-10.00..
- Osavõtutingimused:** Kõikide riikide koondvõistkondade majutamiskulud kannab Eesti Sõudeliit, toitlustamis- ja kohalesõidukulud võistkonnad ise. Osavõtumaksu ei ole.
- Autasustamine:** Esikohale tulnud paatkondade liikmeid autasustatakse auhindadega, I, II, III kohale tulnud Eesti Sõudeliidu diplomitega. Võistkondliku "Balti Mere IV Karika" omandab suurima arvu punkte kogunud riigi võistkond. Punkte arvestatakse: I koht - 8 punkti, II - 6, III - 5, IV - 4, V - 3, VI - 2, VII - 1 punkt. Teatevõistlusel I koha saavutanud riigi võistkond või kombineeritud võistkonda autasustatakse teatevõistluste karikaga.

Võistlused peetakse FISA kehtivate võistlusmääruste järgi.

EESTI TEENELISE SPORDITEGELASE BERNHARD LÕHMUSE JA RAHVUSVAHELISE KATEGOORIA SÕUDEKOHTUNIKU ERICH SEILERI VII MÄLESTUSVÕISTLUSED

- Eesmärk:** Sõudespordi populariseerimine. Meie hulgast lahkunud endiste sõudjate Bernhard Lõhmuse ja Erich Seileri mälestuse jäädvustamine.
- Aeg ja koht:** Võistlused toimuvad Pärnus 12. juunil 1994.a. Sekretariaat töötab sõudeklubis "Pärnu", Tööstuse 27 11. juunil alates kella 17.00.
- Osavõtjad:** Osaleda võivad kõik sõudesportlased Eestist ja teistest riikidest.
- Programm:** Mehed 1x, 2x, 4-. Naised: 1x, 2x.
Poisid: 1x, 2x, 4-.
Tüdrukud: 1x, 2x.

12. juunil kell 9.00 toimuvad võistlused 2000 m distantsil Eelsõidud peetakse ühisstardist paadiklasside kaupa. Finaali pääseb iga eelsõidu võitja. Ülejäänud finaalikohad (6) komplekteeritakse eelsõitudes parimaid aegu näidanud paatkondadest, sõltumata nende kohast eelsõidus. Finaalis stardib igas paadiklassis kuus paatkonda.

12. juunil kell 14.00 toimuvad võistlused 3000 m distantsil.

Finaalvõistlused peetakse "Gunderseni" meetodil, vastavalt eelsõidus saavutatud ajale.

- Autasustamine:** Vanuseklasside võitjaid igas paadiklassis autasustatakse mälestusvõistluste medali, vimpli ja diplomiga. Esikohale tulnud sportlasi autasustatakse eriauhindadega. Pärnu Linna Spordiamet koostöös züriiga võib autasustamiskorras (vastavalt osavõtjate arvule ja tulemusele) teha muudatusi.
- Juhtimine:** Võistlusi organiseerib Pärnu Linnavalitsuse Spordiamet, otseseks läbiviijaks on Eesti Sõudeliidu zürii.
- Majandamine:** võistluste organiseerimisega seotud kulud kannab Pärnu Linnavalitsuse Spordiamet. Sportlaste lähetusega seotud kulud kannab lähetav organisatsioon, klubi, Balti mere IV Karikavõistlustele saabunud riikide koondvõistkondade liikmete majutamiskulud kannab Eesti Sõudeliit.

EESTI LAHTISED MEISTRIVÕISTLUSED

Aeg: 13.-14. august.

Koht: Pärnu, Pärnu jõgi, sõudeklubi "Pärnu" sõudebaas.

Distants: 2000 m.

Programm: 13. augustil:

17.00 M1x k/k	17.15 N1x	17.30 M2x
17.45 N4x	18.00 M2-	

14. augustil:

12.00 M1x	12.15 N2x	12.30 M4-
12.45 N4-	13.00 M4x	

Võistlusrajad loositakse Eesti Sõudeliidus 8. augustil kell 16.00

Eelsõidud toimuvad vajaduse korral 13. augustil kell 15.00 ja 14. augustil kell 10.00

Mandaat toimub võistluspaigas 13. augustil kella 14.00-16.00.

Vastuvõtt: Majutamiskulud ja toitlustamiskulud kannavad osavõtjad võistkonnad (organisatsioonid).

Osavõtumaks: 20 EEK igas paadiklassis võistlemise korra eest. Vahetult võistluspaigas täiendavalt juurderegistreerimise maks on 40 EEK (ainult vabade kohtade olemaoslu korral, nii et celnevas programmis pole vaja muudatusi teha).

Võistluste iseloom: Võistlused on individuaalsed. võistlustel lubatakse startida erinevate klubide, organisatsioonide ja riikide sportlastets koostatud koondpaatkondadel. Kergekaalu ühepaatidel võivad võistelda ainult SenA ja SenB vanuseklassi võistlejad.

Autasustamine: I, II ja III kohale tulnud paatkondade liikmeid autasustatakse Eesti meistrivõistluste kuld-, hõbe- ja pronksmedaliga ning vastava koha diplomiga.

EESTI NOORTE SenB JA VETERANIDE LAHTISED MEISTRIVÕISTLUSED

Aeg: 3.-4. september.
 Koht: Pärnu, Pärnu jõgi, sõudeklubi "Pärnu" sõudebaas.
 Distant: 2000 m.
 Programm: 3. septembril.

17.00 PB1x	17.10 VM2-	17.20 TA1x
17.30 PA2	17.40 PA2-	17.50 TA4x
18.00 PA1x	18.10 VM2x	18.20 TB2x
18.30 PC2x	18.40 TC1x	18.50 SenB M2x
19.00 T8+		

4. septembril:

12.00PA4-	12.10 TA2x	12.20 PA4x
12.30 VM1x	12.40 TB1x	12.50 VN2x
13.00 PB4x	13.10 PC1x	13.20 TC2x
13.30 SenB M1x	13.40 SenB N1x	13.50 P8+

Eelsõidud toimuvad vastavalt vajadusele mõlemal päeval 2 tundi enne finaalvõistluste algust ja intervalliga 5 minutit.

Mandaat toimub võistluspaigas 3. septembril kella 14.00-16.00.

Võistlusrajad loositakse Eesti Sõudeliidus 29. augustil kell 16.00.

Vastuvõtt: Majutamis- ja toitlustamiskulud kannavad osavõtavad võistkonnad (organisatsioonid) või võistlejad ise.

Osavõtumaks: Veteranidel ja SenB 20 EEK, noortel 10 EEK iga paadiklassis võistlemise korra eest. Vahetult võistluspaigas juurderegistreerinuil on maks kahekordne. Võistluste iseloom: Võistlused on individuaalsed. Vastavalt treenerite nõukogu otsusele võivad noortepaatkonnad koosneda ainult ühe klubi või organisatsiooni sportlastest.

Autasustamine: I, II ja III kohale tulnud paatkonna liikmeid autasustatakse vastava vanuseklassi meistrivõistluste kuld-, hõbe- ja pronksmedaliga ning vastava koha diplomiga.

Lisatingimused: Noored võivad võistelda kahel alal päevas pluss kaheksapaat.

EESTI KAHEKSAPAATIDE SÜGISREGATT JA EESTI LAHTISED MEISTRIVÕISTLUSED KAHEKSAPAATIDELE

Aeg: 1. oktoober.
 Koht: Tartu, Emajõgi, Tartu Ülikooli sõudebaas.
 Distant: meestel 5600 m; naistel, mees- ja naisveteranidel 3800 m.
 Programm: Võistlused peetakse kaheksapaatidel, eraldistandardist üheminutilise intervalliga.
 Stardiaeg: meestel kell 14.00; naistel, mees- ja naisveteranidel kell 15.30. Finisi asukoht Tartu Ülikooli sõudebaasi ees.
 Mandaat ja loosimine toimub võistluspaigas kella 12.00-13.00. Loosimine kell 13.00.

Vastuvõtt: Majutamis-, toitlustamis- ja lähetuskulud kannavad osavõtavad võistkonnad (organisatsioonid).

Osavõtumaks: 20 EEK iga võistleja kohta.

Võistluste iseloom: võistlused on individuaalsed. Paatkondade komplekteerimine on vaba.
Autasustamine: Kõikides vanuseastmetes esikohale tulnud paatkondade liikmeid autasustatakse mälestuslindi ja diplomiga, II ja III kohale tulnud paatkondade liikmeid diplomitega. Meeste ja naiste klassis, I, II ja III kohale tulnuid autasustatakse Eesti meistrivõistluste kuld-, hõbe- ja pronksmedalitega.

EESTI VÄIKESTE PAATIDE REGATT

Aeg: 15.-16. oktoober.
Koht: Tartu, Emajõgi, Tartu Ülikooli sõudebaas.
Programm: 15. oktoobril kell 16.00 meesvõistlejad 2-, 1x 5600 m
naisvõistlejad 1x 5600 m
16. oktoobril kell 11.00 meesvõistlejad 2-, 1x 2000 m
naisvõistlejad 1x 2000 m
Mandaat toimub 15. oktoobril võistluspaigas kella 13.00-15.00.
Vastuvõtt: Majutamis-, toitlustamis- ja lähetuskulud kannavad võistkonnad (organisatsioonid, klubid) või võistlejad ise.
Osavõtumaks: 20 EEK iga võistleja kohta.
Paremusjärjestus: Paatkondade paremusjärjestus selgitatakse kahe distantsi aegade summeerimise teel. Võrdse aja korral on määrav 5600 m distants.
Autasustamine: I, II ja III kohaletulnud paatkonnaliikmeid autasustatakse diplomiga ja hinnaliste eriauhindadega.
Lisatingimused: võistlused viib läbi sõudeklubi "Aht" lepingulises vahekorras Eesti sõudeliiduga. Võistlused on Eesti sõudekoondise kandidaatide valikvõistlused 1995. a täiskasvanute ja juunioride MM-võistlusteks.

ÜLDSÄTTED

Kõikideks võistlusteks eelregistreerimine koos nimelise paatkondade koosseisudega (loetaval vormikohasel kujul, et oleks võimalik koostada stardiprotokoll) tuleb esitada Eesti Sõudeliitu võistlustele eelneva nädala esmaspäevaks (5 päeva enne) võistlusradade loosimiseks. Stardiprotokoll väljastatakse järgmisel päeval.

Võistkonnad, klubid, organisatsioonid ja üksikisikud, kes on huvitatud majutuskohtade organiseerimisest, peavad võtma otseühenduse klubi või organisatsiooniga, kus võistlused toimuvad või Eesti Sõudeliiduga vähemalt 20 päeva enne võistluste algust. Majutuskohtade broneerimiseks on vaja esitada garantiikiri.

Võistlustest osavõtva klubi või organisatsiooni esindajal palume esitada juhendis märgitud mandaadi ajal ja kohal võistluste züriile vormikohase registreerimislehe ja trükitähtedega täidetud paatkonna koosseisu kaardi. Registreerimislehel peavad olema järgmised andmed:

- võistleja ees- ja perekonnanimi, sünniaasta;
- arsti allkiri ja pitsers võistleja ja lubamisest antud võistlustele (iga võistleja kohta eraldi);
- võistleja ujumisostkust kinnitav allkiri.

Registreerimisleht peab olema kinnitatud lähetava organisatsiooni või sõudeklubi juhataja või direktori allkirjaga ja pitsoriga. Tuletame meelde, et paatkonnad peaksid olema ühtlases võistlusvormis ja igal

klubil kinnitatud aerulabade värvid. Soovitatav on need märkida paatkonna koosseisu kaardile.

Kõik eeltoodud üldjuhendis määratlemata küsimused lahendatakse kohapeal võistluspaigas Eesti Sõudeliidu, ESL-i zürri ja asjasthuvitatute esindajate vahel või eelnevalt võistluste ettevalmistamise käigus Eesti Sõudeliidu peasekretäri vahendusel kirja teel või suusõnalisel kokkuleppel, mille kohta vormistatakse vastavasisuline kirjalik esildis.

EDUKAID STARTE 1994. a HOOAJAL!

Eesti Sõudeliit

SÕUDEVÕISTLUSTE KORRALDAMISE JUHENDI MUUDATUSTEST

Nimetatud eeskirjadesse (vaata "Eesti Sõudja" nr 1) on tehtud järgmine muudatus:

4. VÕISTLUSTE JUHEND JA VÕISTLUSTEKS REGISTREERIMINE.

- p.2 olemasolevas sõnastuses ei kehti.
- p.2 uus sõnastus: kõikideks võistlusteks eelregistreerimine koos nimelise paatkondade koosseisudega (loetaval vormikoahsel kujul) võistluste eelsõitude ja võistlusradade loosimiseks esitada Eesti Sõudeliidule võistlustele eelneva nädala esmaspäevaks (viis päeva enne esimest võistluspäeva).
Loositulemuste (stardi-) protokoll väljastatakse võistlustest osavõtvate organisatsioonidele järgmisel päeval, so teisipäeval (neli päeva enne esimest võistluspäeva).

KRITEERIUMID MM-VÕISTLUSTELE PÄÄSEMISEKS

TÄISKASVANUD:

- Osalemine Eesti Sõudeliidu ÜKE katestel.
- Valik Duisburgi regatile toimub Emajõel KV-l: Duisburgi sõidavad M ja N 1x võitjad pluss kuni 4 sõudjat treenerite nõukogu otsusega.
- MM-normiks on Duisburgi, Pariisi ja Luzerni regattidel 1x - 1.-11. koht (ka henley), teistes paadiklassides 1.-10. koht (Duisburg, Pariis) ja 1.-11. koht (Luzern).
- mõnel muul Rahvusvahelisel regatil (näiteks "Merevaigust Aer" või Aarungen) on võimalik normi täita järgmiselt: täisfinaal, kohal 2 riiki antud paadiklassi eelmise aasta MM-i 12 tugevama hulgast - peab võitma.
- Oma paadiklassis peab olema Eesti meister.
- Koondis kinnitatakse pärast Eesti meistrivõistlusi.
- Lahkarvamuste korral võib kinnitamisel kasutada OM-i võitjale kaotusprotsenti, st mida väiksem kaotus, seda parem.
- Treenerite nõukogul jääb õigus protolollid läbi vaadata, et veenduda konkurentsi olemasolus.

KANDIDAADID:

Jüri Jaanson, Roman Lutoskin, Priit Tasane, Piret Jamnes, Toomas Vilpart, Tarmo Virkus, Jaanus Strikholm.

NOORED:

Võistkonna suurus kuni kümme sõudjat.

- Osalemine Eesti Sõudeliidu ÜKE katsetel.
- I valik Emajõe KV-I, paarisarupaatide kandidaatidel osalemine ühepaatidel, üksikaerupaatide kandidaatidel osalemine roolijata kahepaatidel.
- II valik Eesti KV-I: valitakse 15 sõudjat osalemaks Bydgozeci regatil.
- III valik Bydgozeci regatt: koondise kinnitab treenerite nõukogu nende kolme võistluse põhjal.
- lahkavamuste korral kasutatakse OM-i võitjale kaotusprotsenti nagu täiskasvanuil.

KANDIDAADID:

Anton Mihhejev, Silver Sonnatk, Edmund Laugasson, Igaor Silin, Katrin Herm, Mari Talo, Monika Tõrva. Leonid Prokofjevil pole veel antud avaldust kodakondsuse saamiseks. Reserv: Tarmo Tappo, Urmas Hallik, Lauri Preiman, Andrus Artma, Katrin Männiku.

Mihkel Klementsov
ESL Peatreener

SÕUDETEHNIKAST JA INVENTARIST

PAADI SEADISTAMINE. PÕHIALUSED

I. Sõudmine on spordiala, mis nõuab sportlase ja paadi liikumise kooskõla. Et sõuda efektiivselt ja õppida õiget tehnikat, peavad paat ja varustus olema hästi korras. Kaasaegsete paatide konstruktsioon võimaldab treeneril individualiseerida paadi seadistamist, lähtudes sportlase anatoomilistest ja füsioloogilistest iseärasustest.

Paadi ja varustuse häälestamist on võimalik teha mõnele vajalike mõõtmistega tavaliste tööriistade abil. Sellega saba valida sportlastele sobiva seadistuse, mis loob võimaluse tulemusrikkamalt treenida.

II Mõõduvahendid ja tööriistad

Alguses on vaja seostada mõned lihtsad mõõduvahendid ja tööriistad:

1. nööri, pikkusega 1 m,
2. sirge servaga puust latt, pikkusega 1,5 m,
3. mõõdulint või -puu,
4. kruvikeeraja,
5. mitmesuguse suurusega mutrivõtmed,
6. lood.

Kõiki tööriistu tuleb hoida koos ühes riistakabis, et vajaduse korral oleksid need otsekohe kättesaadavad.

III Terminid

Sõudmine jaguneb paarisäeruliseks (igal sõudjal on kaks äeru) ja üksikäeruliseks (igal sõudjal on üks äer) sõudmiseks. On olemas kolm tüüpi paarisäerulisi paate - ühepaat, paarisäeruline kahepaat ja paarisäeruline neljapaat, ning viis tüüpi üksikäerulisi paate - roolijaga kahepaat, roolijata kahepaat, roolijaga neljapaat, roolijata neljapaat ja roolijaga kaheksapaat. Paadi osade ja varustuse juures kasutatavad terminid on üldjoontes samad nii paaris- kui ka üksikäeruliste paatide puhul. Joonisel 1 on äeru osad, joonisel 2 ja 3 üksikäerulise ja paarisäerulise paadi osad ja reguleerimispunktid.

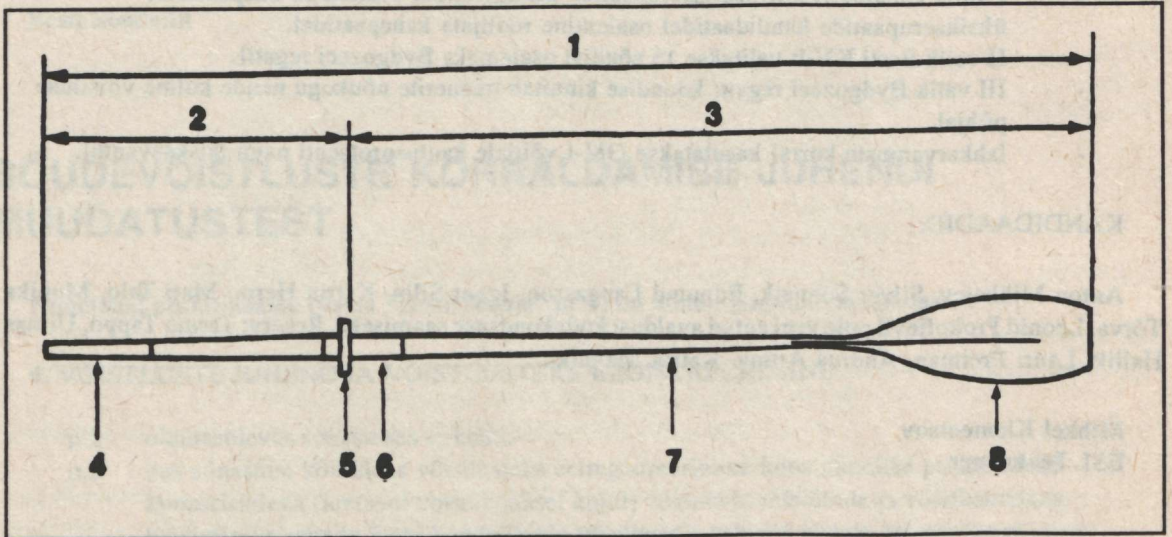

Joonis 1. Äeru osad 1 - äeru üldpikkus, 2 - siseõlg, 3 - välisõlg, 4 - käepide, 5 - krae, 6 - mansett, 7 - vars, 8 - laba.

Sportlaste asetust paadis (va ühepaat) tähistatakse numbrite süsteemiga: sõudja number üks paadi ninale kõige lähemal, järgnevad numbrid suurenevad paadi saba suunas. Sabale kõige lähemal istuvat sõudjat nimetatakse eessõudjaks.

Äerud võivad olla märgistatud istekohtade numbrite järgi (sama numeratsioon, mis sportlastel) ja selle järgi kummas pardas sportlane sõuab. Selleks kasutatakse värvilist linti või tähtedega tähistamist. (Seistes näoga paadi nina suunas tähistab täht "P" või punane lint vasakpoolset parrast ja täht "S" või roheline lint parempoolset parrast.

IV Paadi ja varustuse reguleerimien

Teoreetiliselt on nii paaris- kui ka üksikäeruliste paatide reguleerimine ühesugune.

4.1. Rööbaste pikkus ja asetus.

Rööbaste pikkus varieerub 65 cm-st vanemat tüüpi paatidel kuni 85 cm-ni uuematel paatidel. Normalane pikkus on 70-75 cm. Rööpad paiknevad nii, et 65 cm nende pikkusest asetseb - mõttelisest joonest, mis on tõmmatud üle võlli risti rööbastega (paadi teljega) - paadi nina pool.

4.2. Jalatoe nurk, kõrgus ja asetus.

Kuigi paljudes paatides on jalatoe nurga ja kõrguse fikseerinud juba paadi ehitaja, on siiski oluline saavutada jalatoe selline asend, mis võimaldab sportlasel vabalt ja mugavalt liikuda. Uuemates paatides

ongi võimalik jalatoe nurka ja kõrgust reguleerida.

On tehtud kindlaks, et parim nurk jalatoele on vahemikus 38-42°. Seejuures soovitatakse jalatugi asetada seliisele kõrgusel, et pingi ja jalaatoe kandade vaheline kõrgus oleks liigkaudu 15-18 cm.

Jalatoe asetusest sõltub aeru nurga suurus tõmbe alguses ja lõpus. Vt joon 2.

Ülemises asendis (4) on jalatugi liiga lähedal paadi sabale, alumises asendis (1) vastupidi liiga lähedal paadi ninale. Keskmistes asendites (2-3) on jalatoad õiges asendis.

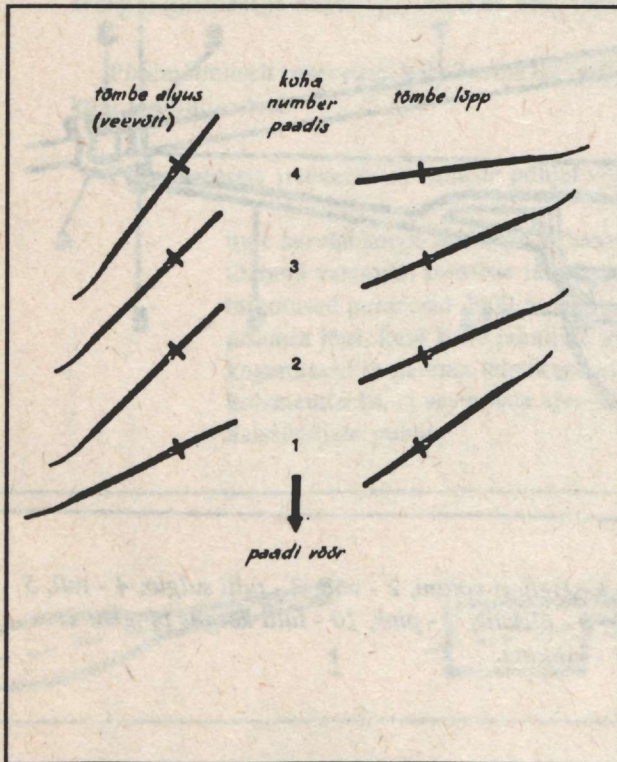

4.3. Tulli kaugus paaris- ja üksikaeru sõudmises.

a) Vahemaa võllide vahel paaris-aeru sõudmises.

Paarisaerulises paadis mõõdetakse tulli kaugust ühe võlli teljest kronsteinil teise võlli teljeni vastaskronsteinil. See vahemaa on tavaliselt 156-160 cm. Kindlasti tuleb kontrollida, et mõlemad võllid oleksid paadi keskteljest ühel kaugusel.

b) Vahemaa võllist paadi keskteljeni üksikaru sõudmises.

Joonis 2. Jalatoe asendid. 1- jalatugi liiga lähedal paadi sabale, 2 ja 3- jalatoe õige asend, 4- jalatugi liiga lähedal paadi ninale

Üksikaerulistest paatides mõõdetakse tavaliselt vahemaa võlli teljest paadi keskteljeni (lühim maa). See on igal erineval paadiklassil erisugune, kuna sõltub paadi tüübist, kuid ka sportlase kasvust ja füüsilistest võimetest.

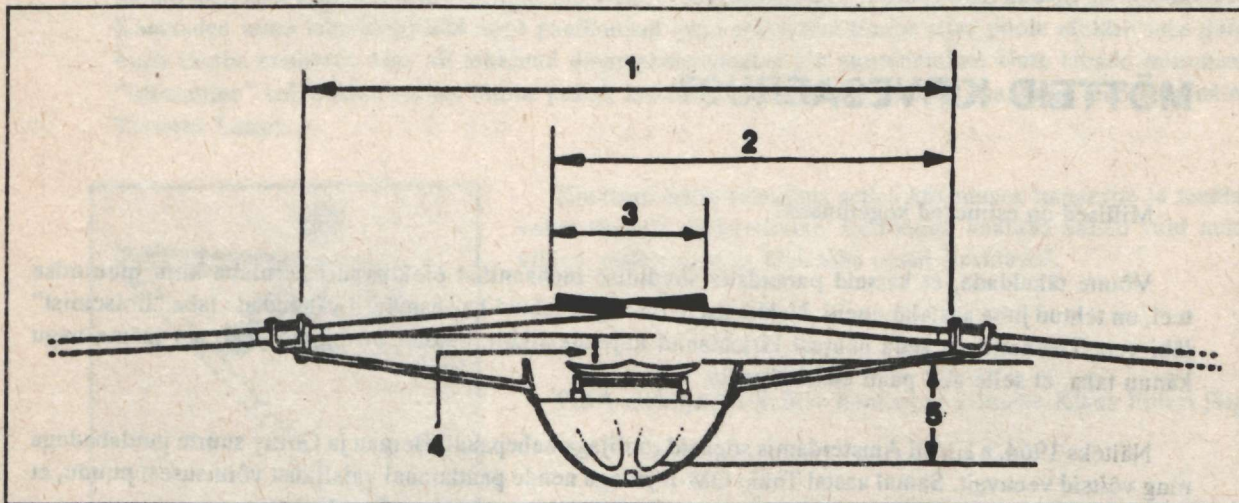

Joonis 3. Paarisaerulise paadi osad. 1- kahe võlli vaheline kaugus, 2 - aeru sisemine õlg, 3 - aerude ülekäik, 4 - tulli kõrgus pingist, 5 - kannatõe kõrgus pingist.

Et reguleerida igal istekohal kaugus võlli teljest paadi keskteljeni, kasutage järgmist protseduuri:

- mõõtke paadi laius kohas, kus võll asetseb perpendikulaarselt paadi keskteljega;
- mõõtke vahemaa paadi parda ja võlli telje vahel;
- teisel mõõtmisel saadud pikkusele liitke 1/2 esimese mõõtmise pikkusest, mis kokku annavadki võlli kauguse paadi keskteljest. See vahemaa on tavaliselt 80-90 cm.

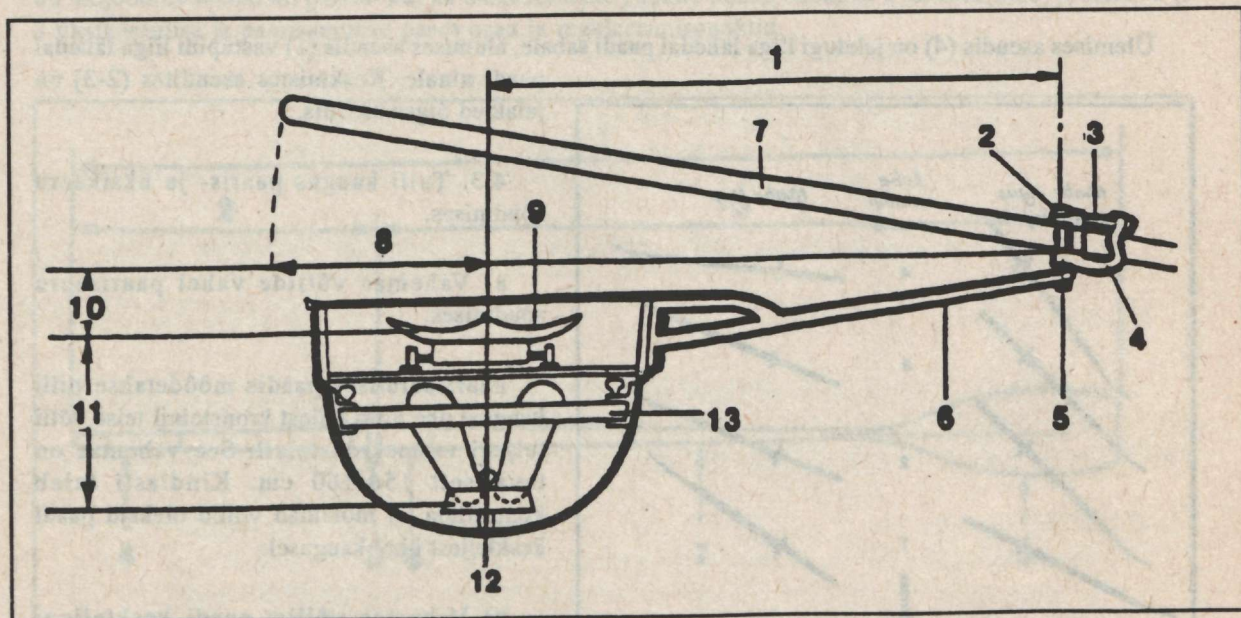

Joonis 4. Üksikaerulise paadi osad. 1 - vahemaa keskteljest võllini, 2 - võll, 3 - tulli sulgur, 4 - tull, 5 - reguleeritav plaat, 6 - kronstein, 7 - aeru siseõlg, 8 - ülekaik, 9 - pink, 10 - tulli kõrgus pingist, 11 - kannatoe kõrgus pingist, 12 - paadi kesktelg, 13 - jalatugi.

Koostatud FISA Arengukomisjoni väljaantud materjalide põhjal.

MÕTTEID KIRVESAERUST

Millised on esimesed kogemused?

Võime täheldada, et katseid parandada sõudmise mehaanilist efektiivsust aerulaba kuju muutmise teel, on tehtud juba aastakümneid. Neid katseid on sageli tehtud ka eesmärgil vähendada laba "libisemist" läbi vee. Treenerid on seda nähtust kirjeldanud kujunduslikult, öeldes, et tõmbel peab aer jääma nagu kännu taha, et selle abil paati edasi tõugata.

Näiteks 1964. a EM-il Amsterdamis sõudsid roolijaga kahepaadil Bergau ja Gorny suurte puulabadega ning võitsid veenvalt. Samal aastal Tokio OM-il jäi aga nende paatkonnal vajalikust võimsusest puudu, et sama tulemust korrata.

Puitlabasid kasutanud eksperimenteerijad sattusid raskustesse, kuna puidu kasutamisevõimalusel erikujuliste aerulabade valmistamisel on piiratud ning kaalult raskeid labasid oli raske käsitseda. Seetõttu võttis Praetzel'i firma 1939. aastal patendi asümmeetrilisele aerulabale, mida peeti eriti efektiivseks, kuid mida ei saanud praktikas kasutada.

Uued materjalid, nagu näiteks karbonkiud, võimaldavad nüüd valmistada erinevaid labakujusid, mis on väga kerged. Nagu tehnilise arengu ajaloos tihti juhtub, ilmusid aasta enne olümpiamänge turule üksteisest sõltumatult uute labakujudega aerud, mis olid välja töötatud vastavalt Bristol'i Ülikoolis Inglismaal, Concept II-s Ameerikas ja FES Berlin'is Saksamaal Saksa Sõudeliidu õhutusel. Seejärel hakaks selliste labadega aere turustama Concept II, kes on aeruturgu valitsenud aastaid, samal ajal kui areng Inglismaal ja Saksamaal oli ikka veel "akadeemilisel" tasandil.

Põhimõtteliselt baseerusid kõik 3 erinevat varianti ideel tõsta sõudmise mehaanilist efektiivsust aerulaba kuju muutmise teel.

Prominentsete treenerite arvamuste põhjal võib esialgselt märkida järgmist:

- uute aerulabadega oli kerge kohaneda. Selliste labadega aerud tõmbe lõpus vett ei tõstnud vastupidi tavaliste labadega aerudele, mille puhul juhtus seda sageli;
- tulemused paranesid 2000 m ajas põhiliselt noorte paatkondadele, kelle sõudmine põhines jõul, kuid kelle tehniline külg oli nõrgem;
- kogenumad ja parema tehnikaga paatkonnad vajasisid tavaliselt pikemat aega kohanemiseks, et saavutada ajas märgatavaid tulemusi. Seda võis täheldada näiteks naissõudjate puhul.

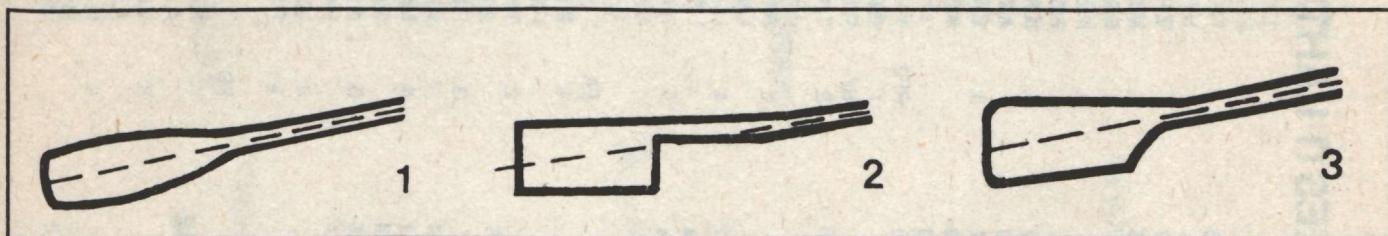

Joonis. Aerude labad. 1 - Inglise laba, mida ei kasutatud Banyoleses (Barcelona OM), 2 - FES laba, mida kasutasid Saksa 4- ja 8+ (naised) paatkonnad, 3 - Concept II laba, kasutati palju.

Meeskonnad, nagu näiteks Saksamaa kaheksapaat, kes olid ka tavaliste aerulabadega võimelised sõudma efektiivselt tänu kiirele haardele ja tugevale jõule, ei saavutanud uute labade puhul midagi märkimisväärset. Kasutades sama tehnikat, pidid need paatkonnad isegi mursetma tõmbe teise poole efektiivsuse pärast, kuna tõmbe esimeses osas oli tekkinud disproportsionaalne jõu suurenemine. Uute labade minimaalne "libisemine" sobib hästi sellise tõmbe puhul, kui rõhutatakse tõmbe esimest osa, nagu teeb seda näiteks Thomas Lange.

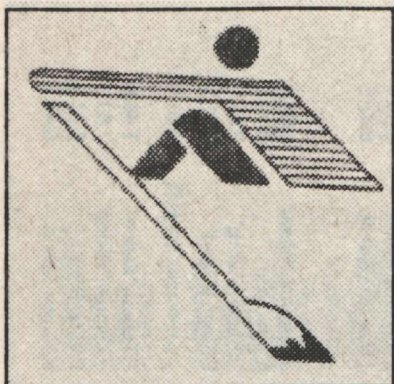

Kindlasti tekib tulevikus selles küsimuses treenerite ja teadlaste vahel tõsisemaid diskussioone. Eeltoodud analüüs annab vaid mõned vihjed, millest igaüks võib teha omad järeldused.

FISA materjal-tehnilise komisjoni esimehe Klaus Filteri järgi

EESTI SÕUDMINE 1993 EESTI LAHTISED MEISTRIVÕISTLUSED

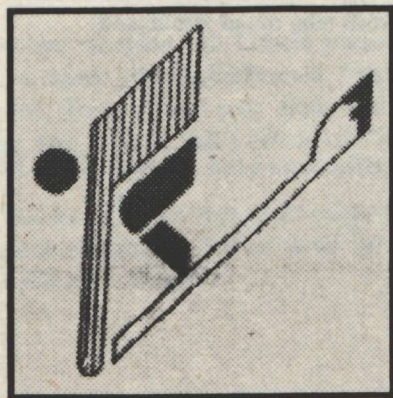

Pärnus, 31. juuli - 1. augustil 1993. a

MEESTE ÜHEPAAT

PF1				
1.	A. Mihhejev "Viiking"	7.41,0		
2.	R. Lutoškin "Aviron"	7.44,4		
3.	E. Laugasson "Pärnu"	7.49,1		
4.	V. Kalnitski Tallinn	8.31,8		
5.	J. Mäestu Viljandi	8.37,5		

PF2				
1.	J. Jaanson "Pärnu"	8.04,0		
2.	A. Kink "Aht"	8.14,5		
3.	D. Karro "Viiking"	8.25,5		
4.	P. Kingo Viljandi	9.01,1		

PF3				
1.	P. Tasane "Aviron"	7.46,8		
2.	V. Divonin "Viiking"	7.50,1		
3.	P. Vare "Pärnu"	8.37,1		
4.	K. Kuuse Tallinn	8.44,7		

FA				
1.	J. Jaanson "Pärnu"	8.06,6		
2.	R. Lutoškin "Aviron"	8.11,1		
3.	P. Tasane "Aviron"	8.30,1		

4.	V. Divonin "Viiking"	8.52,0		
5.	A. Mihhejev "Viiking"	8.54,5		
6.	A. Kink "Aht"	9.45,6		

FB				
7.	E. Laugasson "Pärnu"	8.36,0		
8.	P. Vare "Pärnu"	8.39,0		
9.	V. Kalnitski Tallinn	8.43,1		
10.	D. Karro "Viiking"	9.05,0		
11.	K. Kuuse Tallinn	9.44,0		
12.	P. Kingo Viljandi	9.51,8		

MEESTE KERGEKAALU ÜHEPAAT

FA				
1.	D. Karro "Viiking"	7.58,4		
2.	T. Rapp "Pärnu"	8.14,4		

NAISTE ÜHEPAAT

FA				
1.	P. Jamnes "Aviron"	7.55,4		
2.	T. Jaanson "Pärnu"	8.12,1		
3.	K. Herm "Aviron"	8.20,4		
4.	T. Kaptan "Aviron"	8.38,6		
5.	M. Tõrva "Aviron"	8.56,4		

MEESTE PAARISAERULINE KAHEPAAT

PF1				
1.	E. Holostõhh "Viiking"	7.18,0		

2.	V. Holostõhh	7.29,8		
3.	M. Lelle "Pärnu"	7.35,9		
4.	S. Sonntak	7.43,3		
5.	I. Lensment "Pärnu"	7.49,7		
	P. Strikholm			
	K. Kõrgessaar "Aht"			
	A. Aruhein			
	V. Nazarov "Viiking"			
	A. Šilin			

PF2				
1.	P. Tasane "Aviron"	7.17,8		
2.	R. Lutoškin	7.28,2		
3.	J. Strikholm	7.33,9		
4.	A. Kink "Aht"	7.39,5		
5.	I. Alas	8.15,4		
	I. Šilin "Viiking"			
	L. Prokofjev			
	H. Anspal "Aviron"			
	M. Kivisik			

FA				
1.	P. Tasane "Aviron"	6.38,2		
2.	R. Lutoškin	6.51,9		
3.	T. Karotamm "Pärnu"	7.00,5		
4.	J. Strikholm	7.04,6		
5.	E. Holostõhh "Viiking"	7.30,2		
6.	V. Holostõhh	7.45,1		
	M. Lelle "Pärnu"			
	S. Sonntak			
	A. Kink "Aht"			
	I. Alas			
	I. Lensment "Pärnu"			
	P. Strikholm			

FB				
7.	K. Kõrgessaar "Aht"	7.30,2		
8.	A. Aruhein	7.37,6		
9.	V. Nazarov "Viiking"	7.56,4		
	A. Šilin			
	H. Anspal "Aviron"			
	M. Kivisik			

10.	I. Šilin "Viiking"	7.39,5		
	L. Prokofjev			

NAISTE PAARISAERULINE KAHEPAAT

PF1				
1.	T. Dubinko "Viiking"	8.00,0		
2.	S. Kuritsõna	8.19,8		
3.	M. Tõrva "Aviron"	8.24,0		
4.	T. Kaptan	8.26,9		
	K. Eliste "Pärnu"			
	K. Männiku			
	H. Kund "Pärnu"			
	H. Eliste			

PF2				
1.	K. Herm "Aviron"	8.06,4		
2.	P. Jamnes	8.26,1		
3.	M. Pärnapuu "Aviron"	8.32,4		
	M. Tallo			
	T. Villsaar "Pärnu"			
	R. Martinson			

FA				
1.	K. Herm "Pärnu"	8.58,6		
2.	P. Jamnes	9.06,7		
3.	T. Dubinko "Viiking"	9.40,8		
4.	S. Kuritsõna	10.01,5		
5.	M. Tõrva "Aviron"	10.01,5		
6.	T. Kaptan	11.58,4		
	K. Eliste "Pärnu"			
	K. Männiku			
	M. Pärnapuu "Aviron"			
	M. Tallo			
	T. Villsaar "Pärnu"			
	R. Martinson			

MEESTE PAARISAERULINE NELJAPAAT

FA				
1.	T.Virkus "Aviron"	7.00,0		
	T.Vilpart			
	P.Tasane			
	R.Lutoškin			
2.	E.Holostõhh "Viking"	7.01,2		
	V.Holostõhh			
	V.Divonin			
	V.Melnik			
3.	M.lelle "Pärnu"	7.03,8		
	S.Sonrtak			
	T.Karotamm			
	J.Strikholm			
4.	I.Šilin "Viking"	7.29,2		
	S.Sahharov			
	D.Andrejev			
	L.Prokofjev			
5.	K.Kõrgessaar "Aht"	7.56,6		
	A.Aruhain			
	I.Alias			
	A.Kink			

MEESTE ROOLIJATA NELJAPAAT

FA		
1.	T.Nööri "Aviron"	6.59,0
	T.Vilpart	
	T.Virkus	
2.	M.Avamere	8.14,9
	V.melnik "Viking"	
	V.Treinbuk	
	D.Frolov	
	A.Lobov	
3.	T.Tappo "Aviron" 8.39,0	
	U.Hallik	
	L.Preimann	
	A.Artna	

NAISTE PAARISAERULINE NELJAPAAT

FA		
1.	P.Lohu "Aviron"	7.27,4
	K.Herm	
	T.Kapten	
	P.Jamnes	
2.	P.Urmsalu "Aviron"	7.40,0
	M.Pämpuu	
	M.Tallo	
	M.Tõva	
3.	S.Põsarnikova "Viking"	7.42,0
	J.Matjušina	
	S.Kuritsõna	
	T.Dubinko	
4.	K.Eliste "Pärnu"	7.47,9
	R.Martinson	
	T.Villisaar	

MEESTE ROOLIJAGA NELJAPAAT

FA		
1.	T.Nööri "Aviron"	7.01,4
	M.Avamere	
	T.Virkus	
	T.Vilpart	
	roolija: P.Eenraid	
2.	V.Treinbuk "Viking"	7.19,5
	V.Melnik	
	D.Frolov	
	A.Nevkipilõi	
	roolija: O.Orlov	
3.	A.Artna "Aviron"	7.25,6
	L.Preimann	
	U.Hallik	
	T.Tappo	
	roolija: T.Kolla	

MEESTE ROOLIJATA KAHEPAAT

FA		
1.	T.Virkus "Aviron"	6.59,0
	T.Vilpart	
2.	M.Jakovlev "Viking"	7.09,1
	V.Perunov	
3.	P.Tasane "Aviron"	7.16,7
	R.Lutoškin	
4.	R.Kruger Tallinn	7.48,8
	J.Sirel	

MEESTE KAHEKSAPAAT

FA		
1.	T.Tappo "Aviron" 7.00,0	
	K.Reiveit	
	T.Nööri	
	M.Avamere	
	R.Lutoškin	
	P.Tasane	
	T.Virkus	
	T.Vilpart	
	roolija: P.Eenraid	
	P.Strikholm "Pärnu"	7.06,0
	T.Lensment	
	E.Laugasson	
	P.Vare	
	M.Lelle	
	S.Sonrtak	
	T.Karotamm	
	J.Strikholm	
	roolija: T.Jaanson	

NAISTE ROOLIJATA NELJAPAAT

FA		
1.	M.Tallo "Aviron"	9.37,0
	H.Blumenfeldt	
	T.Kapten	
	P.Jamnes	
2.	P.Urmsalu "Aviron"	10.31,7

3.	V.Holostõhh "Viking"	8.01,1
	E.Holostõhh	
	I.Šilin	
	V.Divonin	
	A.Lobov	
	D.Frolov	
	V.Melnik	
	V.Treinbuk	
	roolija: O.Frolov	

NAISTE KAHEKSAPAAT

FA		
1.	P.Urmsalu "Aviron"	8.08,0
	G.Padur	
	S.Sulg	
	M.Tõva	
	M.Tallo	
	K.Herm	
	T.Kapten	
	P.Jamnes	
	roolija: M.Pämpuu	

EESTI NOORTE 1993. AASTA MEISTRIVÕISTLUSED

Pämus, 14.-15. augustil 1993.a

PA ÜHEPAAT

PEF1		
1.	P.Vare "Pärnu"	8.55,0
2.	V.Kalnitski Tallinn	9.06,0
3.	I.Šilin "Viking"	9.07,5
4.	S.Prokofjev "Viking"	9.12,3
5.	P.Strikholm "Pärnu"	9.49,9
6.	A.Jõeorg Viljandi	10.03,1
PF2		
1.	M.Lelle "Pärnu"	8.55,0
2.	A.Mihhejev "Viking"	9.00,9

PC ÜHEPAAT

3.	E.Laugasson "Pärnu"	9.09,4
4.	S.Sonnitak "Pärnu"	9.11,4
5.	V.Nazarov "Viiking"	9.53,1
FA		
1.	A.Mihhejev "Viiking"	9.35,0
2.	P.Vare "Pärnu"	9.43,3
3.	V.Kalnitiski Tallinn	9.45,1
4.	I.Šilin "Viiking"	9.48,4
5.	E.Laugasson "Pärnu"	9.51,0
6.	M.Lelle "Pärnu"	10.04,0

PF1

1.	A.Artamonov "Viiking"	9.25,0
2.	T.Endrikson "Pärnu"	9.36,0
3.	I.Aijs "Pärnu"	10.03,9
4.	J.Vridolin "Pärnu"	10.08,8

PF2

11.	P.Skobelev "Viiking"	9.37,4
2.	K.Metsamärt Viijandi	10.05,0
3.	J.Goriljov "Viiking"	10.05,5
4.	H.Hiiemäe "Pärnu"	10.26,1
5.	V.Talvik "Pärnu"	12.31,0

FA

1.	P.Skobelev "Viiking"	8.42,4
2.	T.Endrikson "Pärnu"	8.55,6
3.	A.Artamonov "Viiking"	8.58,9
4.	K.Metsamärt Viijandi	9.21,0
5.	I.Aija "Pärnu"	9.42,7
6.	J.Guriljov "Viiking"	9.48,9

PB ÜHEPAAT

PF1		
1.	A.Šilin "Viiking"	9.49,0
2.	A.Petrikov "Viiking"	9.51,4
3.	J.Mäestu Viijandi	9.53,8
4.	V.Nuggis Tallinn	10.15,9
5.	P.Kingo Viijandi	10.18,9

PF2

1.	K.Kuuse Tallinn	10.00,0
2.	A.Golovan "Viiking"	10.23,9
3.	M.Kvisik "K" SAK	10.59,3
4.	S.Fjodorov "Viiking"	11.04,4

FA

1.	A.Petrikov "Viiking"	9.20,0
2.	A.Šilin "Viiking"	9.25,7
3.	J.Mäestu Viijandi	9.28,0
4.	K.Kuuse Tallinn	9.30,9
5.	A.Golovan "Viiking"	10.01,2
6.	M.Kvisik "K" SAK	10.07,3

PB

1.	P.Kingo Viijandi	10.46,4
2.	S.Fjodorov "Viiking"	12.22,3

2.	M.Tõrva "K" SAK	9.02,3
3.	K.männiku "Pärnu"	9.23,3
4.	M.Pärmpuu "K" SAK	9.29,2
5.	P.Lohu "K" SAK	9.33,2
6.	V.Gomelko "Viiking"	9.54,7
7.	M.Nael "Pärnu"	10.26,4
8.	H.Kõrge "Pärnu"	12.51,7

TC ÜHEPAAT

FA		
1.	P.Urmsalu "K" SAK	10.37,0
2.	E.Ratiste "K" SAK	10.53,2
3.	G.Padur "K" SAK	11.07,7
4.	M.Lepp "Pärnu"	12.23,0
5.	A.Abermann "Pärnu"	12.26,5

PA PAARISAERULINE KAHEPAAT

FA		
1.	M.Lelle "Pärnu"	7.57,0
2.	S.Sonnitak	8.07,0
3.	D.Andrejev	8.49,3
4.	A.Sallaste "K" SAK	9.07,4
5.	R.Kingo Viijandi	9.18,6
	J.Mäestu	

PC PAARISAERULINE KAHEPAAT

FA		
1.	O.Frolov "Viiking"	9.01,0
	A.Artamonov	
2.	J.Vridolin "Pärnu"	9.32,4
	T.Endrikson	

3.	R.Oja Viijandi	9.44,6
	G.Kingo	
4.	H.Hiiemäe "Pärnu"	10.05,7
	I.Aija	
5.	I.Ilves Viijandi	10.22,5
	T.Mägi	
6.	V.Talvik "Pärnu"	12.11,7
	A.Toome	

TA PAARISAERULINE KAHEPAAT

FA		
1.	M.Tallo "K" SAK	8.21,9
2.	H.Blumenfeldt "K" SAK	8.21,9
3.	K.Eliste "Pärnu"	8.37,3
4.	R.Martinson "Pärnu"	8.42,4
	T.Villisaar	
5.	J.Albri Tallinn	8.56,9
	K.Tarto	

TC PAARISAERULINE KAHEPAAT

FA		
1.	P.Urmsalu "K" SAK	8.39,8
	M.Pärmpuu	
2.	G. Padur "K" SAK	9.11,3
	E.Ratiste	

PA PAARISAERULINE NELJAPAAT

FA		
1.	E.Laugasson "Pärnu"	6.36,0
	P.Vare	
	M.Lelle	

2. S. Sonntak 6.42,4
S. Sahharov "Viiking"
L. Prokofjev
S. Sahharov
D. Andrejev

**PB PAARISAERULINE
NELJAPAAT 7.14,0**

FA 1. H. Antsmäe "K'SAK 7.14,0
M. Kivisik
U. Hallik
L. Preimann
2. A. Petrikov "Viiking" 7.17,4
A. Sillin
O. Gavrilov
S. Fjodorov
3. M. Kivisik "K'SAK 7.43,0
A. Sallaste
A. Poobus
A. Artma

**TA PAARISAERULINE
NELJAPAAT**

FA 1. M. Pämpuu "K'SAK 8.30,0
H. Blumentfeldt
M. Tõva
K. Herrm

**TB PAARISAERULINE
NELJAPAAT**

FA 1. K. Herrm "K'SAK 8.17,4
M. Tõva
M. Tallo

2. G. Padur 8.32,1
T. Villsaar "Pärnu"
R. Martinson
K. Eliste
K. Männiku
3. S. Sulg "K'SAK 8.57,0
M. Pämpuu
P. Urmsalu
E. Retiste

PA ROOLIJATA KAHEPAAT

FA 1. M. Jakovlev "Viiknig" 8.20,2
V. Perunov
2. L. Preimann "K'SAK 9.04,3
A. Artma
3. J. Sirel Tallinn 9.26,8
R. Kruger
4. A. Pavlov "Viiking" 10.55,0
V. Pavlov

PA ROOLIJATE NELJAPAAT

FA 1. T. Tappo "K'SAK 7.19,0
U. Hallik
L. Preimann
A. Artma
2. A. Pavlov "Viiking" 8.07,3
V. Pavlov
A. Petrikov
O. Gavrilov

PA ROOLIJAGA NELJAPAAT

FA 1. T. Tappo "K'SAK 9.25,0
U. Hallik
L. Preimann
A. Artma
roolijat: T. Kolla

PA KAHEKSAPAAT

FA 1. M. Jakovlev "Viiking" 7.12,0
V. Perunov
I. Sillin
S. Sahharov
D. Andrejev
L. Prokofjev
A. Mihhejev
V. Nazarov
roolija: J. Gurilgov
2. T. Tappo "K'SAK 7.34,8
U. Hallik
L. Preimann
A. Artma
H. Antsmäe
M. Kivisik
A. Salla
M. Kivisik
roolija: T. Kolla
3. T. Endrikson "Pärnu" 7.57,4
I. Peterson
E. Laugasson
P. Vare
V. Aas
P. Strikholm
M. Lelle
S. Sonntak
roolija: I. Ajja

EESTI SÕUDELIIDU INFO

EESTI SÕUDELIIDU JUHATUS

President	Peeter Mardna	Magdaleena Haigla Pearst	691 331
Viitsepresident	Henn Elmet	Põllumajandusülikool Teadusprojektor	31 611
Liikmed:	Arne Graumann	Viljandi "Kalev" õppesportdikeskus Direktor	54 770
	Ants Kiviselg	Eesti Piirivalve Medteenistus Ülem	441 059
	Arvo Loorits	Sõudeklubi "Pärnu" Juhataja	43 797
	Juhan Mitt	K.Palusalu nim Spordikool Treener	682 192
	Reet Palm	Pärnu Spordiselts "Kalev" Treener	44 188
	Margus Tammekivi	Advokaat	42 431
	Virgo Treinbuk	Narva Tolleinspektor Inspektor	24 152
	Ülo Tõlp	Tartu Ülikool Õppejõud	35 247
	Toivo Zoova	ESS "Kalev" Juhtivinstrukotr	446 667

EESTI SÕUDELIIDU REVISJONIKOMISJON

Esimees	Urmas Hein	EPÜ Kehakultuurikeskus Õpetaja	33 625
Liikmed:	Krista Kungla	Kambja Põhikool Õpetaja	16 248
	Priit Tasane	Sõudeklubi "Aviron"	44 188

EESTI SÕUDELIIDU ZÜRRI

Esimees	Hugo-Herbert Artma	6 320 301
---------	--------------------	-----------

EESTI SÕUDELIIDU TÖÖTAJAD

Jaan Tuuts Peasekretär	238 275
Mihkel Klementsov Peatreener	238 275

SÕUDEKLUBID. SÕUDEBAASID SPORDIKOOLID

"Viiking" Narva Linna Laste-Noorte Spordikool Retsnaja 1, EE2000 Narva	Ivan Mostakov 33 078 Sergei Glusko 33 078
"Aeron" Reiu Spordibaas Paikuse vald, EE3600 Pärnu	Mati Villsaar 53 686
"Kalev" S-Jõe 50 ^b , EE3600 Pärnu	Matti Killing 43 776 Kaido Siim 44 188

“Pärnu Spordiseltsi “Kalev” Sõudmise Aerutamise Kool	EE3600 Pärnu	Reet Palm 44 188
“Pärnu”	Tööstuse 27, EE3600 Pärnu	Arvo Loorits 43 797 Mihkel Leppik 43 797
Tallinna Sõudeklubi	Paldiski mnt 167-16, Tallinn	Marian Vahuri 448 932 Mihkel Klementsov 590 980
Tallinna Harku Sõudebaas	Sõudebaasi tee 21 Tallinn	Juhan Mitt 682 192
Tallinna Spordiselts “Kalev”	Pärnu mnt 41, EE0103 Tallinn	Mare Voolaid 682 192
K.Palusalu nim Spordikool		
“Aht”	Jakobi 5, EE2400 Tartu	Ülo Tõlp 35 247
Tartu Ülikooli Sõudebaas	Rannatee 1, EE2400 Tartu	Jaan Pedaste 33 468
Viljandi Sõudeklubi	Ranna pst 6 EE2900 Viljandi	Arne Graumann 54 770
Viljandi Spordikool	Vaksali 4, EE2900 Viljandi	Anne Freimuth 53 530

LÜHENDID

- ROK Rahvusvaheline Olümpiakomitee
- FISA Rahvusvaheline Sõudespordi Föderatsioon
- EOK Eesti Olümpiakomitee
- ESK Eesti Spordi Keskliit
- ESL Eesti Sõudeliit
- ESS “Kalev” - Eesti Spordiselts “Kalev”
- “K”SAK - “Kalevi” Pärnu Sõudmise-Aerutamise kool
- OM - Olümpiamängud
- MM - maailma meistrivõistlused

- MK - maailma karikavõistlused
- MV - Eesti meistrivõistlused
- KV - Eesti karikavõistlused
- E - eelvõistlused
- R - vahe-(lohotus)võistlused
- D - poolfinaalvõistlused FA ja BF finalistide selgitamiseks
- DC - poolfinaalvõistlused FC ja FD finalistide selgitamiseks
- FA - finaalvõistlused 1.-6. kohani
- FB - finaalvõistlused 7.-12. kohani
- FC - finaalvõistlused 13.-18. kohani
- FD - finaalvõistlused 19.-24. kohani
- PF-poolfinaalvõistlused(Eetsi võistlustel)

PAADIKLASSIDE TÄHISTUSED

- 1x ühepaat
- 2x - paaris aeruline kahepaat
- 4x - paaris aeruline neljapaat
- 2- - roolijata kahepaat
- 2+ - roolijaga kahepaat
- 4- - roolijata kahepaat
- 4+ - roolijaga neljapaat
- 8+ - kaheksapaat

VANUSEKLASSIDE TÄHISTUSED

- M - meesvõistlejad (täiskasvanud)
- M k/k - meesvõistlejad kergekaaluliste võistlusklassis
- MSenB - meesvõistlejad 19-22aastaste vanuseklassis
- N - naisvõistlejad (täiskasvanud)
- N k/k - naisvõistlejad kergekaaluliste võistlusklassis
- N SenB - naisvõistlejad 19-22aastaste vanuseklassis
- PA ja TA - 17-18aastaste noormeeste ja neidude vanuseklass
- PB ja TB 15-16aastaste poeg- ja tütarlaste vanuseklass
- PC ja TC - 13-14aastaste poiste ja tüdrukute vanuseklass
- MA (mehed A) ja NA (naised A) - 27-35aastaste vanuseklass
- MB ja NB - 36-42aastaste vanuseklass
- MC ja NC - 43-49aastaste vanuseklass
- MD ja ND - 50-54aastaste vanuseklass
- ME ja NE - 55-59aastaste vanuseklass
- MF ja NF - 60-64aastaste vanuseklass
- MG ja NG - 65-69aastaste vanuseklass
- MH ja NH - üle 70aastaste vanuseklass

In memoriam

(6.VII 1934 - 11.V 1993)

VELLO-JÜRI ALLIK



Eesti sõudjate ja spordiaktivistide peret on tabanud suur kaotus. 1993. a 11. mail lakkas tuksumast Eesti Sõudeföderatsiooni presiidiumi esimehe (1964-1979), FISA rahvusvahelise sõudekohtuniku Vello-Jüri Alliku süda.

Kuuekümnendate ja kaheksakümnendate aastate vahelisel perioodil tegutsenud sõudesportlastele, aktivistidele ja paljudele sporditöötajatele jääb Vello-Jüri Allik meelde kui äärmiselt osavõtlik, alati abivalmis, sõbralik, enesekindel ja suhtlemisaldis organisaaator. Ta oli ise mitmekordne Eesti meister sõudmises, paljudele Tallinna sõudjatele esimene julgustaja ja ühiskondlik-treener õpetaja. Ajavahemikule, millal Vello-Jüri Allik juhtis Eesti Sõudeföderatsiooni tegevust, langeb enamik nende aastakümnete Eesti sõudespordi tipphetki.

Fotomälestus Vello-Jüri Allikust Eesti meistrivõistluste lõpetamisel 1975.a. Vasakul V.-

J. Allik, paremal FISA šürii liige Juri kalugin.

Vello-Jüri Allik oli ka esimeste rahvusvaheliste sidemete korraldaja, millega pandi oluline alus Eesti Sõudeliidu vastuvõtmisele 1991.a FISA liikmeskonda.

Vello-Jüri Allik tegutses aktiivselt sõudekohtunikuna. Mitme Euroopa meistrivõistluse ja Moskva Olümpiamängude sõuderegati arbiitrina oli ta alati objektiivne ja korrektne, mis väärts sõuderingkondades tõsis tinnustust.

Vello-Jüri Allikult ei saanud tuge mitte üksnes sõudesportlased, vaid tema vastutulelikkus ja alatine abivalmidus andis moraalset tuge ning innustas ka paljusid teiste alade sportlasi ja sporditöötajaid.

Mälestus Vello-Jüri Allikust püsib kaua meie südameis.

Eesti Sõudeliit

Eesti Sõudeliidu zürri

TOIMETUSELT

Üle kahtluste ja kõhkluste, läbi mure ja vaeva jõuab lugejani "Eesti Sõudja" teine number. Toimetus tegi kõik võimaliku ja võimatu selleks, et vaatamata mitmesuguseile, eelkõige majanduslikele raskusile, jätkata eelmisel aastal alustatud.

Aasta tagasi ilmavalgust näinud esimese numbril sünnivalud olid rängad. Väga soosivalt ja abivalmilt meie ettevõtmisesse suhtunud "Paberikunsti" trükikoja pere vahetus just enne esimese numbril trükkipressi alla minekut. Uus juhtkond eesotsas Sergei Sverdlikuga venitas esialgu trükimasina käivitamisega, mõni aeg hiljem aga viskas sünnituhudes sipleva käsikirja koos looteveega sõna otsese ja täpsel mõttes aia taha, toimetust sellest informeerimata ja selleks meie nõusolekut saamata.

Töö teostaja vahetamisest informeeris toimetust AS Infotrükk, kellele olid üle antud trükivalmis materjalid ja kes ei olnud kursis toimetuse ja "Paberikunsti" ametimeeste vahel sõlmitud esialgse kokkuleppe olemusega. Kogu see segadus tähendas esimese numbril trükikulude hinnakasvu enam kui 4-kordseks, rääkimata juba asjatuist askeldusist pealesunnitud ajakulu.

Tiraazi suurust ja läbimüüki arvestades jäi ESL miinustesse, vaatamata mitme sponsori - sõudeklubi "Pärnu", firma "Agfa", AS "Cibuse" ja Tartu Leivakombinaadi ja reklaamiagentuuri AGE-Pärnu "rahasüstidele".

Toimetus oli meeldivalt üllatunud, et "Eesti Sõudja" esiknumbrisse suhtuti poolehoidu ja arusaamisega ega oldud kitsid tunnustussõnadega. See kohustab toimetust enamaks! Püüame ka selle numbriga oma lugejate heasoovlikkust õigustada ja soovime teile eheda elamusi "Eesti Sõudja" teise numbril lugemisel.

Esikaanel: Arnold Ebrok

Tagakaanel: Fotomälestus 1984. aastast Pärnu sõudespordi 100. aastapäeva sõudjate rongkäigust.

TOIMETUS

Toimetaja Hugo-Herbert Artma, p/k 333, EE0090 Tallin, tel 6 320 301

Toimetusnõukogu: Mihkel Klementsov, Peeter Mardna, Jaan Tults

Korrektuuri luges Virve Pillau

Kujundas Galina Taslõkova

Fotod: Aksel Randmer, H-H. Artma ja V.Kalepi erakogudest

Eesti Sõudeliit, Regati pst 1, EE0103 Tallinn, tel 238 275

SISU

Peeter Mardna	1
Jaan Tuuls + PILGUGA TULEVIKKU	2
Mihkel Klementsov + TAGASIVAADE 1993.A HOOAEGA	5
Matti killing + EKSPERIMENTIDE HOOAEG	7
Reet Palm + JUUNIRIDEGA NORRAS	10
Jaan Tuuls + SÕUDMISEST ÜLDSE, TARTU OMAST ERITI.....	13
TOIMETAJA VEERUD	14
HUGO-HERBERT ARTMA + TÄHELEPANU! MARSS!	16
SÕUDEVÕISTLUSTE UUED STARDIREEGLID	17
Ülo Tõlp + EESTI SÕUDESPORDI AJALOOST	19
Arnold Ebrok + PURJED JA AERUD	24
Ame Graumann, Toomas Honga + 110 AASTAT SÕUDMISEST PÄRNUS.....	26
MIHKEL LEPPIK + PÄRNU VAPIMÄRGI KAVALER.....	30
Veljo Kalep - SÕNUM ÜLE AEGADE MAADE JA MEREDE TAGANT.....	32
TEISTKORDSELT SÕUDEVETERANIDE SUURFOORUMIL	34
UGU-ÄRBÄRT PAJATAS	36
EESTI SÕUDMINE 1994	38
- 1994. aasta sõudevõistluste kalender	38
- Eesti 1994. aasta sõudevõistluste juhendid	40
- Sõudevõistluste korraldamise juhendi muudatustest	46
- kriteeriumid MM-võistlustele pääsemiseks	46
Mihkel Klementsov + SÕUDETEHNIKAST JA INVENTARIST	47
- Paadi seadistamine. Põhialused- mõtteid kirvesaerust	50
EESTI SÕUDMINE 1993	55
EESTI SÕUDELIIDU INFO	56
LÜHENDID	57
IN MEMORIAM. VELLO-JÜRI ALLIK	59
TOIMETUSELT	60

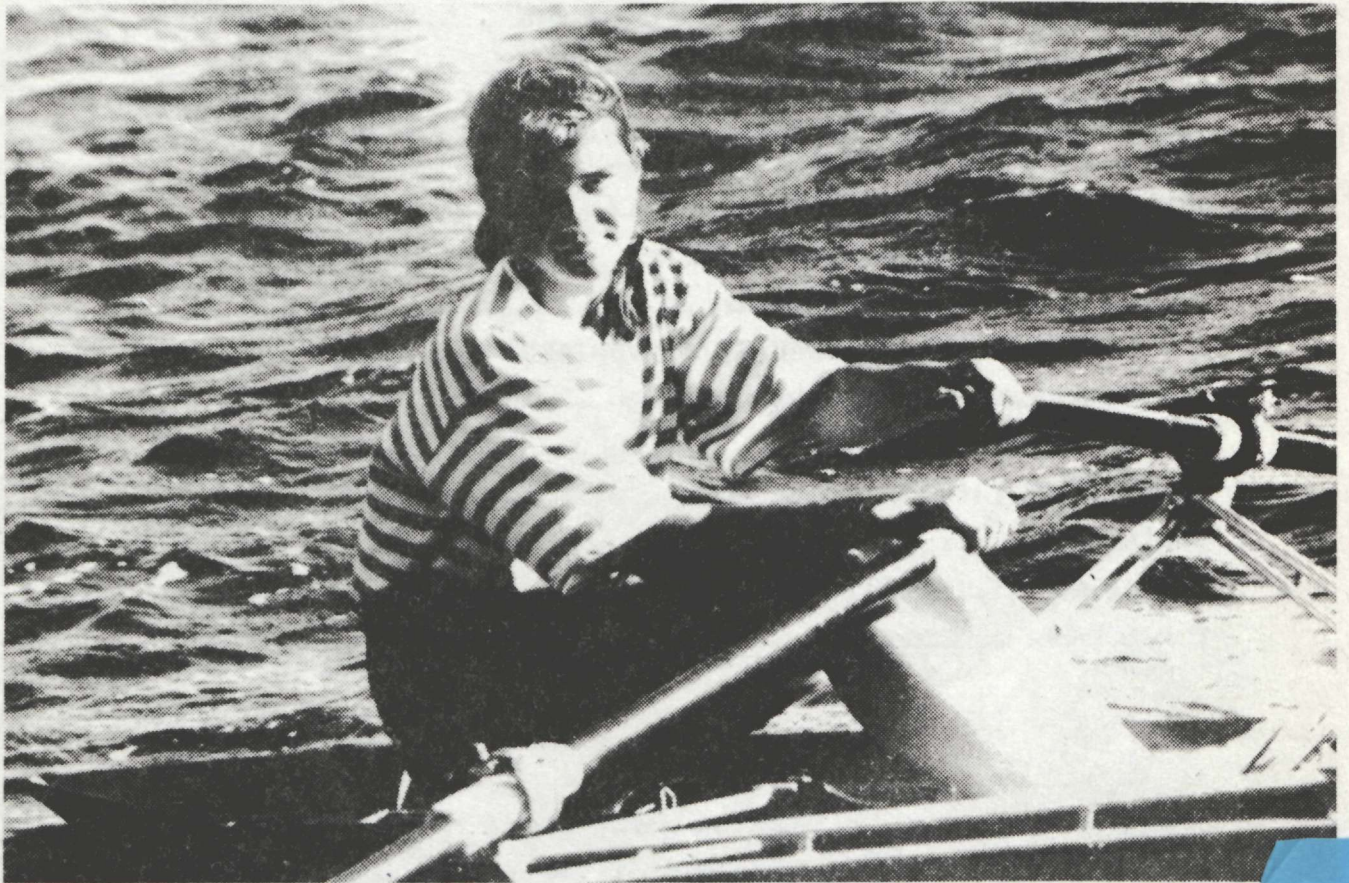

KATRIN HERM