

MAANOORED

TÕUSVA PÕLVE TULEVIKU TÄHISED



PÕLLUMAJANDUSLIK NOORSOO KUUKIRI

1934

II aastakäik

Toimetaja dr. agr. A. MILJAN. Vastutav toimetaja E. JUST.
Väljaandja EESTI PÕLLUMEESTE KESKSELTS.
Toimetus ja talitus: Tallinn, Pikk 40, postkast 54, telef. 454-70.
Tellimishind: 120 snt. aastas, 65 snt. poolaastas.

Nr. 2

Veebruar

Veel vastu saab.

*Täit mehejõudu, käterammu
ning usku, usaldust ja julgust,
oo, kodumaa!*

*Ei taganemist ainust sammu.
Mis tuleb, pöörmata see tulgu.
Veel vastu saab!*

*Mis olid sinu päevad varem,
kui olid oma nime vari,
oo, kodumaa!*

*Nüüd on kõik valgem, kaunim, parem.
Veel vapram kangelaste veri.
Veel vastu saab!*

*Käed adra külge pane, astu
ja ära vaata enam taha,
oo, kodumaa!*

*Päev uhkem paistab sulle vastu,
su tulevik — su oma teha,
Veel vastu saab.*

HENRIK VISNAPUU.

Riigiisa 60. sünnipäev.

Meie riigiisa ja rahvajuhht peaminister Konstantin Päts pühitseb 23. veebr. oma 60. sünnipäeva. See on tõsine peopäev kogu riigile, eriti kõigile rahvuslikult mõtlejaile kodanikele. Konstantin Pätsi nimega on meie lähedalt seotud kõik meie rahvuslike ettevõtete kordaminekud, rõõmud ja mured. Me pühitseme rahva poliitilise juhi sünnipäeva. On küllalt põhjusi silmade eest lasta mööda need sündmused, kus meie praegune riigiisa on etendanud juhtivat osa.

Sellest on nüüd juba 32 aastat tagasi, kui noor õigusteadlane Konstantin Päts astus avalikkuse ellu, valides endale rahva poliitilise juhi vastutuserikka ja vaevalise tööala. Ta hakkas Tallinnas toimetama päevalehte „Teatajat“. See oli juba teine Eesti päevaleht, sest esimene, „Postimees“, ilmus Tartus. Kumbki päevaleht ja tema toimetaja esitas isevoolu Eesti poliitilises elus. J. Tõnisson „Postimehega“ jätkas seda idealistlikku poliitikat, mida oli alustanud Jakob Hurt. Realistlik vool, mille eesotsas oli olnud C. R. Jakobson, ja mis viimase varase surma järgi oli jäänud juhita, leidis Konstantin Pätsis võimsa kandja. Moment, mil see sündis, oli nüisugune, et maa päris jäänud juhtide järele, sest õhus tundus juba läheneva kõue märke.

Too oli aeg, kus inim põlv tagasi teoorjusest vabanenud talupoeg määratule jõupingutustega, püsivuse, töö, hoole ja kokkuvõituga oli suutnud luua kindla põhja jalgade alla ja kus ka linnadesse oli kogunenud juba laiad Eesti kodanikkude kiht. Oli kogutud varandust ja oli omandatud haridust. Eestlane valmistus otsustavale võitlusele maa esoste isandatega. Võitlused käisidki juba kahel rindel — Saksa aadeliga ja kodanikuseisusega ühel pool ja Vene tsaarivalitsusega teisel pool. Rahvas nõudis vabanemist sakslaste hoolekande alt ja nõudis ka poliitilisi õigusi ja kultuurilise arenemise võimalusi. Aga väljavaated võitluste kordaminekuteks olid veel väikesed. Rahva seisundit võiks kujukalt võrrelda kitsa oruga, mis igalt poolt suletud järskude mägedega ja millest väljapääsu teid valvavad vaenulikud hambuni relvastatud väe jõud. Saksa aadli käes oli maa omavalitsus ja tema käes oli suure osa maast. Saksa kodanikkude käes oli linnade omavalitsus, nende käes olid rahaasutused, kapitalid, nende kätte oli koondatud kaubandus. Sakslaste ridades valitses imestamiseväärt üksmeel — iga mees oli valvel sakslaste eesõiguste eest. Tsaarivõim näis olevat vankumatu. Eestlased olid kilustatud. Haritud ja jõukatest eestlastest olid paljud üksikõksed rahva vabaduse piüete vastu. Suur hulk oli pöörnud selja oma rahvale ja võitles vaenlaste ridades. Suur hulk lihrast uppis üripäeva askeldusisse. Kuid rahvas ajas end sirgu. Vaja oli vaid juhti, kes viiks rahva võitlusele ja võidule. Nüisuguseks juhiks oli meile saatusel määratud Konstantin Päts.

K. Päts asus Tallinnas tööle tasa ja targu. Ta teotse ettevaatlikult, aga järjekindlalt ja osavasti. Esmajoones läks tal korda koondada Tallinna Eesti kodanike ridu. Ta osutus siin suureks strateegiks ja osavaks diplomaadiks. Kolme aastase töö järgi astus ta Tallinna linnavalimistel otsustavasse võitlusesse sakslastega. 1904. aastal langes eestlaste kätte saksluse võimu tugev kants — Tallinna linnavalitsus. See aasta oli pöördeks Eesti poliitikas. Me tundsimme oma jõudu. Nurjus sakslaste lootus, et eestlased puuduliku asjatundmise tagajärjel ajavad linna asjad sassi. K. Päts oskas valida tööjõude ja kasvatada töömehi. Ise oli ta igalpool juhtimas ja aitamais. Pea selgus, et eestlased paremini valitsevad linna kui sakslased. Nüüd oli K. Päts juba üldiselt tunnustatud juhiks. Tema tegevuse peale olid pöördud kõigi silmad:

Jõudis kätte saatuslik 1905. aasta. See pani kogu Eesti rahva liikvele. Eestlased lootsid suurest Vene revolutsioonist tuge oma majanduslikus, kultuurilikus ja poliitilises võitluses. Revolutsioon kukutas Venemaal isevalitsusliku korra. Ka Eesti rahvale tõi see vabamaid tegevusevõimalusi. Aga ta tõi meile ka ranke kannatusi. Eesti rahva vanad vastased, Saksa aadel ja tsaarivõim, ühinesid eestlaste vabadusepiüete mahasurumiseks. Sõjaväljakohus mõistis tagaselja surma ka K. Pätsi, aga ta pääses põgenema välismaale. Siin saatis ta mööda mitu aastat. K. Päts kasutas oma maapaos viibimise aega, et põhjalikult tut-



Riigivanem-peaminister Konstantin Päts.

vneda omavalitsuse küsimustega. Sel ajal kirjutas ta põhjapanevaid raamatuid omavalitsuse üle. Kui sõjaseadus oli jälle kaotatud, pöördus K. P ä t s tagasi kodumaale. Poolehoiu pärast revolutsioonilisele liikumisele, mõistis kohus tema aastaks kindlustusevangi. Tagasi jõudes jätkas K. P ä t s oma rahulikku ja ettevaatlikku rahvuslikku ülesehituse tööd.

1917. aasta revolutsioon seadis Eesti rahva suurte ülesannete ette. Tsaarivalitsus varises kokku. Eestlased kasutasid juhuselt, et nõutada endale autonoomiat. Kodumaa asjade korraldamine läks eestlaste eneste kätte. Astus kokku Eesti Maapäev. K. P ä t s valiti Maavalitsuse esimeheks. Selles ametis tulid ümiks tema haruldased organisatorilised võimed ja tema suur riigimehe and. Maavalitsuse töö oli Eesti elus määratu suur tähtsus. Loodi korraldused, mille varal pärastpoole oli võimalik riigi valitsemist ruttu enda kätte võtta ja esimestest valitsemise raskustest üle saada. Samal 1917. aastal juhtis K. P ä t s Eesti sõjavägede loomist, olles Eesti Sõjaväelaste Ülemkomitee esimeheks. Ainult see töö võimaldas pärast alata kangelaslikku võitlust vabaduse eest mitmekordselt tugevama vaenlasega.

Võim Venemaal läks enamlaste kätte. Maapäev aeti laiali. Algasid vintsutsused. K. P ä t s i korter otsiti mitmel korral läbi ja enamlaste tribunaal karistas teda Maavalitsuse töötörke korraldamise pärast kuulise vangistusega. K. P ä t s pidi minema „põranda alla“, sest oma elu eest ei võinud ta silmapilkugi olla julge. Kui Saksa okupatsiooni väed olid lähenemas meie kodumaale, astus Maapäeva vanemate nõukogu kokku ju valis Päästekomitee, kelle liikmeks oli K. P ä t s. Päästekomitee kuulutas välja Eesti iseseisvuse. Koostati ka Ajutine Valitsus, kelle etteotsa peaministrina sai Konstantin P ä t s. Algas Saksa okupatsioon, mis takistas Ajutisel Valitsusel teetseda. K. P ä t s hakkas korraldama Saksa okupatsioonivõimude vastu boikotti ja koostas proteste. Üks neist protestidest kanti Riias Eesti vallavanemate poolt ette. Teine sattus Saksa võimude kätte. Selle eest K. P ä t s arreteeriti ja saadeti Saksa koonduslaagri. Seal viibis ta vangistuses kuni Saksa okupatsiooni lõpuni.

Kui K. P ä t s vangist jõudis koju, oli algamas sõda. K. P ä t s peaministrina Ajutise Valitsuse eesotsas, hakkas energiliselt korraldama riiki ja otsima abinõusid sissetunginud vaenlaste tagasitõrjumiseks. Seisukord oli äärmiselt raske. Nagu me teame, suutsime oma riigivalitsemise asjad seada korda ja viia sõja võidurikka lõpuni. Pärast rahu tegemist algas vaikne ja püsiv töö riigi ülesehitamises ja valitsemises. K. P ä t s on olnud palju kordi riigivanemaks. Ta on sellele kõrgele kohale kutsutud ikka siis, kui olukord riigis oli kõige raskem ja kui kodanikkude meeled olid ürevuses. Ikka on tema suutnud keerulisi olukordi lahendada ja meeli rahustada.

K. P ä t s on loodud riigimees. Ta on suur jõudude koondaja ja inimeste tööle rakendaja, rahulik kaaluja ja kindla käega valitseja. Suur riigimees ja suur rahvajuh, aga ka suur demokraat. Ta on olnud aastakümned rahva poliitiliseks kasvatajaks ja läbi imbunud demokraatlikust mõtteviisist. Temale on rahva tahtmine pühaduseks. Isiklikus elus on ta väikeste nõudmistega, lihtne ja südamlik. Teda võib pidada Eesti parimaks poliitiliseks kõnemeheks. Ta kõneleb lihtsalt, aga jõuliselt. Ta sõnad tulevad südamest ja lähevad südamesse.

See suur riigimees, rahvajuh ja demokraat, on oma elus pidanud kannatama palju vintsutusi ja läbi elama palju raskeid päevi. Aga saatus on annud temale osaks ka palju õnne. Mis on rahvajuhile kaunimat, kui ta näeb täide minevat ilusamaid unistusi, kui ta suudab viia võidule oma põhimõtted. Tema juhtimisel langes eestlaste kätte Tallinna linna omavalitsus. Tema oli Eesti autonoomilise Maavalitsuse esimees, oli Eesti riigi esimene peaminister, tema kätte on seadusega peale põhiseaduse muutmist antud presidendi võim, oma 60. sünnipäeva võtab ta vastu kui Peaminister-Riigivanem.

Eesti noorsugu ühes kogu rahvaga tervitab meie riigi loojat ja ehitajat tema aupäeval palovate soovidega: Elagu kaua Konstantin P ä t s.

Md.

Kindral J. Laidoner 50-aastane.

Meie endised peremehed ja kaswatajad fasklased ja wendelased kaswatasid meid nõnda, et kõike seda laideiti ja maha tehti, mis Eestis rahwusest oli tekinud wõdi selle tunde märki kandis, ja wastupibi, mis wõõras oli — jeda kiideti. Selle tagajärjel ongi meil tekinud säärane mõlemiswiis, et kui meil tarwis on leida waimukangelasi, siis jeda igatahes ei tule otsida Eestist ega Eestis rahwa hulgast, waid jeda tuleb wäljaspoolt otsida.

Lõppeolest wõib aga kangelasi leida iga rahwa hulgast ja kui meie eestlasi hakame asjalikult hindama, siis peame tunnustama, et Eestis rahwas selles küsimuses teistest sugugi taga ei ole, wõib olla on isegi ees. Meie rahwas on loonud enefele luulelise muinaskangelase „Kalewipoja“, selle sarnane puudub isegi mitmel wanaemal ja suuremal rahwal. Samuti leiame tõelikke kangelasi lembituga eesotsas meie muistse wabadusewõitluse päewilt. Alles hiljuti alganud isefeiwsuse ajajärg näitas meie wabadusewõitluse juures, et ka meie praeguse põlwe seas on olemas rahwuskangelasi. Üks filmapaistwaim nendest on meie wabadusjõja kõrgem juht kindral J. Laidoner.



Kindralleitnant J. Laidoner.

Tema noorpõlwe oma üldjoontes ei erine palju mitme Eestis mehe noorpõlwest, kus juures punase joonena käib läbi wisa töö ja tung laiema filmaringi ja laiema tegutsemiswõimaluse järele.

Kindral Johan Jaagu poeg Laidoner sündis 12. weebr. (31. jaanuaril) 1884. aastal Wiljandimaal Wiratsi wallas Raba talus. Talu ei olnud senini säilinud, seal on waid wundamenti waremeh ja juur paarisaja aastane tamm. Kui kohalik wallakoal, samuti Wiljandi linna algkool ja linnakool 1900. aastal lõpetatud oli, astus J. Laidoner wabatahtlikult kaitsewäkke, sealt Wilno sõjateoli, mille 1905. aastal nooremleitnandina lõpetas. Peale nelja-aastast teenistust Kautskuses astus Sõjawäe Akadeemiasse Peterburis 1909. aastal, mille lõpetas 1912. aastal esimesel järgul. Selle tagajärjel arwati teda kindralsaabi juurde, nii et tema maailmasõjast alates 1914. aastast juba kindralsaabi ohwitserina oja wõttis.

Teenides Wene wäes mitmetel wastutusrikastel kohtadel, tuli tema esimese wastawa kuse peale Esimese Eestis rahwuslise diwiisi ülemaks ja astus ametisse 23. det. 1917. Sellest ajast peale algaski kindral Laidoneri töö Eestis rahwa, eriti tema kaitseorganisatsioon loomise kasuks. Kuna kindral Laidoneri poolt organiseeritud 1. Eestis rahwusline diwiis enamlaste poolt üle wõeti, siis liidus tema Ajutise Walitsuse ülesandel esitets Wenemaale, siis ka Soome, et diplomaatilisel teel Eestis isefeiwsuse tunnustamist nõuda, sest et Eestimaalet sellel ajal hõsetunginud Saksaa okupatsiooniwõimud ei tahtnud Eestis isefeiwsaks tunnustamist omaks wõtta.

Sügisel, kui Saksamaal revolutsioon oli tekinud ja ka meie maal Saksaa okupatsiooninäed lagunema hakkasid, algas 11. nowembril 1918. aastal Eestis Ajutine Walitsus tegutsema ja riiki korraldama, muuseas ka kaitsewäge organiseerima. Kuid meeletu oli säärane, et kaitsewäe organiseerimine edenes wõisjal ja jeda ka weel sellel ajal, kui enamlasted 27. now. üle Narwa jõe olid tulnud ja sellega sõda Wõutogude Wenemaaga oli tõsiastaks saanud. Kui siis kindral Laidoner 7. det. Eestis jõubis, pani tema kõik oma energia kaalule, et meie riigikaitse korraldust olukorra nõuete kõrgusele tõsta.

La sõitis kõige pealt Inglise laevastiku järele Liibavisse ja suutis seda mõjutada, et laevastik sealt kõhe Tallinna sõitis. 14. det. asus tema operatiivsaabi ülema kohale, organisatsioonides vastava staabi. Tema nõudmiste peale läi Ajutine Valitsus 23. det. wägede ülemjuhataja instituudi, määrates kindral Laidoneri kaitsevägede ülemjuhatajaks wäga suure wõimupiiriga, mis ka sõjapidamiseks hädawajalik oli. Nagu nüüd tagant järele kindlasti wõime tõendada, oli Ajutine Valitsus selle määramisega dieti talitanud. Kindral Laidonerile ei hakanud mitte wõim pähe, nagu seda mõne teisega oleks wõinud juhtuda, waid ta kaotas seda wõimu ainult Eesti riigikaitse huwides, tehes selle juures lõpmata palju tööd ja saades puhtamisi ainult mõni tund ööfel. See töö andis aga häid tagajärgi.

Tuba jaanuari kuu algupäewadel olid igal pool waenlase pealetungimised seisnuna pandud, kusjuures Tallinna ees waenlane seisis umbes 30 km kaugusel. Kaitsevägede meeleolu oli muutunud märksa paremaks, miks pärast oli wõimalik asuda üldisele wastupealetungimisele ja 4. jaan. 1919. aastal wõtsime tagasi Tartu, 18. jaan. Narwa, 1. weebr. Walga ja Wõru, mil sõda dieti wiidi piiriäärsetesse maariipa, kus ta weel kaua kestis. Kewadel 1919. aastal wiidi sõjategemus üle piiri Wenemaale, Pihwa ringkonda ja Lätimaale, et Eestimaal wõimaldada ka piiriäärsetes maades wilja maha teha ja loikust saada, et Eestil ei pruugiks nälga kannatada.

Sama aasta suwel tuli Lätimaal Wõnnu linna juures Saksa landesweeri ja von der Goltzi raud- diwiisiga jõudu katkuda, sest et sakslased salaja sellel ajal, kui meie wäed rinnetsel enamlaste wastu sõdisid, tähsid meie wägede seljataha tulla ja sellega meid sundida kui mitte iseseiswast riigist, siis vähemalt maareformi teostamisest loobuma ja müüjad sakslastele tagasi andma. Seda muidugi Eesti wägede juhataja ei wõinud lubada, miks pärast läbirääkimistest midagi välja ei tulnud ja kindral Laidoner oma wägedega Sakka wäed purustas ja Kiia alla tagasi ajas.

Sügisel 1919. aastal katkus Nõukogude Wene wägi mitmel puhul meie sõjalist jõudu purustada, mis juures eriti ägedad wõitlused tellisid Narwa linna juures jõulu ajal. Kuid kuna wenelased meie wägesid purustada ei suutnud, ega Narwat kätte ei saanud, kirjutati 31. det. 1919. aastal waherahu alla, mis maksima hakkas 3. jaan. kell 1/11 1920. aastal. Seda aega, mil wiimane lahingupauk kõlas, märgitakse meil igal aastal 3 minutit seisatuga Wabadussõjas langenute mälestamiseks. Sama aasta teisel weebrewil kirjutati ka lõplik rahu alla, mille järel kaitsewägi aegamööda rahvajale üle läks ja ka kindral J. Laidoner kaitserõuesti lahtus.

Meie muistises wabaduswõitluses ei ühinenud kõik eestlased ühise juhatusse alla, miks pärast nad ka pidid pealetungiwatele sakslastele alla andma, pärast seda, kui madisepäewal 1217. aastal wana eestlaste tähsim juht Sakalamaa wanem Lembit oli langenud. Meie uuest wabaduswõitlusest wõtsid aga kõik eestlased osa, kes olid kõik ühe ülemjuhataja käsutada, kes ka samalt maalt pärit olid, kus Lembiti. Julgesti wõime nüüd kindral J. Laidoneri meie rahwusangelasest nimetada, sest tema oli see mees, kes meie Eesti wäed wõidule wiis ja sellega meile meie iseseiswuse kiinitas.

Kuid sellega ei lõppenud weel kindral Laidoneri tegewus. 1. det. 1924. aastal katkusid kommunistid Eesti riiki häwitada. Nad tõssid kõige pealt ssemaal mäsju, tahtes siin wõimu enesele wõtta, et siis wäljamaalt oma sõpru appi kutsudes mängida meie riigi juhtimise wõõra riigi kommunistide kätte, kes siis muidugi oleks mõne wõõra riigiga ühendanud ja Eesti iseseiswusele lõpu teinud. Siis kutsuti kindral Laidoner uuesti Kaitsevägede ülemjuhataja kohale, et tema ssemaal rahu jalule seaks ja samuti ka piiri järele walwaks, et sealt wõõras wägi pealetungima ei hakkaks. Täites oma ülesannet, lahkus kindral Laidoner umbes 6 nädala pärast ametist, et minna eraellu, kus tema emge oli.

Ullatoodud ribadest selgub, et meil kangelasi ei ole tarwis otsida wäljaspoolt Eesti, waid et neid leidub ka Eestis, kusjuures muude hulgas kindral J. Laidoner eriti silma paistab. Eesti rahwal on küllalt põhjust kindral J. Laidoneri 50 aastast sünnipäewa wäärilalt pühiseda ja meie noorpool Eesti ilusama tulewiku rajajat rõõmuühõitsetega terwitada.

Kindral J. Soots.

Kasvata meid vaprad pojad.

Oh Jumal, laota armutiivad
Sa üle meie kodumaa,
Et rahu, töö ja õnn ta viivad
Veel sihil' kauni, parema,
Siis tuleviku aegil ta
Võib rahupõlves kasvada.

Sa, Issand, ole varjuks meile,
Kui vaenutuuled puhuvad
Ja vii meid ise rahu teile,
Kui lahku sihid lähevad:
Sa anna oma armu meil' —
Me kõnnime siis rahuteil.

Sa, Issand, ise kõiki hoiad,
Et meil ei tuleks ahastust,
Ja kasvata meil vaprad pojad,
Kes hoiaks kallist vabadust.
Kui oled sina meiega,
Siis on meil rahu, õnne ka!

Riik ideaalina.

Meie noortel ei olevat ideaale. Nü ütlevad sagedasti vanemad, kel on veel meeles oma nooruse aastate tormid ja tungid. Võrreld's oma aega praeguste noorte meeleoludega paistab neile, nagu oleks nüüd teisiti.

Ka noorte keskest kuulduv, et olevat ideaalide-vaene aeg. Ei teata, kuhu poole ja mille poole püüda. Puuduvat ka elu eeskujud, mis tähistaksid noorte püüete suuna. Nii arvatakse. Ja meie ei või salata, et neis arvamisis on osaliselt tött: Praeguse aja meeleolud on lõhestunud. Ei ole kerge ülesanne neis leida arenevale hingele terviklust.

Rahva elu käib samu tõusu ja languse järke, kui looduses viljakasvu ja ikulduse ja laial okeanil suurte veekogude tõusu ja mõona perioodid.

Tõusu ajal massihinge sisemine surutis murrab paisu. Ideede rohkus valdab hingi. Ideaalid ei valmistu pettumust. Languse ajal massil ei tundu ühist suundavat hinge. Ideed on hargnenud. Ideaalide taotlemine nõuab juba enese okverdust, sünnitades pahatihti pettumusi. Kasvavad inimesed ei leia nagu elusihki.

Käesolevad aastad on meie rahvale kahtlematult hingelise languse aastaks. On käimas suur kõlbliste väärtuste ümberhinnang, see tähendab, nende väärtuste ümberhinnang, kuidas peab olema ja mis peab andma sisu meie elule. Sellise ajajärgu noored ei tohi jääda elule jalgu, vaid, kui otsivad hinged, nad peavad leidma õige tee, sest peatselt on algamas uus tõusuaeg. Ja häda neile, kes languse ajal on sattunud valele rajale.

Seepärast, silmad lahti ja kõrvad kuulma!

Meie seisame kahe ajajärgu ülemineku astmel. 1905. ja 1917. aasta murrangu ja madina kõlblised väärtused, mille paatoses ehitati Eesti riigi keha, on langemas kokku ja võidukäiku on astumas elulised arusaamised, mis on olnud juba aastaid maahinge liikumise sisuks.

Isikliku töö paatos ühiskonnastumise ja riikliku hoolduse asemele.

Isiklik võimane, elurõõm ja kanguse poole püüe tõstetakse aupaistesse, vastandina sellele, nagu seni ülistati väetuid, jõuetuid, alla jäänuid, virilaid.

Rahvuslik austus ja lugupidamine neile, kes jõuavad elus edasi, kes kannavad end ja oma perekonda ise ning võimaldavad oma tööga teistele sama. Iga allajäämine on nõrkus. Nõrkus ei ole aga ühiselu kehas ülistatav, vaid on kannatatav, on paratamatus.

Usk oma isiksuse ja oma isiksuse kõrgemasse juhisse, oma Jumalasse või oma kõrgemasse Saatusse astub seniste jumalikkude väärtuste eitamise asemele. Õnn ja saatus on kõrged väärtused, mis annavad inimesele terve hinge, kui ta neisse usub lahtematult. Nende väärtuste eitamine, vastavalt mässuaegade meeleoludele, lõhub inimese tervikluse ja kindluse.

Usk oma rahvasse ja oma rahva Kõrgesse Saatusse ning usk oma rahva

kõrgemasse korraldajasse — Eesti riiki. Seni meie usk neisse suurtesse väärtustesse on olnud übarik. Oleme pidanud ise endid väikeseks ja jõuetuks ja oleme unustanud, et usk tõstab ka müed paigalt ja kõigutab kaljud kohalt.

Tegu ja teo ideaal tõuseb nüüd esikohale, ideaalide unistus langeb alla, sest iga unistus on nõrkus.

Ettetoodud vastolulised oletused andsin ainult näitena üldiseks lähtekohaks sündivast murrangust. Igaüks võib arutleda ise edasi.

Et teem oleks selgem, küsisime veel, mis on siis ideaal, mille poole püüab iga inimene, eriti aga noor hing?

Paljud arvavad, et ideaal on selliste väärtuste unistus, mida üalgi ei saavutata ja et just selles ongi ideaali veetlevus. Ei ole raske jõuda otsusele, et sellisele ideaali ettekujutus on suur eksitus ja et see eksitus valmistab noorele inimesele suuri pettumusi.

Püüda saavutamatu seale, tähendab püüda asjatult. Ja ükski teoinimene ei taha püüda asjatult.

Ideaal on kõrgema tüüse ettekujutus nii vaimu kui ka tegeliku elu suhetes. Sellepöolest võime me kõneleda töö ideaalist, talu ideaalist, perekonna ideaalist, riigi ja kodaniku ideaalist, naise, headuse ja iluduse ideaalist jne. Ideaal on teatav vastand tegelikkusele, sest viimast hindame me harilikult ebatäiuslikuna.

Ideaal ei sisalda järelikult iseeneses misik etbaelulist, ainult ideaali valik võib osutada igale ühele antud olukorras ebaeluliseks, kui noor inimene rakendub ebaelulise väärtuse, või eesmärgi orjusse.

Elada ideaalselt, see tähendab orjata elulist eesmärki. Just selle poolest patustavadki noored otsivad hinged kõige rohkem. Nad valivad sagedasti eluvõõra eesmärgi ja pettuvad.

Elu ise on siin ilmas kõige kõrgem ideaal ja seepärast näitavad ka need väärtused, mis viivad elu edasi, kõige kindlamaid eesmäärke, mida võime teenida ja mida peame teenima. Elu teenimise eesmärgid on kõik ühesuguselt aulikud ning valides neist ühe ja püüdes viia selle täiuseni meie lülitame end sellega ellu ja ei tunne üalgi pettumust, ka siis mitte, kui olime jäänud alla eluvõitluses, sest meie teenisime ju kõrgeimat ideaali.

Isik ja ta töö enese ning teiste ülevõlpidamiseks; perekond kui elamise ja elu edasikandmise asutus; riik kui rahvuse ja ühisele eesmärkide teenimise asutus; usk, kõlbline olek ja vaimu täiuslikkus, eks need ole need kõrged väärtused, mis kannavad elu. Lülitades nende teenistusse elame ehle ja ideaalidele.

Riik ideaalina, — seni tunti meil seda tumedalt. Arvati, et rahvas on ühel pool, riik ja ta valitsejad teisel pool, kuigi valitsejad olid valitud sama rahva poolt. Rahvas arvati, et valitsejad on selleks, et neid sömata. Ja ka valitsejad arvasid, et nad võivad üksühte sömata rahva ees, et kõik oleksid ühesugused kannatajad. Seda ei ole meil seni mõistetud, et rahvas ja riik on üks tervik, on ideaal, mis on teenimas kõrgeimat eesmärki, — oma rahvuse elu. Ja kuigi on seda mõistetud, siis ei ole seda tegelikult teostatud. Ja nüüd, peale põhiseaduse muutmise, mille heaks meie maahinge liikumine on pidanud võitlust juba aastaid, on uute liikumiste poolt käimas mööda maad lame söimuvõling kõigi ja kõige vastu, et pääseda söimu kaudu valitsemisele.

Põhiseaduse muutmine on põllumeeste liikumise suur võit ja see tähendab meie riigi, samuti ka meie rahva elu muudel aladel suurt murrangut nende ideaalide poole, mille eest on sõditud maahingelaste peres. See võit peab andma kõige pealt järgneval aastal ideaalse suhtumise meie riigisse ja ta valitsejaisse. Meie peame muutuma uueks, peame võtma riiki ideaalina ja iga üks kodanikuna ohverdama talle oma jõudu, et viia riiki kui ideaali täiuslikkuseni.

Eestlane riikliku ideaali kandjana peab ümbersündima. Kõige pealt on see nõuetav noortelt kui ideaale otsivailt hingedelt.

Eestlase hinge peab imbuma teadvus, et riik on kangelas-tegu ja rahvas, kes kannab riiki, on kangelasrahvas. Olla sangar üksilteo juures, nagu oli riigi usutamine, ei ole seevõrd raske, kui olla kehvalt ja igaveselt sangarliku ideaali teenistuses, mida on Eesti riik meile kõigile.

K. EINBUND, Riigikogu Esimees.

Vabaduspühaks.

Ennekuulmatus rahvaste heitluses — maailmasõjas — kõikusid troonid, varisesid kuningriigid ja rahvaste rinnust tõusis võiduhüüd: „Oleme vabad — oleme iseendi kuningad!“

See oli sündmus, mis ka Eesti rahvale avas võimaluse süüdata uusi küün-laid oma pisarate altarile. Tallinnas helisesid kirikukellad ja üle maa käis rõõmuhüüd: „Oleme vabad!“ Nende võiduhõisete hulka kostis ka kaugelt surmakülvajate masinate kargatusi, surijate ohkeid ja haavatuete oigaid. Oli selge, et ka seekord „kallis priiuseranne“ ei tulnud meile taeva kingitusena. Eesti oli sunnitud vastu võtma punaselt li-pult saadetud vaenukinda. Sellelt vaen-laselt, kes saatis meie vastu Aasia kõi-ge metsikumate instinktidega rahvaid — hiinlasist tatarlasteni. Eestil ei ol-nud vastu panna sõjariistus võimsat sõ-javäge, vaid ainult kodumaa-armastu-sest tuksuvaid südameid.

Need, kes pikast koledast ilmasõjast vintsutatud ja väsinud, kuid kelle sü-damed löid ühises rütmis Eesti uue ko-du asutamiseks, kogusid uut rammu li-hastesse ja julgust südamesse, tormasid kangelaslikult ja hulljulgelt mi-tukümmend korda tugevama ülejõu vaenlase vastu. Maa saatis välja oma paremad pojad, julgemad kotkad, kelle soontes kobrutas punetav rammu, min-di võitlusesse kas tulla tagasi võitjana, või üldse enam tulla, sest et lipukir-jaks oli: „Enne murdume, aga ei paen-du!“ Neid kutsus kirg — olla vaba, olla iseseisev, seista omal jalgel, aga ei mitte enam suure tsaari riigi alam, see andis julgust ja tiivustas lootusi ja oli võidu peamiseks põhjuseks. Sel saa-tuslikul hetkel ei saanud vanem vend jääda ükskõikseks noorema saatuse vastu: Soome pinnal tõusid nagu maa alt sõjariistus malevad, et vabatahtli-kult ohverdada oma elu selleks, et noo-remat kaitsta. Käsikäes noorem ja va-nem vend sammusid julgelt, kokkuma-tult ja ürgjõuliselt edasitormavalt tu-geva vaenlase vastu.

*Nad tõstivad kõrgele nooruse lippu,
Nad näitasid kõrgete mägede tippu!*

Nad kandsid tuld omas südames ning tõrvikuid ja lippe kätes, ja tundsid jär-jest tugevnevat rammu käsivartes, ning pika kaotusrikaste ja suurte verevala-miste rohkte lahingute tagajärjel — loodi päikene pimedas öös.

*Priius hakkas meile paistma
Nagu vara kumav koit.*

See oli 24. veebruaril 1918, kui kuu-lutati Eesti iseseisvaks vabariigiks; see tundub legendaarse kangelasteona, siis jõuti ajani, millest laulik mõni põlv ta-gasi kujutusi nägi. See suur õnn, mis meil noortel osaks on, et elame iseseis-vas Eestis, ei ole iseenesest rüppe va-junud, palju on see inimohvreid nõud-nud — verd valatud, paljud, paljud pe-rekonnad on õnnetuks tehtud, suured on materjaalsed ja moraalsed kaotused.

Meis noortes peab tõsine aukartus olema inimeste vastu, kes kaugel va-nuväljal panid oma elu kaalule — endi, teiste ja tulevaste põlvede vabaduse eest. Ja neile kangelastele, kes lahinguis langesid, on püstitatud võimsad mälestussambad. Väimusi ette ker-kivad mehed — võimsad ja tugevad, täis noorustuld, elurõõmu ja tegevus-tahet — Vabadussõjas langenud kange-lased. Oleme vaid niipalju suutnud tä-nada, et püstitanud nende kangelaste mälestuste jäädvustamiseks mälestus-sambad.

Meie, noored, oleme saanud vanemalt põlvelt vaba iseseisva Eesti, kus võime endi nooruse energiat tööle rakendada.

Noored — omal jõul ja ühisel nõul tahame end rakendada tulevase avara-ma maakodu loomisele, kus kõik meie püüded ja elu-ideaalid rahuldumist leia-vad!

Meie, noored, kes hoiame kõrgel sini-must-valget ja kes oleme täis noorus-tuld, elurõõmu ja tegevustahet, üheks meie lipukirjaks olgu:

*Vaba olgu Läänemeri,
Vaba Eesti muld, sa kuld!*

Hugo Saar.

Austagem töökangelas.

Paremuse ja üldsuse eest võitlejaile.

Võidelda südilt oma aadete ja tõdede eest, jäädes neile truuks, on töökangelase tähtsamaid ja suurimaid tunnuseid.

„Andumine kõigest vaimust loob maailma kangelast, hoolimatus oma elust — see on säde jumalast.“

(A. K.)

Töökangelane võib olla iga isik, kes kogu oma jõu ja energia rakendab loovasse töösse, mille väärtus ei vanane ega hävine ühes temaga, vaid mis kasvab ja püsib.

Töökangelastes säilib julgust ja raudgematut energiat. Neil ei ole esikohal nende isikulised hüvangud, nad ei lähtu mõttest, et võita kuulsust, vaid nende sihiks on aade, kohustus ja armastus.

Olgu need töökangelased meie armasad kortsuspalgelised emakesed või kõsivajunud taadikesed, siiski ei väsi nad ial, nad on suurimad altruistid ja võidavad takistusi, olles rõõmsa meeleolulised ja optimistid.

Selliseid tublisid töökangelasid kohutame sageli tavaliste inimeste hulgas, kuid neid tuntakse vähe töökangelaste nime all. Ei vestelda seltskondades palju töökangelastest. Kuid neile mõeldes tunneme, kuidas oleme seotud nendega, kuidas nad juhivad, näitavad oma päikseküllast palet, lohutavad ja õpetavad tundma elu — seda maailma, mis näib alguses nii kohutav ja tume, et leida õiget suuna. Need inimesed haaravad meid noori heatahtlikkusega ja armastusega eluteele, ning pälvivad meie silmis suure lugupidamise ja sügava austuse. Kutsume ja mainime neid sageli armsateks emadeks ja isa-

deks, unustades sealjuures, et nad kõik on tublid ja võitmatud töökangelased.

Sageli ollakse veendunud, nagu leiduks töötajais inimesis palju karmust, igapäevasust, sest neil ei jatku aega lõbutsemiseks, muretult elu maitsemiseks, mida peetakse kõrgemaks ja ilusamaks, kui nende harilik hall mureküllane askeldus.

Ometi peitub töös eneses rahuldus. Töö juures mõeldakse ja kujutletakse selle paremat tulemust ja tagajärge. Mis pakub meile veel suuremat rahuldust, mis rõõmustab ja lõbustab meid, kui mitte endale ja ühiskonnale kasulik tulevik ja toiming. Erandita kõik soovime häid töötulemusi, kuid töötada — see on kangelase küsimus, ent väärriks vastaskangelaseks on töö küllalt suur, et võita, mida soovime.

Kas ei oma siis kangelastiitlit küüruvajunud hall talutaat, kes on töötanud kogu oma eluaaja nurinata põllul, kes kogu hinge ja olemisega on ühendatud maaga, kes sinna on matnud oma tervise, kõik mured ja rõõmud, kes on töötanud olevikule ja tulevikuks, — toonud kasu ühiskonnale.

Töökangelane on ka see ema, kes ennast ohverdavalt elab oma perekonnale, ning lastele, emad, kes püüavad päästa meie ikka rohkem ja rohkem hävinevat perekonnaelu.

Töökangelased olid ka need, kes võitlesid Eesti rahva vabaduse eest. Neid töökangelasid ei unusta me Vabariigi aastapäeval meelde tuletamast, mälestamast ja austamast pead paljastades, sest paljud neist on loovutanud meie eest oma suurima varanduse — terveise ja elu!

Au maanalasse varisenud töökangelastele — vabaduse eest võitlejaile.

Maimo Sirk...

Danule kangefasife.

Austan teid, talude memmed, taadid,
koduarmastuses kiindjad, ketrajad.
Vabaduse sangarsepad nad —
rahvustunde sünnitajad. Nende saadik
olen mina, tänapäeva tõttai noor.

Vaene mees otsides mullast õnne,
kaevas koidud, ehad, kaevas südame.
Armastusest läitis südeme,
mille tuluk muutis valgeks Eesti enne
kui sai unne unuda mu rahvake.

Vallikraav rohtun'd kõneleb sõjast.
Müürskuaugud põllul, heinamaal,
mälestusetahvel seina na'al —
minu silmast leinapisar sajab.
Hulgad surid, aga koju jõudis õnn.

Eesti päev! Sinu südame noored —
kui vabalt vulinal voolavad veed,
läh'me võidurõõmsat kevadteed.
Vana sangar, vana rahvuslane — suured
on meil sinu rajat ausad sihid, teed!

FRIDA ULM.

Haritud maanoorte riiklikke ja rahvuslikke ülesandeid.

Noor olla — on kevadet rinna sees kanda. Kevade loob looduses uusi väärtusi; sama ootame noortelt, eeskätt haritud maanoortelt.

Senini ei või kiidelda, et noored oleksid riiklikult kui ka rahvuslikult palju teinud; palju loota noortelt ei võigi, kuid vähemalt kindlat joont peaksid haritud maanoored küll näitama.

Tarvis on end organiseerida, tarvis luua sidet üksteisega ja see on võimalik, kui ei puudu asja vastu armastus. Viimast peab aga olema, ei tohi jääda ootajaks, vaid igaüks püüdku esimesena väljas olla. Siis nihkub ka kõige suurem koorem paigalt. Peame igaüks meeles pidama, et selles seisab meie isamaa heaolu.

Meie, haritud maanoored, oleme tulevane riigi alusmüür, ja kui on alus tugev, siis võime loota, et ka sein püsib. Nii kui müür koosneb tihedalt kokkulaotud kividest, peame meiegi tihedalt üksteisega seotud olema. Haridus peab tähtsana meis sideaine osa, nii kui müüris lubi.

Kasvatagem enestes, ja andkem ka teistele maanoortele edasi riiklikku äratundmist, saagem kodanikkudeks, kes ainult ei hädaldaks, vaid kellel on siht selge ning kes tunnevad, et riik ei saa kaua püsida, kui temalt ainult tahetakse võtta, vaid olgem kodanikud, kellel on ka tahet riigile anda — sest riik oleme meie ise ja ei keegi muu.

Kas oleks meil olnud omariiklust, kui vabadussõja päevil vägede juhid oleksid olnud niisamasugused virisejad, nagu on seda praegu paljud tegelased. Sel ajal oli vähe neid kodanikke, kes uskusid võidusse, ja ometi võitsime, võidule viis ennastsalgavate juhtide kaugenägellikkus.

Haritud maanoored, seadkem enestele eeskujuks vabadussõja kangelagi. Need ei olnud hädaldajad, vaid rajasid riigi, ilma et oleksid riigilt midagi nõudnud. Meelestub soomusrongi juhi ütetus Tartu vabastamise eel ühele chvitseridest, kes oli läinud ja kandnud ette, et suurtüki jaoks on olemas veel üks laeng ning küsinud: mis nüüd



Vaeküla õpilased tööl sepikojas.

edasi saab. Rongi komandant kapt. Parts näidanud käega Tartu suunas ja ütelnud: „Seal on neid virnas, tarvis rutem jõuda pärrale, laske ka see viimane oleks andnud. Nüüd on riik, ja on ka tahtjaid, kuid haritud maanoored ärge saagem ise riigilt tahtjateks, samuti ärge lubage ka teistel riigi käest rohkem võtta, kui on võimalik, sest muidu võib meie kallid omariiklus hävineda.

Olgem rahvuslased, võtkem eeskujuks rahvused, kes on suured ja tugevad, siis näeme, et nende juures on eriliselt väljaarenenud rahvustunne ning isamaa-armastus. Inglaste rahvusuhkus ning oma isamaa ülistamine on lentsõnaliseks muutunud. („Kas hea või halb, kuid see on mu isamaa!“) Kuid üht peame siiski tunnistama: kõik rahvad, kellel on rahvustunne suur, oma-

vad ka riikliku kindla kuju, kuna aga ilma rahvustundeta rahvad on elujõuetud ja lõdvad.

See on nii suurte rahvaste juures, kuid veelgi tähtsam on rahvustunne väikerahvastele, sest nende iseolemist ähvardab alati ümberrahvustuse hädaoht. Selle hädaohu vältimiseks peab väikerahval olema tugevalt väljaarenenud enesetunne, oma väärtuse tunne.

Meie ei tohi milleski, mis puutub rahvustundesse ja riiklikku heaolusse, jääda passiivseteks pealtvaatajateks, vaid peame püüdma endid jõukohaselt tööle rakendada.

Haritud maanoored, seiskem müüri-na meie riikliku ja rahvusliku heaolu eest, hoidkem kõrgel sini-must-valge Eesti lipp, ärge laskem enam ühelgi võõral endi käest seda rahvuse pühamat märki ära kiskuda.

J. Soonets.

Kõik PÖLLUPIDAJAD, kes Tallinnas kälvad ostavad oma riidekaubad ainult

ALFRED MILLER'i

**kodumaa vabrikute riidekauba suurlaost
VALLI TÄNAV Nr. 10 (URLA MAJA).**

Maa-armastus ja talupoja hing

Tammsaare „Tões ja õiguses V“.

Raskete pettumuste, kannatuste ja isikliku elu luhtaminekute järele pöördub Vargamäe Andres koolitatud poeg Indrek tagasi kodutallu. Tema perekonnaelu varises kokku linnas. Isiklik eluõnn purunes. Ta oli tahtnud tappa õne pärast, aga pärast selgus, et „ta oli tapnud ainult oma õne“. Ja pöördudes tagasi kodutallu ta uskus, et oma kannatuste unustamine „õnnestub tal kergemini soomudas kui põllumullas“. Sellepärast asuski ta kraavi kaevamisele Vargamäe soos, püüdes viia lõpule seda tööd, mis algatas tema isa nii hoogsalt aastakümnete eest.

Möödunud aastakümneil oli Vargamäel paljud muutunud. Maad ja metsad olid muutunud tundmatuseksi, aga inimesed ja nende ammuagssed vaenuvahekorrad olid jäänud pea endiseks, kuigi aastaist tingitud vananemine oli muutnud nende välimuse.

Vana Vargamäe Andres elas saunas. Elu oli kunagi täis raugematut tööriühmamiist ja edasipüüdu. Nüüd tundub vana Vargamäe Andresele, et teda ja tema armastust pole enam kellelgi vaja. Sest tema arvates, „kui inimene tahab, et temast veel midagi oleks, siis peab ta midagi tegema“. Tema on püüdnud korduvalt seletada väimehele, et „kulla mees ja kallis väimees-poeg, ära armasta sood ja raba, vaid seda, mis soost ja rabast saab teha“. Sest armastus oma maa vastu, armastus oma talu vastu on ikka veel sedavõrd sügav vanamehe hinges, et tema ei näe mõtet sellel talutööl, mis tehakse ainuüksi sissetuleku pärast. Vargamäe Andrese arusaamiste järele peaks talu ise olema siht oma ette, ja töö tagajärgede nägemine peaks juba pakuma küllaldast rahuldust töötajale. Kuid väimees Sass polnud põrmugi isa Andres. „See oli tahtnud ükskord Vargamäest midagi teha ja ei lahkunud sellest unistusest kuni surmani, Sass aga mõles Vargamäelt ainult midagi saada.“

Toodud vaatlused tõlgitsevad ilmekalt vastolu vanema sugupõlve talupoeglis-idealistliku ja kaasaegse sugupõlve majanduslik-argipäevase maailmavaate vahel. Vanemal sugupõlvel

oli kodutalu mingi kehatunud eluideaal ja selle ideaali viimiseks täiustipule oldi isiklikus elus äärmuseni vähenõudlik ja ükski tööpäev polnud küllalt pikk oma talu korrastamiseks.

Kaasaegne sugupõlv aga võtab talumajapidamist eeskätt rahateenimisobjektina. Aga ometi on raha kaasaegse inimese silmis nagu kaotanud osa oma väärtusest ja seda kulutatakse ka sellele tühjale-tähjale, ilma milleta ka talus võiks läbi saada. Ehkki selline elusuhtumine on tingitud osaliselt üldisest kultuuritõusust, ei mahu see põrmugi vana Vargamäe Andrese hingesse. „Ennemalt käidi jala või logistati vankriga, aga nüüd kihutatakse jalgrattaga. Iga jõmpskikas kihutab, nagu oleks tal ei tea mis tähtsat ja hädalist toimetada“ — ütleb ta poeg Indrekule. Jälgides tähelepaneliku silmaga ümbritsevat elu, tundub vana Andresele, et „see suur ja hirmus sõda on rahva lolliks teinud. Ükski ei tea enam, mis ta kõik tahaks. Osta jalgratas, siis puudub kramovonn, anna talle kramovonn, siis tahab ta raadipilli.“ Isegi teostatud maareformi puudused ei jää varjule tema raugapilgu eest. „Oli nimelt nõnda, et kui hakati siin maid jagama, siis tahtsid kõik saada. Kõik! Ja kui said maa kätte, siis hakati neid ära sahkerdama, nagu oleks maa mõni paristamise kaup — kanamunad, vasikanahad, hobusetukas või midagi niisukest“ — ütleb ta pojale.

Vana Vargamäe Andres aga kannatab. Tema kaevatud kraavid on ummistunud, kuna puudus vee äravool. Ta ütleb pojale: „Minu töö ja teod on juba enne mind maetud. Kas sina, Indrek, tead, mis niisuke asi inimesele tähendab?“ Poeg mõistis oma isa kurbloodust.

Ja nii hakkaski Indrek, kellel isa arvates „polnud ju maast madalast õiget tööinimese konti“ — teostama isa noorepõlve unistust. Ta kaevas väsimatult kraavi soos ja õhutas talvel sama väsimatult jõe süvendamise mõtet, kuni mõte sai teoks. Vanal Andreasel tundus päev-päevalt üha teravamalt, et tema isiklik elu muutub varjutaoliseks. Vargamäe ja Mäe talu tulevik oli aga te-

male tähtsam kui kõik muu. Inimesed surevad, inim põlved kaovad, kuid Vargamäe ja Mäe talu jäävad püsima. Sest maa ja Vargamäe on igavesed. Sellepärast peabki talu õnnistusrikkaks tulevikuks tooma ohvriks kõik muu, kuna talu õnn ja tulevik on ühtlasi ka isiklik eluõnnistus. Nii tunneb Vargamäe Andres ja temal laulab süda sees, unistades „parematest päevadest Vargamäel, mil siin valitseb üks veri — Andrese enda ja tema esimese naise Krööda veri.“

Kuid sama sügavat maa-armastust hõõgub ka Oru Pearu surmaeelseist kavatsust. Tema süda valutab, et „Orul pole õiget pärijat“. Tema tundub, et „Oru jääb Mäe päkaaluseks“ ja „see on hullem, kui et mees on mehest üle. Mees sureb, aga koht jääb, see ei sure.“

Pearu suri õnnelikus usus, et vana „vingamehe“ Andrese kavatsus Vargamäe jõe kuivatamises — ei teostu. Ta suri „kindlas usus, et jumal juhib ka tulevikus Vargamäe asju nõnda, nagu ta teinud seda tänini — Pearu rehnuti pidamist mööda.“

Agas umbes samal ajal kuulis Andrese, et Vargamäe jõgi lastakse alla. Et teostub see, mis ta oli aastakümneid igatsenud nii unes kui ilmsi. Ja kui ta alles mõni minut tagasi oli keeldunud oma sureva „nuabrimehe“ Pearuga leppimast, siis oli tema kivine süda valmis nüüd isegi leppimiseks. „Sest nüüd ma näen, et jumal ei ole sugugi Vargamäed omapead jätnud, vaid tema mõistab ka siin õigust.“ — „Nüüd võin ma Pearu juurde minna, sest ma tean, et mina olen hea asja eest võidelnud.“ Kuid Pearu silmad kustuvad lõplikult juba enne elupõlise vihamehe sinnajõudmist. Nii jooksid teatud määral tühja ka Andrese ja Pearu tõe ja õiguse otsingud. Varemalt arvas Pearu, et õigus on Andresel, ja Andresele paistis, nagu oleks jäänud peale Pearu õigus. Kuid jõe allalaskmise kavatsuse selgumisel näis Andresele, et jumal mõistab ka Vargamäel õigust tema töökspidamiste järele, kuna Oru Pearu jäi arvamise juurde, et jumal juhib ka tulevikus Vargamäe asju tema „rehnuti“ pidamist mööda.

Poeg Indrek aga kandis oma nõtra isa jõe ääre ja tagasi, sest „see kandis kord teda, kui ta oli alles väetike.“

„Jah, nii see siin ilmas ikka on, ühel

on tegemise rõõm, teisel saamise rõõm. Õnnetud on need, kes ei tee midagi ja kes ei saa midagi, päris õnnelikud need, kes teevad midagi ja kes maitsevad oma tegude vilja. Meie oleme teinud, isa, ja sellest rõõmust aitab meile“ — ütles Indrek. Ja vana Andres surebki rahulikuna ja rõõmsana. Poeg aga kannab isa laipa kätel koju ja mõtleb: „On see inimene igavene? Kes vastab? Aga kindlasti on ta inimene, kes elas ja võitles. Ja nüüd on ta surnud. Aga Indrekul ei ole kahju, mitte põrmugi ei ole tal kahju, ainult lõpmatu hell tundmus on rinnas, et ta kannab seda kätel, kes oli kord inimene ja kes tahis olla igavene.“

*

Võrreldes neid kahte Tammsaare poolt jäädvustatud Eesti talumehe kuju, on lõpkes raske otsustada, kumb neist on positiivsem ja kumb olemasolust on rohkem kasu Eesti rahva kui terviku olemasolule. Andres on õiglasem, sirgjoonelisem, kuid omis tõe ja õigluse taotlusis sageli liig vali ja halastamatu oma enda ja ümbruskonna vastu. Pearu meheas mõjuvad tagasitõukavalt tema „krutskid“, aga ta on kindlasti huvitavam oma hingeelu keerukuselt, huvitavam ja inimlikum. Temas on rohkem pehmeteelsust ja ka tunde hellust, kuna Andrese kuju mõjub sageli otse kivisena oma valjuses. Pearu näib Andrest ületavat ka maa-armastuses. Sest Vargamäe saatust ja tulevik — see on tema surmaelsete mõtete ja meeleolude ainus ja valitsev sisu. Mingi võimsa ja valitseva sümboolina kerkib üle inimeste saatuse — Vargamäe oma metsade ja niitudega, oma soostunud jõekallaste ja kiviste põldudega. Inimene on kaduv, ent loodus igavene ja jääv. Inimlik õnn ja heaolu on tähtis üksikisiku seisukohalt. Vargamäe hüvang ja tulevik on aga kindlasti tähtsam rahvuse kui terviku seisukohalt. Üksikisik sureb. Ent rahvus jääb. Ja kui inimeste kädetöö hoolitseb põlvest põlve oma kodutalu — Vargamäe hüvangu eest, siis elab igavesti ka rahvus. See ongi küllalt kaaluvaks põhjuseks, miks meil puudub igasugune alus Pearu hulkamõistmiseks, kui ta tahab surma eel ohverdada kõik Vargamäe heaolule.

„Indrek oli tulnud Vargamäele, et jätta siia mõneks aastaks, sest tema

oli arvanud endal osa sellest muinas-kangelasest, kes sai emakese-maaga kokkupuutudes aina uut jõudu. Tema arvas endal osa olevat kogu inimsoost, kes pöördub ikka ja jälle pettunult ja väsinult emakese-maa juurde tagasi ja algab sealt uuesti ühes oma jumalatega.“

Ent naise armastus aitab lunastada tema mineviku eksimuse varemalt. Ja ta läks ühes Tiinaga alla samalt välja-

mäelt, „kust Vargamäe Andres oli mitukümmend aastat tagasi oma naise Kröödaga üles tulnud ja talle esimest korda näidanud tema uut eluaset — Vargamäed.“

Seekord ta laskus aga väljamäelt karastatud mehena, olles ammutanud Vargamäe soomudast uut jõudu ja värs-kust eluraskuste võitmiseks.

Juhan Viigant.

Otstarbekohane ilukirjanduse lugemine.

Maanoore enesearendamise töös on tähtis koht raamatul — ka ilukirjanduslikul teosel. Vähe suudetakse omandada ilukirjanduslikke teoseid oma raamatukokku. Enamuses tuleb leppida rahva- või laenuraamatukogust hangitud raamatute lugemisega. Ühekordsest lugemisest on vähe, ainult üks kord loetud raamat, kui sellest ei ole tehtud omale märkmeid, on nagu heinamaa, mis küll niidetud, kuid kust on jäänud hein ülesriisumata. Et raamatulugemisest jääks ka püsivamat, et sellest oleks ka edaspidi kasu, sellepärast tuleb igal enesearendajal enesei eraldi pidada kaustikut, kuhu saaks märkida ilusamad ja meeldivamad kohad raamatust. Säärasesse kaustikusse tuleb märkida ka kõik peategelaste nimed ja lühidalt mainida ka nende tegevus, et sellega säilitada endale püsiv mälestus raamatust, mida saab ka siis kätte, kui loetud raamatut ei ole enam käepärast. Suurim kasu on säärasest tsitaatide kaustikust kõnede kokkuseadmisel, kuhu sageli on vaja tsitaate ja kirjanikkude ning vaimutegelaste arvamusi mõnesuguse küsimuse kohta. Väga hea on niisuguste tsitaatide kogu kasutada kirjanduslike referaatide kokkuseadmisel. Kirjandus pakub selleks väga palju arutusainet pikkadeks taliõhtuteks ringikoosolekutele. Mainin siin mõningad teemid, mida võiks võtta arutlusaine aluseks:

Milliselt on kirjeldatud Eesti loodust 1933. aastal ilmunud romaanides?

Millisena on kirjeldatud Eesti taluperemees Kitzbergi, Vuolijoe, Petersoni, Kivikase, Tammasaare romaanides? kooliõpetaja (näit. Petersoni, Mõtslase ja teiste) romaanides?

Milliselt kujutatakse Eesti kirjanduses tüübilisi eestlasi?

Lõpmata võib jätkata siin ettetoodud küsimuste rida, mis elavate kujudega kirjanduse tundmist täiendavad.

Näiteks Eesti ema Eesti kirjanduses? Sellel teemil on palju ilusaid kohti kirjanduses. Võtame ainult kas või Juhan Liivi need sõnad, mis ta on öelnud:

*„Üks suu, nii vana
kui mullake;
ja mõttis nägu
nii vagune.*

*See on mu ema,
mu mullake,
see on mu ema,
mu kullake.“*

K. E. Sööt ütleb emast omas luuletuses „Annetuseks ema kalmule“:

*„Meie lihtsas talutares
Moeks polnud üalgi
Tuuva kingitusi sulle,
Sõnu luua kõlavi.*

*Mis ma tegemata jätnud
Eluajal, emake,
Luba lihtsal lauluhääl
Kanda nüüd su kalmule.“*

Kui siia juurde korjata igalt kirjanikult midagi selles küsimuses veel peale luule ala proosas, siis saab sellest päris korralik referaat või esitis huviohtuks.

Süsteemaatilise kirjanduse lugemisest on palju rohkem kasu kui juhuslikult sisseahmitud „juturaamatute“ läbivuristamisest. Kindlasti peab ka kirjanduse lugemine sündima edaspidi juba soovitatud viisil — ei kunagi ilma märkmete kaustikuteta.

V. Mustel.

Ajakirjanduse lugemisest.

Lühi-ülevaated ajakirjandusest maanoorte organisatsioonide kõneharjutus-koosolekute päevakorda!

Ajakirjandus on meid ümbritseva elu peegel. Ehkki vahel, eriti põllumajandusala sündmustes, kõverpeegel, kuid igal puhul ometi peegel. Seepärast on väga oluline osata seda peegelpilti hinnata ja mõista õieti. Teisiti jooksva ja areneva elu sündmustega kursis püsimine osutub võimatuks. Eriti maoludes on ajaleht kui sõnumitooja ja igapäev oodatud ja ahnusega neelatakse uudiseid. Nimelt „uudiseid“ esmajärjes — pörutavaid ja rabavaid teateid. Teated põllumajandusaladelt pole aga meie ajalehtedes esitatud sääraselt, et neid võiks võtta „uudistena“. Vähesed põllumajandusala puudutavad teated ja kirjutused on poetatud ajalehte kuidagi tagasihoidlikult, igapäise argielu teadete halluse hulka, nii et nad kuidagi ei taha hakata silma ja peab erilise oskus ning huvi olema neid tabada ja leida. Mõned ajalehed on selles suhtes veidi paremad, teised halvemad — täiesti kõigi huvidele vastavat ajalehte aga polegi. Põllumajandusala küsimuste üle kirjutavad toimetustes sageli just nooremad ja vähemkogenud jõud, kes vahel ise pole õieti asjaga üksikasjalikult teadlikud. Kuid ega kurtmine asja ei muuda. Tuleb ometi võtta ajalehti, nagu nad on, tähtsa tegurina külaühiskonnaelus. Ja teatava huvi ja vilumuse puhul saab ka meie praegustest ajalehtedest vajalikke ja tähtsaid andmeid põllumajandusala.

Ajalehe lugemist, jälgimist tuleb aga harjutada. Selleks on hea võimalus noorteringides, kui ka põllumajanduslikes kutsekoolides. Tulevad piiritleda teatud alad — väliskaubandus, turuhinnad, agraarpoliitilised võtted sise-

ja välismaail jne., ja siis nädala lõpus kontrollida, mis ajalehed neil aladel käsitlenud. Säärase lühida (5—10 min. kestva) ülevaate võib esitada ringi-koosolekul mõni liige või koolides referaatkoosolekul õpilane. On päris kindel, et esmakordselt seda tehes jääb palju asju „kahesilmavahele“ ja alles 2—3 paralleelse ettekande järgi on juba kõik tähtsamad sündmused toodud esile. Selle juures muanoorteringes võiks kokku leppida ajalehtede järgi, mida keegi kodus jälgib (missugune kodutalus käib) ja mille kohta ülevaate esitab (ikka ühe ajalehe kohta 2—3 liiget samal ajal). Koolides ja ringides, kus lugemislauad, võib võtta kõik ajalehed korraga jälgimise alusteis. Esmakordselt on vaja teha märkuseid, hiljem omades vilumust, võib aga juba jooksva lugemise juures endale teatud tähelepanekud kinnitada. 3—4-kordse säärase „ülevaate“ andmise järgi on „lugemisoskus“ juba tunduvalt süvenenud. Peale põllumajandusala võib muidugi ka teiste alade sündmusi jälgida. Et aga töö tulemusrikkam oleks, on soovitatav võimalikult kitsapiirilisel teada suunida. Paarikordse harjutuse järgi võib lasta juba esineda etteteatamatalt, vanemate ringiliikmete puhul ka esmakordselt.

Koosolekuile toob juurde säärane ülevaade elevust ja mitmekesidust. Ei ole aga muidugi soovitatav ka nende „nädalaringvaadetega“ liialdusse minna. Eesmärk on ajalehtede kaudu sündmuste jälgimise oskuse ja tähelepanu harjutamine — see saavutatud, võib jälle tegeleda muuga.

Agr. J. Nõu.

Kuhu lähevad maanoored, kellel isakodus tööd ei jatku.

Väga laialdaselt on levinud ütetus: „Hariduses peitub jõud“. Riigid ja rahvad, kus haridusline tase kõrge, on teistest kultuuriliselt palju ette jõudnud. Vanad roomlased olid haritud rah-

vas ja sellepärast olid nad ka kõigist teiste rahvaste valitsejad.

Nii on lugu ka põllumajanduses: taluperemees, kes oma kutsealal haridust saanud, oskab kahtlemata palju tulu-

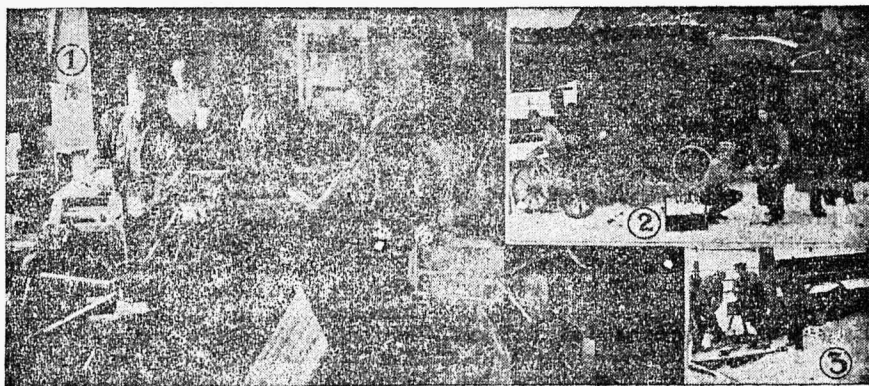

Vaeküla põllutöökooli õpilased tööl: 1. Tegevus puutöökojas. 2. Vankri ja hobuse-ruutuse töödel. 3. Vankri rattal vitsa peale ajamas.

toovamaks oma majapidamist muuta, kui see, kes pimedate silmadega ringi käib.

Moodne põllumajandus nõuab igale talule kutseharidusega peremeest. Meie kahjuks pole aga kaugeltki selleni veel jõudnud, 135.000 taluperemehe hulgas on vaid mõni protsent põllutöökoolide lõpetajaid. Siin peitubki see kurbloolus, miks majapidamised pahatihti omaga välja ei tule. Ei osata küllalt otstarbekohaselt talu korrustada.

Ka on meil palju talusid, mille omanikud töötavad teistel kutsesaladel ehk elavad linnades. Neil puudub võimalus isiklikult oma talu juhtida. Siin on omanikule paratamatuks vajaduseks nuretseda talule palgaline peremees. Kutsehariduseta isikuid siin aga ametisse ei võeta. Tekib küsimus: kust saada neid praktiliselt ettevalmistatud mehi, kes kõlbaksid palgalistena võrastesse taludesse peremeesteks?

Põllutöoministeerium, sellest huvitatud olles, kutsus 1930. aastal ellu

Vaeküla põllutöökooli,

missugune asub Virumaal pool klm. Vaiküla raudteejaamast.

Kooli eesmärk on ette valmistada taluperemehi, kes oleksid suutelised palgalistena võõraid majapidamisi juhtima.

Kool on senini välja lasknud kaks lendu lõpetajaid, kes kõik võrdlemisi kõrgepalgalistel ametkohtadel, enamik

vist meie kõrgemate riigitegelaste taludes peremeesteks ja valitsejateks. Praegu on kohtade pakkumisi nii palju, et kool ei suuda kõiki rahuldada ja ei olegi ette näha, et lõpetajatel ka tulevikus kohtadest puudus võiks tulla.

Kooli kursused kestavad 2 aastat ilma suvevaheaegadeta. Õppeaasta algab 1. mail. Vastu võetakse kooli ainult meesõpilasi, kes kuue-aastase algkooli lõpetanud, 17 aastat vanad ja mõni aeg talus töötanud.

Ülespidamine on õpilastel (söök, korter) kooli poolt tasuta.

Õpekursus on teoreetiline ja praktiline. Teoreetilisi aineid käsitatakse võrdselt teiste kaheaastaste põllutöökoolidega.

Praktiline kursus jaguneb kahte alaossa: a) välistööd (taimekasvatuse, loomakasvatuse ja aianduse alal); b) käsitööd (puu-, raua- ja nahatööd).

Tasuta ülespidamise tõttu on õpilastel rahalised väljaminekud koguni väikesed, moodustades ainult riidekulu.

Kaheaastase õppimise tagajärjel omandavad lõpetajad väärtuslikke teadmisi, oskusi ja vilumust kõigi talumajapidamises ettetulevate tööde alal.

Agr. O. Nuut,

Vaeküla põllutöökooli õpetaja.

Õunapuu seemnete ettevalmistamine kevadiseks külviks.

Kuigi loodus seemne sügisel külvab ja ka õunapuuseemne külvi soovitakse teha sügisel, siis võib selle väitele vastukaaluks öelda, et loodusel ei ole paremat seemne hoiupaika, kui muld — ning looduses on seemne hulk niivõrd suur, et kui enamik hävinebki, seda tähele ei panda, sellest puudust ei tunta.

Kuid õunapuu seemne kui kultuuri juures, kus iga üksiku seemne kordaminek ja iga osakese hästi haritud hea mulla täielik kasutus tähtis on, tuleb öelda: sügisest külvi võib teha ainult kergetel liivahuumus-maadel — kus muld veel kevadel seemne tärgates kerge ja kobe on — ja neis oludes, kus seemne talvitamine teisiti võimalik ei ole — seejuures võib aga kindlasti ette arvestada vähemalt 15—20% seemne kaduga — hiirte, lindude jne. mõjul. Külvi kevadel ilma seemne erilise ettevalmistamiseta ei tohiks üldse kõne alla tulla — sest kevadel valmistatud poolkuivades peenardes võtab seemne idanemine niiskuse ja tihti ka soojuse puudusel kaua aega — ning on õige ebaühtlane. Parimaks viisiks tuleb pidada seemne stratifitseerimist, s. o. seemne valmis idandamist kevadiseks istutuskülviks vastavates kastides liiva sees. Sellega pikendame kasvuperioodi, ühtlustame seemne idanemist ning paigutame peenrale ainult idaneva seemne. Selleks võetakse

märtsikuu keskel-lõpul õunapuu seemned, mis segus liivaga hoiukohta pandi — sõelutakse need liivast välja ning asetatakse harilikudesse taimes kastidesse 1,5—2 sm paksuste õhukuiva liiva kihtide vahele iga sordi seeme ise kasti. Pealt kaetakse kast laudadega ja asetatakse varjulises kohta lume alla ning ümbritsetakse hiirte kaitseks karusmarja ehk roosi okstega. Kui lumi kevadel ümbrusest täiesti sulanud, asetatakse seemne kastid keldrisse ehk mujale jahedamasse kohta. Ilmade kestvalt soojale minnes ja maa sulades — nii et aias mullatöödega 1—2 nädala kestes on lootust algust teha — vabastatakse seemne kastid pealislauadest — asetatakse järkjärgult soojemasse kohta, ja niisutatakse õhusooja veega nii tihti kui nõuab seda normaalne idanemise niiskuse püsimine kastides. Arvestades, et õunapuu seeme korralikkudes oludes idaneb 1,5—2 nädala jooksul, peavad vastava aja möödumisel peale seemne kastide põhjalikku kastmist ja harilikku õhusoojusesse asetamist peenrad külviks valmis olema — sest korraliku tulemuse tähtsam eeltingimus on, et stratifitseeritud seemne üleviimise peenrale peab sündima enne juurtoitmisele ülemineku aja algust, ligemalt siis, kui idulehed seemnest ilmuma hakkavad.

Jakob Palk.

Köögis olgu käteräti hoidja.

Maal köökides näeme tihti kuivatamisrätte, olgu need määratud kas sööginõude või käte kuivatamiseks, siinseal juhuslikult kas seinale või kapi külge kõõdud naeltel rippumas.

Selime nõude- või käsi-rätide hoidmise viis ei tundu küllalt korralik ja puhas, sest tihti asetatakse ka samale naelale seljast võetav tööriie, ka ei kuiva rätt niiviisi kokkusurutult siledaks.

Ei saa teha etteheiteid perenaistele, sest neil puuduvad vastavad esemed, kuhu võiks asetada rätte, samuti ka mitte peremeestele, kelle käed tulvil toiminguid ja askeldusi talu juhtimisei.

Siin noored peaksid tulema appi perenaistele — emadele — valmistades neile vastavad esemed.

Toon kaks näidet rätide hoidjate valmistamiseks; tähendatud esemead on valmistada väga lihtne, sellega tullakse toime ka talus leiduvate tööriistadega.

Rätide hoidjad koosnevad alusraamist ja liikuvatest pulkadest, mille pikus oleneb rätide laiuselt, umbes 40 smtr.

Joon. nr. 1 toodud hoidja raami pealmine osa moodustab kitsa riüli, kuhu võib asetada väikseid vahendeid, raami alumise osa külge on kinnitatud paar

konksu, kus võiksid rippuda rätid, juhul, kui need kõik ei mahu pulkadele. Pulgad on liikuvad, mis võimaldavad rätidele lahusrippumise. Hoidja ma-

terjaliks on soovitatav kasutada kas kaske või saart. Raami pikkus on 61 sm., kõrgus 20 sm., ülemise raami laius on 10 sm., pulkade pikkus 40 sm. ja läbi-

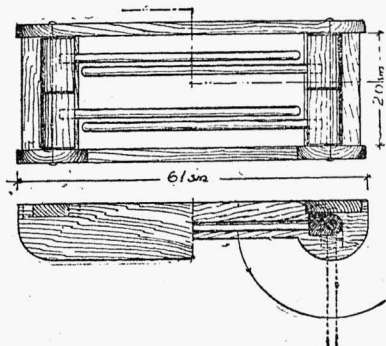

Joon. 1. Liikuvate pulkadega käteräti hoidja.

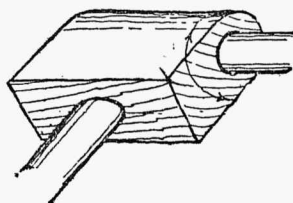

Joon. 3. Liikuv klot.

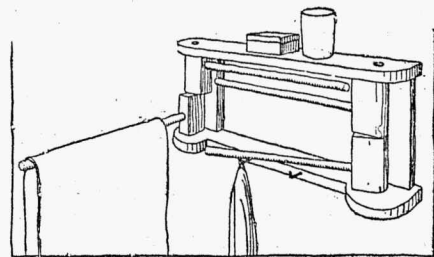

Joon. 4. Käteräti hoidja seinal tarvitamiseks.

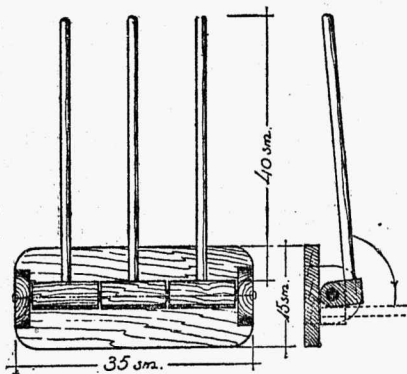

Joon. 2. Püstloodis liikuvate pulkadega käteräti hoidja.

nõõd 1,5 sm. Pulgad on kinnitatud klotside külge, mis pöörlevad klotse läbistava telje ((pulga) ümber (vaata joonis nr. 3). Joon. nr. 2 toodud hoidja erineb esimesest sellega, et ta pulgad liiguvad püstloodis, s. o. ülesse, mitte nii kui esimesel vesiloodis, s. o. kõrvale.

Varn on soovitatav üle värvida valge õlivärviga. E. Velber.

Eesti lipp ehtigu Eesti kodu.

Pea jõuab kätte iseseisvuse kuue- teistkümnese aastapäev, mil võime ühtlasi pühitseda ka oma riigi esimese kodaniku, riigivanema K. Pätsi kuue- kümne-aasta sünnipäeva.

Sel päeval kostavad üle riigi noorte ja vanade rõõmuhõisked, kuid sel päeval ei puudu ka kusagilt lehvima meie rahvast tervikuks ühendav sümbol — meie rahvuslipp: sinine-must- valge, sest seisame jälle päeva ees, mil

võime rõõmuga tagasi vaadata võõra ikke alt vabastamise sündmusele.

Maal on vähe lippe.

Vaatamata iseseisvuse kuue- teistkümnese aastasele kestusele on meil maal lipu tarvitamine väga vähe veel levine- nud. Leidub vähe talusid, kelle katu- seid on eelmistel iseseisvuspühadel ja teistel tähtpäevadel ehtinud Eesti rah- vuslik lipp.

Et Eesti rahvussümbooli, sinise-must-valge lipu, tarvitamine leviks laiemalt ja ehiks iga Eesti kodu tähtsamate pidu- ja rõõmupäevade puhul, seks ootab meie kodu noorte jõukohast kaasabi ja toetust.

Kui suur valmistada lipp.

Tähtis on, et meie rahvuslipp oleks valmistatud õigetes mõõtudes. Eesti riigilipp pikkus on 11 mõõtüksust ja laius 7 mõõtüksust. Normaalne lipp on lai 105 sm ja pikk 165 sm, kuid on lubatud valmistada ka suurem lipp suurusega 125 sm lai ja 200 sm pikk. Valmistamiseks leiame pikemalt näpunäiteid „Maanoored“ nr. 3, lhk. 61, 1933.

Lipu varras olgu valmistatud vähemalt neli korda pikem lipust.

Värvide tähendus lipul.

Nagu igal sümboli värvil on oma kindel mõte ja mõiste samuti on ka Eesti riigilipu värvidel sügav tähendus.

Kõige ülemises sinises värvis ilmneb Eesti rahva kindel usk tulevikku, mis kehastab eneses usaldust, truudust ja sõprust. See on nagu sinine taeva-laotus, mis katab meid kõiki ühtlaseit ja ühendab tervikuks.

Keskmine must on leinavärv, tule-tades meelde meie esivanemate valusid ja muresid. Must värv ühtlasi tähendab Eesti mullapinda, tuletades meelde, et Eesti on põlluharija rahvas, kes ras-

ke kätetööga mustast põllumullast leiab enesele eluülpidamist.

Alumises valges värvis ilmneb Eesti lootus ilusale tulevikule, kehastades Eesti rahvas puhtuse, auuse ja õigluse armastajaid inimesi.

Kuidas tarvitada riigilippu.

Riigilipp asetatakse lehvima talvel hommikul kell 9 ja võetakse maha päikese loojenemisel. 1. märtsist alates kuni 1. oktoobrini asetatakse lipp lehvima aga juba kell 8 hommikul ja võetakse maha päikese loojenemisel. Riigilippu on õigus asetada lehvima kõikidel riiklikudel pühadel ja tähtsamate sündmuste puhul.

Kuidas lipp vardasse asetada.

Lipu asend vardas väljendab ja kõneleb oma hääletut keelt kas rõõmu- või murepäevadest.

On asetatud lipp lehvima varre tippu — siis tähendab see rõõmu ja kuulutab pidupäeva; pool vardasse asetatuna — kurbtuse kuulutaja ja surmajuhuste väljendaja.

Iseseisvuse väljakuulutamisel asetati Tallinnas Toompeal Pika Hermani tornis sinine-must-valge lipp lehvima tunnusena, et meie maa ja rahvas on vaba ning see lehvib seal iga päev nii kaua kuni püsib Eesti iseseisvus.

Sama iseseisvust väljendaja on lipp rahvuspühadel. —nt.

Tüllipinnaline heegelpuus.

Juuresolev puus on valmistatud tüllipinnalises tuniisitehnikas, kusjuures on töö alati parempidi käes. Materjalliks tarvitame 200 gr. tumepruuni ja 120 gr. beeši kahekordset koduvillast lõnga. Töö abinõuna tarvitame keskmises jämeduses sukavardaid ja alumiinium heegelnõela nr. 3. (Heegelnõela valimisel peame silmas pidama, et see oleks võrdlemisi pikk ja ühtlane.) Pluuksi jaoks heegeldame lõike järgi üksikud osad valmis, mis siis hiljem ühendame. Tööga algame esiosa aläärest, selleks loome tumepruunist lõngast 74 ahelsilmust (joon. 1). Teise rea heegeldame nii, et igast ahelsilmusest heegeldame läbi ja jätame silmused kõik

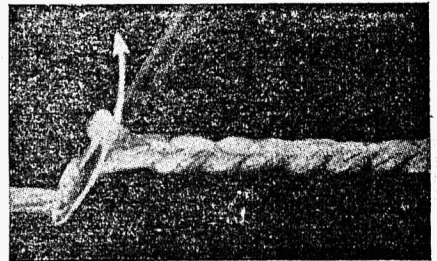

Joon. 1. Alääre valmistamine.

nõelale (joon. 2). Kolmas rida: igast kahest silmusest heegeldame korraga

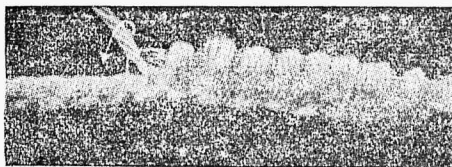

Joon. 2. Teise rea heegeldamine.



Tüllpinnaline heegelpuus on kaunis.

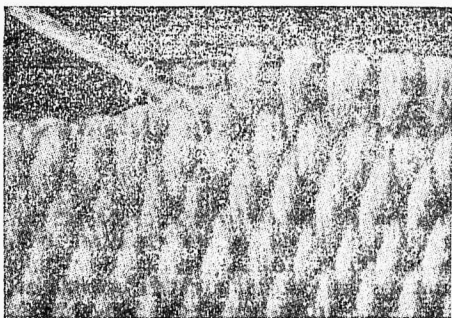

Joon. 3. Järgmiste ridade heegeldamine.

läbi kuni rea lõpuni. Järgmised read heegeldame silmuseid eelmise rea silmuste vahekohtadest (joon. 3). Nii heegeldame kuni lõikel märgitud jooneni, siis katkestame lõnga ja algame edasi heegeldamist beesõ lõngaga, siin jätame ka ühtlasi käeaugu lõike järele sisse. Kui oleme jõudnud kaelaväljalõi-

keni, siis heegeldame enne ühe ja pärast teise õlaosa. Seljaosa heegeldame täpselt sama suure kui esiosagi. Käise heegeldamist algame samuti käise alläärest, selleks loome ahelsilmuseid 36

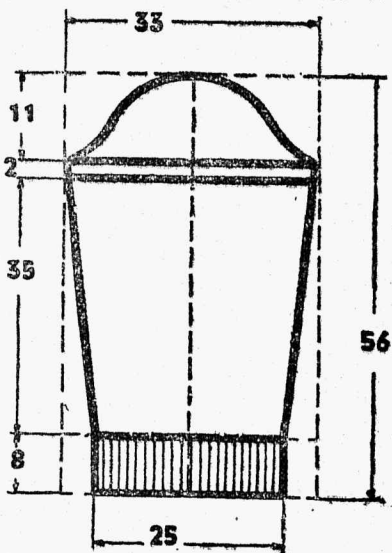
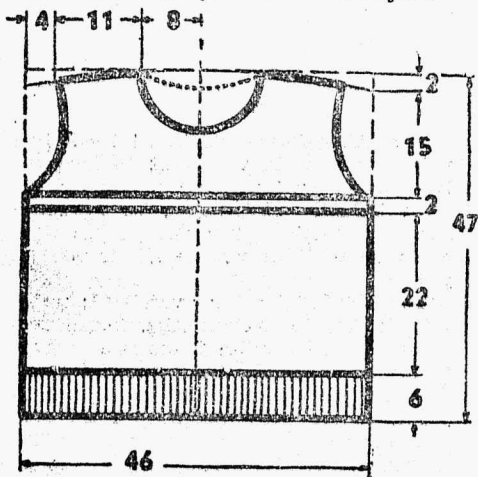

Joon. 4. Heegelpuusi lõige.

ja heegeldame nii, et iga ülerea kasvata-
tame ühe silmuse rea alul ja teise rea
lõpus juurde. Oleme jõudnud lõikel
märgitud jooneni, katkestame jällegi
pruuni lõnga ja heegeldame edasi bees
lõngaga. Samas tehnikas heegeldatud
seose suurus oleneb isiku maitsest. Kui
üksikud osad on kõik heegeldatud, siis
koome sukavarrastel pluusi alaääre,
käise otsad ja kaela kandi. Alaääre
jaoks loome silmuseid nii esi- kui ka
seljaosale 70, käistele 82 ja koome eda-

sitagasi 2 silmust parem- ja 2 silmust
pahempidi lõikel märgitud laiuselt. On
meil pluusi osad kõik valmistatud, ase-
tame need sirgelt triikimise lauale nii,
et pahempool jääb peale, paneme mär-
jaks kastetud linase riide peale ja trii-
gime tulise rauaga üks kord üle (mitte
kuivaks triikida). Selle järele võtame
riide ära ja laseme pluusi osad kuiva-
da. Järgmisel päeval ühendame üksi-
kud osad villase lõngaga üleloomispis-
teil pahemalt poolt. S. Jams.

Kodumajanduslike töövõistluste korraldamine maanoorteringsis.

Kodumajanduslike töövõistlusi on
võimalik korraldada kahel viisil: 1) lühiaegsed, ühel koosolekul läbi viida-
vad; 2) pikemaajaks, kodusteostata-
vad — näiteks kodu ja koduümbruse
kaunistamise, aedviljade kasvatamise j.
m. sellelaadistel aladel.

Alljärgnevas on toodud näpunäiteid
mõnede lühiaegsete töövõistluste kor-
raldamiseks. Ühisel kooskäimisel saab
teostada võistlusi ainult seesugustes
töodes, mis ei võta liiga palju aega,
vaid on läbi viidavad koosoleku aja kes-
tel — kõige rohkem 3—4 tunni piirides.
Pikema kestusega võistlused on väsitava-
vad ja viidavad liiga palju aega. Võist-
luse alaks võib võtta näiteks kartuli-
koorimise, sukakudumise või -nõelumise,
heegeldamise, umbrohukittumise.

Kõikide töövõistluste korraldamisel
on põhinõudeid, milliseid korraldajail ja
võistlejail tuleb kindlasti arvestada:

1. Kõik võistlejad peavad olema või-
malikult võrdsetes tingimustes — vaja-
lised vahendid ja tööabinõud ühevää-
rsed, samuti asend töö juures ja muud
välised tingimused.

2. Kõik võistlejad peavad teadma et-
te võistluse tingimusi ja töö olusid
ning hindamise aluseid — mida nende
tegevuse juures hinnatakse ja mitu
punkti iga tehe neil toob. Seda võib
teatada hindamiskomisjoni üks liige,
kui kõik võistlejad asuvad juba kohtal-
del, või juba sellal, kui võistluse korral-
damine otsustatakse ja liikmeile teata-
takse.

3. Võistlus ei tohi olla liiga lühiaja-
line ja kitsapiiriline, näiteks kartuli-
koorimisel ainult ühe kuni viie kartuli

koorimine. Siin võivad mõjuda kõrval-
tegurid, mis mõnda takistavad ja teist
soodustavad, mil võistlus ei näitaks
mitte võistlejate võimeid ja osavust sel
alal, vaid enam juhuslikku õnnestumist.

4. Võistlus peab algama (ja mõne
võistluse korral ka lõppema) täpselt
ühel ajal, märguandmise järele.

5. Hindamise hõlbustamiseks iga te-
he tuleb hinnata omaette punktidega.
Maksimaalne punktide arv peab olema
ette määratud ja kõigile teada, samuti
nõutav punktide arv I, II ja III koha
või auhinna saavutamiseks.

6. Hindamise aluseid ei tohi olla lii-
ga palju — mitte üle viie.

7. Hindamine peab olema täiesti era-
poolt, selleks hindamise toimekind ol-
gu vähemalt 2—3 liikmeline.

Kartulikoormise võistluse korralda- mine.

Kartulikoormise võistlusel tuleb igal
võistlejal koorida vähemalt 10 kartulit.
Need valida väljal, pesta ja jagada en-
ne võistlust. Hoolitseda, et kartulite
suurus, pealmise pinna siledus ja ühtlus
oleks võimalikult võrdne kõigil võistle-
jail.

Töö abinõudeks on vajalised: nuga,
taldrik koorte asetamiseks, kauss vee-
ga kooritud kartulite jaoks ja koorima-
ta kartulite kauss. Tööabinõusid peaks
iga võistleja võima võtta kaasa kodunt,
seega ta ise peab hoolitsema ka oma
noa teravuse eest. Enne võistlust võiks
asetada tööriistad lauale järgmise skee-
mi järgi (joonis), mis on kartulikoori-
misel kõige käepärasem.

Hinnatakse: 1) kiirust — 5 punkti, 2) puhtust ja sissejäetud „silmade“ hulka — 5 punkti, 3) töö korralikkust — kas koored on laual laiaili või taldrikul, kas vesi kausist välja pritsinud jne. — 5 punkti, 4) koorte paksum — 5 punkti ja 5) koorimisviisi — kas koored ühtlaselt või laastudena lõigatud jne. — 5 punkti. Kokku 25 punkti. 10—15 punkti annab III auhinna, 15—20 p. II auh. ja 20—25 p. — I auhinna.

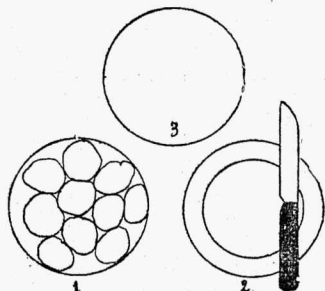

Tööriistade asetus kartulite koorimisel:

1. — kausis koorimata kartulitega;
2. — taldrik koorte jaoks ja nuga;
3. — kausis veega kooritud kartulite jaoks.

Võistluse tegelik teostamine.

Võistlejad istuvad laua ääres, igal oma tarbed valmispannult ees. Hindajad olgu ühes laua otsas, et neil oleks ülevaade töötamisest. Üks neist annab märku: „valmis olla! — tähelepanna!“ —alga!“ Viimase hüüu järele algavad võistlejad tööle.

Kui kartulid kooritud, paneb töö lõpetaja noa kõpsuga lauale või taldrikuservale (mitte visata!) ja ütleb oma nime või numbril. Kui võistlejaid palju, on soovitatav igale alguses anda oma number. Hinnatakse, kui kõik oma tööga valmis jõudnud.

Varrastel kudumise võistlus.

Töö peab toimuma jälle võimalikult võrdsetes tingimustes. Kindlasti peavad kõik võistlustest osavõtjad tööd algama, s. o. ise oma kudumistöö „üleslooma“. Soovitatav on, et kõigil oleks umbes sama jame lõng ja vardad, silmi üles luua ka võrdne arv. Kuna ühe võistluse kestel tervet sukka valmis ei jõua, tuleb algul määrata kindlaks võistluse kestus — võiks olla $\frac{1}{2}$ —2 tundi. Lõngakerad peaksid kõigil olema sellekohases korvikeses, et nad maha ei veereks ja aega ei viidaks.

Hinnatakse: 1) kiirust, s. o. võistluse kestel tehtud töö hulka — 5 punkti, 2) kootud silmade ühtlust ja tugevust — 5 punkti, 3) töö korralikkust — sukakudumisel varraste vahetõhade tihedust, edasi-tagasi kudumisel servade korralikkust — 5 punkti, 4) ülesloodud serva korralikkust — 5 punkti, 5) tööviisi — 5 punkti. Kokku 25 punkti.

Töö algamine on samuti märgusõna järele nagu kartulikooremisel. Lõpetamisel tuleks tarvitada ka märgusõna, hüüdes: „Töö lõpetada!“ — „Nüüd!“

Nööbiõmblemise võistlus.

Igal võistlejal on niit, nõel, sirge riideriba, sõrmakübar ja 5—15 nõopi. Nööbid ühesuurused ja ühesugused, kõigil kas kahe või neljaauguga. Niit rullis, nõel riideribasse pistetud. Kinnitamise pistete arv olgu vähemalt 4—5, niit kinnitada pärast nööbi õmblemist ilma sõlme tegemata — õmblemise algul sõlme tegemine on lubatud.

Hinnatakse: 1) kiirust — 5 punkti, 2) niidi alguse ja lõpu kinnitamist — 5 punkti, 3) nõopide tugevust — 5 punkti, 4) nööbirea sirgust — 5 punkti ja 5) nööbivahede võrdsust — 5 punkti. Kokku 25 punkti.

Võistluse tehniline läbiviimine on täpselt samasugune kui kartulikooremise võistlusel.

Salme Masso.

Meie maanoortöö.

Maakondlikud maanoortepäevad, maakondlikkude põllumeeste esinduste poolt korraldati

Harjumaa maanoortele

Tallinnas 18. ja 19. nov. 1933, kus rääkisid maanorte ilmavaatelistest, kasva-

tus ja organiseerimisküsimustest Põllutöökoja dir. J. Hünerson, prof. J. Uluots, Põllumeeste esituse peasekretär H. Oidermann, Maanaiste keskseltsi kodumajanduse insp. M. M. Martinson, E. Põllumeeste Kes-

selti sekretär agr. A. Eckbaum ja rkl. O. Suursööt.

Esimese päeva õhtul korraldas päevast osavõtjatele koosviibimise õhtu Maanoorteliidu Tallinna osakond. Osavõtmine oli väga rohkearvuline ja elav.

Virumaa maanoortele

oli korraldatud maakondlik maanoorte päev Rakveres 20. ja 21. jaanuaril 1934, millest osa võttis vaatamata halbadele teoludele üle 700 noore.

Päeval rääkisid prof. J. Uluots, Maanaiste Keskseksi esinaine pr. L. Einbund, Virumaa põllumeeste esituse sekretär A. Tartu, Virumaa koolinõunik H. Linsi, Põllumeeste esituse peasekretär H. Oidermann ja Viru maavalitsuse esimees K. Pajos. Peale kõnede tervitasid Virumaa noori mitmed noorte tööd hindajad asutused.

Õhtul oli omavaheline koosviibimine, mis lõppes keskööl kõige paremas meeleolus.

Sutlepa ÜENÜ maatulunduse haru on juhtinud tänavu talvise tegevuses erilist tähelepanu põllumajanduslikkudele kursustele, kus esinesid rea kõne-

dega Sutlepa algkooli juhataja prl. Ad. Leever, maatulunduskonsulent agr. H. Puumann, Eesti hobuste tõuseltsi sekretär A. Niilo ja Pürksi põllutöökooli õpetaja prl. Schotter.

ÜENÜ Vao osakonnas kutsuti tänavu ellu teiste tegevusharude kõrval ka maatulundusharu.

Nõmba asutati maanoorte ring.

Nõmbas, Hiiu vaiksamas metsakuruse, pidas maatulunduskonsulent A. Oll 17.—19. jaanuarini põllumajanduslikke loenguid. Vaatamata halvadele ilmadele, oli osavõtt õige rohke. Maatulundusliku õppetöö kestvuse jätkamiseks asutati lõpuks maanoorte ring, kuhu liikmeks astujaid kogunes juba esialgu üle 30-ne, kellede hulgas isegi vanemaid tegelikke põllumehi.

Nõmba, kus viis-kuus küla ümbruskonnas, on põllumajandusliku ringi asutamise kõigiti tervitatav, sest senini ei olnud seal ühtegi organisatsiooni.

Pühapäeval, 28. jaanuaril peeti Nõmba koolimajas maanoorte ringi asutamiskoosolek. Ringi juhatusse valiti V. Arusoo, pr. Saar, E. Erk, L. Julge ja A. Madik. Revisjonikomisjoni valiti Singi, Lukk ja R. Erk.

Nõored põllumehed!

Vaatamata kroonikursi langusele, sel aastal

Tšiilisalpeeter

on tunduvalt odavam kui möödunud aastal.

Seega on tõusnud ka tšiili tulukus nii nisu, rukki kui ka juurvilja väetamisel.

Sisaldab 16% puhast salpeeterlämmastikku.