



Eesti Põllumajandusmuuseum  
Ülenurme, Tõrvandi 61701  
Tartumaa  
7412 397  
[www.epm.ee](http://www.epm.ee)



# PÕLLUL, LAUDAS, MEIEREIS

MAAELU ÜLESANDEVIHIK ALG- JA KESKASTME  
KOOLILASTELE



# **PÕLLUL, LAUDAS, MEIEREIS**

Maaelu ülesandevihik alg- ja keskastme koolilastele

**2005**

Koostajad: Riina Annus  
Ruth Metsallik  
Neidi Tökke

Illustreerinud: Riina Annus

## Eesti Põllumajandusmuuseum

Tartust paari kilomeetri kaugusel asuv Eesti Põllumajandusmuuseum on koht, kus uuritakse, kogutakse, säilitatakse ja vahendatakse meie maaelu ajalugu. Vanades Ülenurme mõisa tootmishoonetes on avatud näitused, mis annavad ülevaate Eesti talupere töödest-tegemistest.

Talus oli alati palju toimetamist. Kõik, mis perel vaja tuli enamasti ise valmistada. Põllumajandusmuuseumi lasteprogrammides õpitakse ajas rännates, kõike aktiivselt kaasa tehes. Nii omandatakse uute teadmiste kõrval ka uusi kogemusi ja oskusi.

Programmis “Viljast leivani” läbime leiva teekonna külvist leiva küpsetamiseni. Peksa-me kootidega vilja, tuulame ja jahvatame. Mesilaste elu ja töid mesilas tutvustame põhjalikumalt “Meemeistrite õppepäeval”

Muuseumi “Linatalgutel” saab kaasa lüüa lina kitkumisele, kupardamisele, lõugutamisele, ropsimisele ja sugemisele ning takunööri valmistamisele.

Programmis “Villakera-kullakera” õpime villa kraasima, lõnga kerima, haspeldama, ketrama ja korrutama ning kangast kuduma.

Töötoas saab tutvuda talu puutööriistadega saagida, kopsida, puurida, treida ja voolida.

Karjasepõli oli lastele esimeseks looduse- ja linnukooliks, sellest tulenevalt organiseeritakse muuseumis karjasepäevi, kus puhutakse karjasepasunat ja sarve, tehakse hundijooksu, saab proovida osavust karkudel käimises.

Jõuluprogramm “Toomapäeva toimetused” püüame lähemale tuua endisaegsete jõulude võlu ja anda vastuse küsimusele, kuidas selleks rõõmu- ja rahupühaks ettevalmistusi tehti.

Rukkil on ruuged juuksed,  
odrapeal on moorimütsi,  
kaeral jalas pikad püksid,  
nisu seljas siidisärki.

(Laiuse kihelkond)

## Maaharimine

Eestlased on Eestimaal elanud umbes 11 000 aastat. Teravilja on kasvatatud 4000 aastat. Vanim teravili on oder. Alates 11. saj hakati ulatuslikumalt kasvatama talirukist, mis kujunes peagi põhiliseks teraviljaks. Odra ja rukki kõrval kasvatatakse Eestis ka nisu ja kaera.

Algselt oli levinud alepõllundus kõplaviljelusena ehk maaharimine puude maharaiumise ja põletamise teel. Tööriistana kasutasid toonased inimesed kõblast. Pika perioodi jooksul hariti maad vannas- või harkatradega ja puitäketega.

**Ader on põllumehe labidas ja äke on tema reha.**

**Vannasader** – eripäraks on üks käepide ja kiilukujuline kündev osa ehk vannas.

**Harkader** – kaheharulise hargiga ader.

**Hölmader** – lai rauast hölmaga ader, mis pöörab mullakamara täiesti ümber. Tuli kasutusele 19. saj lõpus.

**Kuuselatväke** – vanim äkettiip, okstega kuuselatv.

**Karuäke** – lõhestatud kuusetüvedest okspiidega äke.

Loomade tööjõud hakati kasutama umbes 2000 aastat tagasi. Peamiseks veoloomaks oli härg, hiljem kasutati hobuseid. Esimesed traktorid ilmusid Eestimaale 20. saj alguses.

Alemaa väetiseks oli puutuhk. Sõnnikuga väetati peamiselt talirukki ja nisu põlde.

## Külvamine

19. saj alguseni külvati teravilja käsitsi. Külvas peremees kui kõige kogenum pereliige. Külvamisel kasutati külvivakka ehk külimittu või külvipõlle.

Talirukist külvatakse sügisel, suvivilja nagu oder, kaer ja nisu aga kevadel.

**Külimit** – puidust ovaalne või ümmargune külvi- ja mõõdunõu.

**Külvipõll** – takusest riidest põll, mida kasutati Lõuna- ja Kagu-Eestis.

**Hitsmepuu** – kõvera otsaga puukepp põlluriba märkimisega, mis ühe korruga täis külvati.



## Viljakoristus

Sajandeid lõigati teravilja sirbiga. Suvivilja lõikuseks kasutati peamiselt vikatit. Viljalõikus oli raske ja mahukas töö. Sellest võttis osa kogu talupere. Rukis seoti viljasidemetega vihkudesse ja jäeti sageli mõneks nädalaks põllule hakkidesse järeelvalmima.

**Sirp** – kaarja tera ja lühikese varrega teravilja lõikusriist.

**Vikat** – terariist heina ja vilja niitmiseks.

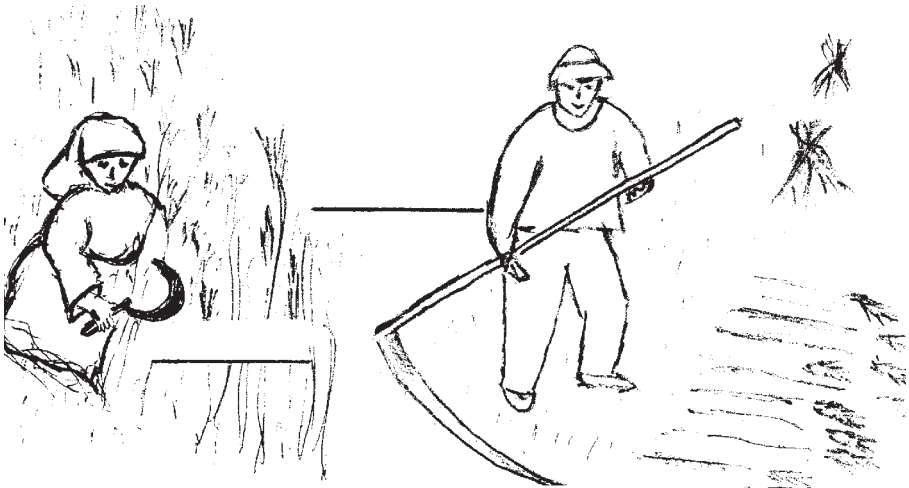

## Rehepeks ja vilja puhastamine

Seda tehti rehielamus. Rehielamu koosnes tavaliselt rehealusest, kus peksti ja puhastati vilja ning köetavast rehetoaast, mida kasutati elu-ja tööruumi kõrval ka vilja kuivatamiseks. Vilja peksmiseks kasutati varta või kooti. Viljapuhastamiseks kasutati tuulamissarja, mis riputati rehealuse avatud väravate kohale. Vilja tuulati tuulise ilmaga.

**Vart** – looduslikult kõverast või painutatud puust viljapeksukaigas.

**Koot** – viljapeksuriist, mille pika varre külge oli liikuvalt kinnitatud nui.

**Reherull** – hobustega veetav puurull suvivilja peksmiseks.

**Rabamispink** – rukkipeksul küpsemate viljaterade eraldamiseks kasutatav pink. Seda tööd nimetati rukki rabamiseks.

**Tuulamissari** – suur viljapuhastamissõel.

## Jahvatamine

Algul tarvitati jahvatamiseks ümmargusi jahvekive. Vilja peenestati ka uhmrinuiaga. Nii saadi tangu ja kruupe. Käsikivid tulid Eestis kasutusele umbes 1000 aastat tagasi. Vanemad veskid on vesiveskid. Vanim tuuleveski on pukktuulik. 17. saj ilmusid suured hollandi tuulikud.



### Möista-möista.

1. Karu kõnd kallakut müüdü, raudsaapa jalan? .....
2. Üks saks, sada jalga? .....
3. Veike küürakas hüppab kõik põllud läbi, jookseb kodu, aasta läbi puhkab? .....
4. Pooleaastane poisike, käharpää otsa .....
5. Hall härg – auk sellän? .....
6. Üits saks, sada silmä? .....
7. Üks neitsi mäel, neli põlle vööl? .....
8. Missugusel tiival ei ole sulgi? .....
9. Üks peab ja kaks veab? .....
10. Missugune tera ei lõika? .....

1. künnimees härgadega 2. sari 3. veskitiib 4. ader 5. sirp 6. tuulik 7. viljatera 8. veskikivi 9. äke  
10. viljapea

**Pane tööd õigesse järjekorda. Värvil pilt lõpuni.**



**Tõmba ring ümber, mis kuulub rehielamu juurde.**

Aken, korsten, plekk-katus, õlgkatus, ahi, parred, laudpõrand, muldpõrand, väravad.

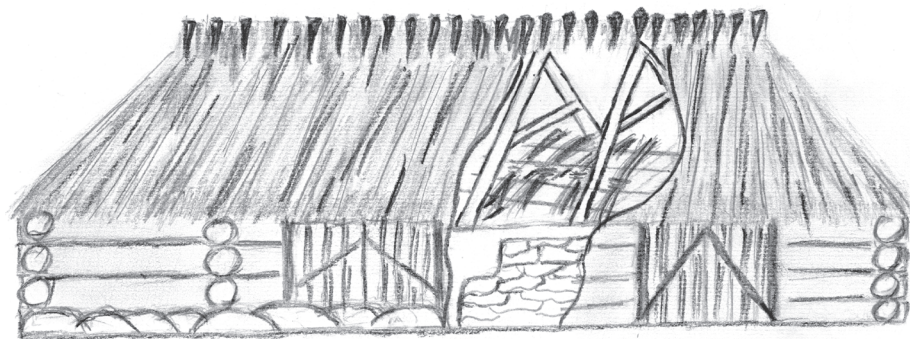



## Lõpeta vanasõna.

1. Kuidas põllu eest ...., nõnda põld sulle .... (hoolitsema, tasuma)
2. Tükk ... taskus on parem kui ... kübara peal. (leib, sulg)
3. Oma leib on kõige .... (magus)
4. Agranad on ... jätk. (leib)
5. Rukis on maja .... (peremees)

## Ühenda teraviljad ja see, mis temast saab.

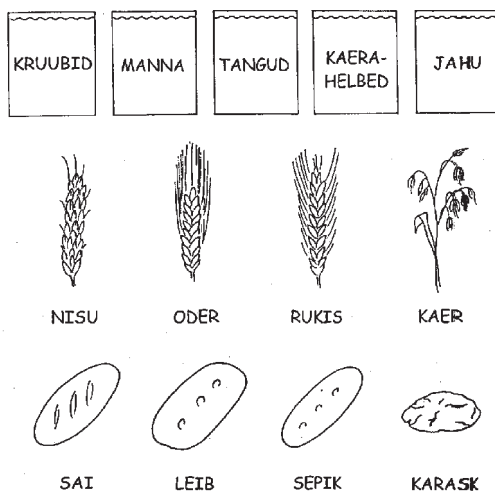

## Missuguseid toite oled harjunud sööma sina?

(vali allolevatest toitudest välja need, mis on kasulikud Sinu tervisele)

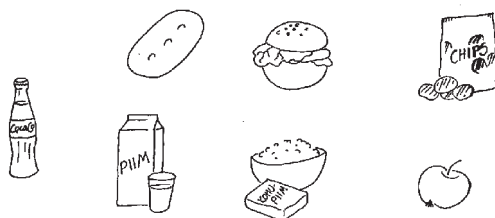

## C. R. Jakobsoni Talumuuseum

Kui sõidad Pärnu – Paide maanteed mööda, siis 12 km Vändrast juhatab teeviit Kurgjale. Kui oled kolm kilomeetrit looklevat metsateed läbinud, näed ühtäkki imekaunist vaatepilti: Pärnu jõgi, mille kaldal on vanaaegsed taluhooned - sa oled jõudnud C. R. Jakobsoni kodutallu.

Kes oli C. R. Jakobson? Ta elas ja tegutses ülemöödunud sajandil (1841 – 1882). Eelkõige oli Jakobson õpetaja, kes tahtis, et rahvas saaks haritud. Seda oli tol ajal hädasti vaja, sest meie maad valitsesid baltisaksa mõisnikud ja lapsed ei saanud kaugeltki mitte nii head kooliharidust, kui saate teie tänapäeval. Jakobson ütles, et niikaua kui üks rahvas on koolitamata ja rumal, on ta vaene ja teistest põlatud. Seepärast kirjutas ta terve hulga väga häid kooliõpikuid, mida ei lugenud mitte ainult lapsed, vaid ka nende vanemad kodudes. Ta kirjutas ja pidas palju tarku kõnesid ka eesti põllumeestele. 130 aastat tagasi ostis ta talu ja nimetas selle Kurgja-Linnutajaks. Siin tahtis ta olla talupoegadele eeskujuks ja õpetajaks. Esimesena kerkis karjalaut, siis mesipuude talvitusmaja, saun, veski. Ta alustas ka elumaja ehitamist, mis aga jäi peremehe varajase surma tõttu pooleli ja ehitati päris valmis aastaid hiljem. Sada aastat hiljem ehitasid muuseumi töömehed valmis ka rehemaja, millest C. R. Jakobson unistas, aga teha ei jõudnud.

C. R. Jakobson armastas väga loodust. Talle meeldis lillepeenarde ja kodulindude eest hoolitseda, tundide kaupa võis ta aias mesilaste toimetamisi jälgida. Kõike seda võib Kurgjal näha ka tänapäeval. Kurg istumas pesal, õitsev õunapuuaed, lehmad, lambad ja hobused karjamaal rohtu söömas – seda peab oma silmaga nägema!

Kuidas ja millistes hoonetes elasid ja milliseid vanaaegseid talutöid tegid meie esivanemad ja nende koduloomad C. R. Jakobsoni ajal ja enne seda? Kuidas jahu jahvatati, võid tehti, rukkileiba küpsetati? Kõike seda saad teada, kui tuled Kurgjale, C. R. Jakobsoni Talumuuseumi. Siis oskad kindlasti ära lahendada väikesed ülesanded, mis leiad sellest samast vihikust. Head nuputamist!

Joonista lõpuni valmis kõik “elajad”, kes talumuuseumi laudas ja aias elavad

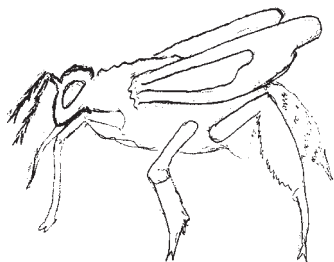
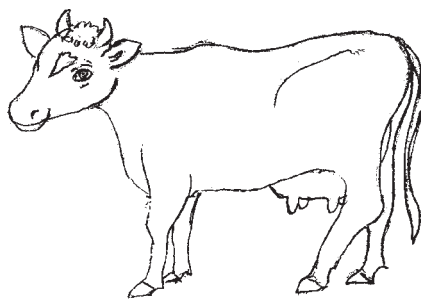
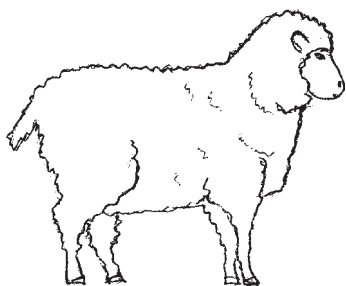
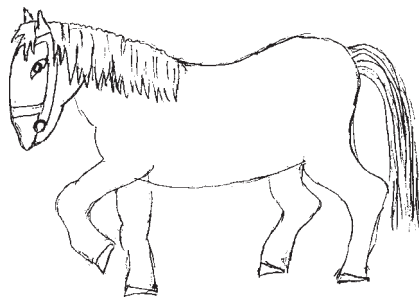
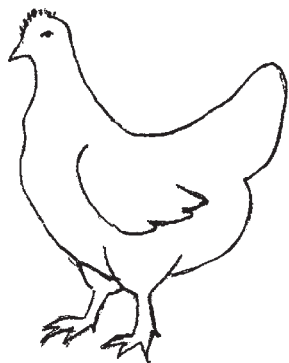

## Täida lüngad

MEIE TALUMUUSEUM ASUB .....KÜLAS..... JÕE ÄÄRES.  
19. SAJANDIL ELAS SIIN .....  
TA OLI .....JA....., KES KIRJUTAS KOOLIDELE VÄGA  
HEAD....., ANDIS VÄLJA AJALEHTE “.....”  
JÕE ÄÄRES ASUVA VESKI PANI TÖÖLE .....  
VESKIS JAHVATATI ..... JA SAETI.....  
TALU AIDAS HOITI VANASTI .....  
PRAEGU HOITAKSE SEAL.....  
TALU SAUNA KASUTATI LISAKS PESEMISELE KA .....  
VANAAEGSET PARVE JÕE PEAL NIMETATAKSE .....  
TALU ÕUNAPUUIAS ASUVAD ..... TARUD.  
LEHMAD JA LAMBAD ELAVAD .....  
HOBUSED ELAVAD .....

## Tõmba õigele variandile joon ümber

C. R. Jakobson elas aastatel *1803 – 1882 1843 – 1886 1841 – 1882*

Ta sündis *TARTUS TALLINNAS KURGJAL*

Hariduselt oli ta *MESINIK SAKSA KEELE ÕPETAJA PÕLLUMEES*

Tema kirjutatud väga häid kooliraamatuid nimetati hellitavalt - *ROBERTSONIDEKS JAAGUPSONIDEKS*

Tema ajalehe *EESTI POSTIMEES VALGUS SAKALA* lugejaskond oli Eestis suurim

C. R. Jakobsoni kõige tähtsamaks tööks peetakse *TALUPOEGADE MÕISAVALITSEJATE* õpetamist

Eesti rahva äratamiseks pidas ta Tartu Vanemuise Seltsis *3 2 1* Isamaa kõnet

Kurgjale tahtis ta rajada *PÕLLUTÖÖTALU JA NÄIDISKOOLI, NÄIDISTALU JA PÕLLU-  
TÖÖKOOLI, NÄIDISPÕLLU JA TALUKOOLI*

Kahjuks elas ta vaid *72 41 40* aastaseks ja ei jõudnud kõike kavandatud ellu viia.

## Nimeta kõik taluhooned Kurgjal

Milleks neid kasutati?

.....

.....

.....

.....

.....

.....

.....

.....

.....

.....

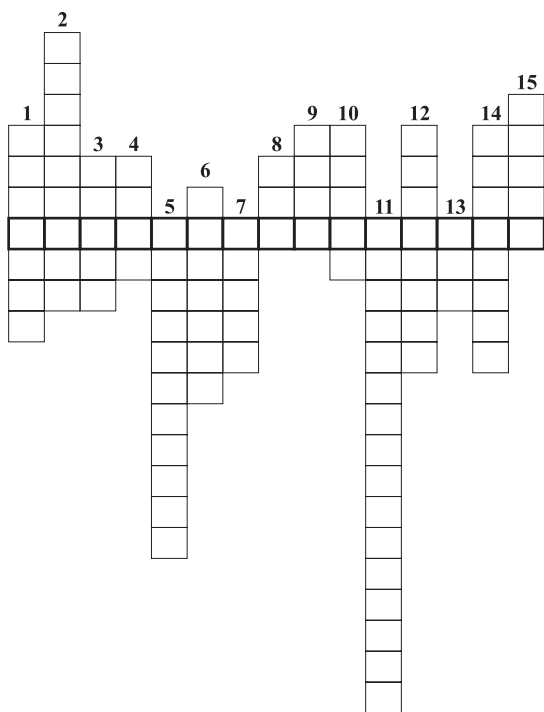
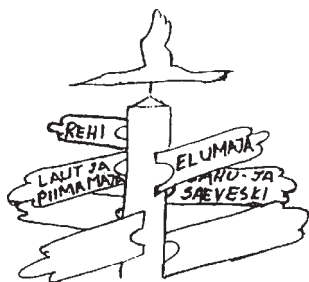

1. Kurgjale andis nime.....
2. Mida kogus C. R. Jakobson noorena?
3. Millise puu istutas C. R. Jakobson koos kaasaga vanasse taluõue?
4. Kahel jalal libisev talvine veovahend
5. Kuidas nimetati rahvasuus C. R. Jakobsoni kooliõpikuid?
6. Veisenahast sussitaolised jalatsid
7. Kurepuu Kurgjal
8. Vahend nugade, kirveste ja vikate teritamiseks
9. Muuseumi hoone, kus suri C. R. Jakobson
10. Milline jõgi läbib Kurgjat?
11. C.R.Jakobsoni esimene kooliõpik
12. Esialgne elamutüüp eestlastel
13. Vanim hoone muuseumis
14. Millises linnas andis C. R. Jakobson välja "Sakalat"?
15. C. R. Jakobsoni vanim tütar, muuseumi esimene direktor

**ASETA C. R. JAKOBSONI LUULETUSES  
SÕNAD ÕIGESSE JÄRJEKORDA.**

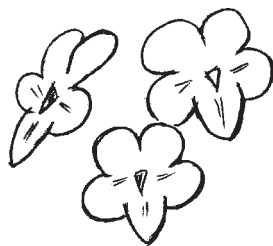

MINU KANNIKENE.

SÕUDES UNEMÕTTES HUUPI .....  
VAIKSEST LÄBI VAARIKUST, .....  
JÕUDES LEIDSIN ALLIKALE .....  
SAARIKUST SINILILLE. ....

KALLIS, KANNIKENE LAHKE, .....  
TAHA EI KITKUDA SIND, .....  
KAUNIKENE KOHKU, ÄRA, .....  
SÕTKUDA MAHA EI SIND. ....

ON MUL AIAKENE KODUS, .....  
LAHKE ,MINULE ARMAS, .....  
ÜKS SEAL KOHAKENE VAIKNE, .....  
KA LILL, KALLIS SINULE. ....

ANDMA SELLE MA SAAN KOHA .....  
PEA ELUPAIGAKS SULLE, .....  
SINNA KANDMA SIND ARMULE, .....  
HEA MA OLEN SULLE SEST! .....

## ÕIGED VASTUSED

### TÄIDA LÜNGAD

- KURGJA , PÄRNU;
- CARL ROBERT JAKOBSON;
- KOOLIÕPETAJA JA PÕLLUMEESTE ÕPETAJA, KOOLIÕPIKUD, SAKALA ;
- VESI;
- JAHU, PALKE;
- RIIDEID JA TOIDUAINeid, TALUTÖÖRIISTU;
- ELAMISEKS;
- LODJAKS;
- MESILASTE;
- LAUDAS;
- TALLIS

### TÕMBA ÕIGELE VARIANDILE JOON ÜMBER!

1841 – 1882; TARTUS;  
SAKSA KEELE ÕPETAJA;  
JAAGUPSONIDEKS;  
SAKALA  
TALUPOEGADE;  
3;  
NÄIDISTALU JA PÕLLUTÖÖKOOLI;  
40

### RISTSÕNA VASTUSED:

1. Sookurg, 2. Linnumune, 3. Pärna, 4. Regi, 5. Jaagupsonid, 6. Pastlad, 7. Lehis, 8. Käi, 9. Saun, 10. Pärnu, 11. Uusaabitsaraamat, 12. Püstkoda, 13. Ait, 14. Viljandi, 15. Linda.

## **MINU KANNIKENE.**

UNEMÕTTES HUUPI SÕUDES  
LÄBI VAIKSEST VAARIKUST,  
LEIDSIN ALLIKALE JÕUDES  
SINILILLE.SAARIKUST.

KALLIS, LAHKE KANNIKENE,  
EI SIND TAHA KITKUDA,  
ÄRA KOHKU KAUNIKENE,  
EI SIND MAHA SÕTKUDA.

ON MUL KODUS AIAKENE,  
LAHKE, ARMAS MINULE,  
SEAL ÜKS VAIKNE KOHAKENE,  
KALLIS LILL, KA SINULE.

SELLE KOHA SAAN MA ANDMA  
SULLE ELUPAIGAKS PEA,  
SINNA ARMULE SIND KANDMA,  
SEST MA OLEN SULLE HEA!

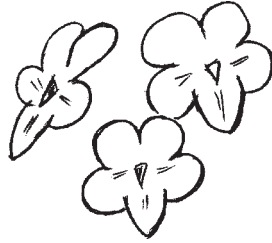

## **TALUHOONED KURGJAL**

LAUT;  
AIT;  
PEAMAJA;  
MESIPUUDE MAJA;  
SAUN;  
VESKI;  
REHI;  
PUUKUUR;  
HEINAKÜÜN





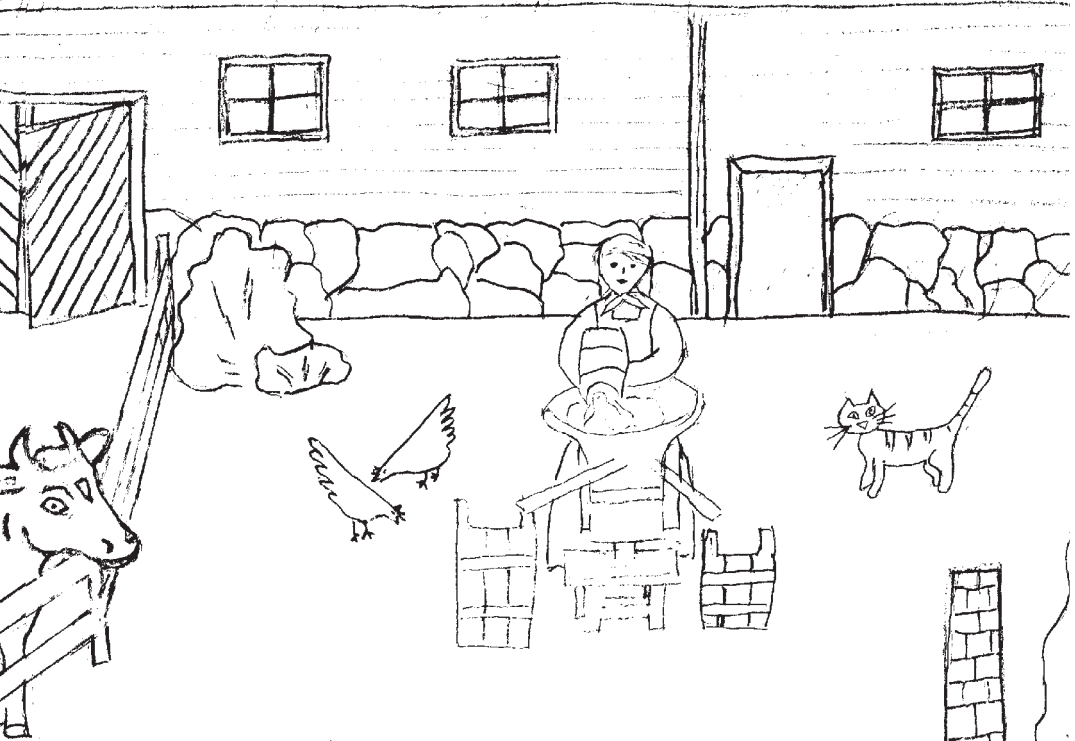

## Eesti Piimandusmuuseum

XIX sajandi teisel poolel hakati suurt rõhku panema piimanduse arendamisele Eestis. Piima töötlemine sai alguse taludes, kus töövahenditena kasutati omatehtud puitesemeid. Tänapäeval on kasutusel võimas tehnika ja moodne tööstustehnoloogia, sellest tekkiski vajadus jäädvustada piima töötlemise areng.

1976. a loodi Eesti Piimandusmuuseum. Asukohaks valiti Imavere, kuna siin asutati 1908. a esimene ühistegelikel alustel ja talunikele kuuluv ühispiimatalitus Eestis.

Püsiekspositsioon on üles seatud muuseumi peahoonesse. Eksponeeritud on taludes kasutusel olnud puidust piima töötlemise seadmed, aga ka hiljem kasutusele võetud metallist koorelahutajad ja võimasinad.

Jäädvustatud on piimandusalase hariduse omandamine, täiendkoolitus ning Eesti mai-nekamate piimandusteadlaste uuringud.

I korrusel on ühistegelikel alustel töötanud meierei koos sisseseadega mis on ka suurimaks vaatamisväärsuseks. Meiereiseadmed ongi esimesel korrusel 5 ruumis - piima vastuvõtu-ruum, tööstusruum, kooreruum, juusturuum ja katlamaja.

Pedagoogi tegevusprogrammis on vanaaegsete käsi-võimasinatega või valmistamine, kus saab iga laps ise kaasa aidata või valmimisele ja hiljem ka oma valmistatud võid maitsta.

Muuseumi välisterritooriumil asub kolm suurt müürimaali, mille autoriks on lapsed. Maalid räägivad piima töötlemisest talus ja või ekspordist 1930. a. Pargipoolses küljes on aga maalitud seintele karjatamine. Maalid on loodud naivistlikus stiilis ning varustatud selgitavate kommentaaridega.

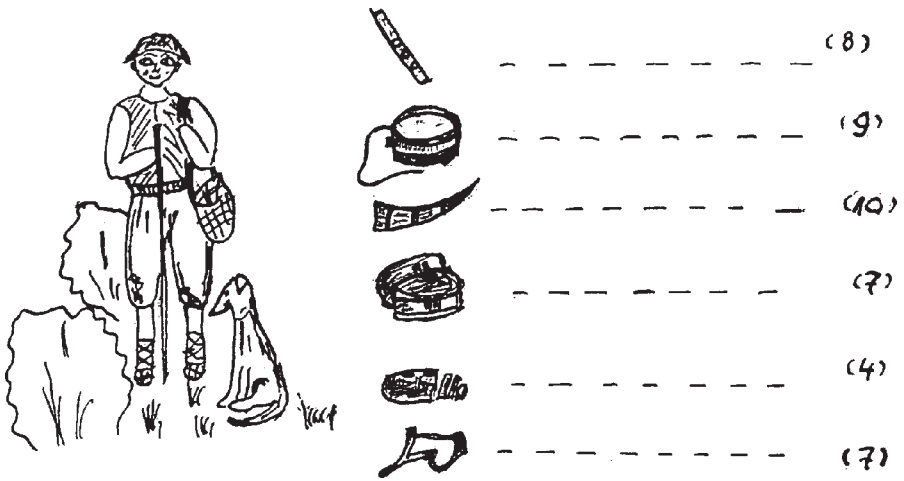

VÕITOOS, VILEPILL, LEIB, RAKULKA, PIIMALASS, KARJAPASUN.

MÕISTA, MÕISTA ..... ja VÄRVI PILT.

KELLEL 4 PIIMAANDJAT, 4 KARJAMAALE KANDJAT? KELLEL 2 TEENÄITAJAT, TOITU LEIDA AITAJAT? KOERA TÕRJUJAJD ON KAKS SABA SEE TEEB VIUH JA PLAKS.

.....



# ARVA ÄRA, MIS ON MIS?

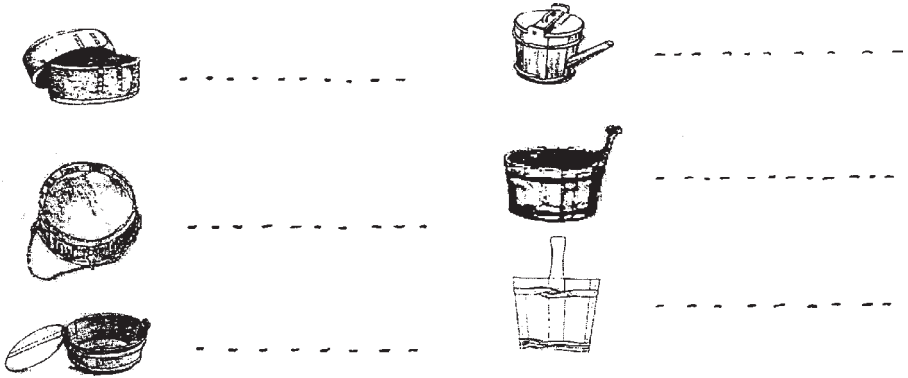

VÖIRASI, HAPUPIIMA KAPP, LÜPSIK, VÖIVITSIK, LÄHKER, KAPP.

## Mis on separeerimine?

Separeerimine on protsess, kus piim lahutatakse erineva tihedusega fraktsioonideks tsentrifugaaljõu mõjul (suurel kiirusel).

Separeerimisel eraldatakse piima rasv osaliselt või täielikult.

Separatori ehk koorelahutaja trumlis tõuseb piim taldrikute aukudest moodustuva kanali kaudu ülespoole ja valgub õhukese kihina taldrikule.

Rasvakuulikesed, kui kergem osa piimast liigub mööda pöörlevaid taldrikuid ülespoole, lõss aga allapoole taldrikust.

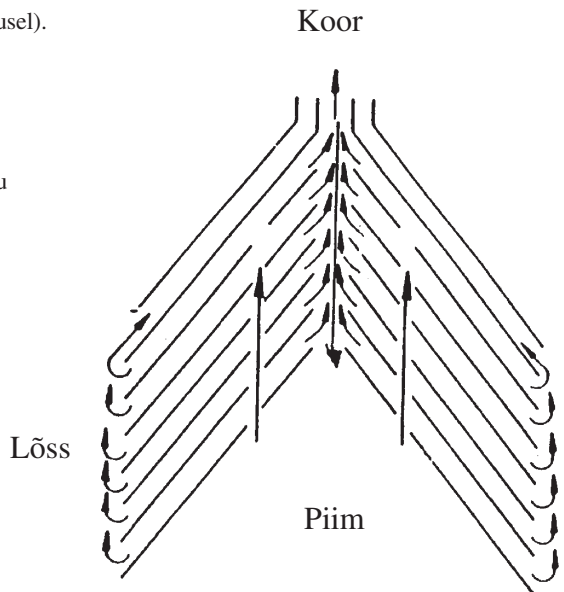

## LAHENDA RISTSÕNA!

## LAHEND: PIIMATOODE

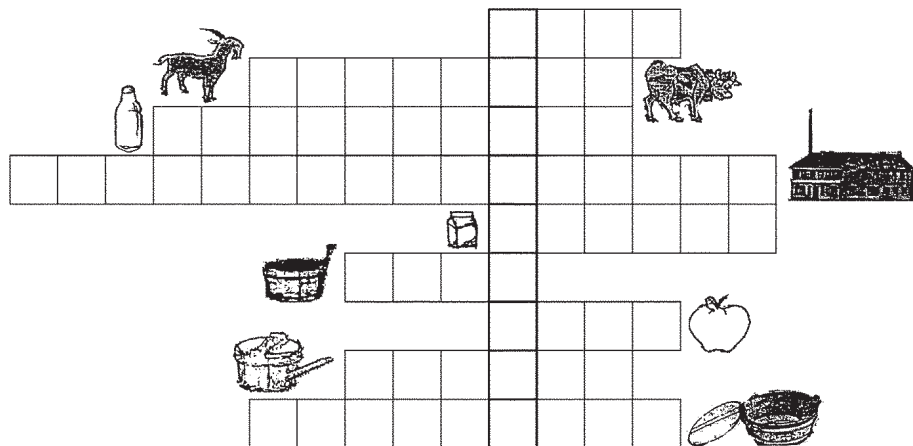

KODULOOM, KITS, UBUN, KIBU, LÜPSIK, VÕIVITSIK, PIIMAPUDEL, JOGURT, ÜHIS-PIIMATALITUS.

## LEIA ÕIGE ESE!

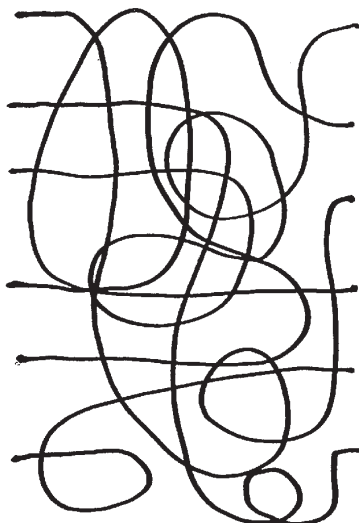
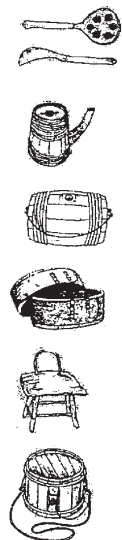

HAPUPIIMALÄHKER

LÜPSIPINK

KOOST

VÕIRASI

PIIMALASS

PIIPKANN

## MIS ON SEPARAATOR?

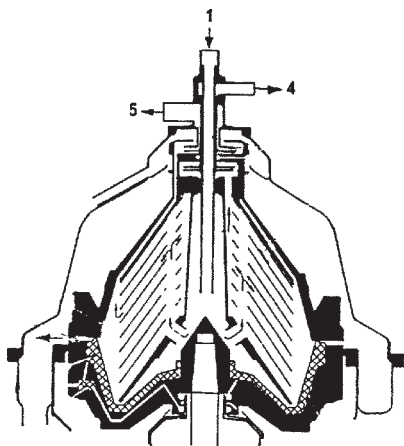

Joonista pildile piima liikumisteedkund separaatoris siniste nooltega, koore liikumine punaste nooltega, lõssi liikumine kollaste nooltega.

## LAHENDA RISTSÕNA!

LAHEND: MEIEREI KOOREGA VARUSTAJA.

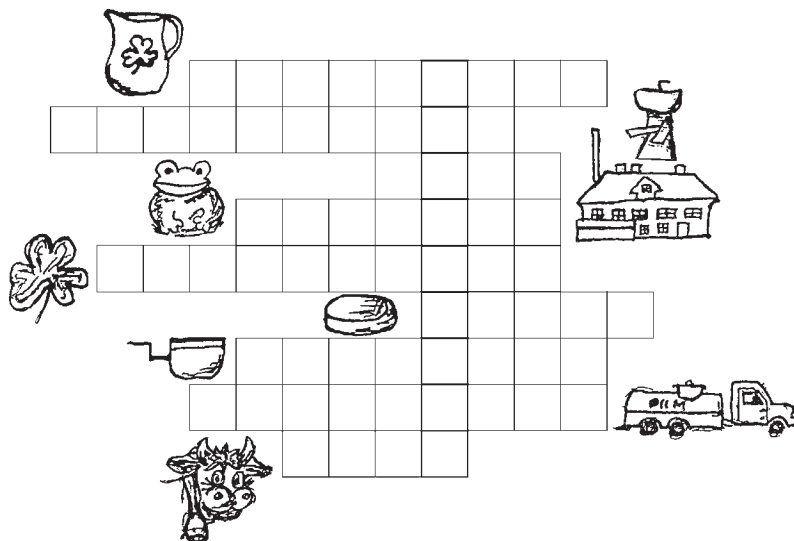

PIIMAAUTO, MEIEREI, JUUST, VÕIMASIN, KONN, LEHM, RISTIKHEIN, PIIMAKANN, SEPARAATOR.

KIRJUTA JOONTELE, MIDA NÄED PILDIL.



.....

.....

MIDA TEEB LIISU? VÄRVI PILT!

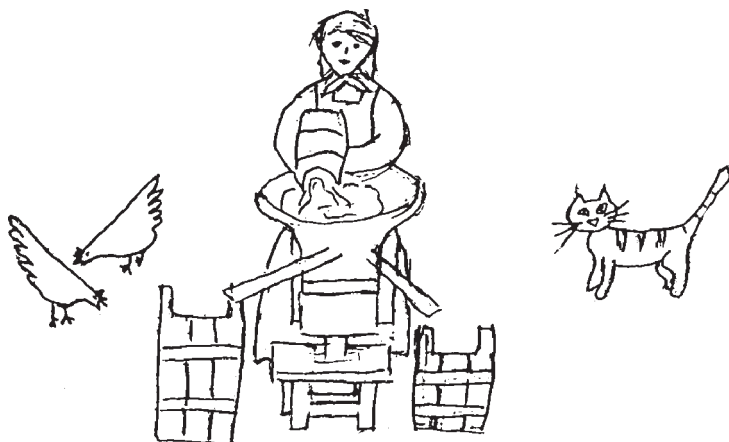



Palun Teil vastata alljärgnevale küsimustele. Tõmmates ring ümber õigetele vastusevariantidele.

1. Mitu 1937. a Berliinis toimunud võivõistlustelt saadud plaati on Eesti Piimandusmuuseumis?
  - a) 7
  - b) 10
  - c) 14
2. Kes tegeleb muuseumis teadusliku tööga?
  - a) teadur
  - b) varahoidja
  - d) pedagoog
  - e) juhataja
3. Mis on Gussanderi vann?
  - a) algeline separeerimise aparaat
  - b) vann piima koorimiseks
  - c) vann nõude pesemiseks
4. Mis aastal avati Imavere Ühispiimatalitus?
  - a) 1908
  - b) 1909
  - c) 1910
5. Kui raske oli vanasti Shveitsi juustu ketas?
  - a) 24,6kg
  - b) 50,6kg
  - c) 70 kg
6. Mis firma aurukatel asub meie piimatööstuses?
  - a) Silkeborg
  - b) Alfa – Laval
  - c) Frans Krull

1.c; 2.a; 3.a,b; 4.c; 5.c; 6.c



**Eesti Piimandusmuuseum**  
Imavere vald  
Järvamaa 72401  
3897 533  
[www.piimandusmuuseum.ee](http://www.piimandusmuuseum.ee)

**C. R. Jakobsoni Talumuuseum**  
Kurgja küla, Vändra vald  
Pärnumaa 87701  
4458 171  
[www.kurgja.ee](http://www.kurgja.ee)

