

IQRA

اقرأ

EESTI MOSLEMITE KUUKIRI NR

30

VEEBRUAR 2011 /

RABI-AL-AWWAL – RABI-AL-THANI

1433

Reisikiri Läänekaldalt

**Islami majandus ja
pangasüsteem**

**Piinavaimad
finantsküsimused**

**Islami finantsteenused
Euroopa Liidus**

ISLAMI FINANTS





السلام عليكم ورحمة الله وبركاته

Seekordne number on meil veidi juubelihõnguline.

Armas lugeja, loed praegu juba kolmekümnendat lqrat! Selle kuu numbriga peateemaks on islami finants. Teema on eriline selle poolest, et tegelikult me keegi selle kohta eriti midagi ei tea ja sellega ka väga kokku ei puutu, kuid sellel vähesel määral mis puutume, peaksime siiski teadma, mis meile lubatud on ja mis mitte.

Kuna teema on spetsiifiline, siis pidime selle selgitamiseks appi võtma spetsialistid. Peateema artiklid on meie jaoks seega kirjutatud islami õigusteaduse magistrikraadi kaitsnud Iman Makhmutova (kelle lõputöö oli just islami majanduse suunal) ja peagi Tartu Ülikooli õigusteaduskonnas doktorikraadi kaitsma asuv Anu Köve, kes uurib oma töös islami finantsteenuseid Euroopa Liidus ja ühtlasi veidi ka Eesti moslemite teadmisi selles vallas.

Lõbusaks vahelugemiseks pakume seekord Saaremaa Ühisgümnaasiumis araabia keele õpinguid alustanud ja ülikooli kõrvalt neid Jeemenis, Palestiinas ja Marokos täiustamas käinud Peeter Raudsiku reisikirja Läänekaldalt.

Oma islami leidmise loo jutustab seekord Ruth. Kristi arutleb, kuidas Eestis oma lastest häid moslemeid kasvatada ja kuidas ning millal oma pojad ümber löigata lasta. Yusuf Saeed räägib kodust, hobustest ja tõelisest Saudi pulmast. Meil õnnestub reisida Jamaicale moslemite elu kaema ja Bahraini Amina jutustab ka edasi šeik Hamza Yusufi õppimisest Mauritaanias.

„Naised islamis“ rubriik tutvustab meid mosleminaiste varandusega seotud õigustega. Veel õnnestub seekord uurida, kuidas lapse vägivaldse käitumisega toime tulla, kuidas kartul meile kasulik on, kuidas oma südant lihvida ja kuidas surnupalvust läbi viia.

„Jeesuse tõelise sõnumi“ rubriik hakkab end koomale tõmbama ja eelviimane kord õnnestub lugeda Jeesuse sõnumi kohta islami perspektiivist. Samas meie pudrupotike laieneb nüüdsest ka Türgile, sest meie kollektiivi on lisandunud Zeynep – *marhaba!* – kes hakkab meiega Türgi retsepte jagama.

Arvamuskülg on seekord eriti mahukas, kuna sinna said lisatud küsimused/arvamused meie lqra küsitlusest. Püüdsime neile ka jõudumööda vastata, alhamdulillah. Suurimad tänud kõigile, kes võtsid vaevaks küsimustikule vastata, kritiseerida, arvamust avaldada ja ideid pakkuda. Baarak Allahu fiikum! Teie kõigi arvamus on meie jaoks väga oluline, kuna vaid koos sellega saame soodsas suunas edasi areneda.

Meeldivat lugemist!

Fi amani llah!

Kuukirja koostajad





SISUKORD

| | |
|---|----|
| <i>Islami majandus ja finantsteenused (Iman & Aisha)</i> | 4 |
| <i>Piinavaimad finantsküsimused (Iman & Aisha)</i> | 12 |
| <i>Islami finantsteenused Euroopa Liidus (Anu Köve)</i> | 15 |
| <i>Reisikiri Läänekaldalt (Peeter Raudsik)</i> | 28 |
| <i>Islamiuudised (Kawthar, Rubaba)</i> | 33 |
| <i>Minu lugu (Ruth)</i> | 35 |
| <i>Moslemipäevikud: Kuidas kasvatada head moslemid? & Ümberlökamisest (Kristi Um Sayid)</i> | 37 |
| <i>Minu Mediina: Kodust, hobustest ja Saudi pulmast (Yusuf Saeed)</i> | 38 |
| <i>Reis ümber islamimaailma: Jamaica (Sarah Egiptist)</i> | 41 |
| <i>Lääne oma moslemid: šeik Hamza Yusuf (3. osa) (Amina Bahrainist)</i> | 42 |
| <i>Naised islamis: Naise vara (Aisha)</i> | 45 |
| <i>Lisateavet lapsest: Kuidas lapse vägivaldse käitumisega toime tulla (Annely)</i> | 47 |
| <i>Looduslik ravi: Tervislik kartul (Khadija)</i> | 49 |
| <i>Elu eesmärk – Paradiis: Südamete lihvimisest (Amina Irimaalt)</i> | 54 |
| <i>Surmast: Surnupalvus (Aisha)</i> | 56 |
| <i>Poiss, kes püüdis põgeneda surma eest (7. osa) (Khadija)</i> | 58 |
| <i>Jeesuse tõeline sõnum: Jeesuse tee (1. osa) (Aisha)</i> | 60 |
| <i>Lugeja küsib lugeja vastab</i> | 63 |
| <i>Pudrupotike, keeda! (Karima, Sarah, Zeynep)</i> | 65 |
| <i>Koraaninurk: Mitte-araablaste levinuimad retsitatsioonivead (Aisha)</i> | 68 |
| <i>Hadithinurk: Intress (Amina Irimaalt)</i> | 70 |
| <i>Fatwanurk: Finantsküsimused (Aisha & Amina Irimaalt)</i> | 71 |
| <i>Duaanurk: Mida öelda enne magamist (2. osa) (Aisha)</i> | 73 |
| <i>Õpime araabia keelt: Riided (Aisha)</i> | 75 |
| <i>Lastele (Khadija)</i> | 76 |
| <i>Arvamuskülg</i> | 81 |

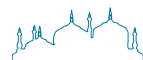

ISLAMI MAJANDUS JA FINANTSTEENUSED

Autor: Iman Makhmutova, islami õigusteaduse magister – Ar-Riyadi Ülikool, KSA

Tõlkinud: Aisha

Majanduslangus ja finantskriis on tekitanud umbusaldust konventipnaalsete finantsteenuste ja nende pakujate vastu ning oluliselt suurendanud huvi nn, islami majandusmudeli ja islami finantsteenuste vastu. Mis need endast kujutavad? Millel need põhinevad? Mis nende mõte on? Tegelikult ei ole võimalik kogu seda teemat üheks artiklikuks kokku kirjutada, kuna islami majandus on terve teadus, mis põhineb islami õigusel. Seetõttu püüan vaid ukse avada, et teil lasta sellesse maailma piiluda, puudutades põgusalt tähtsamaid aspekte islami majandustegevuse alustel¹ ja panganduses, islami ärireeetika põhimõtetel, keelatud äritehingutel ja nende keelu põhjustel. Ja Jumal teab kõige paremini.

ISLAMI MAJANDUS

Islami majandusfilosoofia on šariaadil ja selle rakendusel põhinev majandusmudel, mille eesmärgiks on vältida materiaalsete ressursside ebaõiglast tootmist ja levitamist, et rahuldada inimeste vajadusi ja võimaldada inimestele parim viis Jumala ees oma kohustuste täitmiseks.

Selle aluseks on järgmised põhimõtted:

1) Absoluutne vara omamise õigus kuulub vaid Loojale. Inimene on kõigest ajutine vara haldaja, kel-

¹ Mehmet Asutay Inglismaalt Durhami Ülikoolist kasutab islami majandusmudelit iseloomustades väljendust «moral economy»

le käsutuses on teatud osa ressurssidest ja kasust. „Ja Jumalale kuulub see, mis on taevastes ja maa peal...” (53:31), „Uskuge Jumalasse ja Tema Sõnumitoojasse ning kulutage sellest, mis Ta teie käsutusse on andnud...” (57:7).

2) Islami majandus põhineb riigi kaitsel (garantiil). See on iga ühiskonna liikme jaoks vajalik miinimum.

3) Sotsiaalne õiglus ja ühiskonna liikmete vahel majandusliku tasakaalu säilitamine, mis tähendab, et rikkus ei tohiks kunagi olla väikese käputäie inimeste käes. Rahvas peaks ise saama oma rikkust kasutada: „See, mis Jumal andis oma sõnumitoojale saagiks küladest, on Jumalale, sõnumitoojale, tema perele, orbudele, vaestele ja teekäijatele ja ei pea jääma rikastele teie hulgas.” (59:7).

4) Eraomandi puutumatus: „Ärge igatsege taga seda, millega Jumal on teinud mõned teist ülemaks teistest.” (4:32). Prohvet Muhammed (صلى الله عليه وسلم) on öelnud: „Moslemi jaoks on keelatud teise moslemi veri, vara ja au.” (Muslim) Eraomandit reguleerivad šariaadis reeglid, mis käsitlevad nii sissetulekuid, väljaminekuid kui ka kohustuslikke makse.

Islam tunnustab õigust eraomandile ja tagab sellele täieliku kaitse, kuid samas kehtivad vara omanikule ka teatud nõuded, mis toovad ühiskonnale kasu:

1. Eraomandina on piiratud teatud ühiskondlikult kasulikud ressursid või muu, mis kindlasti peaks olema ühiskasutuses nagu vesi, mets jmt.

2. Samuti on piiratud teatud tüüpi töötasud, tootmine ja tarbimine, mis on seotud kahte muud tüüpi varaga: a) riigiomand ehk rahva omand, mida kellelgi ei ole isiklikult lubatud hallata, kuna see võib viia teiste ühiskonna liikmete õiguste rikkumiseni – siia alla käib näiteks ainuõigus kasutada avalikke vee- või puiduressursse; b) riigikassa või riigi vahendid, mida kasutatakse üldiseks heaoluks.

Islami majandusmudel on jõudnud selleni, et muutunud eraomandi ja avaliku omandi üksteist täiendavaks, mitte üksteise vastasteks ja konkurentideks.

Vajadus omada ja vallata isiklikku omandit on midagi, mille Jumal on inimesele sisse kodeerinud, seega eraomandi keelustamine oleks äärmiselt ebapraktiline. Koraanis on kirjas: „**Ilustatud on inimeste jaoks armastus ihaldatud asjade vastu, nagu naised ja lapsed, kogutud kulla- ja hõbedahunnikud, tugevad hobused ja lehmakarjad ning vili. See on praeguse elu moon, kuid Jumala juures on suurepärase eluase.**“ (3:14)

Seetõttu on vaja seda omandit arendada ja religioosete ja moraalsete väärtuste järgi võimalikult kasulikuks pöörata, mida islam on ka teinud. Nii ühendab islami konseptsioon endas nii era- kui ka avaliku omandi huve, nii materiaalseid kui ka vaimseid väärtusi.

5) Islami põhimõtetest tulenevalt on majandustegevuses keelatud liigkasuvõtmisele, monopolide tekkimisele, ebaseaduslikule omandamisele jmt viivad tegurid. „Ja ärge sööge ebaõiglaselt üksteise vara ja ärge saatke seda (alatkäemaksuna) valitsejatele, et süüa patus ära osa inimeste varast, kui te ometi teate (et see on keelatud).“ (2:188), „Need, kes söövad intressi, ei saa (Viimsel Kohtupäeval) seista muul viisil kui need, keda saatan segaseks peksab. Seda seetõttu, et nad ütlevad: „Äri on nagu intress.“ Kuid Jumal on äri teinud legaalseks ja intressi illegaalseks ...“ (2:275).

Prohvet (صلی اللہ علیہ وسلم) on öelnud: „Pattu on teinud see, kes ostab kaupa kokku, et teisi moslemeid (rikkuses) ületada.“ (Muslim).

6) Tuginemine üldisele majanduslikule arengule. Looja andis inimestele käsu maad harida, kuna Ta tegi inimese maa peal Oma asevalitsejaks (2:30). Jumal

andis inimese käsutusse kõik selle ilma õnnistused, et ta neid kasutaks ja neist rõõmu tunneks, samas Loojat kiites (45:13, 62:10). Millist erilist tähelepanu pöörab islam majanduse arengule ja elu parandamisele maailmas, võib välja lugeda järgmisest *hadithist*, mille kohaselt Prohvet (صلی اللہ علیہ وسلم) ütles: „*Kui Viimne Kohtupäev leiab kellegi, istik käes ja ta saab selle enne ära istutada, kui peab (kohtu ette) seisma, siis ta tehku seda; selle eest on talle tasu.*“ (Bukhari).

7) Mõõdukas tarbimine, mis seisneb ületarbimise hukkamõistmises: „Tõesti, kulutajad on saatanate vennad ja saatan on oma Isanda suhtes olnud tänamatu.“ (17:27) ja usaldamatus nende suhtes, kes võivad teiste vara mõtlematult kulutada: „Ja ärge andke rumalatele oma vara, mille Jumal on teile andnud elatiseks, kuid tagage neile sellest elatis ja riietage neid ja kõnelge nendega lahkelt.“ (4:5).

Islami majandusfilosoofia põhimõtted ühendavad endas tasakaalustatuse ja sotsiaalse õigluse. Seetõttu on islami majandusmudelit käsitlevad reeglid muutumatud ja neid võib kohaldada olenemata majanduslikust arengust või tootmise vormist ühiskonnas. Koraan keelab intressi (*riba*) arvestamise ja maksmise laenudelt ja hoiustelt, kuid sellele keelule vastukaaluks on lubanud kauplemise: „**Need, kes söövad intressi, ei saa (Viimsel Kohtupäeval) seista muul viisil kui need, keda saatan segaseks peksab. Seda seetõttu, et nad ütlevad: „Äri on nagu intress.“ Kuid Jumal on äri teinud legaalseks ja intressi illegaalseks ...“ (2:275).** Lähemal uurimisel selgub, et kaubandustegevuse kohta ei ole märgitud mitte vaid seda, et see on lubatud, vaid lisaks, et äritegevus peaks olema aus ja vastastiku kasulik, nii kogukonna siseselt kui ka sellest väljaspool.

ÄRIEETIKA PÕHIMÕTTED

1) Äritegevuse vabadus: „Tema on see, Kes löi selle, mis on maa peal ...“ (2:29), „Ja Oma halastusest tegi Ta teile öö ja päeva, et võiksite selles puhata ja et võiksite selles Tema küllust otsida ja ehk olete tänulikud.“ (28:73).

Äritegevuse edendamine ja soodustamine: „... **Seega otsige Jumalalt elatist, kummardage Tema ja olge Talle tänulikud ...“ (29:17), Abu Said Al-Khudri (رضي الله عنه) on edastanud, et Jumala Sõnumitooja (صلی اللہ علیہ وسلم) ütles: „Aus kaupmees**

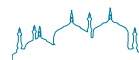

saab olema koos prohvetite, siddiiqide ja šahiididega.“ (At-Tirmidhi), „**Need, kes söövad intressi, ei saa (Viimsel Kohtupäeval) seista muul viisil kui need, keda saatan segaseks peksab. Seda seetõttu, et nad ütlevad: „Äri on nagu intress.“ Kuid Jumal on äri teinud legaalseks ja intressi illegaalseks ...**“ (2:275). Kaupmehe ametit peetakse islamis väga auväärseks; ka Prohvet Muhammed (صلى الله عليه وسلم) ise oli kaupmees.

2) Õiglus ja seaduslikkus: „**Andke täis mõõt ja ärge olge kaotuse põhjustajate hulgast. Ja kaaluge võrdse kaaluga. Ja ärge jätke inimesi ilma nende(le määratud) asjadest ja ärge tehke maal kurja, levitades korrupsiooni.**“ (26:181-183), „**Oo mu rahvas, andke täis mõõdus ja õiglaselt kaalus ja ärge jätke inimesi ilma nende(le määratud) asjadest ja ärge tehke maal kurja, levitades korrupsiooni.**“ (11:85).

3) Ausus: Hakim ibn Hizam (رضي الله عنه) on edastanud, et Jumala Sõnumitooja (صلى الله عليه وسلم) ütles: „*Ostja ja müüja jäävad oma valikutes seniks vabaks, kui nad pole veel teineteisest lahkunud ja kui nad mõlemad olid ausad ja rääkisid kõik välja, saab nende tehing õnnistatud. Kui nad aga (midagi) varjasid ja teineteisele valetasid, siis nende tehingu õnnistus saab hävitatud.*“

4) Heategevus ja halastus: (2:245), (2:261-269).

5) Võimaluste võrdsus. Inimeste võrdsuse dogmat Looja silmis tõlgendatakse majandusvaldkonnas selliselt, et kõigil on võrdsed võimalused, sest kehtib vaba konkurents. Ettevõtjal on teatud kapital, mida ta kasutab ja töelistel peavad tööturul olema võrdsed ja õiglaselt õigused. Inimesel on täielik õigus alustada oma äri ning valida endale šariaadi raames sobiv tegevusvaldkond. Seda nimetatakse „jumalikuks majanduseks“, mis oli kehtiv juba ammu enne prohvet Mooset, Jeesust või Muhammedit. Põhineb see majandus õiglusel: „**Me oleme juba saanud Oma sõnumitoojad selge tõendiga ja saanud nendega alla Raamatu ja kaalud, et inimesed võiksid olla õiglaselt ...**“ (57:25).

6) Suuremeelsus äris: Jabir ibn Abdullah (رضي الله عنه) on edastanud, et Jumala Sõnumitooja (صلى الله عليه وسلم) ütles: „*Olgu Jumal armuline inimesele, kes näitab üles suuremeelsust müües, ostes ja (oma raha) tagasi nõudes.*“

ÄRITEHINGU SEADUSLIKKUSE TINGIMUSED

Selleks, et äritehing oleks kehtiv, peaks selles kindlasti olema järgmised osad, ilma milleta peetakse tehingut tühiuks:

1. Tehing peab olema kas suuliselt või kirjalikult kinnitatud.

2. Äriobjekti (kauba ja selle hinna) olemasolu.

Kauba „seaduslikkuse“ tingimused: Kaup peab realselt olemas olema. Erandiks on *salam* äritehing (vaat. islami panganduse alt). Mis aga puutub maksmissesse, siis see võib olla teostatud ka osamaksetena. Kaubal peab šariaadi seisukohast olema mingi väärtus ja sellega kauplemine ja selle kasutamine peab seaduslik olema. Kaup peab olema puhas (mitte *nažis*). Kaubale peab olema juurdepääs. Kaup peab olema märgistatud või teada, milline see just on. Kaup peaks olema müüja omand või müüja käendaja omand. Keelatud on müüa midagi, mida ei omata. Hakim ibn Hazam (رضي الله عنه) on edastanud: „Ma tuln Jumala Sõnumitooja (صلى الله عليه وسلم) juurde ja ütlesin: „Minu juurde tuleb mees ja soovib osta midagi, mida mul ei ole ja ma müün selle talle, aga siis lähen ja ostan selle turult.“ Ta vastas mulle: „*Ära müü midagi, mida sul pole.*““ (Ahmad, Abu Dawud, At-Tirmidhi, An-Nasai). Keelatud on müüa ka korjuseid, alkoholi, sealiha ja koera (välja arvatud väljaõpetatud). Ibn Maja on edastanud, et Jumala Sõnumitooja (صلى الله عليه وسلم) keelas koera hinda võtta.

3. Lepinguosaliste (müüja ja ostja) olemasolu.

ISLAMIS KEELATUD ÄRITEHINGUD

Islami inimsuhete – ka äriliste – puhul kehtib põhimõte, et igasugused suhtevormid on lubatud, välja arvatud need, mille šariaat on keelustanud. Sellest tulenevalt võib välja tuua neli keelatud kategooriat:

1) Ebaausus äritehingutes,

2) Kahemõttelisus tehingu tingimustes,

3) Intressi võtmine ja maksmine,

4) Keelatud äritegevusest osavõtmine (ka keeldusulistel põhjustel).

1) Ebaausus äritehingutes:

- Kaalu ja mõõdu vähendamine: Moslem peab



sellest hoiduma ja teadma, et Jumal on keelanud inimesi petta ja vihkab petmist. Koraanis on kirjas: „**Häda petukaupmeestele, kes (teistelt) inimestelt nõuavad täies mõodus, kuid kui ise mõõdavad või kaaluvad, annavad vähem. Kas nemad ei mõtle, et nad ellu äratatakse suurel päeval, päeval, mil inimkond seisab maailmade Isanda ees?**“ (83:1-6), „**Ja andke täismõodus, kui mõõdate ja kaaluge võrdse kaaluga. See on hea ja parim on tulemus.**“ (17:35).

- Puuduste ja vigade varjamine: Abu Huraira (رضي الله عنه) on edastanud, et Jumala Sõnumitooja (صلى الله عليه وسلم) läks mööda müügiks välja pandud viljast, pistis oma käe sinna sisse ja tema sõrmed puudutasid midagi niisket. Ta küsis: „*Oo vilja omanik, mis see on?*“ Too vastas: „*Selle rikkus taevas, oo Jumala Sõnumitooja.*“ Prohvet (صلى الله عليه وسلم) hüüatas: „*Miks ei pannud sa siis niisket vilja peale, et inimesed seda näeksid? Sellel, kes petab, ei ole meiega midagi pistmist!*“ (Muslim)

See *hadith* näitab selgelt, et petmine on äris keelatud ja kui müüakse puudustega kaupa, siis tuleb ostjaid ka sellest teavitada, vastasel juhul ootab müüjat Viimsel Kohtupäeval range karistus.

- Kauba müümine valevande abil: Abu Huraira (رضي الله عنه) on edastanud, et Jumala Sõnumitooja (صلى الله عليه وسلم) ütles: „*Vanne aitab kaupa müüa, kuid hävitab õnnistuse.*“ (Al-Bukhari, Muslim). Need sõnad tähendavad, et kui müüja vannub, et talle pakuti selle kauba eest nii ja nii palju, et ta ostis selle nii

ja nii palju eest või et kaubal on sellised ja sellised head omadused ja ostja usub teda ning ostab seetõttu kauba kõrgema hinnaga, kuid tegelikult müüja valetab ja vannub vaid selleks, et kõrgema hinnaga müüa, siis on müüja rikkunud Jumala seadust. Karistuseks hävitab Jumal sellest tehingust tuleneva õnnistuse ja lõppkokkuvõttes kaotab müüja enam, kui tal õnnestus tänu oma vande võita.

- Ostja või müüja keelitamine: Jumal on ära keelanud ka oma vendadelt klientide ülelöömise, sest see võib moslemite vahel tekitada vaid tülisid. Ibn Umar (رضي الله عنهما) on edastanud, et Jumala Sõnumitooja (صلى الله عليه وسلم) ütles: „*Ärgu ühed teist löögu teiselt nende äri üle.*“ (Al-Bukhari, Muslim).

Näiteks võib tuua selle, kui keegi tahab midagi osta, aga pole veel lõplikult ostutehingut sooritanud, kui teine kaupmees tuleb tema juurde ja pakub, et ta ostaks temalt sama asja odavamalt või sama hinna eest parema. Sama kehtib ka vastupidi – kui kaupmees on peaaegu kellelegi midagi juba müünud, kuid siis astub teine ostja ligi ja ütleb, et kaupmees kauba katki jätaks ta sama asja talle kallimalt müüks. Ka on keelatud, et kaupmees müüks kauba kellelegi teisele, kui ta on ühe ostjaga juba kokku leppinud, et müüba kauba talle, aga lihtsalt kauba ja raha vahetust pole veel sooritatud.

- Spekuleerimine ja monopol (ihtikaar) Konkurentsi kahjustava kokkuleppe, kooskõlastatud tegevuse ja muude turumoonutuste keeld: Islami seadus keelab kaupa kokku osta eesmärgil, et turul tekitada selle kauba puudus ja seega kauba hinda tõsta. Prohvet

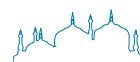

(صلى الله عليه وسلم) on öelnud: „See, kes tegeleb ihtikariga, on patustanud.“ (Muslim)

- Riiklik hindade kehtestamine : Antud keeld pärseb normaalset konkurentsi. Anas (رضي الله عنه) on edastanud: „Kord toimus Prohveti (صلى الله عليه وسلم) ajal hinnatõus ja rahvas ütles: „Oo Jumala Sõnumitooja, määra kindel hind.“ Ta aga vastas: „Tõesti, Jumal on Al-Kaabid (kasu hoidja), Ar-Raaziq (saatuse andja), Al-Musa'ir (hindade määraja) ja tõesti ma loodan Kõigeväelise Jumalaga kohtuda nii, et keegi ei küsiks minu käest kahjutasu mingi ebaõigluse eest, mis ma olen teinud vere või omandi suhtes korda saatnud.“ (At-Tirmidhi, Abu Dawud, Ahmad).

- An-Nažāš: Tegemist on olukorraga, kus kaupmehel on keegi „partner“, kes võimalike ostjate eest pakub kauba eest kõrgemat hinda, kuigi ise seda osta ei taha, vaid selleks, et teised hakkaksid selle kauba vastu huvi tundma ja kõrgemat hinda maksma. Ibn Umar (رضي الله عنهما) on edastanud: „Jumala Sõnumitooja (صلى الله عليه وسلم) keelas an-nažāši.“ (Ibn Maja) See on keelatud, kuna ostja saab petta.

- Karavanide (või kaubaga saabuvate kaupmeeste) püüdmine: ehk muudest kohtadest pärit kaupmeestelt või väljaspool linna elavatel inimestel kauba ära ostmine, enne kui need turule jõuavad või turgu tundma õpivad. Kui näiteks keegi saabub oma kaubaga võõraste riiki, ei tohi temalt kohe kaupa ära osta, enne kui ta ise pole turu ja hindadega tutvust teinud. Osades riikides seisavad inimesed kohe sadamates ja lennujaamades, et kaupadega saabunud rahvalt nende kaubad võimalikult väikese hinnaga ära osta. Prohvet (صلى الله عليه وسلم) ütles: „Ärge minge karavanidele vastu (et neilt kaup ära osta) ja ärge linnaelanikud beduiinide (või külaelanike) eest müügu.“ (Al-Bukhari, Muslim). See on selleks, et kaitsta nende kaupmeeste õigusi, kes ei ole kohalikud ega tunne kohalikku turgu.

2) Kahemõttelisus tehingu tingimustes:

- Lepingu objekt (müüdav/ostetav toode) ei ole kindlalt määratletud: st ei ole selge selle toote olemus, kvaliteet, kogus (kaal, maht), põhiomadused jmt.

Siia alla käivad näiteks järgmised kauplemisviisid:

bai al-hasaat („kauplemine kividega“) – kui ostja (müüja) ütleb: „Selle, millele see kivi kukub, ma ostan (müün) nii ja nii palju eest.“

bai al-mulajjmasa („kauplemine puudutusega“) – kui ostja (müüja) ütleb: „See, mida ma (sa) kinniste silmadega puutun (-d), selle ma võtan (sa müüd) nii ja nii palju eest.“

- Kauba omandiõigus või tegelik valdamine ei ole kindlaks määratud: st et kaup ei ole tegelikkuses müüja omandis või valduses.

- Lepingu täitmine ei ole kindlaks määratud: st ei ole selge, millal peab lepingu täitma; kaupa ei ole võimalik kätte saada; lepingusse on sisse pandud tulevikku puudutavad tingimused, mille üle inimlik kontroll puudub (n: „Kui sajab vihma, siis ...“); kaks tehingut samas lepingus (kõigepealt tuleb teha üks tehing, siis teine).

Näiteks on keelatud müüa kalu jões, linde taevas, piima udaras, veel sündimata loomi jmt. Abu Huraira (رضي الله عنه) on edastanud: „Prohvet keelas müüa veel sündimata loomade looteid ja isaste spermat.“ Ibn Abbas (رضي الله عنهما) on edastanud: „Jumala Sõnumitooja (صلى الله عليه وسلم) keelas müüa nahka seljas ja piima udaras.“ (At-Tabari)

3) Intressi võtmine ja maksmine (riba):

„Oo teie, kes te usute, kartke Jumalat ja loobuge sellest, mis veel intressist järel on, kui olete usklikud. Ja kui te seda ei tee, siis võtke vastu sõda Jumalalt ja Tema sõnumitoojalt. Ja kui kahetsete pattu, siis teile kuulub väljalaenatud summa – nii ei tee te halba ega tehte teile halba.“ (2:278-279)

Jabir (رضي الله عنه) on edastanud, et Jumala Sõnumitooja (صلى الله عليه وسلم) ütles: „Jumal on neednud intressi sööjat, selle andjat, selle üleskirjutajat ja kahte tunnistajat. Nad on (patus) võrdsed.“ (Al-Bukhari)

Riba on intress, liigkasuvõtmine, väljapressimine. See võib esineda kahes põhilises vormis: a) *riba an-nasīa* – raha laenatakse protsendi eest välja ja võla-summa suurus sõltub ajast, kui kauaks raha välja laenatakse; b) *riba al-fadl* – kaupmehed vahetavad omavahel samat tüüpi kuid erineva kvaliteediga kaupa ning see, kelle kaup on madalama kvaliteediga, annab rohkem.

Igasugune intress või liigkasuvõtmine on islami seaduse järgi keelatud. Prohvet (صلى الله عليه وسلم) ütles: „Kulla kulla vastu, hõbeda hõbeda vastu, nisu nisu

vastu, odra odra vastu, datlite datlite vastu, soola soola vastu vahetamisel võib neid vahetada vaid võrdses mahus samaaegselt käest kätte ja mitte võlgu.“ (Muslim)

Näiteid ribast:

- Suurema summa tagasisaamine on laenu üheks tingimuseks, varem kokku lepitud, olgu tegemist siis määratud summa, protsendi või tasuga ükskõik millisel muul kujul – näiteks kauba, teenuse, vahetusega.

- Tagasimaksmise viivitusest tulenev viivis .. Prohvet (صلى الله عليه وسلم) ütles: „Iga võlg, mis toob tulu, on liigkasuvõtmine.“ (At-Tabarani) Tuluks võib siin nimetada nii rahalist summat, mis makstakse kui ka tööd, mida inimene on nõus tegema, et võlgu saada. Samas kui laenusaja ilma, et see oleks eelnevalt laenu saamise tingimuseks olnud, tahab laenuandjale midagi laenamise eest vabatahtlikult anda, siis see on lubatud (võib tuleneda kohalikust kultuurist, traditsioonist – kuidas just kuskil tänulikkust üles näidatakse).

- Vahetustehing ühe objekti üleandmise edasilükkamine: „Jumala Sõnumitooja (صلى الله عليه وسلم) keelas anda kulda hõbeda eest võlgu.“ (Al-Bukhari)

- *bai al-'ina* – kui kaup müüakse võlgu (võla maksmiseks määratakse aeg), aga peale seda müüakse seesama kaup sellele samale kaupmehele, ainult et väiksema raha eest. St tegelikult inimene võtab intressi võlgu, aga ka kahe hinna vahe on intress.

- *bai al-muzaabina* – kui vahetatakse veel puu peal kasvavad datlid, mille hulk on umbkaudu määratud, samamoodi umbkaudu määratud hulga juba kuivade datlite vastu. Ibn Omar (رضي الله عنهما) on edastanud: „Prohvet (صلى الله عليه وسلم) keelustas *bai al-muzaabina*.“ See ei puuduta mitte ainult datleid, vaid võib käia ka näiteks veel kasvavate viinamarjade rosinaste vastu vahetamise kohta jne. Taoliseid tehinguid iseloomustab alati ebakindlus, seega võib seal vabalt olla vahel *riba*.

- *bai al-muhaaqala* – on veel puhastamata kauba juba puhastatud kauba vastu vahetamine; näiteks viljapeade vahetamine juba puhastatud viljaterade vastu. Jabir (رضي الله عنهما) on edastanud: „Prohvet (صلى الله عليه وسلم) keelustas *al-muzaabana* ja *al-muhaaqala*.“ Selles tehingus on *riba al-fadl*.

- *bai al-kaali bi-l-kaali* – on võla võla vastu müümine. Ibn Omar (رضي الله عنهما) on edastanud: „Proh-

vet (صلى الله عليه وسلم) keelustas võla võla vastu müümise.“

4) Keelatud äritegevusest osavõtmine (ka keeld usulistel põhjustel):

Šariaadi üheks olulisemaks ülesandeks on inimeste heaolu eest seismine, mille aluseks on usu, elu, mõistuse, au ja õiguste kaitsmine.

Šariaat piirab või keelab väga rangelt ükskõik millist tegevust, mis võib kahjustada neid viite islami põhiväärtust. Keelatud äritegevuse alla kuuluvad näiteks:

- alkoholi- ja tubakatööstuses või muus islamis keelatu tööstuses oslemine ükskõik mis etapis,

- enamik konventsionaalsest finantssektorist, mis on seotud, intressi jmt-ga,

- suur osa tänapäevasest meelelahutustööstusest (eriti kasiinod, „täiskasvanute meelelahutus“ jne),

- igasugune tegevus, mis võib keskkonnale ja kohalikele olulist kahju tuua.

Keelatud ei ole mitte vaid keelatu tootmine vaid ka selle levitamine, müümine, transportimine jne.

Usulistel põhjustel keelatud (st kui äri segab või takistab usuliste kohustuste täitmist) äritegevuse alla kuulub näiteks äritegevus reedel, kui *žumua* palvele kutsutakse: „**Oo teie, kes te usute, kui žumua päeval (st reedel) kutsutakse (žumua) palvusele, siis minge Jumalat meenutama ja jätke kauplemine. See on teile hea, kui te vaid teaksite.**“ (62:9)

ISLAMI FINANTSTEENUSED

Islami finantsteenused võib jaotada kolme kategooriasse:

1) Partnerluslaenuid,

2) Müügi- ja rendilepingud,

3) Intressita laen ehk *al-qard al-hasan*.

1) PARTNERLUSLAENUD

Mudaaraba:

Tegemist on partnerluslepinguga, mille kohaselt üks pool (*rabb al-maal* – vara omanik ehk rahastaja) annab kapitali, teine pool (*mudaarib* – usaldusvää-

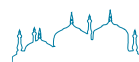

ne partner) aga kasutab seda äriistel eesmärkidel. Lepingu kohaselt jagatakse kasum mõlema poole vahel. Kui aga juhtub, et äri on kahjumis, siis kulud katab *rabb al-maal*, välja arvatud juhul, kui kahjum on tingitud *mudaarabi* poolsest rikkumisest. Selle *mudaaraba* kirjeldusega nõustuvad kõik islami koolkonnad. Õpetlased on seisukohal, et *mudaaraba* tänapäevastes oludes kasutamiseks tuleb silmas pida järgmist:

a) Pank (*rabb al-maal*) ei sekku *mudaaribi* käsilolevatesse tehingutesse. *Mudaaribi* kohustuseks on pangale regulaarselt äri seisundi kohta aruandeid väljastada.

b) *Mudaaribil* on õigus oma isiklikud vahendid antud projekti alla panna vaid *rabb al-maali* nõusolekul. Samadel tingimustel võib *mudaarib* ärisse lisada ka vahendeid muudest allikatest.

c) *Mudaaribil* ei ole õigust *mudaaraba* lepingu alusel väljastatud rahalisi vahendeid ilma *rabb al-maali* loata teistele edasi laenata.

d) *Rabb al-maali* majanduslik vastutus on piiratud tema panusega, välja arvatud juhul, kui ta on oma vastutust suurendanud, võimaldades *mudaaribil* enda nimel muudest allikatest vahendeid hankida.

e) Ärist teenitud kasum jagatakse *mudaaribi* ja *rabb ul-maali* vahel eelnevalt kokkulepitud proportsioonis. Mingisuguseid fikseeritud summa ja kuupeevaga makseid *rabb ul-maal* ei saa.

f) Kahjud kannab *rabb ul-maal*, välja arvatud juhul, kui need tekkisid *mudaaribi* süü või hooletuse tõttu.

Mušaaraka:

Tegemist on partnerluslepinguga, mille kohaselt kaks või enam poolt astuvad varem määratletud kapitaliga partnerlussuhtesse, kus nii kasum kui ka kahjum kõigi vahel jaotatakse. Võtmesõnaks selle lepingu puhul on erinevate partnerite kaasosalus ja kaasfinantseerimine. *Mušaaraka* lepingu tingimusi võib kirjeldada järgnevalt:

a) *Mušaaraka* lepingut võib kasutada nii ühekordseks tehinguks kui ka terve äri juhtimiseks. Seda on osapoolte nõusolekul võimalik ka pikendada.

b) Keskmise pikkusega ja kauaaegsete ettevõtmissete puhul võib kasutada ka niinimetatud „iselikvidee-

rumise“ vormi, mille kohaselt võtab pank teatud aja jooksul tagasi algkapitali, jagades selle perioodi kasumit või kahjumit.

c) Kõigil investoritel on õigus äri juhtimisest osa võtta, kuid see ei ole kohustuslik.

d) Kõigile partneritele väljastatakse määratud aja jooksul info äri käekäigu ja majandusliku olukorra kohta.

e) Kui soovitakse allkirjastada *mušaaraka* või *mudaaraba* leping kellegagi väljaspoolt, tuleb selleks enne saada luba kõigilt partneritelt.

f) Kasum jaotatakse vastavalt eelnevale kokkulepele ja kahjumi jagamisel arvestatakse iga partneri igapäevast panust.

g) Ülejäänud *mušaaraka* tingimused kattuvad enam-vähem *mudaaraka* tingimustega.

2. MÜÜGI- JA RENDILEPINGUD

Muraabaha:

Mudelit, mille kohaselt pank ostab kauba ettevõtjalt ja müüb selle siis ettemääratud ja mõlemapoolselt kokkulepitud kasumilisa eest kliendile edasi, nimetatakse *muraabahaks*. Selle puhul võib klient maksta nii kohe kauba kättesaamisel kui ka hiljem.

Muraabahaga korraldatakse finantseerimist olukordades, kus kliendil on vaja vahendeid millegi soetamiseks (sh. eksport-import, käibekapitali finantseerimiseks). Oluline on, et *muraabaha* puhul ostja ei võta mitte pangalt kauba ostmiseks intressiga laenu, vaid pank ostab kliendile vajaliku kauba ettevõtja käest välja ning seejärel müüb selle kliendile edasi, teenides ise vahelt eelnevalt kokkulepitud summas vahendustasu ja mitte intressi. Ostja tasub kauba eest osadena.

Bai' salam:

Ostu-müügi tehing, mille käigus ostja maksab kokkulepitud hinda ühe või teise kauba eest ettemaksuna. Seejärel saab ostja müüjalt kauba eelnevalt kokkulepitud ajal tulevikus kätte. Enamik islami õigusteaduse õpetlasi on üksmeelel, et *bai' salami* lepingus peab olema:

a) täpselt sees kauba tüüp, kirjeldus, kogus ja kvaliteet;

- b) täpne aeg, millal klient kauba kätte peaks saama;
- c) täpne hind, mis lepingu kehtivuse jooksul peab makstud saama.

Pank teenib kasumi sellega, et kui panga ja kliendi vahel on toimunud ostu-müügi tehing ja pank ostab kliendi käest teatud aja jooksul kliendile makstes teatud kauba, siis hiljem saab ta selle kallima hinna eest maha müüa.

Ižaara (ijara) wa iqtina:

Ižaara all on mõeldud lepingut, mille järgi ühel lepingupooltest on õigus kasutada üht või teist kaupa rendilepingu alusel. Islami õigusteaduse õpetlased rõhutavad, et *ižaara* lepingus peab lepingupoolte lahkarvamuste vältimiseks täpselt olema määratletud rendi aeg ja hind. Hoolduskulusid peab lepingu kehtimise ajal maksma omanik.

Üks *ižaara* lepingu liikidest on *ižaara wa iqtina* (liising), mille kohaselt rendileandja ja rendilevõtja nõustuvad, et lepinguaja lõppedes ja kauba täieliku maksumuse täitumisel kuulub kaup rendilevõtjale. Sellisele lepingule kehtivad samad tingimused, mis tavalisele *ižaara* lepingule. Islami pangad võivad välja osta teatud tüüpi kaupa, nagu hooned, sõidukid või seadmed, mille nad klientidele *ižaara* lepingu alusel rendile annavad. *Ižaara wa iqtina* lepingu kohaselt nõustub klient teatud aja jooksul maksma teatud summa. Leping loetakse täidetuks, kui kogu summa on välja makstud ja omanikuõigus üle antud.

Panga sissetulekuks on rendiraha, mida lepingu lõppedes on kogunenud veidi enam kui pank algselt kauba soetamiseks kulutas.

Peamised erinevused Lääne tüüpliisingust on:

- müügitingimuste puudumine *ižaara* lepingust,
- pank kui omanik vastutab füüsiliste riskide eest,
- kauba müük peale rendilepingu lõppemist müügilepingu (*iqtina*) raamides,
- võimalus jääkhinna miinimumini jõudes kaup tasuta üle anda.

3. INTRESSITA LAEN EHK AL-QARD AL-HASAN

Islami õigus soovib majanduslikult kindlustatud võimaldada teatud ajaks majanduslikku abi neile, kellel seda ajutiselt oma finantsolukorra parandami-

seks vaja on. Ka islami pangad ja muud finantseerimisasutused annavad heategevuslikul eesmärgil tasuta krediiti. Näiteks võib tuua *Al-Bank Al-Islamiy Lit-Tanmiya* (Islami Arengupanga), millel on erinevates riikides väga edukas *al-kard al-hasani* projekt tudengitele. Need tudengid omakorda võtavad endale vastutuse õpingute lõppedes krediidi tagastada, et oleks võimalik finantseerida uusi tudengeid.

Islami pangad aitavad *al-kard al-hasani* abiga ka noori peresid kodu soetamisel või vallalisi abiellumisel (st krediiti antakse *mahri* maksmiseks ja pulma eest tasumiseks).

JÄRELSÕNA

Moslemite jaoks on väga oluline hoiduda keelatud ja see kehtib ka meie finantstehingute kohta. Abu Barza Al-Aslami (رضي الله عنهما) on edastanud, et Jumala Sõnumitooja (صلى الله عليه وسلم) ütles: „*Inime ei saa Viimsel Kohtupäeval liikuma enne, kui ta pole aru andnud oma elu kohta – kuidas ta selle veetis, oma teadmiste kohta – mida ta neist kasutas, oma vara kohta – kust ta selle sai ja mida sellega tegi ja oma keha kohta – millega ta seda koormas.*“ (At-Tirmidhi)

KASUTATUD KIRJANDUS

1. Koraan
2. „Sahih Al-Bukhari“
3. „Sahih Muslim“
4. „Sunan An-Nasai“
5. „Sunan Abi Dawud“
6. „Al-Jami As-Sahih“ (At-Tirmidhi)
7. „Sunan Ibn Maja“
8. „Musnad Al-Imam Ahmad“
9. „Badai' As-Sanai' fi Fartib Ash-Sharai“ (Al-Kasani)
10. „Bidayatul-mujtahid wa Nihayatul-mukrasid“ (Ibn Rushd)
11. <http://www.rcief.com>
12. <http://islamic-finance.ru/board/8-1-0-11>
13. <http://islamrt.ru/htm/ekon3.htm>

Kui kellelgi on huvi ja võimalik ise lugeda või lasta endale tõlkida araabia keelest, siis väga palju kasulikke *fatwasid* võite leida - <http://www.fiqhacademy.org.sa/> - International Islamic Fiqh Academy.

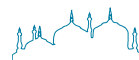

PIINAVAIMAD FINANTSKÜSIMUSED

Küsimumused: Iqra lugejad

Vastused: Iman Makhmutova, islami õigusteaduse magister

Tõlkinud: Aisha

1) Oletame, et ma kauplen aktsiaturul, ostan müün aktsiaid. Kas see kasum on siis halal või see läheb arvesse kui liigkasu saamine? Sest näiteks täna on aktsia väärtus 10 eurot ja 5 päeva pärast kui ma plaanin seda aktsiat müüa, on aktsia väärtus 12 eurot. Väärtus tõusis 20%. Ostes firmalt aktsia, „laenasin“ firmale 10 eurot (kui firma või kolmanda isiku käes on üle poole aktsiatest, siis see aktsiate hulk, mille ma firmalt ostsin, ei tee mind firma omanikuks. Seega see aktsia mille ma 10 euro eest ostsin, mulle otsustavat sõnaõigust firma tegemistes ei andnud ja see 10 eurot oli pigem raha, mille ma firmale kasu saamise eesmärgil laenasin). Viie päeva pärast sain firmalt tagasi 12 eurot (kuna aktsia väärtus suurenes) peale aktsia müüki. Kas see 20% mis ma sain rohkem tagasi on liigkasuvõtmine?

Üldiselt on aktsiatega kauplemine islamis lubatud, aga tuleb tähele panna teatud nüansse. Kui inimene ise sellega tegeleb, siis on lubatud, aga nii ei ole lubatud, et inimene annab vahendusfirmale ja peab kindlasti kasu saama. Lubatud on ainult siis, kui inimesel on risk, et ta võib nii võita kui ka kaotada. Sellisel juhul ei ole tegemist liigkasuga, kuna see on sama mis kauplemisega võidetud raha.

2) Kas tähtajalised hoiused, kus minu hoiustatud raha hulk kasvab, on islamis lubatud? Kuna X aja lõppedes saan ma tagasi Y % rohkem raha kui ma hoiustasin.

Igasugune selline panustamine, kus kindlasti tuleb kasum, on *riba* (intress) ja keelatud.

3) Milline on islami hoiak kindlustuste suhtes (haigekassa, elukindlustus, varakindlustus, jne)? Sest näiteks haigekassa puhul võetakse minu brutopalgast 33% maha. See on sotsiaalmaks. Sotsiaalmaks läheb haigekassasse ja pensioni esimesse fondi. Oletame, et ma olen terve inimene, kellel Jumala abil arstil käigu vajadust või

ravimite ostmise vajadust ei teki. Samas minuga juhtub ootamatu õnnetus ning ma suren. Seega ma nii haigekassasse kogutud rahast kui ka pensionisambasse kogutud rahast mingit kasu ei saa. Järelikult, kas tööandjal on õigus minu brutopalgast see 33% maha arvestada, kui on tõenäosus et ma ei haigestu (tegelikult suhteliselt suur tõenäosus õiget eluviisi järgides) ja tõenäosus, et ma ei ela pensionieani (olgu, see on väike tõenäosus, kuid Jumal teab ainukesena kui kaua ma elan, nii et võib juhtuda et suren noorena)? Ja kui tööandjal polegi õigust meilt seda raha palgast maha arvestada, siis kas me osaleme endast sõltumatult patuse tegevusega, kus riik meie palga arvel rikastub ja kus meie ise sellest sotsiaalmaksust mitte mingit kasu ei saa?

Õpetlased on eriarvamusel, et kas see on keelatud või mitte. Ühed ütlevad, et see on keelatud. Teised ütlevad, et haigekassa sarnaneb abikassaga, mis oli olemas ka Prohveti (saws) ajal Mediinas – ühe rajooni elanikud kõik panustasid, et juhuks, kui midagi juhtub. Ja kui ei juhtu, siis läheb see raha heategevuseks.

Üldiselt on nii, et kui kindlustus (haigekassa) on kohustuslik ja kuidagi ei ole võimalik sellest loobuda, siis annan selle, mis on nõutud, aga mitte rohkem. Kui on valik, siis parem mitte maksta.

Elukindlustus on kõigi õpetlaste meelest keelatud.



Pension on samuti nagu ühine abikassa – praegu maksad teistele ja tulevikus makstakse sulle. Samas kui ei ole kohustuslik, siis ei tohiks seda maksta.

4) Kuidas suhtub islam vabatahtlikku varakindlustusse või elukindlustusse?

Kõigist vabatahtlikest kindlustustest tuleks hoiduda, sest islami seadusega ei ole need lubatud ja kui teatud kindlustused (näiteks haigekassa abikassa paralleeliga) ongi lubatud, siis õpetajad ei ole selles osas üksmeelel, seega on parem kõike vabatahtlikku selles vallas vältida.

5) Oletame, et ma laenan enda sõbrale 98,73 eurot, ilma intressita. Sõbra majanduslik olukord paraneb, tänu Jumalale, ning ta on valmis mulle võlga tagasi maksma. Ta tahab maksta mulle 100 eurot (kuna ta ei taha hakata müntidega jäändama ja see 1,27 eurot ei ole tema jaoks palju, mida ta rohkem tagasi maksab). Kas mul on õigus seda 100 eurot vastu võtta või pean talle niikaua peale käima, kuni ta mulle 98,73 eurot annab? See 1,27 eurot, mis ta mulle rohkem maksab, on 1,28% rohkem kui ma talle maksin, seega kaudne intress (kuigi ma ise laenasin talle raha ilma intressi kohustuseta ja kasu saamise eesmärgita).

Kui selles pole varem kokku lepitud, see ei olnud tingimuseks ja inimene teeb seda tänutundest või kingiks, siis see on lubatud ja see ei ole riba. Taoliseid juhtumeid on olnud Prohveti (saws) endaga, kus ta on kelleltki midagi laenanud ja tänutäheks hiljem rohkem tagasi andnud. Aga asja mõte on selles, et see rohkem tagasi saamine ei tohi olla laenaja eeltingimus.

6) Kuidas saaks raha investeerida nii, et oleks halaal?

Selleks on erinevaid võimalusi. Näiteks on võimalik osta firmade aktsiaid, aga tuleks muidugi kindlaks teha, et need firmad ei ole seotud ei riba ega muude asjadega, mis islamis keelatud on (prostitutsioon, alkohol jne). Põhimõtteliselt on kõik lubatud, kui inimene investeerib oma raha nii, et ta jagab riski, st talle ei tule mitte kindel sissetulek vaid kui firma teenib, siis teenib ka investor ja kui firma kaotab, siis kaotab ka investor.

7) Kuidas siiski lõppude lõpuks on legaalne moslemitel omada autot, maja/korterit jms, sest see on suhteliselt loogiline, et enamikul ei ole piisavalt vaba raha et neid lihtsalt välja osta ja ei ole selliseid tuttavaid, kes selliseid summasid saaks laenata. Islamiriikides on siiski kõigil antud „luksused“ olemas, aga kui väidetavalt ei tohi pangalt intressiga laenu võtta (?) - vähemalt olen nii aru saanud, siis kuidas saab endale legaalset sellised suure väljaminekuga asjad lubada, ei ole ju loogiline et eluaeg peaks rentima? Islamiriikides elavad moslemid on rääkinud, et seda tehakse kuidagi läbi selle inimese, kes on näiteks nende korterelamute omanik ja maksad aja jooksul talle summasid nii kaua, kui makstud saad ja „intress“ nõ peidetakse ära lihtsalt, küsides lõppkokkuvõttes suuremat summat?

Liising on islamis lubatud. Kui tahan osta maja ja mul on palk või midagi, mida võin pandiks anda, siis võin seda kasutada. Islamis on lubatud, et ostan pikema perioodiga makstes, aga siis pean ostma otse omanikult. Seega, kui osta pangalt, siis pank peab olema omanik. Islamis on olemas termin *beia salam*, mis tähendab, et nagu rendid, aga teatud aja möödudes saad omanikuks.



8) Kuidas Eestis penisionisambaga peaks käituma? Minule on ta näiteks kohustuslik, aga samas ma ei maksa ju ise mingit eraldi intressi. Kuigi see päev on kaugel, siis kui see päev saabub, et ma peaksin/tohiksin seda kasutada, kas ma tohin? Või kuidas peaks käituma?

Muidugi võib seda kasutada, kui see on kohustuslik ja oled ise selle eest maksnud, sest sellega seoses on ikkagi olemas teatud risk – ei ole kindel, et saad täpse summa vaid inimene võib saada rohkem või vähem – jagab pangaga riski. Probleemiks on siin

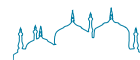

hoopis see, et reeglina me ei tea, mis pank vahepeal meie rahaga teeb ja mis *haram* asjadeks seda kasutab ja seetõttu tuleks sellest hoiduda, kui see just kohustuslik pole.

9) Kas <http://www.bacc.ee/> Balti-Araabia kaubanduskoda toimib? On seal ka Eesti kogukonna liikmeid?

Kahjuks ei oska öelda.

10) Mis teha, kui varem on juba võetud intressiga õppelaen?

Intressiga laenu ei tohiks võtta, sest inimene peab siis alati *ribat* maksma, mis on islamis väga suur patt. Aga kui laen on juba varemalt võetud, siis peab muidugi selle ära maksma.

11) Kuidas peidetud intressi ära tunda? Laenul on tavaliselt öeldud, et nii suur % on intress selle summa pealt, kuid kas teenustelkaupadel seda varjatud kujul juurde ei arvestata?

Islamis on selline seadus, et kõik on *halal*, välja arvatud see, mis on selgelt *haram*. Sellisel juhul on tegemist lihtsalt kaubandusega – meile pakutakse kaupa teatud summa eest ja kui me oleme nõus maksma selle eest, siis maksame. Kui palju kaupmees selle eest teenis, see ole meie asi.

12) Kas pangakaardiga toimingud on intressivabad või kajastub see samuti kuidagi kaudselt?

Kui võtame välja raha teisest pangast ja maksame selle eest, siis see ei ole mitte intress vaid maksame pankadevahelise teenuse eest.

13) Kus asub Eestile lähim islamipank?

Olen kuulnud, et Soomes on olemas, aga ei tea sellest eriti palju. Kindlasti on Inglismaal.

14) Kui intress on *haram* (kas ikka on täies ulatuses? ja kui ei ole, siis milline osa ei ole?), siis kuidas nn. islamipangandus ennast ära toidab – kust tuleb see kasum, millega kaetakse kontoorite ülalpidamiskulud ja palgad näiteks ning ma eeldan, et mingi mõistlik kasum on ka täitsa *halal* (on pangandus ju ettevõtlus nagu tootmine, kaubandus jmt, mille puhul mõistlik kasum on ju *halal*)?

Intress kui selline on *haram*. Mis ei ole *haram*, on näiteks teenustasu. Islamipanga üheks suurimaks erinevuseks „tavapanga“ suhtes on see, et kui islamipank annab laenu, siis ta jagab laenusaaajaga riski; st kui laenusaaaja äri õitseb ja ta teenib kasu, siis teenib kasu ka pank; kui aga laenusaaaja läheb pankrotti, siis kaotab ka pank. Kui pank jagab laenusaaajaga riski, siis pole võimalik teenitav tulu mitte intress vaid kasum, mida ka partner teeniks. Seega islamipanka võiks nimetada laenusaaaja äripartneriks ja mitte laenuandjaks, kes peab kindlasti sama summa + teatud intressi tagasi saama, ükskõik mis laenusaaaja ärist saab.





ISLAMI FINANTSTEENUSED EUROOPA LIIDUS

Autor: Anu Kõve, Tartu Ülikooli õigusteaduskonna doktorant (doktoritöö islami finantsteenustest ja nende pakujatest Euroopa Liidus)

1. SISSEJUHATUS

Viimaste kümnendite jooksul on Euroopa Liidu ligi 15 000 000 moslemi hulgas hakanud populaarsust koguma islami usu põhimõtetega vastavuses olevate finantsteenuste kasutamine – eelkõige panganduses ja kindlustuses – oma raha-asjade korraldamisel. Kogu maailmas on üle 350 islami finantseerimisasutuse umbes 75 riigis¹ ning islami finantsteenuste turul ringleb väidetavalt umbes 250 miljardit GBP (Suurbritannia naelsterling) ning islami finantsteenuste turu maht suureneb aastas 10-15 %², mõnedel hinnangutel koguni 20 %³. Eeltoodust on ilmne, et islami panganduse ja finantsteenuste arengut ei tohi jätta tähelepanuta, pidades eriti silmas islami finantsteenuste võimalikku levikut asutamisvabaduse ja piiriüleste teenuste pakumise abil EL finantsteenuseid reguleerivate õigusaktide alusel.

Islami finantsteenuste taust ulatub Prohvet Muhamedi aegadesse, samas arvatakse, et mõned islami finantsteenuste liigid (nt. *mudaraba* - tehing, kus asi müüakse edasi ning hinnale on lisatud eelnevalt kokkulepitud kasumiosa ja teenustasu ja *musharaka* - paindlik partnerlus, kus

kõik osapooled panustavad kapitali projekti finantseerimiseks ning jagavad kasumi vastavalt varem kokkulepitule ning kahjum kaetakse vastavalt iga osaleja poolt panustatud kapitalile⁴) pärinevad veel islami-eelsest ajast. Tänapäevaste islami finantsteenuste pakujate arengut islamiriikides seostatakse enamasti naftatoodete kasvava kasutuselevõtuga 20. sajandi teisel poolel.⁵

Käesolevas töös käsitletakse islami finantsteenuste mõningaid erisusi ja islami finantsteenuste osakaalu tähendust ja mõju Euroopa Liidu finantsteenuste arengule. Artikkel ei pretendeeri probleemide ammendavale analüüsile, tähelepanu on pööratud eelkõige nendele küsimustele, mida on oluline käsitleda olukorras, kus islami pangandus on veel suhteliselt võõraks nähtuseks, kuid kus samaaegselt on just viimastel aastatel toimunud olulised arengud. Peatutakse islami ja nn. tavapäraste finantsteenuste erinevustel ja sarnasustel, Euroopa Liidu senistel kogemustel islami finantsteenuste senisel käsitlemisel, sh. islami finantsteenuste pakujate litsentseerimisel ja juhtimise ning pakutavate teenuste järelevalvel. Tähelepanu pööratakse ka islami finantsteenuste standardiseerimise püüdlustele ning *šariaga* kooskõlas olevate finantsteenuste ühiskondlikule rollile.

2. ISLAMI JA TRADITSIOONILISTE FINANTSTEENUSTE ERINEVUSED JA SARNASUSED

2.1. IOSCO poolt läbiviidud võrdlus

Islami finantsteenuste mõtteviisi erinevusi nn. tavapärastest, sh. EL direktiivides reguleeritud finantsteenuste aluseks olevatest põhimõtetest on uurinud mitmed rahvusvahelised organisatsioonid erinevatest aspektidest, nt. Maailmapank ja IOSCO. Uuritud on nii teenusepakku-

1 Mohammed El Qorchi Islamic Finance Gears Up International Monetary Fund Finance & Development December 2005, Volume 42 No 4. <http://www.imf.org/external/pubs/ft/fandd/2005/12/qorchi.htm>, 31.03.2010

2 FSA encourages growth of Islamic finance in the UK, 28 November 2007, <http://www.fsa.gov.uk/pages/Library/Communication/PR/2007/121.shtml>, 31.03.2010

3 Wülfing, Thomas Dr. Rechtliche Aspekte des islamischen Bankwesens & Scharia-konformer Investments, http://www.competence-site.de/downloads/0d/2b/i_file_43534/Vorlesung_Islamic_Banking-Skript_deutsch.pdf, lk. 4, 31.03.2010

4 Bank of London and Middle East, glossary <http://www.blme.com/glossary.php#letterm>, 31.03.2010

5 Lewis, Mervin Latifa M. Algaoud Islamic BankingMPG Books Ltd, Bodmin Cornwall, 2001 lk. 4, 11-12

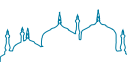



jale seatavaid nõudeid, kui ka teenuseid ükshaaval – näiteks ei toimu islami panganduses intressi arvestamist ei hoiuse ega laenu pealt, vaid kehtib kasumi jagamise ja kahjumi kandmise kontseptsioon, keelatud on tehingute tegemises arvestada tingimuse saabumise ebakindlust⁶, jne. Hoolimata sellest, et islami finantsteenuste põhimõtted võivad saada üldjoontes mõistetavaks teiste kultuuride jaoks, on probleemiks islami finantsteenuse pakkujate litsentseerimisel järgida nõudeid, mida esitatakse teiste – täielikult EL direktiivides sätestatud põhimõtete kohaselt tegutsevate – finantsteenuste pakkujatele. Raskustest hoolimata on EL liikmesriikides juba litsentseeritud pangana teenusepakkujaid, kes osutavad islami põhimõtetest lähtuvaid teenuseid, nagu näiteks Ühendatud Kuningriigis *Ahli United Bank*⁷, *European Islamic Investment Bank*⁸. Samuti on ka Prantsuse⁹, Saksa, Hollandi ja Itaalia finantsjärelevalve asutustel kogemusi islami põhimõtetele pakutavate finantsteenustega¹⁰, kuigi islami põhimõtetelega kooskõlas olevaid hoiuseid ei kaasata, investeerimisteenuseid või muu litsentseeritavaid finantsteenuseid seal veel ei pakuta.

Investeerimisteenuste osas analüüsitud IOSCO (Inter-

6 Gafoor Abdul A.L.M Interest-free Commercial Banking. Islamic Banking, 1995 <http://users.bart.nl/~abdul/chap4.html#4.4%20Islamic%20banking%20in%20non-Muslim%20countries>, 31.03.2010.

7 Alhi United Bank <http://www.ahliunited.com>, 31.03.2010.

8 European Islamic Investment Bank, www.eiib.co.uk, 31.03.2010.

9 Rapport d'information fait au nom de la commission des Finances, du contrôle budgétaire et des comptes

économiques de la Nation (1) sur la finance islamique, N° 329, Sénat, Session Ordinaire de 2007-2008

Annexe au procès-verbal de la séance du 14.05. 2008, p. 8.

10 Saksa Finantsjärelevalve Asutus (Bundesanstalt für Finanzdienstleistungsaufsicht) Summary of the questionnaire for the meeting of European Passport Experts 17.09.2004. p. 8

national Organisation of Securities Commission) kuidas suhestuvad islami investeerimisteenused IOSCP printsiipidega ("core principles"). 2008. a septembris jõudis IOSCO) oma raportis¹¹ järeldusele, et IOSCO printsiipide rakendamisel islami põhimõtetele finantsturul ei tohiks olla erilisi probleeme. Samas nenditi, et ilmselt oleks asjakohane IOSCO printsiipide rakendamisel neist mõnele rohkem tähelepanu pöörata seoses islami väärtpaberiteenuste eripäradega.¹² Muuhulgas toodi ühe probleemina välja IOSCO 14. printsiibi – toimuma peab täielik, õigeaegne ja tõele vastav finantstulemuste ja muu informatsiooni avaldamine, mis on oluline investoritele otsuste tegemisel – kohaldamine islami pangandusteenustele. Kokkuvõttes leiti, et IOSCO 14. printsiibile¹³ vastavaid informatsiooni avaldamise standardeid tuleb kohaldada islami põhimõtetelega kooskõlas oleva võlakirja *sukuk*'i osas. Samale seisukohale jõuti ka IOSCO printsiibi nr. 19¹⁴ osas, st. info avalikustamise standardeid tuleb kohandada ka islami fondide osas. IOSCO raporti hinnangutes juhtivi tähelepanu ka vajadusele leida kohane lähenemine islami väärtpaberiteenustega seonduvatele usaldatavusnormatiividele ja *šaria*-ga kooskõlas olevatele riskihaldamise meetmetele ning võimalikule vajadusele arendada välja alternatiivne – *šaria*-ga kooskõlas olev – mehhanism väärtpaberite laenamise ja laenuks andmise korraldamiseks¹⁵. Kuigi raporti kokkuvõttes hinnatakse IOSCO printsiibid rakendatavaks islami väärtpaberiturule, leitakse siiski, et islami väärtpaberitoodete ja teenusepakkujate osas on vaja avalikustamiskohustuste ja usaldatavusnormatiivide reegleid täiendada ja tagada nende järgimine. Samuti nenditi lahknevusi islami väärtpaberituru ja nn. konventsionaalse väärtpaberituru oluliste põhimõtete vahel.

2.2. Erinevuste ja sarnasuste käsitlemine EL riikides

Ühendatud Kuningriigis ja Prantsusmaal, kus mõnigad islami finantsteenused on olnud kättesaadavad juba mitukümmend aastat (nt. Ühendatud Kuningriigis Isla-

11 Uurimuse koostamisel kasutati Ühendatud Kuningriigi, Austraalia, Bahreini, Prantsusmaa, Jordaania, Malaisia, Lõuna-Aafrika Vabariigi, Araabia Ühendemiraatide ja USA materjale ja kogemusi.

12 Analysis of the application if IOSCO objectives and principles of securities regulation for islamic securities products, IOSCO, September 2008, p. 4.

13 sama, lk. 40 - IOSCO Principles of Securities Regulation: Principles for Issuers: 14. There should be full, timely and accurate disclosure of financial results and other information

14 sama, lk. 40 - IOSCO Principles of Securities Regulation: Principles for Collective Investment Schemes: 19. Regulation should require disclosure, as set forth under the principles for issuers, which is necessary to evaluate the suitability of a collective investment scheme for a particular investor and the value of the investor's interest in the scheme.

15 Analysis of the application if IOSCO objectives and principles of securities regulation for islamic securities products, IOSCO, September 2008, lk. 37.

mic Investment Company 1982, AL-Baraka Investment Co 1983, Al Rajhi Company for Islamic Investment Ltd. 1989, jne), on asjatundjad läbi viinud analüüse, hindamaks, kas ja kui palju võib kehtiv õigus takistada islami finantsteenuste käivet sealsel finantsteenuste turul.

Prantsusmaal¹⁶ on leitud, et üldjoontes lubab kehtiv õigus luua ja levitada Koraani põhimõtetele vastavaid finantsteenuseid. Samas nendivad Prantsuse asjatundjad, et mitmed prantsuse õiguslikud ja finantsalased meetmed on küllaltki lähedased islami finantsteenuste põhimõtetele, mistõttu on Prantsusmaal kehtivate reeglite ja islami finantsteenuste põhimõtete vahelised ebakõlad kõrvaldatavad lihtsate uuendustega, mitte tingimata seaduste muutmisega. Näiteks täpsustas Prantsusmaa maksuamet 2009 aastal vastava juhendiga islami finantsteenustest kahe peamise toote – võlakirjade *sukuk* ja *murabaha* (st isik A ostab asja edasimüümiseks B-le, kes maksab selle eest osadena ning lisaks ka mitte intressi, vaid teenustasu ja juba tehingu sõlmimisel ettenähtud kasumiosa¹⁷ maksuõiguslikku käsitlust¹⁸.

Ühendatud Kuningriigis on maksualaseid õigusakte alates 2003 korduvalt muudetud eelkõige eesmärgiga võimaldada islami finantsteenustele samasugust maksuõiguslikku kohtlemist, kui nn konventsionaalsetele finantsteenustele¹⁹. Seal sai tegevusloa ka Euroopa Liidu esimene ainult islami finantsteenuseid pakkuv pank. Tegevusloa menetlemise käigus lähtuti tavaliste pankade puhul kehtivatest põhimõtetest: kapitali ja likviidsusnõuete täitmine laitmatutest allikatest, kohase pädevuse ja reputatsiooniga juhid ning usaldusväärsed juhtimis- ja kontrollisüsteemid. Nõuetele vastavuse kontrollimisel selgus, et kuigi islami finantsteenuseid on olemuslikult erinevad nn. konventsionaalsetest finantsteenustest, ei pruugi see erinevus alati olla ületamatu.

Erinevuste ületamise võimalikkust kinnitavad mitmed kogemused Ühendatud Kuningriigis islami pankadele tegevusloa andmisel üles kerkinud probleemide lahendamisel. Näiteks kogemused, mis saadi 2004 aasta augustis toimunud Islamic Bank of Britain²⁰ tegevusloa me-

netlemisega Ühendatud Kuningriigi Finantsjärelevalve Asutuses. Üheks esialgu ületamatuks probleemiks peetud islami õiguses kasutusel oleva hoiuse definitsiooni ühtlustamine Ühendatud Kuningriigis kehtivale hoiuse definitsioonile, leidis lahenduse järgmisel viisil. Ühendatud Kuningriigi õiguses – nagu mujalgi Euroopa Liidus, sh. Eestis ja mujal läänekultuuri kandvates maades – on hoius krediidasutusele poolt avalikkuselt kaasatud²¹ rahasumma, mis makstakse tagasi kindlaksmääratud ajal või poolte kokkuleppel. Hoiuse omanikul on õigus hoius täielikult tagasi saada niikaua kui pank veel maksejõuline on – ja tegelikult hiljemgi vastavalt kas hoiuste tagamise skeemi kaudu või pankrotimenetluses²². Islami õiguses kehtiva kahjumi ja kasumi jagamise põhimõtte kohaselt on täiesti lubatud, kui hoiustaja ei saa hoiust 100 % ulatuses tagasi, sest hoius koosneb niisugusel juhul ühe poole panustatud rahast ja teise poole panustatud ärijuhtimisest ning samuti jagavad need pooled omavahel sellest hoiusest saadava tulu, kuid kahju jääks enamasti ainult kapitali panustaja kanda. Ühendatud Kuningriigi Finantsjärelevalve Asutus ei aktsepteerinud niisugust hoiuse kontseptsiooni, mistõttu tegevusloa menetlus venis oluliselt pikemaks (peaaegu 24 kuud), kui see on tavapärase tegevusloa andmisel²³ ja kui seda tol ajal kehtinud EL direktiiv 2000/12 pangandustegevuse alustamise ja tegutsemise kohta²⁴ lubas (kuni 12 kuud). Menetluse tulemusel nõustus Islamic Bank of Britain kontseptsiooniga, mille kohaselt on hoiustajatel õigus täielikult oma hoius tagasi saada, kuid hoiustajatel on õigus sellest ka religioossetel kaalutlustel loobuda ning saada hoius tagasi vastavalt kasumi jagamise ja kahjumi kandmise põhimõttele islami õiguses. Islamic Bank of Britain poolt lisatud tingimus ei takista islami pangateenuste pakkujatel täitmast EL direktiividest²⁵ tulenevat kohustust liituda hoiuste tagamise skeemiga. Nii islami põhimõtete ga kooskõlas olev pangandus, nagu kogu *šarīale* vastav majandusmudel on orienteeritud eesmärgile, et jõukus ei kontsentreeruks väikese isikute ringi kätte ning keelab rikastuda islami usus keelatu (alkohol, hasartmängud, sea-liha, jne) arvelt, ning keelab sõnaselgelt intressi kui liiakasuvõtmise, siis Finantsteenuste Kompensatsiooniskeemi kogutud vahendid tulenevad enamasti allikatest, kus islami usu reeglite kohaselt keelatu endast probleeme ei kujuta. Seega tasub islami pankade osalemist EL direktiiv-

16 Rapport d'information fait au nom de la commission des Finances, du contrôle budgétaire et des comptes

économiques de la Nation (1) sur la finance islamique, N° 329, Sénat, SESSION ORDINAIRE DE 2007-2008

Annexe au procès-verbal de la séance du 14 mai 2008, lk. 9.

17 Bank of London and Middle East <http://www.blme.com/glossary.php#letterm>, 31.03.2010

18 Initiative en faveur du développement de la finance islamique en France Prantsuse Majandus- Tööstus ja Töoministeriumi juhend (Direction générale du Trésor et de la politique économique) http://www.minefe.gouv.fr/directions_services/dgtpe/secteur_financier/haut_comite_place/dev_fin_islam.htm, 31.03.2010

19 Islamic Finance in the UK: Regulation and Challenges, November 2007, lk. 9.

20 Islamic Bank of Britain www.islamic-bank.com,

31.03.2010

21 Krediidasutuste seadus § 4, (RT I 1999, 23, 349, RT I 2010, 9, 41)

22 Tagatistfondi seadus § 24 (RT I 2002, 23, 131, 2008, 59, 330)

23 Vt Islamic Finance in the UK: Regulation and Challenges, November 2007, lk. 14

24 Directive 2000/12/EC of the European Parliament and, of the Council of 20 March 2000 relating to the taking up and pursuit of the business of credit institutions, art. 10

25 Euroopa Parlamendi ja Nõukogu direktiiv 2009/14/EÜ, millega muudetakse direktiivi 94/19/EÜ hoiuste tagamise skeemide kohta seoses hoiuste tagamise ulatuse ja hüvitamise tähtajaga

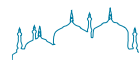

videst tulenevates hoiuste tagamise skeemides kindlasti veel uurida, kuivõrd hoiuste tagamise skeemi finantseeritakse turuosaliste endi poolt ning islami panga makseraskustesse sattumise puhul hüvitatakse hoiuseid Finantsteenuste Kompensatsiooniskeemi²⁶ vahenditest, millest kõik ei pruugi vastata islami reeglitele islami hoiuse ja teiste islami finantsteenuste raha moraalse puhtuse osas.

2.3. Islami finantsteenuste omavaheliste erisuste käsitlemine ja standardiseerimine

Lisaks tavapärase finantsteenuste ja islami finantsteenuste vahel olevatele erisustele, ei ole haruldased ka olukorrad, kus teenuse *šariale* vastavuse osas on *šaria* õpetlased andnud erinevaid hinnanguid, mis tuleneb eelkõige asjaolust, et Koraan võimaldab väga erinevaid tõlgendusi, sageli ka seisukohtade kohandamist selle riigi ärikliima- ja tavadega, kus teenusepakkuja tegutseb²⁷. Islami finantsteenuste ühetaolist käsitlemist eesmärgiks seades asutati 1990. aastal Accounting and Auditing Organization for Islamic Financial Organizations (AAOIFI)²⁸ ning 2002 Islamic Financial Services Board²⁹, mis annavad välja standardeid islami finantsteenuste reguleerimiseks ja järelevalveks.

Islamic Financial Services Board'i liikmed on valdavalt islamimaade krediidasutused, lisaks ka Ühendatud Kuningriigis asutatud islami finantsteenuste pakkujatest 2007. a loodud Gatehouse Bank plc ja 2006. a asutatud European Islamic Investment Bank³⁰. Islami Finantsteenuste Nõukogu töös osaleb ka 2006. a. asutatud Limited Liability Company IFC Linova Vene Föderatsiooni Tatarskani Vabariigist, mis väidetavalt on ainus islami finantsteenuste konsultatsioonide, sh *šaria* auditi teenuste pakkuja Venemaal.³¹

Islami Finantsteenuste Nõukogu poolt väljatöötatud standardite pikk nimistu ning kapitalinõuetest teenusestandarditeni ulatuv diapasoon ning Islami Finantseerimisorganisatsioonide Raamatupidamise ja Auditeerimise Organisatsiooni arendus- ja koolitustegevus annavad lootust, et praegune - kohati piirkonniti väga erinev - arusaamine teenuste vastavusest *šariale* tulevikus ühtlustub ning välja on arenemas ning täiustumas ka riskihindamise reeglid. Islami finantseerimisorganisatsioonide raamatupidamise ja auditeerimise organisatsiooni eesmärgiks on mh. islami finantsteenuste eripära arvestatavate raamatupidamise ja

26 <http://www.fscs.org.uk/what-we-cover/eligibility-rules>, 31.03.2010.

27 El-Haawary Dahlia, Grais, Wafik, Iqbal Zamir World Bank: Regulating Islamic Financial Institutions: The Nature of the regulated, March 2004, lk. 32.

28 Accounting and Auditing Organization for Islamic Financial Institutions <http://www.aoifi.com>

29 Islamic Financial Services Board <http://www.ifsb.org>

30 Islamic Financial Services Board <http://www.ifsb.org/membership.php>

31 Linova Islamic Finance Consulting <http://eng.linova.ru/razdel/35>

auditeerimisstandardite arendamine ja erinevate tõlgenduste võrdlemine ning diskussiooni edendamise islami finantsteenuste pakkujate seas sh. koolituste ja uurimuste läbiviimisega. Näiteks on leitud vähemalt 14 erinevalt struktureeritud *sukuk*-võlakirja, mis tähendab suuremat vajadust *sukuk*'i erinevate liikide riskihaldusele. Eraldi koolitusprogrammid on *šaria* nõuniku ja audiitori kutsele ning kursuse edukalt läbinud isikute andmed on sealsamas ka avaldatud,³² et nii teenusepakkujad kui ka kliendid saaksid veenduda nende pädevuses.

Tulenevalt islami finantsteenuste *šariale* vastavuse erinevatest tõlgendustest on ka Ühendatud Kuningriigi finantsjärelevalveasutus panustanud Islami Finantsteenuste Nõukogu ja Islami Finantseerimisorganisatsioonide Raamatupidamise ja Auditeerimise Organisatsiooni töösse, et edendada islami finantsteenuste standardiseerimist ja aidata investoritel ning klientidel islami finantsturge paremini mõista.³³ Juba praegu on islami finantsteenuste kasutajate hulgas ka neid, kes end moslemiks ei pea.³⁴ Seega on islami finantsteenuste osas tarbijahariduse edendamine ja muu info levitamine igati põhjendatud, seda enam, et kui ühes liikmesriigis asutatud ja pädevalt asutuselt tegevusloa saanud teenusepakkujad soovivad teises liikmesriigis tegutsemiseks kasutada kas asutamisevabadust filiaali asutamise näol või teenuste osutamise vabadust, st. pakkuda piiriüleseid teenuseid teises liikmesriigis, siis ei ole selle jaoks vaja läbi viia mingeid litsentseerimismenetlusi, piisab vaid teavitada selle riigi pädevat asutust, kus filiaali asutada või piiriüleselt teenuseid pakkuda soovitakse.

3. ISLAMI FINANTSTEENUSTE PAKKIJATE JUHTIMINE JA TOOTEARENDS

3.1. Šaria nõukogu

Islami finantsteenused peavad kooskõlas olema *šaria* põhimõtetega, seega ei piisa islami pangas tootearenduse ja ettevõtja juhtimises osalevate isikute puhul EL finantsteenuste pakkumist reguleerivate õigusaktide kohaselt eeldatavast oskusteabest, olulised on ka teadmised, mis võimaldavad hinnata teenuste vastavust *šariale*. Nii on oluline roll islami finantsteenuste pakkujate juures tegutseval *šaria* nõukogul (*shariah board*). Ühendatud Kuningriigis peetakse väikeseks sealsete *šaria* õpetlaste hulka, kel on vajalik oskusteave islami finantsteenuste *šariale* vastavuse hindamiseks. Praktikas tähendab see samade isikute tegutsemist mitme teenusepakkuja *šaria* nõukogus, mis omakorda võib kujutada konkurentsiriski teenusepakkujate vahel ning tõstatada küsimusi konfi-

32 <http://www.aoifi.com/csaa2.html>

33 Briault, Clive London: Centre of Islamic Finance, 17 October 2007, http://www.fsa.gov.uk/pages/Library/Communication/Speeches/2007/1018_cb.shtml, 31.03.2010.

34 Islamic Banks: A Novelty No Longer, August 8, 2005, BusinessWeek, http://www.businessweek.com/magazine/content/05_32/b3946141_mz035.htm, 31.03.2010.



dentsiaalsuskohustuse järgimisest.

Teisalt ei saa *šaria* nõukogu muutuda teenusepakkuja juhtimisorganiks, sh. põhjusel, et *šaria* nõukogu liikmed ei pruugi vastata finantsteenuse pakkuja juhtimisorgani liikmetele esitatavatele nõuetele hariduse ja töökoogemuse osas, nagu märgitakse Ühendatud Kuningriigi Finantsjärelevalve Asutuse senisest praktikast kirjeldades.³⁵ Ideaalseks peetakse olukorda, kus *šaria* nõukogu liikmed orienteeruksid võrdselt hästi nii islami õiguses kui ka konventsionaalses ärireeglites. Siinkohal on kohane viidata näiteks Malaisia väärtpapierijärelevalveasutuse praktikale, kus 2005. aastal tunnistati 27 füüsilist ja 3 juriidilist isikut pädevaks andma nõu toote vastavuse üle *šariale*. 13 osariigist koosnevat ja 30 000 000 rahvaarvuga riigi kohta ei tundu see esmapilgul väga suur arv olevat, kuid Maailmapank pidas seda igati kohaseks arvestades, et iga teenusepakkuja teenindab 3 *šaria* nõunikku ning iga *šaria* nõunik omakorda võib teenindada ka kahte või veelgi rohkemat teenusepakkuja. Islamimaades, kus kogukond on kultuuriliselt homogeensem ja *šaria* nõunike on rohkem, kasutatakse sagedamini nn. majavälist *šaria* oskusteavet, st. finantsteenuste pakkuja nõustab teenuste *šariale* vastavuse osas ja teeb vastavat auditit *šaria* auditeerimisettevõtte (*external shariah auditing firm*).³⁶

Ühendatud Kuningriigi finantsjärelevalveasutus on korduvalt rõhutanud, et Finantsjärelevalve asutus kontrollib teenusepakkuja finantsseisundit, juhtimiskvaliteeti ning äritegevust, kuid ei teosta järelevalvet usuliste põhimõtete järgimise üle. Samas on teenuse puhul, mille

35 Islamic finance in the UK, Regulation and Challenges, UK FSA, lk. 15

36 Grais, Wafik, Pellegrini, Matteo Corporate Governance and Shariah Compliance in Institutions Offering Islamic Financial Services, World Bank Policy Research Working Paper 4054, November 2006, lk. 11 ja 22.

struktuuri mõjutavad nii religioossed kaalutlused kui ka praktilised vajadused, finantsjärelevalvel ja tarbijakaitsega tegelevatel riigiasutustel ning asjakohastel vabatahtlikel organisatsioonidel keerulisem jälgida, kas teenus on piisavalt "läbipaistev". Islami keerulisemate finantsteenuste osas on eelkõige välja toodud sooduspakkumisi ja uusi "mitmekihilisi" tooteid, mis vajavad põhjalikku tutvumist, et veenduda reklaami ja muu teabe selguses, õigsuses ja selles, et reklaam ei oleks eksitav.³⁷

Kui kapitali, likviidsuse ja riskikontsentratsiooni ja muude usaldatavusnormatiividega reguleeritud näitajate osas on riigil rohkem võimalik teenusepakkujatele juhiseid anda, siis *šaria* õpetlaste vahelised erimeelsused teenuse *šariale* vastavuse osas on probleemina oluliselt raskemini lahendatav. Ka käesoleva artikli koostamiseks materjale kogudes võis leida väga erinevaid käsitlusi sama nimetuse all esitatava teenuse osas. Islami finantsteenuseid pakutakse väga paljudes riikides ja nende kirjeldused võivad riigiti erineda hoolimata sellest, et kõik teenused läbivad enne tarbijani jõudmist teenusepakkuja juures *šaria* nõukogu kontrolli. EL finantsjärelevalveasutused, sh ka Ühendatud Kuningriigi finantsjärelevalve asutus täidab riigi nimel ilmalikke ülesandeid ning tema ülesannete hulka ei kuulu teenuse *šariale* vastavuse kindlakstegemine või islami finantsteenuste pakkujate teenust hindavate *šaria* õpetlaste pädevuse analüüsimine. Seega piirdub finantsjärelevalveasutuse pädevus teenuste *šariale* vastavuse hindamisel fikseerimisega, et kas teenuse vastavusest *šariale* informeeritakse kliente põhjalikult ja põhjendatult. Mitmed Ühendatud Kuningriigis tegutsevad islami finantsteenuste pakkujad on avaldanud oma veebilehel *šaria* nõukogu koosseisu, et kõik

37 Briault Clive, London: Center of Islamic Finance http://www.fsa.gov.uk/pages/Library/Communication/Speeches/2007/1018_cb.shtml, 31.03.2010



saaksid veenduda teenuseid hindavate šaria õpetlaste kogemustes ja pädevuses³⁸.

Arvestades seda, et riigi poolt tegevusloa saanud finantsteenuste pakkujad peavad vastama usaldatavusnormatiividele, siis ei ole üllatuseks, et Ühendatud Kuningriigi Finantsjärelevalve asutus on hinnanud islami finantsteenuseid ohustavaid riske samasuguseks nagu nn. tavapäraistel finantsteenuste pakkujatel. Islami finantsteenuste pakkujate osas on siiski välja toodud mõned tegurid, millest tulenevate riskide haldamine ilmselt täiendavat tähelepanu vajab. Nt *murabaha*-teenused sarnanevad oma struktuurilt järjest rohkem pankadevaheliste deposiitidega, mida tuleb kajastada ka teenusepakkuja riskijuhtimise reeglites. Kuivõrd islami finantsteenuste osas tootearendus edeneb ja turule tuleb uusi tegijaid, on vaja riskihaldusele järjest rohkem tähelepanu pöörata.³⁹

Olgugi, et käesoleval ajal peetakse islami finantsteenuste mahtu Ühendatud Kuningriigi turul veel suhteliselt marginaalseks (0.0x %), on nende teenuste kasutajaid - arvestades suurt ja elavat finantsturgu Ühendkuningriikides - siiski palju, nt. vahemikus 2003-2007 kasvas islami hüpoteeklaenu turg oluliselt, ületades 1 miljard GBP, seejuures umbes 50 % sellest kasvust toimus vahemikus 2006-2007. Islami hüpoteeklaenu niivõrd hüpe- list kasvu võib pidada ühest küljest suureks, kuivõrd selleks vajalike vahendite akumulamiseks on piirangud (keeld genereerida vahendeid alkoholi, sealih, hasart- mängude ja muu islami mõttes ebapuhta abil), mis võib- olla ei haaku paljude inimeste elustiiliga, teisest küljest ei tohiks selline kasv olla väga üllatav, kuivõrd nende sum- made kasvatamisele aitasid kaasa islami finantsteenuste kasutajad, kellest mõnede vahendid tulevad nt. nafta- tööstusest ning on eeldatavasti väga suured.

Islami finantsteenuste paremaks käsitlemiseks asutati Ühendkuningriigi majandus- ja rahandusministeeriumi juurde islami rahanduse ekspertgrupp (Islamic Finance Expert Group), milles osaleb esindajaid nii mitmesugus- test finantseerimisasutustest, börsilt, audiitorbüroodest, pädevatest riigiasutustest kui ka autoriteete islamikogu- konnast, sh moslemitest parlamendiliikmeid.⁴⁰

3.2. Islami finantsteenuste pakkumine nn. ta- vapärase finantseerimisasutuste poolt

Kui eespool on kirjeldatud islami finantsteenu-

38 <http://www.islamic-bank.com/sharia-finance/sharia-supervisory-committee>, 31.03.2010.

39 Briault Clive London: Center of Islamic Finance http://www.fsa.gov.uk/pages/Library/Communication/Speeches/2007/1018_cb.shtml, 31.03.2010

40 City Minister Kitty Ussher chairs Islamic Finance Experts Group meeting on feasibility study into Government SUKUK, http://www.hm-treasury.gov.uk/press_89_07.htm, 31.03.2010

se litsentseerimisprotsessi, siis uue teenusepakku- ja asutamisele on enamasti eelnenud vastav toote- arendus mõne nn. tavapärase finantsteenuste pak- kuja poolt, st. islami finantsteenuse pakkumine li- saks nn. tavapäraستهle finantsteenustele. Paraku ei saa selline tegevus seisneda lihtsalt uue toote turus- tamises, kuivõrd islami majandusmudel seab väga konkreetseid nõudmised raha teenimisele. Nii võib ka islami finantsteenuseid pakkuda ainult nende va- hendite arvel, mille tekkimine on kooskõlas islami majandusmudeliga, st. vara tekkimisele ei tohi olla kaasa aidanud ei intressi võtmine, alkoholi ja sealih, tootmine, töötlemine ja kaubandus, hasartmängud, jne. Islami rahanduse olulise põhimõtte – kõigi te- hingute moraalse puhtuse – põhimõtte tagamiseks



on teenuse pakkuja jaoks vältimatuks islami finants- teenuste ja traditsiooniliste finantsteenuste ja neist



saadavate või nende pakkumiseks kasutatavate va- hendite segunemise ärahoidmine. Seega peavad islami finantsteenuseid pakkuvad traditsioonilised finantseerimisasutused hoidma eraldi neid vahen- deid, mida kasutatakse traditsiooniliste ja neid, mida kasutatakse islami finantsteenuste pakkumiseks, sh. on vajalik ka eraldi raamatupidamine ja aruandlus. Nii on mitmed traditsioonilisi finantsteenuseid pak- kuvad ettevõtjad (Citibank, Deutsche Bank, HSBC, Royal Bank of Scotland, Lloyds TSB, Standard Charte-

red Bank) alustanud üksikute finantsteenuste pakkumisest, milleks on vahendeid kogutud piiratud tegevusaladelt ning alles seejärel jõutakse islami finantsteenuste pakkumisele laiemalt.⁴¹ Seega on islami finantsteenuste pakkumisele nn. tavapärase finantsteenuste pakkuja poolt eelnenud islami reegleid järgides raha teenimine, ning alles seejärel on hakatud pakkuma islami finantsteenuseid teenitud "moraalselt puhaste" vahendite arvelt. See tähendab, et tavapärasesse finantseerimisasutusse on loodud islami põhimõtetele vastav varakogum, mis on ainult islami finantsteenuste jaoks. Niisugust üksust nimetatakse nn. islami aknaks e. *Islamic window*. Asjaolu, et islami põhimõtteid järgides on toodetud vaid islami finantsteenuste pakkumiseks vajalikke vahendeid, mitte aga kogu panga vara, on küll väärinud kriitikat⁴², kuid üldjuhul suhtutakse sellesse siiski mõistvalt. Samas soovitatakse finantseerimiseasutuse islami akna osas soovitatakse, et islami finantsteenuseid pakkuv kontor oleks selgesti eristatav finantsteenuste pakkuja tavapäraseid finantsteenuseid pakkuvast osast ning islami akna töötajad peaksid samuti olema spetsialiseerunud ainult islami finantsteenustele.

3.3. Kontode kontseptsioonide erinevused

Omavahendite kõrval tuginevad islami pangateenuste pakkujad vahendite osa kahele peamisele allikale: riskivabadele hoiustele, mis ei tooda tulu, ning investeerimishoiustele, mis võivad küll tulu toota, kuid ei ole riskivad. Islami pangateenuste osas võib eristada nelja tüüpi kontosid – arvelduskonto, hoiukonto, investeerimiskonto ja spetsiaalne investeerimiskonto. Jättes kõrvale *šariast* tuleneva nõudmise, mille kohaselt ei tohi kontrol hoitavatest vahenditest saada ette kokkulepitud määras intressi, vaid saadav tulu peab tuleneva kasumi ja kahju poolte (st. panga ja kliendi vahel) vahel jagamise põhimõttest, on islami kontod sarnased traditsioonilistes pankades peetavate kontodega. *Šaria* õpetlased ise aga eristavad rangelt kasumit intressist – erinevalt intressist põhineb kasum realselt tehtud tööle. Keelatuks loetakse nõudeõigust, mis põhineb aja arvestamisel rahasse, kui selle juures ei arvestata lepingu poolte poolt realselt tehtud tööd.⁴³

41 Rosly, Saiful Azhar Prof. Dr. 31 October 2005 From Windows to Subsidiaries for Islamic Banking Malaysian Institute of Economic Research, p. 5 http://www.mier.org.my/mierscan/archives/pdf/drsaiful31_10_2005.pdf 31.03.2010.

42 Mohammed Taqi Usmani, Islamic Banking Windows, New Horizon No 119, May 2002, -3-5. http://www.financeinislam.com/article/1_35/1/442, 31.03.2010.

43 Wülfing, Thomas Dr. Rechtliche Aspekte des islamischen Bankwesens & Scharia-konformer Investments,

Islami arvelduskontole raha hoiustades ei saa hoiustaja tasu selle eest, kui paneb oma vahendid arvelduskontole, kuivõrd seda loetakse kliendi poolt pangale antud laenuks ning laenajal ei ole õigust rohkematele vahenditele kui see, mis pank temalt laenuks sai. Niisugune mõtteviis kehtib isegi juhul kui pank sai neid vahendeid edasi laenates tulu. Seega on lubatud arvelduskontole kogunevaid vahendeid kasutada ainult panga likviidsuse huvides ning panga lühiajalisteks tehinguteks, kuid mitte muudeks investeringuteks.

Arvelduskonto käsitleste erinevused ilmnevad aga siiski mõnede teoreetikute - *fiqh-ide* (islami õigusteadus, islami õigusteadlased) töödes⁴⁴, kus arvelduskontot nimetatakse garanteeritud laenuks pangale, mõnel juhul aga ka panga hoolde usaldatud vahenditeks.⁴⁵

Igapäevasteks arveldustest ülejäävaid vahendeid paigutatakse hoiukontole, mis islami panganduses sarnaneb konventsionaalse hoiukonto teenusega, peamiseks erinevuseks see, et ka sel juhul ei ole saadava tulu osas eelnevalt võimalik kokku leppida. Hoiukontot kirjeldavad erinevad käsitlused kui lepingulist korraldust vara kaitseks (*al-wadi'ah – setting up an agency contract for the purpose of protecting one's wealth*), mille käigus on hoiustaja andnud siiski loa kasutada oma vahendeid panga riisikol nii, et kliendile oleks tagatud hoiustatavate vahendite täielik tagastamine ning võimaliku kasumi jagamine panga ja hoiustaja vahel. Teise käsitluse kohaselt on hoiukonto heategevuslik (*benevolent, beneficence*) laen (*qard hasan*), mille eest saab raha hoiustanud isik pangalt kas rahalist või mitterahalist tulu. Nagu paljude teiste islami finantsteenuste osas, on ka *qard hasan*'i puhul mitmeid vastuolulisi käsitlusi. *Qard hasan*'i algne tähendus oli laen puudustkannatavatele isikutele, mille tagasimakse pidi toimuma samas suuruses, nagu oli antud laen, st. ilma *šaria*'s keelatud intresside või muude juurdemakseteta.⁴⁶ *Qard hasan*'i kui tänapäevast pangateenust nähakse panga ja kliendi-

lk. 8. 31.03.2010.

44 Wülfing, Thomas Dr. Rechtliche Aspekte des islamischen Bankwesens & Scharia-konformer Investments, http://www.competence-site.de/downloads/0d/2b/i_file_43534/Vorlesung_Islamic_Banking-Skript_deutsch.pdf, lk. 10., 31.03.2010

45 Lewis, Mervin Latifa M. Algaoud Islamic BankingMPG Books Ltd, Bodmin Cornwall, 2001, lk. 47.

46 Mohammad Omar Farooq Qard Hasan, Wadi'ah/ Amanah and Bank Deposits, Lk. 4

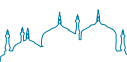

vahelist suhtena, kus pank kasutab hoiustatud vahendeid nagu enda omi, ei maksa selle eest kliendile tasu, kuid klient võib hoiuse igal ajal välja võtta.⁴⁷ Hoiukontode kolmas valitsev käsitlus kombineerub investeerimishoiuse tunnustega, kus hoiuse investeerimisest saadud tulu jagatakse *mudaraba* (suhe, kus üks osalejatest annab vahendid, mida valitseb teine osaleja) põhimõtete kohaselt.⁴⁸ *Šaria* kohaselt ei peaks poolte vahel jagamisele kuuluma mitte ainult koostegevusest saadud tulu, vaid ka sellest tekkinud kulu. Kuivõrd hoiustamisest saadav tulu pole sugugi mitte alati garanteeritud, lubatakse hoiustamise edendamiseks hoiustajatele osalmist väikeste projektides nt. *mudaraba* põhimõtte kohaselt.

Investeerimiskonto on konto, mille kasutajad on eelkõige huvitatud kasumi teenimisest *mudaraba* või *al-mutlaq'a* (inglise keeles "vastuvõtja", recipient⁴⁹) põhimõtetest. Niisuguse kontoteenuse kasutamist iseloomustavad eelkõige hoiuse kõrgem fikseeritud miinimumsuurus, hoiuse pikaajalisus ning see, et hoiustajal on võimalik kaotada osa või kogu oma hoiustatud raha, kui pangal peaks ettevõtmine ebaõnnestuma. Kui *mudaraba* tehingu üheks pooleks on antud juhul raha paigutatav pangaklient, siis teiseks pooleks olev pank on raha käsutama hakkav isik e *mudarib*, kellel niisuguse lepingu puhul on täielik tegutsemisvabadus kapitali investeerimisel. Siiski on kliendil õigus ka teatud etteteatamistähtajaga raha pangast välja võtta.

Lisaks tavalistele investeerimiskontodele tuntakse ka spetsiaalseid investeerimiskontosid⁵⁰, mis töötavad samuti *mudaraba* põhimõtte kohaselt ning on enamasti suunatud suurematele investoritele. Investeerimiskontost eristub spetsiaalne investeerimiskonto seeläbi, et viimane on seotud konkreetse projektiga. Loomulikult saab hoiustaja ise valida, kas investeerib oma raha otse või eelistab panga poolt läbiviidavat projekti. Kasumi jaotamise tähtaja saabumise osas lepatakse iga spetsiaalse investeerimiskonto osas eraldi kokku lähtudes seejuures investeerimisprojekti edukusest.⁵¹ Siinkohal tuleb märkida,

47 Mohammad Omar Farooq Qard Hasan, Wadiah/ Amanah and Bank Deposits, lk. 36.

48 Lewis, Mervin Latifa M. Algaoud Islamic BankingMPG Books Ltd, Bodmin Cornwall, 2001, lk. 47

49 <http://www.arabicenglishdictionary.org/> 31.03.2010.

50 Iqbal, Jaquir Dr. Islamic Finance Management, GLocal Vision Publishing House, India, 2009, lk. 131

51 Lewis, Mervin Latifa M. Algaoud Islamic BankingMPG Books Ltd, Bodmin Cornwall, 2001, lk. 48.

et islami investeerimisteenused ja kindlustustooted väärivad eraldi pikemat käsitlust ja selles artiklis neil põhjalikumalt ei peatuta.

3.4. Tarbijakrediit

Islami finantsteenustest on tarbijakrediidiga kõige enam võrreldav *tawarruq* - meetod, kus finantseerimisasutus kas vahetult või kaudselt ostab mingi vara A-lt 100 ühiku eest ja müüb selle koheselt kliendile B järelmaksuga 110 ühiku eest. Seejärel müüb klient B sama vara kolmandale isikule C ning annab selle koheselt üle 100 ühiku kohese maksmise vastu. Tehingu tulemusena on kliendil B kolmandalt isikult saadud raha ning järelmaksukohustus finantseerimisasutusele.⁵² Teise käsitluse kohaselt on *tawarruq* müügileping, mille käigus ostja omandab vara järelmaksuga ja müüb selle kahjumiga algele müüjale koheselt väljamakstava raha eest.⁵³

Tawarruq on meetod, mille abil mõnes islami finantsteenuste pakkujad edendavad klientide rahavooge ning mille abil saab finantsteenuse pakkuja garanteerida kindlaksmääratud kasumiosa tähtajalise deposiidi hoiustajale. Iga *tawarruq* tehing loob võlaõigusliku(d) suhte(d). Veelgi enam - *tawarruq* tehingu tulemusel tekkiv kohustus on alati suurem kui summa, mis asja eest lõplikult makstakse. *Tawarruq* tehingute ahel on sageli ebaproportsionaalselt suurem kui tehingute aluseks olev vara väärtus.⁵⁴

Islami finantsteenuste pakkujate seas on *tawarruq* populaarne nii oma kasutamise lihtsuse ja paindlikkuse poolest. Olukorras, kus *šaria* seab tegutsemisvabadusele teatavad piirangud, on raske leida *šaria*'ga kooskõlasolevat finantsteenust, mis teeks raha kiirelt kättesaadavaks.⁵⁵

Islamimaailma geograafilise ulatuse ja suure järgijate arvuga - u. 1.4 miljardit inimest - käib kaasas ka

52 <http://finance.practicallaw.com/5-367-4016>; <http://www.blme.com/glossary.php#letttert>

53 Al-Shalooob Salah, Organized Tawarruq in Islamic law; A Study of organised tawarruq s Practised in the Financial Institutions in Saudi Arabia, [https://eprints.kfupm.edu.sa/14894/1/organised_tawarruq_in_Islamic_law_\(Conf_23_Apr_2007\).pdf](https://eprints.kfupm.edu.sa/14894/1/organised_tawarruq_in_Islamic_law_(Conf_23_Apr_2007).pdf), p. 2

54 Siddiqi, Mohammad Nejatullah, Economics of Tawarruq, A Methodological issue in Shariah-Compliant Finance, February 1, 2007, http://www.siddiqi.com/mns/Economics_of_Tawarruq.pdf, p.7

55 Analysis; Tawarruq declared impermissible by the OIC Fiqh Academy: Analysis on Islamic Banking, June 2009, <http://www.islamicbanker.com/tawarruq-fiqh-academy-aoiif.html>, 06.05.2010



mõtteviiside diasporaa - nii nagu erinevates kohtades räägitakse araabia keele nime all teineteisest väga erinevaid dialekte, nii on ka sama märksõna alla toodavad finantsteenuste sisu kirjeldused vahel teineteisest väga erinevad. ÜRO juures alalise delegatsiooniga esindatud Islami Konverentsi Organisatsioon (Organisation of the Islamic Conference (OIC), mis ühendab 57 liikmesriiki, sh. Aafrikast, Lähis-Idast, Kesk-Aasiast, Kaukasusest, Balkanilt, Kagu-Aastiast ja Lõuna-Ameerikast Guajaana ja Surinami, juures tegutseg Islami Õiguse (Fiqh) Akadeemia (edaspidi ka Fiqh Akadeemia), mis 2009 aastal hindas moslemitele ebasobivaks kasutada *tawarruq* teenuse kaasaegset versiooni. Nimelt eraldas Islami Õiguse Akadeemia *tawarruq*-i klassikaliseks *tawarruq*-ks ja kaasaegseks *tawarruq*-ks leides, et klassikalises *tawarruq*'is luuakse rahalised vahendid spontaanselt reaalmajanduse toimimise käigus, kuid kaasaegses *tawarruq*'is on kõik tehingud korraldatud toimima praktiliselt samaaegselt ning tehingu objektiks oleva vara hind kõigub nende samaaegselt toimuvate tehingute käigus. Alternatiivina *tawarruq*-le soovitab Islami Õiguse Akadeemia kasutada *qard hasan*'at (heategevuslikud intressivabad laenud) ning julgustab asutama spetsiaalselt *qard hasan* fondi.

Arvestades seda, et *tawarruq*'i hindavad kasulikuks ja efektiivseks teenuseks islami finantsteenuste pakkujad, sh. need, kes teevad seda EL-s välja antud krediitiasutuse tegevusloa alusel ning seda, et tänapäeval osutataksegi suur osa finantsteenuseid mitte spontaanselt (nt laenaja ja laenuandja juhuslikul kohtumisel), vaid spetsialiseeritult, korraldatult, siis tuleb aru saada islami finantsteenuste pakkujate murest Islami Õiguse Akadeemia tauniva suhtumise pärast *tawarruq*i ning mõista nende muret teiste islami finantsteenuste pärast, mis võivad sattuda Fiqh Akadeemia teravdatud tähelepanu alla.

Islami Õiguse Akadeemia *tawarruq*'i taunivale otusele eelnesid hindajate konsultatsioonid mitme-

suguste teenusepakkujatega, mille käigus need ei pidanud kohaseks Islami Õiguse Akadeemia ettepanekut edendada *tawarruq*'i asemel *qard hasan*'at, põhjendades seda islami pankade kui sotsiaalset rolli kandavate asutustega, mille juurde kuulub aktsionäride ja sotsiaalse klientide ootuse saada tehingutest tulu, mida *qard hasan* ei võimalda.

Teenusepakkujate ja ka paljude klientide jaoks taandub kõik küsimusele, et millise islami finantsteenusega saaks klient mõistliku ajavahemiku jooksul käsutusse vajaneva rahasumma või on tal selle jaoks vaja pöörduda mõne meie mõistes tavapäraseid finantsteenuseid pakkuva teenusepakkuja poole. Finantsteenuste "islamikkuse" rõhutajad soovivad pöörata rohkem sellele, et kas *tawarruq* teenusest huvitatud isikul ikka on seda raha koheselt vaja ning rõhutavad vajadust elada oma võimaluste piires. Samas on ka islami kogukondades tarbimise kasv suurenemas mida õhutab omalt poolt ka finantsteenuste järjest põhjalikum korraldatus.⁵⁶

Tänapäeval on Ühendkuningriigis auto soetamiseks šaria-ga kooskõlas olevat finantsteenust otsival moslemil kaks võimalust: nn. kogukondlik (communal) võimalus ja kaubanduslik (commercial) võimalus. Kogukondliku finantseerimist on võimalik saada pöördudes nt. Ansar Finance Group-i⁵⁷ poole, mis loodi 1994 esimese Ühendkuningriigis loodud intressivaba finantseerimisasutusena ning mis pakub šaria'ga kooskõlas olevaid erinevaid finantseerimislahendusi. Huvilistel on võimalik liituda selle ühistuga, mille liikmed on kõikvõimalike elualade esindajad, ning teha sinna regulaarseid makseid ja teatud aja pärast on võimalik saada ühistult *qard hasan* ehk intressita laen. Niisugune skeem näib krediidi efektiivse korraldamisena oma kogukonna piires, kuid ei ole kohane suuremale kogukonnale suunatud teenusena, tulenevalt sellest, et niisuguse skeemi abil kättesaadavaks tehtavad vahendid ei võimalda enamasti rohkearvulisi ja/või suuremahulisi tehinguid.

Niisugune teenus meenutab Eestis hoiu-laenuühistute korraldust, milles olulist rolli mängib liikmete piiritletus⁵⁸ ning sellest tulenev sotsiaalne kontroll,

56 Analysis; Tawarruq declared impermissible by the OIC Fiqh Academy: Analysis on Islamic Banking, June 2009, <http://www.islamicbanker.com/tawarruq-fiqh-academy-aaofif.html>, 06.05.2010

57 Ansar Finance Group, <http://www.ansarfinance.com>, 06.05.2010

58 Hoiu-laenuühistu seadus, § 3, § 6 lg. 1, § 16, 17, 22, 23,

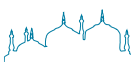

mis on oluliseks meetmeks kohustuse täitmise tagamiseks, mida toob esile ka Islami finantsteenuseid käsitlev Saksa jurist Killian Bälz⁵⁹. Auto ostmiseks islamiga kooskõlas olev kaubanduslik finantseerimisteenus on Ühendatud Kuningriikides kättesaadav finantsjärelevalve asutuselt krediidasutuse tegevusloa saanud islami finantsteenuseid pakkuvalt ning end Euroopa suurimaks islami pangaks nimetavalt Bank of London and Middle East poolt ning lisaks traditsioonilistele finantsteenustele ka islami finantsteenuseid pakkuvalt HSBC pangalt, mille islami finantsteenuste osa nimi on Amanah⁶⁰ ja Islamic Bank of Britain vahendusel. Nimetatud teenusepakkujate poolt pakutav *tawarruq*-tehing on põhimõtteliselt sarnane nn. tavapärase pangas pakutava tarbijakrediidiga. Erisus on selles, et islami pangas ei ole tehing mitte rahapõhine vaid varapõhine, st. finantseerimistehingu keskmes ei ole ka formaalselt mitte rahavaid vara, mille abil finantseerimine toimub.

Täpsemaid järeldusi *tawarruq* ja EL tarbijakrediidi reeglite sarnasuste ja erisuste osas saab teha, kui AA-OIFI poolt väljatöötatud standardid *tawarruq* kohta kas elektrooniliselt või paberandjal või muul andekandjal kättesaadavaks saavad.

4. ISLAMI FINANTSTEENUSTE ÜHISKONDLIK ROLL

Juurdepäasu põhilistele pangateenustele peetakse kaasaegses ühiskonnas osalemise oluliseks elemendiks.⁶¹ Euroopa Liidu Komisjon soovib inimeste sotsiaalse eraldatuse vähendamise ühe meetmena edendada liikmesriikidel põhiliste finantsteenuste kättesaadavamaks muutmine.⁶² Ilmselt aitab ka Euroopa Liidus islami finantsteenuste kättesaadavaks tegemine moslemeid läänelikku ühiskonda integreerida.

59 Bälz, Killian Islamic Finance for European Muslims: The Diversity Management of Shari'ah-Compliant Transactions Symposium: Islamic Business and Commercial Law, Chicago Journal of International Law 2006, 2007, p. 551

[http://heinonline.org/HOL/Page?collection=journals&handle=hein.journals/cjil7&id=555&terms=consumer credit#557](http://heinonline.org/HOL/Page?collection=journals&handle=hein.journals/cjil7&id=555&terms=consumer%20credit#557), 06.05.2010

60 <http://www.hsbcamanah.com/amanah/about-amanah/faq.html#34>, 06.05.2010

61 http://ec.europa.eu/employment_social/spsi/financial_exclusion_en.htm, 31.03.2010

62 Financial exclusion – Ensure an adequate access to basic financial services, Directorate General Employment, Social Affairs, Equal Opportunities, European Commission, 28th May 2008 p. 4

Ühendatud Kuningriigis on moslemeid umbes 1.8 miljonit, st. umbkaudu 3 % kogu riigi elanikkonnast ning pooled neid elavad Londonis ja selle lähistel ning kellele lisandub veel umbes 500 000 muhameedlast, kes aasta jooksul Londonit külastavad⁶³. Kui islami finantsteenuste potentsiaalsest klientuurist arvata maha mingi osa moslemeist, kes kasutavad tavapäraseid finantsteenuseid või ei kasuta üldse mingeid finantsteenuseid, on siiski ka kõige tagasihoidlikumate arvestuste järgi seal turgu vähemalt nii suurele inimhulgale, kui terve Eesti kokku.

Prantsusmaal on erinevatel hinnangutel moslemeid 3.7-10 %⁶⁴, Encyclopaedia Britannica andmetel on tegemist kindlasti ühe suurima moslemikogukonnaga Euroopas - vähemalt 4 miljonit islamiusulist⁶⁵. Kuigi riigi tasemel on islami finantsteenuste edendamiseks täpsustatud maksualaseid juhiseid võimaldamaks sukuk-võlakirjadele ja murabaha-le mittediskrimineerivat käsitlust võrreldes läänemaailmale tavapärase võlakirjadega ja ostu-müügitehingutega, ei ole Prantsusmaal veel ühtki islami pank. 2009. a avaldatud Oliver Wyman'i raamatus "The Next Chapter in Islamic Finance. Higher Rewards but Higher Risks" tuuakse välja Prantsusmaa moslemi kogukonna suurt huvi islami finantsteenuste vastu - keskmiselt (vastused differentseeriti lähtuvalt sellest, kui palju vastaja antud hetkel sooviks islami pank hoiustada) 84 % küsitletutest sooviks avada konto pangas, mille teenused on šariaga kooskõlas. Koheselt oleks nõus oma senise panga *šariaga* kooskõlas oleva panga vastu vahetama 64 % küsitletutest, sh 79 % neist, kel oleks koheselt hoiustada üle 4000 EUR.⁶⁶ Kuigi muulaste integratsioon on valuline teema paljudes riikides ja selle töö eesmärk ei ole analüüsida moslemite integreeritust erinevates Euroopa Liidu riikides, võib siiski teha (meelevaldse?) järelduse, et Ühendatud Kuningriigis elavad moslemid võivad vähemalt näiliselt rahumeelsemad olla islamimaadest pärinevatest Prantsusmaa kodanikest mh. seetõttu, et riik on edendanud islami finantsteenuste arengut ja *šariaga* kooskõlas olevate teenusepakkujate turule lisandumist. Nii on mosle-

63 Islamic Banking in the UK, 9 March 2006, UK FSA,

<http://www.fsa.gov.uk/pages/About/Media/notes/bn016.shtml>, 31.03.2010.

64 , 31.03.2010.

65 Encyclopaedia Britannica France, People, Religion <http://search.eb.com/eb/article-41118>, 31.03.2010.

66 Wyman Oliver The Next Chapter in Islamic Finance. Higher Rewards but Higher Risks, MarshMercer, Kroll, Guy, Carpenter, Oliver Wyman, 2009, lk. 11



mist immigrandil, kes võib end ühiskonnas tõrjutuna tunda hoolimata sellest, et ta pere on selles riigis elanud juba mitme põlvkonna vältel, rohkem mõistvust oma elukohariigi suhtes, kui ta peale oma muude päritolust tulenevate kommete järgimise saab kasutada seal ka tema religiooniga kooskõlas olevaid finantsteenuseid.

Alates Islamic Bank of Britain'i litsentseerimisest kuni 2009 maikuuni on pangale lisandunud 47 000 klienti ning panga bilansis oli 2007. a juunis 140 000 000 GBP (Suurbritannia naelsterling). 2006. a tegevusloa saanud European Islamic Investment Bank bilansis oli 2007. a juunis 302 000 000 GBP. Juulis 2007 tegevust alustanud the Bank of London and the Middle East stardikapitaliks oli 174 000 000 GBP.⁶⁷ Kahjuks ei ole seni olnud võimalik kindlaks teha, kui palju hoiustatud vahenditest või rahast, millega osteti teisi islami finantsteenuseid, võeti selle jaoks ära nn. traditsioonilistest finantseerimisasutustest või kui palju nn. sukasäärest, kuid ilmselt oli islami finantseerimisasutustesse viidud vahendite hulgas nii teistest asutustest üleviidud kui ka sularahas hoiatud sääste.

Raha riigi poolt litsentseeritud finantseerimisasutustesse suunamine kajastub ka Ühendatud Kuningriigi poliitikas islami finantsteenuste osas. Islami finantsteenuste jaemüügi osas on eesmärgiks on suurendada islami finantsteenused kättesaadavust Ühendatud Kuningriigi peatselt juba ligi 2 000 000 moslemist elanikule ning suures plaanis plaanitakse kindlustada Londoni positsiooni peamise rahvusvahelise finantskeskusena, miks mitte ka islami finantsteenuste osas.⁶⁸

67 Islamic finance in the UK, Regulation and Challenges, UK FSA lk. 12

68 What is Islamic Finance and how does it compare with the Western Conventional Banking System. A Regulatory perspective, UK FSA, 6 May 2009, lk. 6.

Seega võib järeldada, et riigis islami finantsteenuste arendamist lubava õiguskeskkonna loomine ning õigusteabe arendamine aitavad kindlasti kaasa majanduskeskkonna diversifitseerimisele ning võimaldavad leevendada võimalikke langusperioode majanduses. Oluline osa on islami pangandusel ka islami kogukonna paremal integreerimisel konkreetses riigis.

5. KOKKUVÕTE

Islami finantsteenuste kasv viimastel kümnenditel kogu maailmas ja eriti viimastel aastatel ka Euroopa Liidus väärivad tähelepanu - *šariaga* kooskõlas olevate finantsteenuste tundmine ja nende käibe soodustamine aitavad mitmekesistada majanduskeskkonda, suurendades selle vastupanu võimalikele kriisidele. Ühendatud Kuningriigis islami finantsteenuste pakujate litsentseerimise ja järelevalve kogemused on andnud huvitavat informatsiooni meie tavapärase ja islami finantsteenuste omavahelise võrdluse kohta, selgitanud erinevusi ja sarnasusi. EL finantsteenuseid reguleerivate õigusaktide alusel on võimalik islami finantsteenuste võimalikku levikut asutamisevabaduse ja teenuste pakumise abil ka teistesse liikmesriikidesse, kus islami finantsteenuste pakujate litsentseerimiseks valmis ei olda. Islami finantsteenuseid vastavuse osas *šariale* on eriarvamusi ka *šaria* õpetlaste seas, millest tulenevalt tegelevad islami finantsteenuste standardiseerimisega mitmed organisatsioonid islamimaades, kui ka Euroopa Liidus. Kuivõrd finantsteenuste kättesaadavusel on ka oluline sotsiaalne roll, ei ole tähtsusetu ka islami finantsteenuste ühiskondlik tähendus.

KASUTATUD MATERJALID

Hoiu-laenuühistu seadus (RT I 1999, 24, 357, RT I 2008, 59, 330)

Krediidiasutuste seadus (RT I 1999, 23, 349, RT I 2010, 9, 41)

Tagatisfondi seadus (RT I 2002, 23, 131, 2008, 59, 330)

Directive 2000/12/EC of the European Parliament and, of the Council of 20 March 2000 relating to the taking up and pursuit of the business of credit institutions, Official Journal L 275 , 27/10/2000 P. 0039 - 0043.

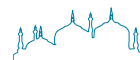

Euroopa Parlamendi ja Nõukogu direktiiv 2009/14/EÜ, millega muudetakse direktiivi 94/19/EÜ hoiuste tagamise skeemide kohta seoses hoiuste tagamise ulatuse ja hüvitamise tähtajaga, OJ L 68, 13.3.2009, p. 3–7.

Al-Shaloob Salah, Organized Tawarruq in Islamic law; A Study of organised tawarruq s Practised in the Financial Institutions in Saudi Arabia, [https://eprints.kfupm.edu.sa/14894/1/organised_tawarruq_in_Islamic_law_\(Conf_23_Apr_2007\).pdf](https://eprints.kfupm.edu.sa/14894/1/organised_tawarruq_in_Islamic_law_(Conf_23_Apr_2007).pdf), p. 16

Analysis; Tawarruq declared impermissible by the OIC Fiqh Academy: Analysis on Islamic Banking, June 2009, <http://www.islamicbanker.com/tawarruq-fiqh-academy-aaofif.html>, 06.05.2010

Bälz, Killian Islamic Finance for European Muslims: The Diversity Management of Shari'ah-Compliant Transactions Symposium: Islamic Business and Commercial Law , Chicago Journal of International Law 2006, 2007, p. 551 http://heinonline.org/HOL/Page?collection=journals&handle=hein.journals/cjil7&id=555&terms=consumer_credit#557, 06.05.2010

Gafoor Abdul A.L.M Interest-free Commercial Banking. Islamic Banking, 1995, <http://users.bart.nl/~abdul/chap4.html#4.4%20Islamic%20banking%20in%20non-Muslim%20countries>, 31.03.2010

El Qorchi, Mohammed Islamic Finance Gears Up International Monetary Fund Finance & Development December 2005, Volume 42 No 4. <http://www.imf.org/external/pubs/ft/fandd/2005/12/qorchi.htm>, 31.03.2010

Farooq, Mohammad Omar Qard Hasan, Wadiah/ Amanah and Bank Deposits, http://papers.ssrn.com/sol3/papers.cfm?abstract_id=1418202 p. 39, 31.03.2010.

Iqbal, Jaquir Dr. Islamic Finance Management, Global Vision Publishing House, India, 2009, p. 379

Lewis, Mervin Latifa M. Algaoud Islamic BankingMPG Books Ltd, Bodmin Cornwall, 2001, p. 248

Wyman Oliver The Next Chapter in Islamic Finance. Higher Rewards but Higher Risks, MarshMercer, Kroll, Guy, Carpenter, Oliver Wyman, 2009, p. 38

Usmami, Mohammed Taqi Islamic Banking Windows, New Horizon No 119, May 2002, -3-5. http://www.financeinislam.com/article/1_35/1/442, 31.03.2010

Wülfing, Thomas Dr. Rechtliche Aspekte des islamischen Bankwesens & Scharia-konformer Investments, http://www.competence-site.de/downloads/0d/2b/i_file_43534/Vorlesung_Islamic_Banking-Skript_deutsch.pdf p. 23, 31.03.2010

Accounting and Auditing Organization for Islamic Financial Institutions <http://www.aaofif.com>, 31.03.2010

Alhi United Bank <http://www.ahliunited.com> 31.03.2010

Ansar Finance Group, <http://www.ansarfinance.com>, 06.05.2010

Bank of London and Middle East <http://www.blme.com> 31.03.2010

Financial Services and Compensation Scheme <http://www.fscs.org.uk/what-we-cover/eligibility-rules/> 31.03.2010.

European Islamic Investment Bank, www.eiib.co.uk, 31.03.2010

<http://www.hsbcamanah.com/amanah/about-amanah/faq.html#34>, 06.05.2010

Islamic Bank of Britain www.islamic-bank.com 31.03.2010

Islamic Financial Services Board <http://www.ifsb.org/> 31.03.2010

Linova Islamic Finance Consulting <http://eng.linova.ru/razdel/35> 31.03.2010

City Minister Kitty Ussher chairs Islamic Finance Experts Group meeting on feasibility study into Government SUKUK, http://www.hm-treasury.gov.uk/press_89_07.htm, 31.03.2010.

FSA encourages growth of Islamic finance in the UK, 28 November 2007, <http://www.fsa.gov.uk/pages/Library/Communication/PR/2007/121.shtml>, 31.03.2010.

Islamic Banking in the UK, 9 March 2006, UK FSA

<http://www.fsa.gov.uk/pages/About/Media/notes/bn016.shtml> 31.03.2010

Islamic Finance in the UK: Regulation and Challenges, UK FSA November 2007, p. 36 http://www.fsa.gov.uk/pubs/other/islamic_finance.pdf 31.03.2010

London: Center of Islamic Finance UK FSA http://www.fsa.gov.uk/pages/Library/Communication/Speeches/2007/1018_cb.shtml 31.03.2010

Siddiqi, Mohammad Nejatullah, Economics of Tawarruq, A Methodological issue in Shariah-Compliant Finance, February 1, 2007, http://www.siddiqi.com/mns/Economics_of_Tawarruq.pdf, p.7

What is Islamic Finance and how does it compare with the Western conventional Banking System. A Regulatory perspective, UK FSA, presentatsioon Industry and Parliamentary Trust Forum 6 May 2009, p. 12.

Initiative en faveur du développement de la finance islamique en France Prantsuse Majandus-Tööstus ja Töoministeriumi juhend Direction Générale du Trésor et de la politique économique http://www.minefe.gouv.fr/directions_services/dgtpe/secteur_financier/haut_comite_place/dev_fin_islam.htm, 31.03.2010

Rapport d'information fait au nom de la commission des Finances, du contrôle budgétaire et des comptes économiques de la Nation (1) sur la finance islamique, N° 329, Sénat, SESSION ORDINAIRE DE 2007-2008 Annexe au procès-verbal de la séance du 14 mai 2008, p. 60.

Saksa Finantsjärelevalve Asutus (Bundesanstalt für Finanzdienstleistungsaufsicht) Summary of the questionnaire for the meeting of European Passport Experts 17.09.2004. p. 8

Analysis of the application of IOSCO objectives and principles of securities regulation for Islamic securities products, IOSCO, September 2008, p. 43

Grais, Wafik, Pellegrini, Matteo Corporate Governance and Shariah Compliance in Institutions Offering Islamic Financial Services, World Bank Policy Research Working Paper 4054, November 2006, p. 38

El-Haawary Dahlia, Grais, Wafik, Iqbal Zamir World Bank: Regulating Islamic Financial Institutions: The Nature of the regulated WPS3227, March 2004, p. 49.

Islamic Banks: A Novelty No Longer, August 8, 2005, BusinessWeek, http://www.businessweek.com/magazine/content/05_32/b3946141_mz035.htm, 31.03.2010.

Rosly, Saiful Azhar Prof. Dr. 31 October 2005 From Windows to Subsidiaries for Islamic Banking Malaysian Institute of Economic Research, p. 5, http://www.mier.org.my/mierscan/archives/pdf/drsai-ful31_10_2005.pdf, 31.03.2010.

<http://www.arabicenglishdictionary.org>, 31.03.2010.

<http://en.wikipedia.org/wiki/France#Religion>, 31.03.2010.

Encyclopaedia Britannica France, People, Religion <http://search.eb.com/eb/article-41118>, 31.03.2010

Financial exclusion – Ensure an adequate access to basic financial services, Directorate General Employment, Social Affairs, Equal Opportunities, European Commission, 28th May 2008 p. 4, http://ec.europa.eu/employment_social/spsi/financial_exclusion_en.htm, 31.03.2010.

<http://finance.practicallaw.com/5-367-4016>, 06.05.2010

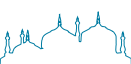



REISIKIRI LÄÄNEKALDALT

Autor: Peeter Raudsik

Käesolev kirjatükk ei püüa akadeemilisi printsiipe järgides analüüsida Palestiina alade kultuurilis-poliitilist keerulist olukorda ega anda mingeid lõplike vastuseid neile probleemidele. Küll aga on tegu erinevate tähelepanekutega sellelt nii rikkalt ning paljuski vastuoluliselt maalt.

Viibisin Läänekaldal juuli lõpus, külastamaks oma ameeriklasest sõpra Beni, kes töötas pool aastat Nabluses vabatahtlikuna. Üheskoos liikusime selle 6200 ruutkilomeetrise territooriumi erinevates keskustes veidi rohkem kui nädala.

TEL AVIV JA JERUSALEM

Tel Avisis viibisin Hayrakon48 nimelises hostelis. Tegemine Euroopa mõistes täiesti tavalise hosteliga, kus võib kohata inimesi Kanadast Austraaliani. Pike-mad kirjeldused rahvaste paablist polekski vist vajalikud, sest taolise kogemuse saab igaüks, kes seljakotiga on rändama asunud. Ka suur ameeriklaste hulk ei tohiks üllatusena tulla, siiski oli valdav osa hostelis viibinud ameeriklasi saabunud sinna ühe programmi raames.

Nimelt pakutakse suuresti Iisraeli valitsuse poolt finantseeritava *Birtheright* 'i (ingl. sünnioigus) programmi raames Ühendriikide ja Kanada noortele võimalust külastada Iisraeli. Nädala jooksul tutvustatakse

osalejatele Iisraeli erinevaid paiku ning tavasid, soovi korral saavad inimesed jääda veel lisa kuudeks Iisraeli. Reisikulud kaetakse *Birtheright* 'i organisatsiooni poolt. Osalemise tingimuseks on mingisugusegi juudi päritolu olemasolu. Mainitud *kõik-hinnas* nädala teeb veelgi huvitavamaks asjaolu, et üheskoos ca 20 oma juuri avastava noorega reisib hulk Iisraeli armee sõdureid, seda nii turvalisuse kui ka esiisade maale saabunud külalistega sotsialiseerumise eesmärgil. Programmi on aegajalt süüdistatud ühesuunalise pro-Iisraeli *lobby* pärast. Inimestega rääkideski jäi silma peamiselt kahte sorti osalejaid: tõsisuslised juudid ja puhkusele ning pidutsema tulnud kontingent. Viimaste seas oli ka üks Kanada tüdruk, kellele mainisin et mu sõber töötas suvel *West Bank* 'il (ingl. Läänekaldal). Selle peale küsis ta „*Oh! In a bank! Which bank is that?*”

Ei jäänud märkamata Tel Avisis toimunud rahvarohked protestid. Sel hetkel oli protestijate telke vaid kümnetes, augusti lõpul tuli välja aga juba sadu tuhandeid protestijaid. Erinevalt teistest Lähis-Idas toimunud meeleavaldustest ei olnud Tel Avisis rahul majandusliku ebavõrdsuse ja elukalliduse kasvuga. Hilisemad poliitilised implikatsioonid on siiski võimalikud.

Muu eluolu kohta tasub mainida, et linn on väga turvaline ning kuldsed rannad on äärmiselt puhtad.

Pildid: Läänekallas (allikas: internet)



Foto.1: Hebronis ööbisime palavuse tõttu terrasil



Foto.2: Grupp israeli sõdureid Nutumüüri külastamas



Foto.3: Palestiina lapspolitseinikud autosid kontrollimas

Homnikusöögikohtadest mainiksin ära Ben Yehuda tänaval asuva *Benedicts* 'i (avatud 24/7). Olles kogu aeg rahvast täis, on noorte jaoks tegu peaaegu et kultuspaigaga.

Jeruusalemmas (*Al-Quds*) sai viibitud pool päeva, kuna eesmärk oli õhtuks Ramallahsse jõuda. Ilmselgelt on seda sellise ajalooga linna jaoks liiga vähe, õnneks on olulisemad vaatamisväärsused Tempeli mäe vahetus läheduses. Külastasime nii Püha Haa kirikut, mis on rajatud Jeesuse hauapaigale kui ka Nutumüüri. Esimese ümbruses võis rohkelt vene turistide kohata, teise juures oli aga hulgaliselt ekskursioonile saabunud israeli sõdureid. Üheskoos võis näha kümneid automaate koos roosade päikseprillidega. Lähedal asuv *Al-Aqsa* mošee, mis on moslemite jaoks tähtsuset kolmas paik palverännakuiks, on hetkel tavakülastajatele suletud.

RAMALLAH

Liikusime läbi Ida-Jerusalemma elava araabia turu Damaskuse väravateni (*Bab Al-Amud*). Seintel võis juba näha Palestiina vabastamisele kutsuvaid graffiteid. Võtsime Ramallahsse mineva kohaliku marsruuttakso ning läbisime kontrollpunkti ilma kinnipidamisteta väga sujuvalt ja probleemideta. Läänekallast eraldav müür, mida üks israeli ametlik reisijuht nimetas tagasihoidlikult *separation barrier*'iks, on tegelikkuses 8 meetri kõrgune okastraadiga kaetud betoonist sein. Läänekaldale sisenedes hakkavad koheselt silma ka mäeotsadesse rajatud israeli asunike kodud, millede peamiseks tunnuseks on erkpunased katused.

Kui Tel Avivi võib pidada „mulliks“ israelis, siis Ramallah Palestiina alade pealinnana ning oma eripärase elurütmiga on seda Läänekaldal. Tabavalt annab Ramallah olustikku edasi kohalike kasutatav sõnamäng: *miš Allah fi Ramallah wa miš al-bira fi Al-Bireh* (Jumala Paigas ei ole jumalat ja Al-Bireh nimelises linnas ei ole õlut). Ramallah väga liberaalne elukorraldus paistab silma kõikjalt. Hidžaabi kannavad kohalikud naised vähem ja ka alkoholi saab osta mitmetest väikepoodidest ning baarid on seejuures (kuigi neid on omajagu vähe) avatud hiliste hommikutundideni. Keskväljaku ääres saab *lattet* juua trendikas *Stars and Bucks* nimelises kohvikus, kus on olemas nii Wifi, vesipiip kui ka maitsvad jäätised. Tegu on omalaadse nägemusega tuntud USA kohvikuketist Starbucks. Enamik Läänes tuntud brände on Palestiinas justkui köverpeeglis, nii näiteks on Tommy Hilfigerist saanud Timmy Middlefinger ja ei puudu ka järgi tehtud 7-Eleveni kauplused (Põhja-Ameerikas tegutsev poekett).

Veetsime Ramallahs kaks ööd. Meid võõrustas Ibrahim, kes töötab graafikadisainerina. Linnas ringiliikudes osutas ta mitmetele logodele ja vaateakendele, millede loomisele ta oli kaasa aidanud. Ibrahim õppis disaini An-Najahi ülikoolis, moslemiks ta end ei pea. Peale kõige muu aitab ta kaasa ka erinevatele kohalikele kunstiprojektidele, mis Palestiina olukorda püüavad kajastada. Mõlemal õhtul sai palju räägitud nii vabamüürlastest, kelle nähtamatut kätt ta igal pool nägi, kui ka probleemidest liiklemisel Jeruusalemma ja Ramallah vahel.



Lisaks ilmnes ka üks oluline vastuolu palestiinlaste endi seas. Nimelt, Ibrahim ning ka paljud teised suuremates linnades elavad inimesed, ei salli põgenikelaagrites elavaid palestiinlasi. Viimased on erinevatel ajajärkudel sunnitud oma algsetest kodudest lahkuma ning Läänekaldale ümber asuma. Ibrahim laagri inimestega põhimõtteliselt ei suhelnud, nimetades neid valelikeks ning varasteks. Põhjus peitub minevikus, mil ülestõusude ajal kippusid laagrites elavad vastupanuliikumised nõudma raha ja vahendeid ümberkaudsetelt inimestelt israeli vastu võitlemiseks, vahel kasutades selleks ka vägivalda. Paljuski meenutas Ibrahim praegune suhtumine mulle mõnede tuttavate Lõuna-Eurooplaste suhtumist *romadesse*. Näib, et lisaks poliitilisele pingele kahe rivaalitseva partei vahel – Fatah vs Hamas, hõõgub pealispinna all veelgi sügavam sotsiaalne konflikt.

Ramallahst lahkumise hommikul sattusime kummalisele vaatepildile, kus lapspolitseinikud peatasid autosid ning kontrollisid ühe täiskasvanud konstaabli juhendamisel parajasti ühe taksojuhi dokumente. Seadusekuulekate kodanike üleskasvatamiseks tundub see üpriski huvitav viis.

NABLUS JA BALATA PÕGENIKELAAGER

Ramallahs viibides võib kergelt unustada, et ollakse maailma ühe teravaima poliitilise konflikti südames. Ka Nablus oma 120 000 elanikuga ei mõju kuidagi ähvardavalt, olles Ramallahst siiski tunduvalt konservatiivsem. Külastasime Project Hope¹ keskust, mille raames Ben kohalikele inglise keelt õpetas. Paljuski on kogu projekti eesmärgiks läänega sideme hoidmine ja kultuuride vahelise kommunikatsiooni edendamine. Vähem tähtis ei ole ka lihtsalt lootuse pakkumine, et on olemas midagi enam kui vaid see linn või piirkond. Facebooki sõber Ühendriikidest või Euroopast on võrreldav Kanada onuga.

Beni õpilaste seas oli ka üks Palestiina ennetava julgeolekuorgani töötaja. Kohtusime temaga sel päeval põgusalt. Tegu oli kolmekümnendates noore mehega, kel näis olevat siiralt kahju, et tema värske USA sõber lahkub peagi. Hiljem rääkis Ben mulle loo, kuidas eelpool mainitud Ibrahim keeldus teda enda juurde koosviibimisele lubamast, kuna Palestiina julgeolek teeb teatud määral koostööd ka israeliga.

Kohe Nabluse kõrval asub Balata põgenikelaager, mis on oma 30 000 elanikuga Läänekalda suurim. Üldiselt kangastuvad Lääne inimese silmade ette seda sõnapaari kuuldes lõputud telklaagrid ning lokkav vaesus. Tegelikuses peab paika ainult viimane. Mõnedel andmetel ulatub tööpuudus laagris kuni 80 protsendini. Telke ei näe aga enam kuskil, laager on justkui koltunud väikelinn ning kui väravate ette poleks kirjutatud selges inglise keeles: *Balata Refugee Camp, Established in 1950*, poleks keskkonnamuutust tähelda-

1 Project Hope koduleht: <http://www.projecthope.org/>



Foto.4: Tänav Balata põgenikelaagris, seinal märtrite pildid



Foto.5: Graffiti Hebronis



Foto.6: Stars and Bucks ja kohalik booz



Foto.7: Kalandia kontrollpunkt Jerusalemma juures



Foto.8: Vaade asunike korteritele Hebronis



Foto.9: Tel Aviv

nudki. Mõningad detailid jäid siiski silma. Nii näiteks võis seintel kohata graffiteid, mis ütlesid et *vanglad meid ei hoia*. Jalutades läbi laagri uurisime inimeste käest nende päritolu kohta, peamiselt mainiti Jaffa piirkonda Tel Avivi lähistel, kust nende vanemad paar põlve tagasi olid lahkuma sunnitud. Muuseumis kõndisime ka läbi surnuaia, kus võis märgata kümneid märtrite hauakivisid teise *intifada* ajast möödunud aastakümne alguses.

Paralleelselt tekkis meile ka väikesearvuline saatjaskond tosina kohaliku lapse näol. Vastasime nende traditsioonilistele küsimustele, mis peaaegu alati kulgesid samas järjekorras. Nimelt: kust me pärit oleme, kas me eelistame Barcelonat või Madridi Reali (seejuures on enamik neist ise Barca fännid), kas meile meeldib John Cena (tegu on USA *wrestlingu* staariga, kelle populaarsuse põhjused Palestiina aladel ja kuuldavasti ka Jordaania jäädavasti siinkirjutajal segaseks), viimasena uuriti abielu kohta. Kui üldiselt nende teemadega vestlused piirduvad, siis sel korral saadi meie araabia keele oskusest hoogu juurde ning juhatasid meid ühe poisi koduni, kuhu meid kohe ka teed jooma paluti.

Kodus oli ema koos mõlemad perepoja ning tütardega, ühtekokku kolm erinevat põlvkonda kuna vanim poeg – 19 aastane – elas oma abikaasa ning kahe lapsega sama katuse all. Pereisa jutuajamise käigus ei mainitud. Algselt oli perekond samuti pärit Jaffast, pereema oli ise laagrisse saabunud viiekümnendate keskel lapsena. Jututeemad olid mitmekeelsed, ulatudes hariduse raskest kättesaadavusest jalgpallini. Muuseumis ilmnes ka, et vanim poeg oli aasta olnud vangis, süüdistatuna lisraeli vastu tegutsemises. Keerulise olukorra kiuste näisid nad olevat siiski elurõõmsad ning pidasid Palestiina iseseisvumist võimalikuks, iseenesest mõistetavalt tähendas see lisraeli elimineerimist – *two state solution* ei tulnud kõne alla. Mitmele teeklaasile järgnes kohustuslik Pepsi joomine ning pudingi söömine.

Naasime Nablusesse, kus veel enne Petlemma suunas lahkumist sattusime juhuslikult kokku nn sõjaturistidega. Tegu oli ameerika-indialastega, kes uurisid meilt kus saab näha midagi 'poliitilist' (jäi selgusetuks, mida nad täpsemalt silmas pidasid). Üldiselt võis nende kärsitus olekus tajuda pettumust, et Läänekalda näol ei olegi tegemist sõjatooniga, kus ümberringi käiks pidev partisanivõitlus ja lõhkeksid pommid.



HEBRON

Järgmisel hommikul jõudsimme Petlemma. Külatasime Kristuse sünnikirikut Mangeri väljaku ääres, mis on väidetavalt rajatud paigale, kus Jeesus sündis. Konkreetset kohta märgib kiriku alatari all piskene õõnsus veega, kuhu kohale saabunud turistid saavad kummarduda. Seejärel, annab vaimulik neile kaardikese pühas paigas viibimise eest. Samuti väärrib ära märkimist väljaku teises otsas olev kohvik, kus lisaks külmadele jookidele on olemas ka Wifi.

Lõuna ajal võtsime järjekordse kohaliku marsruut-takso ning asusime Hebroni poole tee. Kuni selle hetkeni olime kontrollpunkte läbinud valutult ja ilma kinnipidamiseta. Teel Hebronis peatati aga juhusliku kontrolli raames ka meie takso. Kuna autojuht peatumismärguannet kohe ei näinud oli masina juurde saabunud kahekümnendates lisraeli sõdur tavalisest rohkem närvis. Vahtelt enne seismajäämist ütlesime palestiinlastest kaasreisijatele, et araabia keelt me sõnagi ei räägi, ühtlasi manasime näole säravad turistinaeratused. Kõik paluti bussist välja, pärast põgusalt meie passide ning reisiplaanide uurimist saime Beniga bussi tagasi. Tegu oli keskpäevaga, nii umbes 45 kraadi. Sõdurid puistasid palestiinlaste kotid läbi ning küsisid neilt erinevaid küsimusi. Pärast 15 minutit asusime taas tee. Kohalikud ütlesid, et ilma meieta oleks võinud protsess venida tundide pikkuseks. Turistidele ei soovitud aga halba muljet jätta.

Külastatud paikadest Läänekaldal oli Hebron (*Al-Khalil*) kindlasti kõige vastuolulisem. Linn on hetkel koduks umbes 500 juudile ning 150 000 palestiinlasele, seejuures turvab kohalikku juudikogukogukonda umbes 2000 lisraeli sõdurit. Piirkonnas H2, kus suurem osa juute elab paarikümne tuhande palestiinlase seas on viimaste liikumisvõimalused piiratud. Juudid elavad selles segapiirkonnas kõrgematel korrustel ja mitte vahetult tänava ääres, eri liikumisteede tõttu pole neil tarvidust alla tullagi. Tänavad on seejuures kaetud võrkude ja varjualustega, kuna kõrgemal elavad asunikud loobivad prügi tänavaille otse oma akendest. Konfliktiallikas kõrgub sõna otseses mõttes kitsaste tänavate kohal.

Hebroni olulisim vaatamisväärsus ja pühapaik on

kindlasti Patriarhide koobas kuhu on maetud nii kristlastele, juutidele kui ka moslemitele olulised Aabraham ja Saara ning nende poeg lisak ja pojapoeg Jaakob oma naistega. Hetkel on haudade kohale rajatud hoones mošee ja sünagoog, mis on üksteisest eraldatud vaid õhukese ettetõmmatava metalluksega, kust mõlemad palvused läbi kostuvad. Hoone kahe erineva sissekäigu juures on põhjalik turvakontroll. Pühapaigaga seotud lahkkelide lähenedused ei paista juba ainuüksi sellepärast, et paljud palestiinlased mäletavad veel 1994 aastal toimunud veresauna, kus hullunud lisraeli paremäärmuslane avas mošees tule palvetajate pihta, tappes sel viisil 29 inimest. Hiljem Istanbulis nähtud Aya Sofia muuseum (algelt kirik, hiljem mošee ja siis Atatürgi poolt muuseumiks muudetud) mõjus Patriarhide koopale mõeldes tõelise kontrastina: araabia keelsete *Allah* ja *Muhammad*'i vahel ilutses Neitsi Maarja pilt, millest sajad eri maailmanurkadest kohale saabunud külastajad muretult uudistasid.

Õöbisime Hebronis Leila juures, kes on keskmisest jõukam palestiinlasest riidekaupleja. Võõrustamise eest raha ei küsita, pärast on aga viisakas mõnekümne seekli eest ta poest endale midagi valida. Eelpool kirjeldatud Hebroni olukord on argipäev, millest õhtuse teejoomise juures väga palju juttu ei tulnud. Küll aga kuulsime süvenevast veepuudusest. Veevarusid kontrollib täielikult lisraeli armee. Leila sõnul teeb olukorra raskeks fakt, et inimestel pole lubatud puurkaeve ise rajada kuigi aasta-aastalt jääb vett vähemaks. Seejuures on viidatud tõsiasjale, et 450 000 lisraeli asunikku Läänekaldal kasutavad umbes sama palju vett kui 2,3 miljonit palestiinlast.

REISIRAAMAT

Iga reisiga käib kaasas ka raamat. Sel korral sattus lugemiseks *Travels of Ibn Battutah*, mille toimetajaks on Tim Mackintosh-Smith. Ibn Battutah lahkus kahekümneüheselt kodust ning oma 27 aastase teekonna jooksul jõudis ta ära käia nii Konstantinopolis, Mediinas, Delhis kui ka Hiina suuremates linnades. Täpselt nagu Ibn Battutah võtab kokku oma Türgi külastuse, saan öelda ka Läänekalda kohta: peale lummatavate paikade on märkimisväärsemad hoopis seal elavad inimesed, kes oma lihtsa eluviisi ja lahkusega ei jäta kedagi külmaks.

Tõlkinud ja koostanud: Kauthar & Rubaba

ISLAMIUUDISED



MAAILMA SUURIM KORAAN

Allikas: <http://www.elu24.ee/705470/pildid-maailma-suurim-koraan/> (17.01.2012)

Afganistanis Kabulis Hakim Nasir Khosrow Balkhi raamatukogus tutvustati täna maailma suurimat koraani. Kalligraaf Mohammad Sabir Khedril kulus selle koraani loomiseks viis aastat, edastab Reuters.

Koraani tutvustusüritusel jagas Khedri selle kohta ka informatsiooni.

Khedri sõnul tegi ta selle koraani näitamaks, et

Afganistanil on suur kultuuripärand, mida ei ole suutnud hävitada ka 30 aastat kestnud sõda.

Koraan on islami püha raamat. Selles on Allahi ilmutused islami prohvetile Muhammedile.

Koraan koosneb 114 erineva pikkusega peatükist ehk suurast, mis jagunevad salmideks. Kokku on neid salme 6236.

KHALED MESHAAL ANNAB HAMASI JUHTIMISE ÜLE

Allikas: <http://uudised.err.ee/index.php?06244030> (21.01.2012)

Palestiina islamistliku liikumise Hamasi juht Khaled Meshaal teatas, et ei soovi selle aasta lõpus enam liikumise juhiks kandideerida.

„Poliitilise büroo juht Khaled Meshaal teatas Hamasi nõukogu, et ta ei soovi tulevikus kandideerida liikumise juhiks,“ vahendasid BBC ja AFP Hamasi teadet.

Oma teates kutsus Hamas aga Süürias eksilis elavat Meshaali oma otsust uuesti kaaluma. „Liidri valiku peaks tegema kogu Hamas, mitte üks mees,“ märgiti teates.

BBC Lähis-Ida korrespondendi Wyre Davies'i sõnul on viimastel kuudel tekkinud Hamasi Gaza juhtide ja eksilis elavate juhtide vahel tekkinud pinged liikumise tuleviku üle.

Veel ei ole selge, kes võiks Meshaali asemele astuda, kuigi Gaza valitsuse juht Ismail Haniyeh on üks tõenäolistest kandidaatidest.

Hamas, mida peavad Iisrael, Euroopa Liit ja USA terroristlikuks organisatsiooniks, on kontrollinud Gaza tsooni alates 2007. aastast. Paljud selle poliitilistest liidritest elavad Damascuses, kuid osa neist on hiljuti läinud Süüria rahutuste pärast Gazasse.

Khaled Meshaal nimetati Hamasi juhiks 2004. aastal pärast seda, kui Iisraelis mõrvati liikumise asutaja šaik Ahmed Yassin ja tema mantlipärija Abdel Asiz Rantissi.

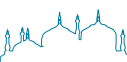

ISLAMISTID SAAVUTASID EGIPTUSE VALIMISTEL ÜLEKAALUKA VÕIDU

Allikas: <http://uudised.err.ee/index.php?06244020> (21.01.2012)

Egiptuse parlamendivalimiste lõpptulemuste kohaselt said islamiparteid ülekaaluka võidu, kogudes kokku 2/3 häältest. Teise koha saavutasid äärmuskonservatiivsed islamistid.

Moslemi Vennaskonna loodud Vabaduse ja Õiguse Partei võitis parlamendis ligi pooled kohad - 235 kohta 498-st ehk 47 protsenti, vahendasid Reuters, BBC ja ERRi raadiouudised. Egiptuse valimised algasid mullu 28. novembril ning toimusid kolmes etapis kuni 11. jaanuarini. Riiki on alates veebruarist, mil president Hosni Mubarak võimult tõugati, valitsenud relvajõudude nõukogu.

JULMAD FOTOD: „IISRAEL PANEB GAZAS TOIME HOLOKAUSTI“

Allikas: <http://www.ekspress.ee/news/paevauudised/valisuudised/julmad-fotod-iisrael-paneb-gazas-toime-holokausti.d?id=63787894> (17.01.2012)

USA juudi soost professor Norman Finkelstein, kelle vanemad elasid üle natsi koonduslaagris, kritiseerib teravalt Iisraeli tegevust Gazas, võrreldes seda massimõrvaga.

Finkelsteini ei lasta tema väljaütlemiste pärast juba 10 aastat Iisraeli. Samuti sunniti ta lahkuma Chicago DePauli Ülikoolist. Pärast raamatu „The Holocaust Industry“ („Holokausti tööstusharu“) ilmumist 2000. aastal kuulutasid USA mõjukad juudiringkonnad Finkelsteini sisuliselt persona non grataks.

Finkelsteini sõnul ehitati Iisraeli riik holokausti varematele ning nüüd paneb Iisrael ise toime palestiinlaste-vastast holokausti. Arvukates intervjuudes (nt Today's Zaman, Ceasefire) ja oma kodulehel, ütleb Finkelstein, et Iisrael on „terroristlik“ ja „saatanlik“ riik, mis loodi palestiinlaste etnilise puhastuse hinnaga 1948. aastal.

Finkelsteini arvates pole Gazas olnud mingit sõda ega sõjalisi operatsioone. „Seal toimuvad tapatalgud, massimõrv. Kui notitakse maha 200-300 last, siis see pole sõda. Kolmandik hukkunutest olid lapsed. Kui tugeva militaarjõuga rünnatakse kaitsetut rahvamas- si, siis see pole sõda,“ ütleb Finkelstein. Ta tsiteerib ka Iisraeli enda meediat, kus üks kolumnist kirjutas: „Vangla pommitamiseks lennukite ja helikopteritega ei ole kuigi palju vaprust vaja“.

Kuid Iisraeli eesmärke silmas pidades oli see tegevus edukas, arvab Finkelstein – see sisendas palestiinlastesse ja araablastesse hirmu ja teadmist, et Iisrael on „vaimuhaige riik, kelle käsku tuleb järgida“. Teiseks kõrvaldas see Hamasi kui läbirääkimispartneri, sest pärast seda ei soovinud Hamas enam läbirääkimistelaua taha istuda. Kuid just seda Iisrael Finkelsteini hinnangul tahabki.





KUIDAS SAIN TEADA, ET OLEN MOSLEM

See teadmine on üsna värske, ehk siis alles eelmise aasta augustikuine. Aga kõikidel asjadel on ikka mingid tagamaad ja eks ma neid püüangi siis natuke avada.

Ma olen nii kaua uskunud, kui end mäletan, et on olemas mingi Kõrgem Jõud, kes/mis meid juhib ja teeotsa kätte näitab. Ei osanud ma aga sellele jõule nime anda ja nii olen ma otsinud sellele jõule mingit kinnitust erinevatest kohtadest. Teismelisena käisin kinos ja vaatasin ära vist kõik India filmid. Eks need suured ja ülepaisutatud tunded võlusid mind teismelisena ka, aga peamine oli muusika ja need riided. Oi, kuidas ma oleksin endale tahtnud sari ja selliseid ehteid. Just niisuguseid, nagu need rahvuslikud-iseloomulikud olid.

Juba abielus ja noor ema olles käisin leeris ja uurisin Piiblit, sain ka ristitud, aga midagi nagu ikka ei olnud päris see...

Siis mingil ajahetkel arvasin end olevat Taarausku või Maausku, kuidas nüüd täpsemalt öeldagi. Lugesin päris palju Aleksander Heintalu – rohkem küll tuntud Vigala Sassi nime all – raamatuid ja uskusin, et kõigel on hing.

Siis päris pikka aega ei uskunud ma otseselt kedagi ega midagi või ei osanud ma endale sõnastada, mida ma uskusin.

Mingi murrang või pöördepunkt tuli asjadesse täiesti juhuslikult 2010. aasta suvel, kui suure raamatulugejana täiesti juhuslikult leidsin Maksimarketi raamatuletist olematu hinnaga Christian Jacq'i Ramses II eluloost pajatava raamatusarja osa raamatuid. Muidugi ma ostsin ja hakkasin esimesi raamatuid lugema. Loetu köitis mind niivõrd, et otsisin võimaluse hankida ka puuduvad raamatud ja kui kogu viieosaline sari oli läbi, olin ma muistsete vaaraode usku. Ja teadsin, et pean neid kohti näha saama. Vähemalt mõndagi neist. Pealegi olin ma aastaid tagasi korra Egiptuses käinud. Siis küll Sharm el Sheikhis ja hoopis Siinai mäel, Moosese radadel. Samuti olin jooksnud läbi Kairost ja näinud Sfinksi ja püramiide ning Alabastermošeed. Ma ei mäletanud oma esi-

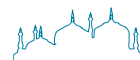

Minu lugu

meselt Egipti-reisilt suurt midagi peale selle, et mošeedest aina kostuv palvekutse tõi mul kananaha ihule ja vastupidiselt paljude kirjeldusele, kuidas see jube lärm on, tõi minu hinge seletamatu ärevuse ja ma tahtsin seda aina uuesti ja uuesti kuulda.

Peale vaaraodest ja muistsest Egiptusest lugemist hakkasin otsima veel ja veel kirjandust ajaloolise Egiptuse kohta. Ja 2011. jaanuaris läks tõeks ütlus: kui midagi väga soovid, siis on sel omadus tõeks saada. Ma läksin oma teisele Egiptuse reisile, avastama iidsete vaaraode aardeid ja olin suutnud „ära rääkida“ ka oma mehe, kes varem oli absoluutselt igasugusesse nn araabia- või islamimaasse reisimise vastu.

Egiptuse reisil oli mul kaasas meie oma eesti tüdruku Nele Siplase raamat „Egiptimaa. Eestlanna elu loori varjus“. Oli hea lugemine ja peale selle raamatu lugemist hakkasin lisaks Egiptusele huvi tundma ka sealsete elanike ja nende usu vastu ning otsisin ikka rohkem lugemist islami kohta nii raamatutest kui internetist. Muidugi käisime me Egiptis ekskursioonil olles vaatamas ka Hurghada vanimat ja suuremat mošeed, kuhu sisse me kahjuks ei saanud. Ka iseisvalt Hurghada keskuses Sakkals jalutades seadsin sammud nagu hüpnotiseeritult mošee suunas, kust kostus palvehüüe. Istusime mošee ees ja vaatasime... Aga valge turist ja naine takkapihta istumas mošee juures, ei meeldinud sugugi kohalikele meestele, kes meid ära ajasid häbistades, et inimesed palvetavad, aga meie vahime... Jah, muidugi. Ma olin riides nagu meie kliimast läinud turist ikka, ei mingit araabialikku sündsust, mehel oli ikka awra enam-vähem kaetud.

Aga tagasi tulles ma siis muudkui lugesin ja lugesin. Ja muidugi tekkisid küsimused, sest seisukohad raamatutes olid nii vastakad. Igaüks ju nägi asju omast vaatenurgast. Lõpuks võtsin südame rindu ja läbi sellise toreda asja nagu see „Näoraamat“ on, võtsin ühendust inimesega, kellelt arvasin võimalikult adekvaatset infot saavat. Mul ju veel see lugu ka, et nüüd ligi viiekümnesena ja „ära pööranuna“, nagu seda on mõned defineerinud, ei oska ju väga keeli, et võorkeeles lugeda. Suhtlemisega on lihtsam. Saab ju kasutada abiks kehakeelt, miimikat ja intonatsioo-

ni, aga lugemine on hoopis midagi muud. Niisiis – läksin lihtsama vastupanu teed, võtsin südame rindu ja küsisin ... ja vastasin ise mõnele küsimusele ... Ja äkki nagu välk selgest taevast: KUI SA SEDA USUD, SIIS OLED MOSLEM! Võta või jäta ... Ja vaata nüüd, mida sa selle teadmisega peale hakkad. Käisin nagu unes mitu päeva ja mõtlesin ... mõtlesin ... mõtlesin. Miks siis nüüd? Kas see ei oleks võinud varem kohale jõuda? Mis ma nüüd peale hakkan? Kuidas ma seda oma perele ütlen? jne jne.

See oli juba eelmise aasta augusti lõpupoole, kui mind kutsuti Tallinnasse Turathi keskusesse avatud iftaarile ja hennapäevale. Oi, kuidas mu süda värises! Aga pärast mošees käiku hakkasid mu elus toimuma väikesed muudatused või õigem oleks öelda, ma hakkasin neid ise tegema. Loen endiselt palju nii islami kui nn islamiriikide kohta ja püüan oma saadud teadmisi vähehaaval ka edasi jagada. Õnneks on päris palju head kirjandust ilmunud ka eesti keeles. Alkohool on mu elust kadunud, seda püüan ka ikka jälgida, mida suhu pistan. Alati küll ei õnnestu reegleid jälgida, aga ma vähemalt proovin. Ma tean šahaadat, aga ei ole seda tunnistajate juuresolekul öelnud. Arvan, et ei ole selleks veel küps.

Kui IQRA ilmub, siis peaksin tagasi olema oma järjekordselt avastusretkelt Egiptusesse. Seekord siis ei „hilberda“ enam poolpaljalt ringi, kuigi siinkohal ma ei ole vist hea moslem – kui vähegi võimalik, tahan ikkagi päikest püüda. Meil endil on seda siin ju nii vähe ja mu tervis lausa karjub päikese järele.

Minu mõtteviisi muutumisest teavad vaid mu kõige lähedasemad ehk siis mees ja lapsed. Nad püüavad mind mõista, aga tuleb ette ka lahkarvamusi. Suur ring ei peagi teadma minu uskumistest. Peaasi, et teab see, kes nangunii on selle valiku minu jaoks valmis pannud. Ja muidugi olen palju tuge saanud inimestelt, keda ma üldsegi füüsiliselt ei tunne, aga kellega mind seob uskumine Kõrgemasse Jõusse. Alhamdulillah!

Ruth





Moslemipäevikud

KUIDAS KASVATADA HEAD MOSLEMIT?

Ma olen alati lapsi tahtnud ja nüüd on mul *alhamdulillah* kaks toredat, tervet poissi. Olen alati arvanud, et minust peaks saama hea ema; mul olid kindlad ideed, põhimõtted, visioon kuidas see kõik välja peaks nägema ja siin ma nüüd siis olen – umbes neli aastat peale esimese poja sündi – ja saan väga hästi aru, et minu visioon on ohus.

Tegelikult sain ma sellest aru juba esimesel ööl, sest see armastus, mida ma oma lapse vastu tundsin, oli nii võimas, et lause ehmatas mind ära! Ma ei suutnud ette kujutada, et ma seda väikest inimest peaksin kuidagi moodi kunagi kurvastama ja miski ei tundunud olevat nii tähtis nagu minu vajadus talle õnne ja rõõmu tagada.

Aga laps vajab ilmselgelt rohkem kui õnne ja rõõmu ... läbi kommide saamise ja oma tahte saavutamise. Aga kui ta ei saa seda mida ta tahab? Ma olen aru saanud, et mina ja tema isa vastutame selle eest, milliseks ta kujuned ja see on suur vastutus, eriti kui ma näen tema halba käitumist ja mõtlen, et ega me vist ise palju paremad pole! Hea küll, ma õnneks ei käi ringi inimeste peale sülitades, aga võib-olla mingi asi minu käitumises soodustab seda käitumist temas?

Kõige huvitavam on see, et lapse kasvatamine on tegelikult üks suur enese kasvatus, kuna me kipume kõige rohkem närvi minema lastega, samas kui just nendega peame me olema kõige rahu-likumad! Ega islamis pole vanemad esikohal põhjusega! Kuid see kindlasti ei tähenda, et vanemad peaksid ainult selle peale mõtlema, kuidas neid austama peab. Nagu iga asi maailmas, tuleb ka austus välja teenida ja enne kui ma oma lapselt austust nõudma hakkkan, peaksin selle nimel kõvasti tööd tegema.

Aga kuidas saan ma temast kujundada hea ja austava moslemi riigis, kus enamus inimesed seda ei ole? Ainuke adekvaatne vastus sellel küsimusele oleks – olla hea eeskujul!!! Ma võin julgelt öelda, et kui minu lühikene karjäär emana on mulle midagi tõestanud, siis on see, et lapsed on mingil määral oma vanemate peeglid. Aga kuidas ma ennast selles ühiskonnas kasvatada saan?

Aga vahel on ikka näha ka positiivseid jooni, mis mind rahustavad, et ega mul see asi nii halvasti vist ka ei ole. Eriti just siis, kui ma näen, kuidas vennad omavahel hästi läbi saavad ja kui nad vahel isegi soovivad natuke palvetamisega ühineda. Siis ma tunnen, et *inšaAllah*, küllap Jumal suunab meid ikka sellele kõige õigemale teele ja enesetunne on kohe palju parem.

ÜMBERLÖIKAMISEST

Üks kõige valusamaid teemasid ja suuremaid muresid minu jaoks on olnud poiste ümberlõikamine! Kui ma vanasti uhkusega käega näitasin, et loomulikult „*Chop it off!*“, siis nüüd mul on isegi raske pealt vaadata, kui mu lastele süsti tehakse! Ma olen seda teemad vältinud ja mõelnud, et tuleb neid lihtsalt selleks ette valmistada ja kui nad suuremad on, siis võiks neile selle ära teha nii, et nad ise sellest teadlikud on.

Loomulikult oleks olnud kõige parem suht kohe peale sündi seda teha, aga Eestis need asjad nii ei käi. Ja kui mulle juba öeldi, et lapsele tuleks teha üldnarkoos, siis see süütas mul peas ohutulekese, et ega nad siis vist seda ei oskagi nii teha nagu peaks. Samas, võib-olla on see kõik vaid emme ettekääne, et laste valu vältida? Igal juhul tean ma, et see tuleb ära teha, aga millal???

Kristi Um Sayid



Minu Mediina

Autor: Yusuf Saeed

KODUST, HOBUSTEST JA SAUDI PULMAST

Lumi, lumi, lumi! Väga hea meel oli teda jälle üle piika aja näha ning ilus lumine Eestimaa paistis veelgi ilusam kui varem, seda eriti otse kõrbest tulles. Ja peab ütleva, et kogesin talvevaheajaks Eestisse tulles jälle kord tunnet, et Eesti ja Mediina on justkui kaks täesti erinevat maailma. Seda tunnet on veidi keeruline seletada ja ma unustan selle tavaliselt ka ise ära, viibides mõnda aega ühes või teises kohas, kuid see kontrast on tohutult suur just vahetult Eestisse või Mediinasse saabudes, esimestel minutitel ja tundidel. Erinevused ei ole muidugi ainult ilmas ja looduses, vaid ka peaaegu kõiges muus: näiteks inimeste eluviisis, nende eesmärkides, väärtustes jne.

On olnud äärmiselt meeldiv need paar nädalat Eestis veeta ja seda mitmetel põhjustel. Peamiselt muidugi seetõttu, et ma ei olnud pikka aega näinud oma vanemaid ning nemad mind, samuti oli hea natukeseks aeg maha võtta ja nõ. oma akusid laadida enne uut semestrit, mis töötab tulla oluliselt raskem ja töömahukam kui eelmine.

Mediinas on mul endiselt hästi läinud, *elhamdulillah*. Hakkasin käima ühe sõbraga ratsutamas ja siinkohal tulid suve jooksul võetud ratsutamistunnid mulle kasuks. Tegelikult käisingi suvel Tallinnas ratsutamas just lootuses, et see annaks mulle teatud ettevalmistuse juhul, kui

ma leian ratsutamisevõimaluse Mediinas. Olen jõudnud seal seni käia vaid mõne nädala ja jätsin ratsutamise vahetult enne eksameid katki, kuid loodan peale vaheaega sellega jätkata. Kõigil neil, kes pole varem ratsutanud (ei pea siinkohal silmas poniga sõite lapsepõlves), soovitan ma siiralt seda proovida, sest ratsutamist ja hobuseid on väga kerge armastama hakata. Samuti on ratsutamine iselamis väga soovitatav tegevus.

Lisaks toredatele hobustele on ka meie treener väga meeldiv inimene. Teeninud aastaid mereväes, on ta palju reisinud ja maailma näinud ning räägib väga head inglise keelt, mis saudide puhul on üpriski tavatu. Tema hea inglise keele oskus teeb asja ka minule lihtsamaks, sest kui ta räägib arabia keeles, on veel siiski palju, millest ma aru ei saa.

Kokkuvõttes on ratsutamine Mediinas olnud minu jaoks päris meeldiv kogemus, mis viis mind ühe teise huvitava kogemuseni. Nimelt kutsus ratsutamistreener meid oma tütre pulma. See võib tunduda küll veidi üllatav, kuid see oli minu elus esimene pulm, kus ma olen üldse kunagi käinud. Sellest hoolimata olen ma veendunud, et tavalisest Eesti pulmast erines see küll tohutult palju. Esiteks toimus pulmapidu suures paleelaadses hoones nii, et meeste ja naiste jaoks olid eraldi ruumid.

Kõige erilisem oli aga ehk tants mõökadega, mida tant-

sisid peigmees ja teised mehed. Tantsu saatis laul koos trummidega, mille nimeks on *daff* ja see on ka ainus muusikaline instrument, mille mängimine islamis lubatud on.

Omapärane oli selle pulma juures ka väga rahulik või iseti mõneti ükskõikne suhtumine aega, mis oli täiesti vastupidine läänemaailmale. Kui Euroopas ja mujal Läänes on sellised sündmused reeglina isegi minuti pealt paika pandud, ei olnud selle pulma puhul juttu mingitest kellaegadest. Kui meid pulma kutsuti, siis öeldi lihtsalt, et me tuleks peale *iša* palvust, mis tol päeval lõppes – kui õigesti mäletan – enne kelle kaheksat öhtul. Nii me siis ilmusimegi kohale võib-olla veidi enne üheksat: mina, üks austraallane ja sakslane. Muidugi olime ühed kõige esimesed, kes suurde ootesaali jõudsid. Sakslane, kes oli varem Saudi Araabias ühes teises pulmas käinud, hoiatas

juba varakult, et tõenäoliselt enne kella 11 midagi toimuma ei hakka. Ja enam-vähem nii oligi: ootasime seal paar tundi, enne kui saal rahvast täis hakkas saama ja alles siis liikusime söögilaudade suunas teise ruumi. Ehk siis lühidalt öeldes oli päris pikk öhtu...

Ja kuigi Eestis on olnud olla väga hea, kibelen ma ikka natuke ka tagasi Mediinasse. Ootan väga oma eksamitulemuste nägemist ning veelgi rohkem tahan ma teada, kellest saavad minu uued klassikaaslased järgmise semestri jooksul. Aeg läheb aga kiiresti ja nii nagu minu praegune talveaheaeg, saab tõenäoliselt peaaegu märkamatu läbi ka vaid umbes 4 kuud kestev semester. Seega võin loota jälle peagi Eestisse naasmist ja siis juba veidi pikemaks ajaks, *inšaAllah...*

Pildil: Eesti lumi ja Saudi Araabia kõrb (allikas: internet)

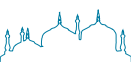

Reis ümber islamimaailma



JAMAICA

Tõlkinud ja koostanud: Sarah Egiptist



Rahvaarv: 2 847 232 (2010 est.)

Pindala: 10 991 km²

Pealinn: Kingston

Riigikord: konstitutsiooniline monarhia (Briti Impeeriumi osana)

Riigikeel: inglise keel

Etnilised grupid: enamus aafriklaste järeltulijad, vähesel määral ka Ida-Indiast, Hiinast ja Euroopast.

Rahaühik: Jamaica dollar

Usundid: kristlus 65%, budism, islam

Jamaica on riik ja saar Kariibi meres. Ta piirneb põhjast Kuubaga ja Idast Haiti saarega.

Jamaica avastas 1494. aastal Christoph Kolumbus. Alguses sai sellest Hispaania asumaa ja Kolumbus kasutas seda oma pere eravaldusena.

Aastal 1670 hõivasid saare inglased. Briti asumaa oleku esimese 200 aasta järel sai Jamaicast maailma suurim suhkrueksportija. See sai võimalikuks tänu suure hulga orjatööjõu sissetoomisele Aafrikast.

Aastal 1838 keelustati saarel ametlikult orjapidamine, sest mustanahaliste suhtarv oli muutunud suureks: iga valge kohta oli saarel ligi 20 mustanahalist ja nad hakkasid orjapidamise vastu mässu tõstma.

Aastate pikku muutus Jamaica üha Suurbritanjust sõltumatumaks ja 1958. aastal sai Jamaicast iseseisev provintss Lääne-India Saarte Föderatsiooni koosseisus. 1962. aastal sai Jamaicast täiesti iseseisev riik.

Jamaica on konstitutsiooniline monarhia, mille riigipeaks on Suurbritannia monarh Elizabeth II. Tema võim on põhiliselt sümboolne. Vabariiklaste arv on Jamaical jäjest kasvanud ja tõenäoliselt loobutakse monarhiast lähitulevikus täielikult.

USK JAMAICAL

Jamaica põhiseaduse alusel on riigis usuvabadus ja seadused lubavad praktiseerida kõigil oma religiooni vabalt.

Kristlus on riigi kõige suuremaarvulise järgijatega religioon, mis on jaotatud erinevate kirikute vahel. Vahesel määral on ka budismi, hinduismi, baha usku, moslemeid ja juute.

Jamaical on ka rastafaari usk või liikumine, kelle liikmeid on umbes 24 000 (2001. a. andmetel). Rasta reli-

ISLAM JAMAICAL

Islam toodi maale mitusada aastat tagasi koos orjade Lääne-Aafrikast. Aja jooksul kaotasid enamus orjadest oma usulise identiteedi ja võtsid üle omanike kristlikud uskumused. Osad orjad jätkasid aga islami praktiseerimist salaja ja kinniste uste taga.

Indiast saabunud immigrantide hulgas oli umbes 16 % moslemeid. Enamus mošeesid on ehitatud just immigrantide poolt.

Tänapäeval on Jamaical umbes 5000 moslemit. Jamaical on mitmeid mošeesi eri linnades ja nende juhtiv organistatsioon on Jamaica Islami assotsatsioon, mis asub pealinnas Kingstonis.

Kokku saab palveid pidada 12 kohas ja *eid*i palvete ajal on kokku tulnud isegi kuskil 10 000 inimest. Jamaica moslemid püüavad oma usku praktiseerida rahulikus ja sõbralikus keskkonnas. Imaamid võivad inimesi paari panna ja riik aksepteerib seda kui seaduslikku abi-elu ja on ka olemas moslemitele spetsiaalne surnuaed.

Islami assotsiatsiooni residendi sõnul on moslemite elu muutunud peale 11. septembri terrorirünnakuid. Iga moslemit tembeldatakse terroristiks. Huvitav fakt on see, et enne terrorirünnakuid oli Jamaical registreeritud 3000 moslemit ja peale seda on see arv tõusnu 5000le. Enamik uusi moslemied on noored kesk-klassi kuuluvad mehed, kes tahtsid just peale terrorirünnakuid islami kohta teada.

Jamaica moslemid on pidanud tundma mõningat negatiivset kriitikat, kui Jamaical sündinud šeikh Abdullah el-Faisal mõisteti Inglismaal 9ks aastaks vangi, kuna ta õhutas rahvast üles vihkamisele ja terroristlikele tegudele. Ameerika valitsuse andmeteil on mitmes terrorirünnakus osalenud Jamaicalt pärit moslemid.

Jamaica Islami assotsiatsiooni president on kõik terrorismiga seotud teod hukka mõistnud ja lisab, et kõige õigem on lihtsalt jätkata rahulikult islami õige sõnumi kuulutamist.

Allikad: <http://cruiseforums.cruise critic.com/showthread.php?t=450811>, <http://et.wikipedia.org/wiki/Jamaica>, <http://www.caribbeanmuslims.com/articles/997/1/Jamaica---The-Muslim-Legacy/Page1.html>, http://www.enotes.com/topic/Islam_in_Jamaica, <http://sal.am/inspiring-photography/mosques-around-jamaica/>, <http://jamaica-gleaner.com/gleaner/20110911/lead/lead3.html>, http://atlashrugs2000.typepad.com/atlas_shrugs/2011/05/us-diplomats-fear-islamic-supremacists-in-jamaica.html

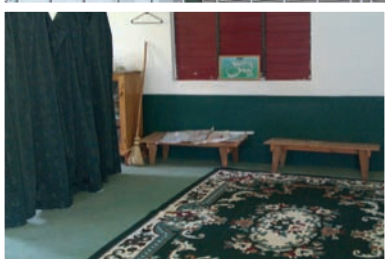

gioon asutati 1930.ndatel aastatel Jamaical, mil enamus riigi kodanikke olid kristlased ja 98% kogu rahvast olid Aafrikast maale toodud orjade järeltulijad. Rasta religiooni jumalaks peetakse Hail Selassie I, Etiopia keiserit, kes valitses 1930-1974. aastatel ja keda peeti Jumala või Jeesuse kehatuseks maal.

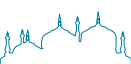



LÄÄNE OMA MOSLEMID

Tõlkinud ja koostanud: Amina Bahrainist

ŠEIK HAMZA YUSUF – 3. OSA

TUHANDE POEDI MAA

„Jõudnud Saharasse, olin ma lihtsalt nii rabatud inimestest, kellel põhimõtteliselt ei olnud mingisugust haridusministeeriumi ja puudus ka koolisüsteem. Puudusid palgalised õpetajad ja neil ei olnud mingisugust eelarvet raamatutele jne.

Pealinn oli väga primitiivsetes tingimustes oma suurte slummidega, mis ümbritsesid väikest kesklinna ilma mingisuguste aadressideta ja ilma mingi linnaplaanita. Läksin turule ja küsisin siit-sealt, et kas leidub kedagi Massuma klannist ja nii mind suunati väikesesse kauplusesse, kus ma kohtasin Abdi Salimi – ühte väga sõbralikku meest, kes oli samast Massuma suguharust nagu mu õpetaja šeik Hamid. Kui ma rääkisin Abdi Salimile, et ma otsisin Murabit al-Hajji ja mul oli plaanis temaga õppima hakata, lõi tema nägu üleni särava ja ta toetas minu plaani kogu oma südamest.

Mul vedas, sest šeik Abdar Rahman saabus peagi Ühendemiraatidest, et oma vanemaid külastada ning peatus pealinnas samas majas kus minagi. Nii otsustasimegi koos tema pere kooli Tuwamirati minna..

Kuid selleks reisiks oli vaja saada kaamelid. Ja nii saadeti sõnum Murabit al-Hajji laagri kaudu läbi valitsuse raadio, kus see teade edastati. Sel viisil suhtles linnarahvas nomaadidega kõrbes. Sõnum teatas, et šeik Abdar Rahman ja Hamza Abdul Wahid (minu ni-

mi, mis mulle islamisse astumisel anti ja mida ma tol ajal kasutasin) saavad Kamuri linna sellel ja sellel kuupäeval ja nad vajavad kaamelit, et saada oma küllasse, Tuwamirati.

Pärast kahte kurnavat päeva jõudsimel ilusasse linnas, mis oli tuntud Geru nime all, kus sel ajal ei olnud üldse veel mingisugust tehnoloogiat. Sajad üliõpilased õppisid seitsmes madrasas, mida kutsuti Mahdharain Geru. Kogu linna täitsid rahustavad Koraani ja muude tekstide retsiteerimise helid.

Gerus olles tutvusin ma ka õpetlase Sidi Minnuga, kes oli tol ajal juba eakas mees. Ta oli pähe õppinud kogu imaam al-Jazari „Hisn al-Hasini“ ja retsiteeris seda iga päev. Muul ajal palvetas ta kogu umma eest. Kord kui istusime liival, võttis ta peotäie liiva ja ütles mulle: „Ära ole kunagi kaugel maast, sest maa on meie ema.“ Seejärel ütles ta midagi, mis läks otse minu südamesse: „Ma pole kunagi kahetsenud midagi oma elu jooksul, ega ole kunagi soovinud midagi, mida ma ei ole saanud, ega võinud saada, aga praegu ma sooviksin, et ma oleksin noor mees ja võiksin sinuga kaasa teha selle teekonna, otsides Jumala nimel teadmisi.“

Jõudes Tuwamirati, olin ma täiesti rabatud sellest taevalikest omadusest. See oli koht, kus aeg oli täielikult peatunud. Kogu see vaatepilt meenutas mulle midagi Vanast Testamendist. Paljud inimesed ei olnud kunagi varem näinud valget inimest ja nooremad inimesed olid ainult kuulnud prantsuse okupatsioonist, kuid polnud kunagi näinud prantslasi või teisi välismaalasi.

Astusin Murabit al-Hajji telki. Mu silmade ees seisis kõige väarikam ja majesteetlikum inimene, keda ma kunagi oma elus olin kohanud. Ta kutsus mind, pani oma käe minu õlale, tervitas mind soojalt ja siis küsis minult: „Kas see on nagu see unenägu?” Ma olin üleni pisarates. Ma olin tõepoolest näinud unenägu, mis oli väga sarnane meie tegeliku kohtumisega.“

MURABIT AL-HAJJ

Oli 1985. aasta ja kõige läbimurdelisem aeg šeik Hamza elus toimus lähema 3-aasta jooksul. Ta õppis Murabit al-Hajj (Masjid ul-Hajj) koolis mitte ainult Püha Teadust, vaid ka traditsioonilist beduiinide eluviisi.

„Murabit al-Hajji nimi oli sündides Sidi Muhammad Ould Fahfu al-Massumi ja ta ema andis talle hüüdnime Hajj Umar suure teadlase ja sõdalase Umar Tal Senegali järgi.

Sel õnnistatud perioodil, mil mul oli õnn elada tema telgis koos temaga, jälgisin ma tema igapäevast rutiini: ta ärkas tavaliselt umbes pool kolm või kell kolm hommikul ja alustas tahazzudi ehk ööpälvete. Sageli retsiteeris ta mõned tunnid värsse ja ma kuulsin teda kordamas neid värsse jälle uuesti ja uuesti ja siis kuulsin ma teda ka nutmas. Veidi enne koitu istus ta tavaliselt väljaspool oma telki ja retsiteeris Koraani ja seejärel, kui esimene koidukiir oli märgatav, jalutas ta vabaõhu mošeesse ja esitas adhaani – kutse palvele. Siis palveta ta oma naafila, ootas veidi ja seejärel esitas iqaama. Seal olles ei näinud ma kordagi kedagi teist palvet juhtimas.

Kui päike saavutas oma esimese taseme horisoni kohal peale päikesetõusu, palvetas ta oma rakad ja läks tagasi telki, kus jõi värskest lüpstud lehma piima. Peale seda õpetas ta kuskil kella 11-ni hommikul ja seejärel tegi lühikese uinaku. Pärast seda hakkasid õpilased uuesti tulema ja ta jätkas õpetamist kuni umbes kella 1-ni päeval, mil ta mõõtis oma varju keskpäeva palve jaoks. Kui tema vari jõudis tema kaeulatusse mööda meridiaani aega nii, nagu on Maliki positsioon keskpäeva palveks, et koos kogudusega palvetada ja võimaldada teistel tulla töölt, mil soojus hakkas juba hajuma. Ta palvetas alati 4 rakat enne ja pärast keskpäeva palvet ja seejärel läks ta tagasi oma telki, kus ta õpetas kuni pärastlõunani. Seejärel söi ta väikese koguse riisi ja jõi jogurtijooki, mis on eriti tuntud Lääne-Aafrikas. Siis mõõtis ta oma varju pärastlõuna palve jaoks ja kui ta oli selle

õige aja kindlaks teinud, siis läks ta mošeesse ja esitas adhaani.

Pärast asrit läks Murabit al-Hajj tagasi oma telki ja tavaliselt jätkas ta õpetamist. Mõnikord kuulas ta oma õpilaste Koraani peast retsideerimist, samas nende vigu parandades.

Iga kord, kui tema õpetamise ajal paus tekkis, kuulsid kõik, kes tema lähedal olid teda ütlevat pea iga hingetõmbega „lää iläähä illa llaah» või Koraani retsiteerivat.

Päikeseloojangu ajal läks ta jälle ja esitas adhaani maghribi palvele. Seejärel istus ta mihrabis ja retsiteeris kuni ööpälvni. Ta esitas adhaani, juhatas palvet ja läks tagasi oma telki. Seejärel jõi ta veidi piima ja söi natuke kuskussi ja kuulas oma õpilaste Koraani retsideerimist ja retsiteeris ka ise. Umbes kella 9 aeg õhtul luges ta imaam Shafi Diwani ja teiste tuntud luuletajate luulet. Ta tuletas tihti meelde surma teatud värsiridadega, mida ta kordas jälle uuesti ja uuesti.

Kord manitses ta mind luuleridadega, kuni ma tundsin, et tahan vajuda maa alla. Ta ütles mulle: „Ja millepoolest on mees erinev komeedist, mis vilgub särava valgusega teatud hetke, et siis muutuda tuhaks.“

Ta ütles mulle mitu korda, „Hamza, see maailm on nagu ookean ja neid, kes selles upuvad, on ütlemata palju. Ära upu!“

Sheikh Murabit al-Hajjil oli magistridiplom islami-teadustes, kuid mis on võib-olla rohkem imeline, on see, et ta on õppinud valitsema oma hinge. Tema distsipliin oli täiesti hämmastav ja tema kohalolek oli nii majesteetlik, et igaüks, kes temaga koos oli, tunnetas tema hinge rahulikkust. Nagu ütlevad araablased: „See, kes kuuleb ei ole sama, kes on näinud.“

Paljud tema pereliikmed ütlesid mulle, et kui ma oleks kohanud teda tema noorpõlves, oleksin ma olnud veelgi rohkem hämmastunud tema pühendus tegevuses.

Murabit al-Hajji peetakse Mauritaanias üheks suurimaks õpetlaseks ja tema fatwad on Lääne-Aafrika rahva hulgas kõrgelt austatud.“

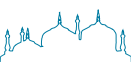

TAGASI KOJU

Pärast kümmet aastat välismaal viibimist pakkis šeik Hamza Yusuf kokku kõik oma asjad ja lendas tagasi Ameerika Ühendriikidesse. Ta kolis Californiasse, veidi San Diegost välja, otse Mehiko piiri äärde.

Aastatel 1987-1990 õppis ta põetamist ja inglise keelt, saades Imperial Collegest meditsiiniõe kraadi. Sel ajal tegeles ta ka magistrikraadiga homeopaatia õpilasena Devoni Homeopaatia Koolis.

Peale mõnda aega töötamist registreeris ta end uuesti ülikooli ja lõpetas religiooniõpingud võrdlevas religiooniteaduses San Jose Ülikoolist.

AMEERIKA IMAAM

1990-1995 läks šeik Hamza täistöökohalt osalise tööajaga töötajaks, osa-ajaliseks lektoriks ja siis lõpuks täiskohaga imaamiks. Temast sai moslemi kogukonna assotsiatsiooni imaam Bay rajoonis ja Santa Claras, Californias.

Väga kiirelt sai moslemi kogukond aru, mis neil

šeik Hamza näol oli ja juba 1993. aastal kõneles ta Rahvuslikul ISNA (Islamic Society of North America) konverentsil.

Šeik Hamza meenutab: „Esimene kord, kui ma tulin ISNA konverentsile, olin palju enesekindlam, kui ma olen täna. Ma arvan, et mul on palju rohkem kindlust islamis, mis on vaid juurde kasvanud, kuid kindlus minu omast arusaamisest, ma arvan, et on vähenenud. Islam on muutunud minule väga laiaulatuslikuks. See on palju suurem, võrreldes minu arusaamaga islamist alguses ...“

ZAYTUNA INSTITUUDI RAJAMINE

Peale ulatuslikku tööd kogukonnas imaamina ja paljusid kõnesid ja loenguid üle riigi, pani Šeik Hamza oma plaani paika ja aastal 1996 liitus ta dr Hesham Alalusiga, et asutada Zaytuna instituut.

Šeik Hamza ütleb: „Zaytuna instituut on mittetulundusühing ja õppeasutus. Meie usume, et islam pakub ühtset arusaamist maailmast ja selle praktika suudab lõigata läbi kaasaegse nihilismi ja materialismi illusiooni.“

Pildil: ISNA hoone Ameerikas





Naised islamis

Tõlkinud: Aisha

Allikas: Dr. Sherif Abdel Azeem, „Naised islamis“ („Women in Islam“)

NAISE VARA

Kolme monoteistliku usu üheks ühisosaks on kindlasti abielu ja perekonna kõigutamatu olulisus. Samuti ollaks ühel nõul, et perekonnapea on mees. Sellest hoolimata on juhi õiguste piirid neis kolmes usus väga erinevad. Judeo-kristlikus traditsioonis ulatuvad mehe juhiõigused lausa nii kaugele, et ta praktiliselt omab naist.

Judaistlikus traditsioonis tuleneb mehe roll oma naise suhtes kontseptsioonist, et ta omab naist nagu orja.¹ See on ka põhjuseks, miks abielurikkumise ja naise vande tühistamise seadustes valitseb kak-sikmoraal. Sellest tulenevalt ei ole naisel mingit õigust oma varale või sissetulekule. Hetkest, mil juuditari mehele läks, kaotas ta oma vara ja sissetuleku üle igasuguse kontrolli, mis läks automaatselt üle tema abikaasale. Rabid tõestasid mehe õigust naise vara üle loomuliku tulemina sellest, et naine ise on mehe omand: „Kui naisest on saanud mehe omand, siis järgneb sellele loomulikult ka naise vara mehe omandisse minek,“ ja „Kui ta on omandanud naise, miks ei peaks ta siis omandama ka tolle vara?“² See-

1 Louis M. Epstein, „The Jewish Marriage Contract“, New York: Arno Press, 1973, lk 149.

2 Leonard J. Swidler, „Women in Judaism: the Status of Women in Formative Judaism“, Metuchen, N.J.: Scarecrow Press, 1976, lk142.

ga muutis abielu rikkaimagi naise sendituks. Talmud kirjeldab naise finantsolukorda järgmiselt: „Kuidas saakski naine midagi omada, kui mis iganes tal on, kuulub ta mehele? Mis kuulub mehele, see on mehe oma ja mis kuulub naisele, seegi on mehe oma ... Nii naise teenistus kui ka see, mis ta võib tänavalt leida, kuulub mehele. Kõik majapidamises, isegi leivapuru laual, kuulub mehele. Kui naine peaks külalise kutsu-ma ja teda kodus toitma, siis varastab ta oma mehe tagant ...“ (San. 71a, Git. 62a)

Juuditari vara oli mõeldud vaid kosilaste meelitamiseks. Juudipere määras osa isa varast tütrele, et seda abielu korral kaasavarana kasutada. Just selle kaasvara tõttu olidki juuditaridest tütre oma isale soovimatuks koormaks. Isa pidi aastaid tüdarta kasvatama ja siis suure kaasavaraga ta abieluks ette valmistama. Seega peeti tüdarta juutide peres kohustus-eks ja mitte väärtuseks.³ See selgitab omakorda, miks vanasti juutide ühiskonnas tütre sünni rõõmu-ga ei tähistatud. Kaasavarast sai peigmehele kin-nisomandi tingimustega kingitus – mees oli küll kaa-savara omanik, kuid tal ei olnud lubatud seda müüa. Pruut kaotas aga abiellumise hetkel oma kaasavara-le igasuguse õiguse. Veelgi enam, eeldati, et naine läheks peale abiellumist tööle ning tema teenistus pidi minema abikaasale, et katta naise ülalpidamis-

3 Louis M. Epstein, „The Jewish Marriage Contract“, New York: Arno Press, 1973, lk 164-165.

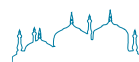

kulusid, mis olid mehe kanda. Naine sai oma kaasavara tagasi vaid kahel juhul: lahutus või mehe surm. Kui aga naine juhtus varem surema, päris mees kogu ta vara. Kui mees varem suri, sai naine oma kaasavara tagasi, kuid tal ei olnud mingit õigust osale mehe enda varast. Kindlasti tuleks lisada, et ka peigmehele oli kohustus pruudile abiellumise puhul kingitus teha, kuid samas oli ta ise selle valdajaks, kuni abielu kestis.⁴

Kristlus on kuni lähiajani järginud sama juudi traditsiooni. Nii religioosne kui ilmalik võim kristlikus Rooma impeeriumis (peale Constantinust) nõudis abielu tunnistamise tingimusena varalepingut. Pered pakkusid oma tütardega aina suuremaid kaasavarasid, mille tulemuseks mehed hakkasid aina nooremana abielluma, samal ajal kui tütarde mehelepanekut lükati aina edasi.⁵ Kirikuseaduse järgi oli naisel õigus abielu kehtetuks tunnistamisel oma kaasavara tagasi saada, välja arvatud juhul, kui ta oli abielurikkumises süüdi – siis jäi naine oma kaasavara õigusest ilma ning see jäi täies ulatuses ta abikaasale.⁶ Nii kiriku- kui ka tsiviilseaduse järgi minetas abieluv naine õiguse oma varale kuni hilise 19. ja varase 20. sajandini. Näiteks koguti ja avaldati 1632. aastal Inglise seaduse osana naiste õigused, kus muu hulgas seisis: „Mehe omand kuulub mehele ja naise omand kuulub mehele.”⁷ Naine ei kaotanud abielludes mitte üksnes oma vara vaid ka oma isiksuse. Ühelgi tema tegudest ei olnud seaduse ees mingit väärtust. Ta abikaasa võis iga ta müügi- või kinkelepingu tühistada. Inimene, kellega ta ükskõik millise lepingu allkirjastas, võidi pettusesüüdistustega arreterida. Veelgi enam, ta ei saanud enda nimel kedagi kohtusse kaevata ning teda ei olnud võimalik kohtusse kaevata. Tal ei olnud võimalik kohtusse kaevata isegi mitte oma abikaasat.⁸ Seaduse silmis oli abielunaine peaaegu võrdne imikuga. Naine kuulus lihtsalt oma abikaasale ning sellest tulenevalt kaotas ta nii oma vara, isiksuse seaduse silmis kui ka perekonnanime.⁹

4 Louis M. Epstein, „The Jewish Marriage Contract”, New York: Arno Press, 1973, lk 112-113; vaata ka Sally Priesand, „Judaism and the New Woman”, New York: Behrman House Inc, 1975, lk 15.

5 James A. Brundage, „Law, Sex, and Christian Society in Medieval Europe”, Chicago: University of Chicago Press, 1987, lk 88.

6 James A. Brundage, „Law, Sex, and Christian Society in Medieval Europe”, Chicago: University of Chicago Press, 1987, lk 480.

7 R. Thompson, „Women in Stuart England and America”, London: Routledge & Kegan Paul, 1974, lk 162.

8 Mary Murray, „The Law of the Father”, London: Routledge, 1995, lk 67.

9 Matilda J. Gage, „Woman, Church, and State”, New

Islam on juba alates 7. sajandist kohelnud naisi isiksustena ning andnud neile õigused, mida judeo-kristlik Lääs veel hiljuti eitas. Islami seaduse järgi ei ole ei pruudil ega tema perekonnal mingit kohustust peigmehele kingitust teha või kaasavara kaasa anda. Islami seaduse kohaselt ei ole tütar vaid tüütu kohustus. Naise staatust peetakse nii au sees, et ta ei pea võimalike kosilasi kingitustega meelitama. Hoo pis peigmees peab pruudile abiellumise puhul kingituse tegema. See kingitus on vaid pruudi isiklik vara – tema abikaasal ega perekonnal ei ole sellele mingit õigust. Osades tänapäeva islamiühiskondades on 100 000 dollarit teemantites päris tavaline pulmakin gitus pruudile.¹⁰ Pruut säilitab õiguse oma pulmakin gitusele isegi siis, kui abikaasa peaks temast hiljem lahutama. Mehel ei ole mingit õigust isegi osale oma naise varast, välja arvatud juhul kui naine talle midagi omast vabast tahtest annab.¹¹ Koraan on selle kohta pealt väga selgesõnaline: „**Ja andke naistele (abiellumisel) lahkelt nende kingitused. Kui nad aga teile sellest midagi ise loovutavad, siis kasutage seda südamerahus ja kergelt** (st teades, et see on legaalne).” (Koraan 4:4)

Naise vara ning teenistus on täielikult ta enda kontrolli all ja vaid ta enda isiklike vajaduste rahuldamiseks, kuna nii ta enda kui ka laste ülalpidamine on täielikult mehe kohustus.¹² Ükskõik kui rikas on naine, tal ei ole islami seaduse järgi mingit kohustust pere kaastoitjaks olla, välja arvatud juhul kui ta seda ise soovib. Naisel on õigus oma abikaasalt pärida ja abielus naine säilitab islami seaduse järgi seaduse silmis oma isiku ja perekonnanime.¹³ Üks USA kohtunik kommenteeris kord mosleminaiste õiguseid, öeldes: „Mosleminaine võib kasvõi kümme korda abielluda, kuid tema erinevad abikaasad ei mõjuta kuidagi tema individuaalsust. Ta on kui omaette planeet, muutumatu nimega isiksus seaduse silmis.”¹⁴

York: Truth Seeker Company, 1893, lk 143.

10 Näiteks vaata Jeffrey Lang, „Struggling to Surrender”, Beltsville, MD: Amana Publications, 1994, lk 167.

11 Elsayyed Sabiq, „Fiqh al Sunnah”, Cairo: Darul Fatah lil-’lam Al-Arabi, 11. väljaanne, 1994, köide 2, lk 218-229.

12 Abdel-Haleem Abu Shuqqa, „Tahreer al Mar’aa fi Asr al Risala”, Kuwait: Dar al Qalam, 1990, lk 109-112.

13 Leila Badawi, „Islam” Jean Holmi ja John Bowkeri raamatust „Women in Religion”, Londond: Pinter Publishers, 1994, lk 102.

14 Amir H. Siddiqi, „Studies in Islamic History”, Karachi: Jamiyatul Falah Publications, 3. väljaanne, 1967, lk 138.

LISATEAVET LAPSEST

Rubriigi toimetaja: Annely

KUIDAS LAPSE VÄGIVALDSE KÄITUMISEGA TOIME TULLA?

Kui laps lööb oma mängukaaslasi, tuleb sul vanemana aru saada, et see on tema vanuses küll tavaline, kuid taunitav käitumine. Rahu säilitamise, piiride seadmise ja järjepidevusega õpetad lapsele rahumeelset suhtlemist.

PÕHJUSED

Agressiivne käitumine on väikelapse arengu täiesti loomulik osa. Välja arenemata keelelised oskused, tugev soov iseseisvuda ja oskamatus oma impulsse kontrollida muudavad sellises vanuses lapse kergesti vägivaldseks. Siiski ei tohi vägivaldast mööda vaadata. Lapsele tuleb mõista anda, et vägivaldne käitumine on lubamatu ja teda tuleb õpetada oma tundeid teisiti väljendama.

KUIDAS KÄITUDA?

Selgita põhjus-tagajärg loogikat. Kui laps satub palliplatsile ja hakkab kohe teisi lapsi pallidega loopima, vii ta sealt eemale. Pane ta istuma ja lase tal vaadata, kuidas teised mängivad, selgitades, et ta võib minna ja edasi mängida, kui ta enam teistele haiget ei tee. Väldi arutlusi, küsides „Kuidas sina tunneksid kui keegi sind viskaks?“ Väikelastel puudub see kognitiivne küpsus, mis võimaldab tal panna ennast teise lapse asemele või muuta oma käitumist verbaalse arutelu tulemusena. Kuid nad on võimelised mõistma tagajärgi.

SÄILITA RAHU

Karjumine, löömine või lapsega pahandamine ei paranda tema käitumist – ajad ta sellega vaid veelgi närvilisemaks ja annad halba eeskuju. Veelgi enam: õpetades lapsele käitumist, tuleb esmalt osata kontrollida enda oma.

SEA KINDLAD PIIRID

Püüa reageerida kohe kui laps agressiivseks muutub. Ära oota kolmanda korrani, mil ta oma venda lööb, et siis karjuda „Nüüd aitab!“. Ta peaks kohe mõistma kui ta midagi halba on teinud. Vii ta eemale ja võtke koos hetkeks aeg maha (paarist minutist täiesti piisab). See aitab tal kõige paremini rahuneda ning mõista peagi oma käitumise tagajärgi: kui ta teisi lööb või hammustab, jääb ta mängust välja.

JÄRJEPIDEV DISTSIIPLIIN

Reageeri igale juhtumile sarnaselt eelmisega nii palju kui võimalik. Sinu etteaimatav reageering („Nii, ühe korra veel Marki lööd, jääd mängust välja“) loob lapse jaoks tuttava käitumismustri, mida ta ette oskab aimata. Isegi kui viibite avalikus kohas ja laps oma käitumisega sind hulluks ajab, ära kasuta füüsilist vägivalda. Kõik vanemad on selle läbi elanud – kui inimesed jäävad vaatama, poeta väike kommentaar, näiteks „Elu kaheaastasega pole sugugi kerge“ ja jätkata lapse distsiplineerimist tavapärasel viisil.

TUTVUSTA ALTERNATIIVE

Oota, kuni laps rahuneb ning seejärel kirjelda rahulikult ja õrnalt äsja toimunut. Küsi lapselt, kas ta teab ärritumise põhjust. Rõhuta (ainult muuseas!), et viha on normaalne emotsioon, kuid seda ei tohi väljendada löömise, peksmise või hammustamisega.

Julgusta teda reageerima teisiti – näiteks tunnete sõnalise väljendamisega („Martin, sa ajad mu närvi!“) või täiskasvanu appikutsumisega.

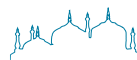



ÕPETA LAPSELE VABANDAMISE VAJALIKKUST

Esialgu võib tema vabandamine kõlada ebasiiralt, kuid ajapikku see õppetund juurdub. Väikelapse tugevad tundepehangud võivad tihtilugu tema loomulikku empaatiavõimet varjutada. Ajapikku õpib ta siiski teiste ees vabandama kui on midagi halba teinud.

PREMEERI HEAD KÄITUMIST

Selle asemel, et pöörata tähelepanu lapsele vaid siis, kui ta on pahandust teinud, kiida teda ka hea käitumise korral – näiteks kui ta kiigu juures küsib luba järgmisena kiikuda, selle asemel, et teine laps sealt lihtsalt maha tõugata. Avalda julgelt kiitust, kui ta oma soove sõnastab („Nii tubli, et sa palusid ka luba kiikuda!”) ning varsti ta mõistab, kui palju võib sõnadega korda saata.



PIIRA TELERIVAATAMIST

Multikad ja teised lastele mõeldud saated võivad sisaldada palju karjumist, ähvardusi, isegi tõuklemist ja löömist. Püüa jälgida, milliseid saateid ta vaatab, eriti kui tal on kalduvus vägivaldsusele. Kui lubadki tal telekat vaadata, vaata seda koos temaga ja räägi esilekerkinud situatsioonidest: „See polnud just kuigi hea viis oma tahtmist saada, või mis sina arvad?” (Ameerika lastearstide ühendus ei soovita alla kaheaastastel üldse televiisorit vaadata.)



PAKU FÜÜSILIST TEGEVUST

Võid avastada, et kui laps ei saa oma üleliigset energiat välja elada, muutub ta kodus täiesti pööraseks. Eriti elava loomuga lastele peaks pakkuma vaba aega, soovitavalt õues, et end tühjaks rahmeldada.

ÄRA KARDA ABI OTSIDA

Vahel nõuab lapse agressiivsus rohkem sekkumist kui vanemad suudavad pakkuda. Kui laps käitub liiga tihti agressiivselt, kui ta hirmutab või paneb teisi lapsi nutma, või kui Sinu pingutused ei avalda tema käitumisele suuremat mõju, räägi oma lastearstiga, kes omakorda võib soovitada nõustajat või psühholoogi. Koos võite välja uurida lapse halva käitumise põhjused ja aidata tal nendest üle saada. Pea meeles, et su laps on veel noor. Olles temaga tegelemisel kannatlik ja loominguiline, hakkab tema riikus üsna tõenäoliselt peagi taanduma.

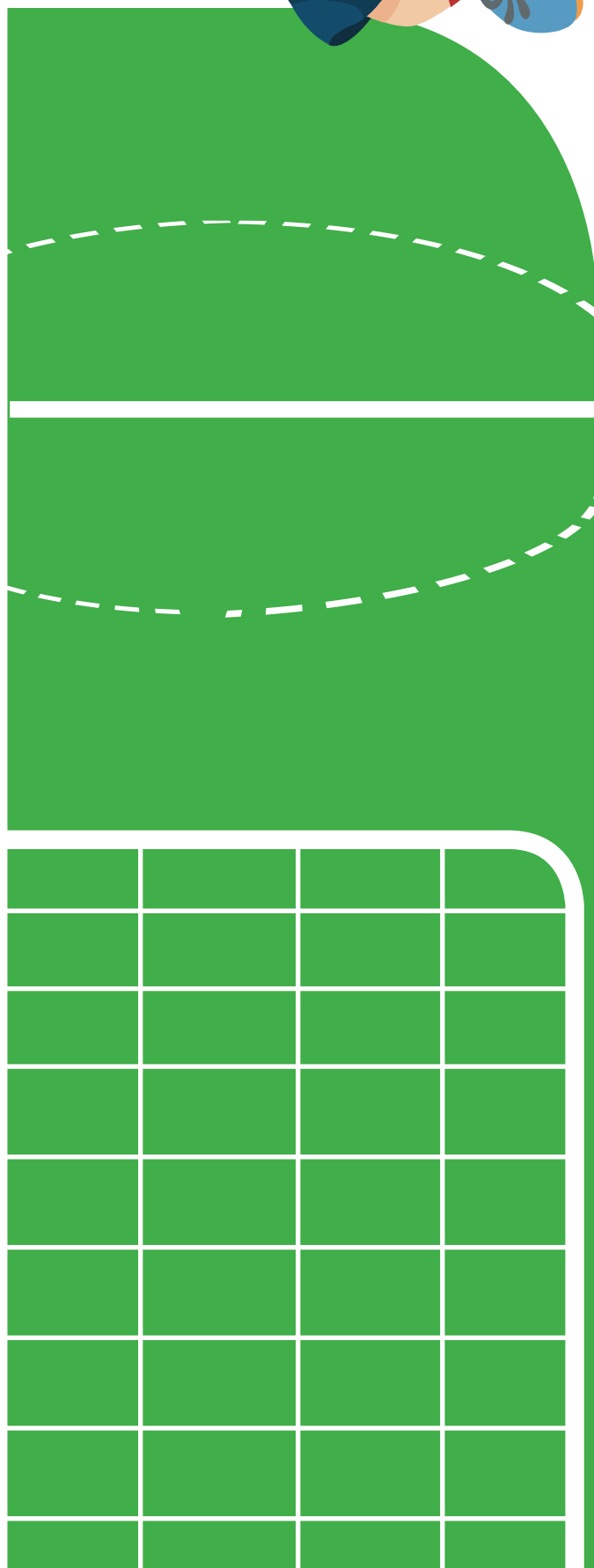

LOODUSLIK RAYI

Rubriigi toimetaja: Khadija

TERVISLIK KARTUL

Kartuli ürgpäritolu üle on vaieldud tänase päevani. Oli see Tšiili või Peruu? Indiaani hõimud kasvasid teda juba rohkem kui 14 000 aastat tagasi ning austasid teda kui jumalannat. Algul kaevati metsikult kasvavaid kartuleid (mille maitse pidi küll üsna mõru olema), neid kultiveeritigi. Pea avastasid Peruu inkad, et kartul on reuma- ja peavaluvastane ravim.

Esimene eurooplaste kirjalikult fikseeritud tutvus kartulitaimega leidis aset 1535. aastal. Sel aastal kirjutas Lõuna-Ameerika sõjalises ekspeditsioonis osalenud Juliano de Castellanos oma silmaga Kolumbias nähtud kartuli kohta, et selle taime muredad juured on meeldiva maitsega ning see on „isuäratav toit isegi hispaanlaste jaoks».

See kirjeldus jäi aga eurooplastele paljudeks aastateks tundmatuks ning alles 1538. aastal kirjutas Pedro Meza de Lyon, kes oli piraadilaeva pardal viibides külastanud Peruud ning naasnud Vanasse Maailma, oma raamatus „Peruu kroonikad» enda ja eurooplaste jaoks avastatud uuest söödavast juurviljast muuhulgas järgmist: „...Maa pähkel või siis inkade keeles „papa» muutub vees keetmisel pehmeks nagu küps kastan, kuid tema külge jääb koor, mis pole paksem, sellest, mis trühvliel, mida indiaanlased toiduks kasutavad.» Välise sarnasuse tõttu Euroopas varem tuntud trühvliteliga, mis moodustasid maapinnas mugulataolisi vilju, anti talle nimedeks – „tartuffoli» (siit ka juba veidi muutunud kujul ja kirjepildis nimetud „kartul»).

Euroopasse jõudis kartul 16. sajandil (Hispaaniasse 1565.aastal, Itaaliasse aga umbes aastal 1585) kuid kuni 19.

sajandini peeti teda siin delikatessiks. Veel 17. sajandil pidas mõni rahvus kartulit mürgiseks ning omistas talle kuratliku, haigusi põhjustava mõju. Saksamaal kuulutas 18. sajandi algul julm Preisi kuningas Friedrich Wilhelm I kartulikasvatuse rahvuslikuks kohustuseks ja sundis rahvast jõuga, tragunite valve all, kartulimugulaid istutama. Ka Prantsusmaal võeti indiaanlaste leib ebasõbralikult vastu. Sõjaväe farmatseut ja keemik Antoine Parmentier, kes saksa sõjavangis viibides oli eimest korda kartulit proovinud ning hakanud seda aedvilja vääriliselt hindama, püüdis seda ka oma kodumaal propageerida. Pärast edutuid katseid, leidis ta siiski toetust kuningas Louis XVI poolt. Ta tegi kavala käigu ning palus, et talle eraldataks Pariisi lähedal maalapp, seejärel istutas sinna „maaõunu», ja kui kartulid hakkasid valmima, asus regulaarne sõdurite vahtkond kuninga käsul istandust valvama. Sõdurid pidasid valvet päeval, ööseks aga suundusid rahulikult kasarmusse magama. Apteekri ettevõtmist kroonis edu. Tugevdatud järelvalve tõmbas pealinlaste tohutu tähelepanu ning peagi hakati kartulit istutama juba kogu Prantsusmaal. Huvitav on ka

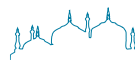

teine reklaamitrikk, millega apteeker hakkama sai. Nimelt tõi ta kuningliku vastuvõtu ajal lossi kartuliõisi ning veenis kuningat kinnitama endle õied rinda, kuningannat aga kaunistama nendega oma soengut. Lisaks sellele anti lõunaks lauale keedetud kartuleid. Õukondlased loomulikult järgisid kuninga eeskujule, näidates üles huvi mere-taguse vilja vastu. Peagi levis see kultuur kogu riigis. Kuidas aga saaki töödelda ja mida sellega edasi teha, talupojad ei teadnud, seepärast müüdi kasvatatud mugulat algul riiklikele ülesostjatele. Kuid aastad läksid ja lihtrahvas hakkas kartulimugulaid proovima ja uuest toidust lugu pidama.

Eriti sõbralik oli kartuli vastuvõtt Iirimaaal. Seal söödi kartulit kalaga või siis lihtsalt soolaga. Eurooplaste seas olidki iirlased esimesed, kellel kartul hakkas asendama leiba. Nemad kasutasid ka esimesena kartulikeeduvett liigesevalude ja luumurdude korral.

Eestimaale jõudis kartul 18. sajandi keskpaiku. Kartuli pikk ajalugu on toonud inimestele nii kurbust kui rõõmu. Sellest ajast, mil kasvatatakse kartulit, kadusid nälgihädad Euroopas. Seega tänaseks on kartul botaaniliselt võõramaine tulnuk, maavitsaliste perekonnast vallutanud kogu maailma. Meelepärasemaks kasvukohaks on siiski Põhja- ja Kesk-Euroopa. Praeguseks on aretatud üle 3000 kartulisordi. Kartulist valmistatakse mitusada toodet, nende hulgas etüülalkohol, liim, atsetoon, plastmass, piimhape jt.

KARTULI BIOKEEMILINE KOOSLUS

Kartuli mugulad sisaldavad 14-37% tärklisi; kuni 2% täisväärtslikku valku; õun-, sidrun- ja oksaalhapet; vitamiinidest B1 (0,11 mg%), B2 (0,06 mg%), B6 (0,6 mg%), E, D, K, PP (1,2 mg%), C (26-42 mg%), U, karotiini (11-56 mg%); pektiinaineid; mineraalainetest kaaliumi (568 mg%), fosfori (54 mg%), kaltsiumi (12 mg%), magneesiumi (20 mg%), rauda (0,8 mg%), tsinki, niklit, koobaltit, joodi, kestainet (20-25%).

Pildil: Kartuli õis



Kõik taimeosad sisaldavad mürgist glükoalkoloidi solaniini (kõige vähem mugulates). Kevadeks on solaniin kuhjunud mugula „silmalesse» ja koore alla, mistõttu kevadel tuleks toiduks tarvitada kooritud kartuleid. 1 kg keedetud, puhastatud kartulit kindlustab organismi 20% valkudega, 40% süsivesikutega, B-grupi vitamiinidega 60%, C-vitamiiniga 200%, mineraalainetega nagu kaalium 200%, magneesiumiga ja fosforiga 50%, rauaga 60%.

Mugula valk on oma koosluselt lähedane inimvalgule, mistõttu omastab organism ta täielikult. Valk asetseb peamiselt koore all, välispinnas. Selle säilitamiseks tuleb kartuli koor õhukeselt eemaldada ja võimalusel keeta koos koorega. Kartul rahuldab meie C-vitamiini vajaduse kuni kevadeni, kuid tuleb teada, et puhastatult ei tohiks seda hoida kaua rohkes vees, sest C-vitamiin lahustub külmas vees. Keeduveedelik tuleks kasutada teiste toitude valmistamiseks (supid, kastmed, joogid). Vette lahustuvad ka teised vitamiinid, seega kartuli keetmisel tuleb teada, et kartul asetatakse keema keeva, soolaga maitsestatud vette. Solaniin on mürgine aine, mistõttu kevadine kartul asetatakse külma veega keema ja pole soovitatav enam koorega keeta. Rahvameditsiinis on raviks kasutatud kartuliõisi ja mugulaid (ka mahla). Kartulit kui põhitoiduainet peetakse õigusega teiseks leivaks.

KARTUL EI TEE PAKSUKS

Keskmiselt süüakse Eestis inimese kohta 60 kg kartulit aastas, see teeb 3-5 kartulit päevas. Aastakümneid on kartulit peetud peasüüdlaseks inimese kehakaalu kasvamisel. Selle naeruväärse eelarvamuse on tänapäeva toitumisteadus juba parandanud. 100 g kartulit sisaldab 70 kcal (päevane energiavajadus mittekehalise töö puhul on 2000-2400 kcal) ja on seejuures väga toitev. Sama kalorsuse saame ühest õunast või apelsinist. Meile ei tule ju mõttesegi loobuda õuna või apelsini söömisest. Kartuli süsivesikuteks on põhiliselt tärklis, mida ekslikult peetakse kurja juureks. Hoopis teistsugustest süsivesikutest koosneb rafineeritud suhkur, mille liigtarbimist tuleb õigusega hukka mõista. Organism peab kartuli puhul suhkrusaamisega ise vaeva nägema, st muutma ainevahetuse käigus tärklise kehaomaseks suhkruks. Kartulitärklis koos kartuli vitamiinide, mineraalainete ja mikroelementidega on just see, mida vajame. Peale kergesti omastatavate kartulivalgude ja süsivesikute



on oluline kartuli ligi 2,5-protsendiline kiudaine sisaldus. Kiudained ei lõhestu seedimisel ning on erakordselt paisuvad. Nad imevad endasse vett, samuti mõrk- ja jääkaineid, ergutavad soolestiku tööd ning soodustavad ainevahetust. Osa kartulisorte on vähem tärkliserikkad ehk jahusemad ja sobivad ideaalselt suppide, ühepajatoitude, kartuliklimpide, pudru ja kartulitaigna tarvis. Seega kaalujälgijad, kes kartulit toidus üsnagi pelgavad, võiks kasutada neid sorte. Mitte kartul ei tee paksuks, vaid selle juurde kuuluv kaste ja lisand. 100 g kartuli kalorite hulga annavad 2 tl suhkrut, mille niikuinii päeva jooksul kohvi või magustoidu sees kasutame.

KARTUL KUI RAVIM

Farmaatsiatööstus kasutab nii kartulimugulat kui ka lehti-õisi.

Toidupüramiidi alumises, laias osas on toodud inimese 3 põhitoiduainet: leib, piim ja kartul. Need 3 annavad inimesele vajalikud põhitoidained, täienduseks juurde kapsast, peeti, porgandit, tomatit, õuna jt aedvilju.

Rahvameditsiinis on raviks kasutatud kartuliõisi ja mugulaid (mahla). Kuivatatud kartuliõitest ravimtee langetab kõrgvererõhugaigetel vererõhku, aitab tänu suurele kaaliumisisaldusele eemaldada organismist vett ja vähendada turseid. Kartuliõiete pidurdab seedenäärmete tegevust, mistõttu seda juuakse ülehappesusega maohaavandite või gastriitide ravimina. Ka toorest kartulimahla kui põletikuvastast vahendit on soovitatud kaksteistsõrmiku ja maohaavandite korral. On teada, et kartulimahla mõjul taandub valu ja iiveldus, vähenevad gaasid, paraneb üldine seisund. Haavandtõve ägenemise ärahoidmiseks soovib rahvameditsiin tarvitada toorest kartulimahla kaks korda aastas (ke-

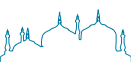

KARTULIT EI SOOVITATA SÜÜA VÕI ON SOOVITAV SÜÜA MINIMAALSELT:

- kui samaaegselt peetakse skrofuloosi (tuberkuloosne lastehaigus) dieeti;

- neil, kes põevad veneroloogilisi haigusi, samuti neil, kel on kalduvus suguelundite ärritusseisundile;

- keedetud liha ja kartuli kombinatsioon tugevdab solaniini toimet, mis võib koos lihaga organismi saabuvate kusi-happekristallidega esile kutsuda suguorganid kontrollivate närvirakkude liigse ärritusseisundi;

- kartuli (ka makaronitoodete) ülemäärane tarbimine soodustab põletikuliste protsesside teket pimesooles (appendiksis), selle negatiivset toimet leevendatakse tatratangu, riisi, herneste, apelsinide ja ubade regulaarse tarvitamisega;

- täielikult välistada soolehaiguste korral (eterniit, enterokoliit ning jämesoolepõletik ägenemisstaadiumis);

- piirata kartuli tarbimist, kui on tegu koos valuhooegade ehk voolmetega kulgeva kusekivihaigusega, suhkruhaiguse, III staadiumi rasvumise ja kõhupuhitusega;

- väga ettevaatlikult ja väikeste annuste kaupa tuleb alustada ravi toore kartuliga maomahla ülehappesuse ja vere kõrge suhkruisalduse korral, samuti diabeedihaigetel ja neil, kel on kalduvus rasvumisele.

Igapäeva elus esineb juhtumeid, kus lapsi, kes on söönud rohelist kartulimarju, tabab raske mürgitus, kriipimistunne kurgus, kõhuvalu, iiveldus, oksendamine, kõhulahtisus, käte värisemine. Esmaabi andmisel tuleb kindlasti kannatanul **magu tühjendada ja loputada**, anda kuni arsti saabumiseni haput või värsket piima või üks munavalge.



Pildid: Erinevad kartulisordid (ülal) ja kartulivilid (all)

vadel ja sügisel) kolme nädala jooksul. Sel ajal juuakse pool klaasi mahla 3 korda päevas 30 min enne sööki.

Loomulikult mõjub mahla hästi maokarri, ülihappesuse ja kõhukinnisuse puhul, sest kartul vähendab maonõre eritumist ja alandab selle happesust. Neelupõletikul loputatakse suud toormahla. Esimese astme põletuse korral pannakse nahale toorest kartulist riivitud putru. Naha haavanditele ja halvasti paranevatele haavadele pannakse peale toorest riivitud kartulit, see vähendab mäda teket ja kiirendab paranemist. Kartulis sisalduv atsetüülkoliin toimib soodsalt peavalude korral.

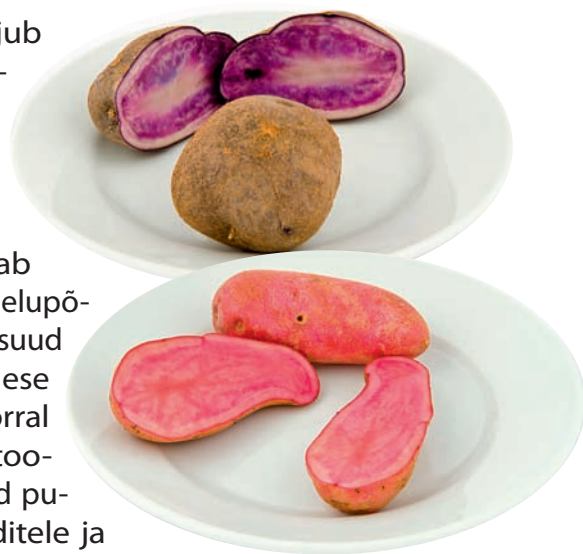

Kartul vähendab maksa ja vere kolesteroolisisaldust, stimuleerides kolesterooli muutmist sapphapeteks ja ergutades nende väljaviimist organismist. Seega on kartul hea toit ateroskleroosi profülaktikas.

Vana hea ravivõte on ägedate hingamisteede katarride ja bronhiidi korral kartuli keeduvee aurude sissehingamine. Kuuma kartuli keeduvee (koorimata kartuli keeduvesi) joomine võtab ära kõha ja on tõhus rögalahusti. Ka reumahaiged võiks kartuli keeduvett iga päev juua 1 kl peale sööki. Kuuma kartulivee auruvanni kasutatakse põiepõletikel. Toored kartuliviilud vähendavad sügelemist, kasutatakse ekseemide korral, kusjuures hoitakse haiguse piirkonnas 4-5 tundi. Nee-rude, südame-veresoonkonna haigustel kuulub dieettoiduna kartul esmaste roogade hulka.

Nahahaiguste puhul soovitatakse ka tärklise vanne (100 g vanniveele). Kartul on tuntud ka kosmeetikas. Keedetud kartulist koos piima ja munakollasega saab toitemaski näole või kätele. Käsi pehmendab ka kartulikeeduvesi.

Inglise arst Jean Carper annab oma 1988. aastal ilmunud raamatus „The Food Pharmacy” edasi olulise sõnumi – kartul sisaldab aineid, mis pidurdavad vähjarakkude levikut. Samas hoiatab ta kaugele arenenud suhkruhai-

guse puhul – mitte liialdada kartuliga, sest veres võib tõusta suhkrusisaldus.

Kui porgandeid, kapsast jm köögivilju soovitatakse vitamiinide ja ballastainete pärast süüa osaliselt toorel kujul, siis kartuli puhul jääb see ära, vaid toores kartulimahl raviks. Toitaineid säästvaim kartulite valmistamise viis on koorega keetmine või ahjus küpsetamine. Kooritud kartuleid keetes kaob kuni 1/3 C-vitamiinist, see kehtib ka teiste vitamiinide ja mineraalainete kohta. Värsketes kartulite koorimine ei tohiks kõne allagi tulla. Paljudes riikides süüaksegi prae kõrvale kartuleid koos koorega.

TÄHELEPANU!

Mitte mingil juhul ei tohi end ise ravida kartuli ja kartulimahla ning pidada kartulidieeti, eelnevalt konsulteerimata vastava eriala dietoloogiga, sest esineb selliseid maohaigusi, mille puhul isegi kartul, mis üldiselt on ju täiesti süütu aedvil, võib organismile kahjulikuks osutada.



Pildil: Erinevate kartulisortide õisikud

Allikas: Aive Luigela – „Kartul tervisele!« (Terviseleht), Gerda Kroom – „Kartuli raviomadused» (Odamees)



Datlid on islamimaailmas teada ja tuntud. Järgmisel korral uurime rohkemat - päritolu, erinevad sordid, parimad tootjad jne. Samuti lisandub veidi kulinaarset eksperimenti.

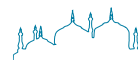



ELU EESMÄRK - PARADIIS

Tõlkinud: Amina Iirimaalt

Autor: šeikh Muhammad As-Saalih Al-Uthaimiin (rahimahu Allah)

SÜDAMETE LIHVIMISEST

Allah ütles: „Oo teie, kes te usute, pidage Allahit tihti meeles.“ (33:41)

„ ... ja meestele ning naistele, kes peavad Allahit tihti meeles ...“ (33:35)

Need ja mitmed teised värsiread käsivad meil Allahit pidevalt ja tugevalt meenutada, kuna ülistajale on Tema meenutamine (*dhikr*) hädatarvilik. Ta ei saa ilma selleta hakkama, sest iga vaba minut, mida ta ei veeda Allahi mäletamisega, ei too talle mingit kasu. Keegi, kellel on Allahist palju teadmisi ütles, et kui inimene saadab mööda sellise ja sellise arvu aastaid Allahit meenutades ning eemaldub sellest vaid hetkekski, siis see, mis ta kaotab, on tublisti sellest suurem, mis talle tulu tõi.

Al-Bayhaqii on edastanud, et Aisha (رضي الله عنها) jutustas, et Allahi Sõnumitooja (صلى الله عليه وسلم) ütles: „Kogu see aeg mida Aadama poeg ei ole oma elu ajal Allahi dhikriga veetnud, tuleb talle Viimsel Kohtupäeval kahjuna tagasi.“ [hasan]

Mu'aadh ibn Džabal (رضي الله عنه) on edastanud, et Allahi Sõnumitooja (صلى الله عليه وسلم) ütles: „Paradiisi elanikud kahetsevad ainult seda aega, mil nad ei meenutanud Allahit.“ [sahiih]

Mu'aadh ibn Džabal (رضي الله عنه) on edastanud, et Allahi Sõnumitoojalt (salla Allahu alaii wa sallam)

küsi, milline tegu on Allahile kõige armastatum. Ta (صلى الله عليه وسلم) kostis: „Hoida jätkuvalt oma keelt Allahi dhikriga niiskena, kuni rändate teise ilma.“ [hasan, Ibn Hibbaan]

Abu Dardaa (رضي الله عنه) lausus: „Kõigil on läige ja südame läikeks on Allahi meenutamine.“

Al-Bayhaqi on edastanud, et Ibn Umar (رضي الله عنه) jutustas, et Allahi Sõnumitooja (صلى الله عليه وسلم) ütles: „Kõigil on läige ja südamete omaks on Allahi dhikr. Pole midagi tõhusamat Allahi karistusest päästmiseks kui Tema dhikr.“ Küsi, kas isegi mitte džihaad? Ta (صلى الله عليه وسلم) vastas: „Isegi mitte siis, kui te võitleksite oma mõõgaga, kuni see murduks.“ [sahiih, Ahmad]

Südamed roostetavad nagu vask- ja hõbemündid. Selle rooste lakiks on Allahi dhikr, sest see on kui läige, mis nühib südame hiilgama nagu särava peegli. Kui see jäetakse, tuleb rooste tagasi. Kui see võetakse tagasi, siis süda jalle läigib. Südamed muutuvadki roosteseks Allahi meenutamise hülgamise ja patustamise tõttu, kuid nende kahe läikeks on Allahi andestuse järgi püüdlemine ja Tema dhikr.



Inimese süda muutub roostekarvaseks vastavalt tema hoolimatusele. Kui rooste sinna koguneb, siis see ei tunnista enam asju nagu need tegelikkuses on. Niisiis paistab valet tõena ja tõde valena, kuna see rooste aina tumeneb ja tumeneb. Süda ei ole tõe avatud, see ei eira valskust ning see on suurimaks südame hädaks.

Dhikri hooletusse jätmise ja ihadele järgi andmine ongi sellise südame tagajärjeks, mis lisaks veel puhub ära südame valguse ja pimestab tõe nägemise.

Allah, Kes on prii kõigest ebatäiuslikkustest, on keelanud ühtlasi ka kõikide nende inimeste järgimise, kes peavad end ülal oma ihade ja tujude järgi; kes astuvad üle piiride, kelle teod on kaotsi läinud ja eelkõige, kelle südamed on Allahi *dhikris* hoolimatud. (18:28)

Elava ja surnu vahegi seisneb Allahi meenutamises, kuna Allahi Sõnumitooja (صلى الله عليه وسلم) lausus: „Kes Allahit meenutab ja kes seda ei tee, on kui elav ja surnu.“ [Bukhari, Muslim]

Allikas: <http://abdurrahman.org/zikr/polishinghearts.html>

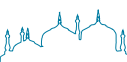

SURMAST

Allikas: "The Jurisprudence of Funerals in Islam"

Tõlkinud: Aisha

SURNUPALVE

37) EELTINGIMUSED

Surnupalvuse eeltingimused on samad, mis kohustuslike palvetegi puhul: palvetajal peab olema nii kehtiv *ghusl* kui ka *wudu*, ta peab seisma näoga Kaaba suunas, ta intiimpiirkond peab olema kindlasti varjatud. Peamiseks erinevuseks kohustuslike palvete ja surnupalvuse vahel on see, et surnupalvust võib pidada ükskõik, mis ajal, kaasa arvatud need ajad, mil tavaliselt palvetamine on ebasoovitav.

38) IMAAMI POSITSIOON

Sunnaks on, et imaam seisaks meesoost kadunukese puhul tema peaga vastakuti ja naissoost kadunukese puhul tema keha keskkohaga vastakuti. Anas (رضي الله عنه) on edastanud, et ta juhtis moslemeid surnupalvuses ja seisis otse kadunukese pea ees. Seejärel seisis ta otse naise keha keskkoha juures ja sooritas tema jaoks surnupalvuse. Temalt küsiti, kas Jumala Sõnumitooja (صلى الله عليه وسلم) oli meeste ja naiste puhul samamoodi seisnud ja ta vastas jaatavalt. (Ahmad, Abu Dawud)

39) KUIDAS SURNUPALVUST SOORITADA?

Kui kõik palveks vajalikud eeltingimused on täidetud, peaks palvetaja seisma nagu ta tavaliselt palve alguses seisab ning mõtlema *nijale* (kavatsusele) sooritada surnupalvust. Seejärel tõstab ta oma käelabad kõrvade kõrgusele ja lausub „allaahu akbar“, langetab käed rindke-

rele – vasem alla ja parem peale – ja retsiteerib mõttes Fatiha. Siis tõstab ta taas käelabad kõrvade kõrgusele ja lausub „allaahu akbar“, langetab käed taas rindkerele ja palub Prohvetile (صلى الله عليه وسلم) õnnistust ja rahu. Taas kord tõstab ta oma käelabad kõrvade kõrgusele ja lausub „allaahu akbar“, langetab käed rindkerele ja palub Jumalat kadunukese eest. Viimaks tõstab ta neljandat korda oma käelabad kõrvade kõrgusele ja lausub „allaahu akbar“, langetab käed rindkerele, palub ning viimaks pöörab oma pead paremale ja siis vasemale ning tervitab moslemeid.

40) MILLEST KOOSNEB SURNUPALVUS?

Surnupalvus viiakse läbi veidi teistsugusena kui kohustuslikud palved. Sellel on teatud tingimused, mille täitmata järtmine muudab surnupalvuse kehtetuks. Need tingimused on:

1. Nija ehk kavatsus: Jumala Sõnumitooja (صلى الله عليه وسلم) on öelnud: „Meie tegude üle mõistetakse kohut nende kavatsuste järgi. Igaüks saavutab selle, mida ta kavatses.“

2. Palves seismine: Õpetlased on ühel meelel, et palveks seismine on selle palve eeltingimuseks. Surnupalvus on kehtetu, kui seda tehakse muus positsioonis kui seistes, kui palvetajal on tegelikult võimalik seista. Hea põhjuseta istudes või ratsutades sooritatud surnupalvus on kehtetu.

3. Käelabade kõrvade juurde tõstmine ja (neli korda) „allaahu akbar“ lausumine: Jabir (رضي الله عنه) on edastanud, et Prohvet (صلى الله عليه وسلم) sooritas Negusele surnupalvuse ja ütles *takbiiri* neli korda.

4. Fatiha mõttes retsiteerimine peale esimest *takbiiri* ja Prohvetile (صلى الله عليه وسلم) rahu ja õnnistuse palumine peale teist: Al-Shafii on Abu Imama ibn Sahlilt edastanud, et üks Prohveti (صلى الله عليه وسلم) kaaslastest oli tolele öelnud, et imaami valjusti „allaahu akbar“ ütlemine on sunna. Seejärel tuleb peale esimest *takbiiri* mõttes Fatiha retsiteerida. Peale teist *takbiiri* peab Prohvetile (صلى الله عليه وسلم) rahu ja õnnistust paluma. Peale ülejäänud *takbiire* tuleb siiralt paluda ning viimaks palve vaikselt lõpetada. Bukhari on Talha ibn Abdullahilt edastanud, et too ütles: „Ma palvetasin koos Ibn Abbasiga. Ta retisteeris Fatihat ja ütles, et see on sunna.“

41) PROHNETILE (صلى الله عليه وسلم) RAHU JA ÕNNISTUSE PALUMINE

Jumala Sõnumitoojale (صلى الله عليه وسلم) võib ükskõik millisel viisil rahu ja õnnistust paluda ja see on piisav, kuid kõige parem on selleks kasutada Prohveti (صلى الله عليه وسلم) traditsioonist tuntud viisi: „Jumal, anna oma kaitse ja õnnistus Muhammedile ja Muhammedi perekonnale nagu Sa kaitsetid ja õnnistasid Aabrahami ja Aabrahami perekonda. Tõesti, Sa oled Ülistatuim, Auväärsem.“ Seda tuleks mõttes lugeda peale teist *takbiiri*.

42) PALUMINE PEALE KOLMANDAT TAKBIIRI

Seda peetakse surnupalvuse väga oluliseks osaks. Abu Dawud, Bayhaqi ja Ibn Hibban, kes pidasid seda traditsiooni tõeseks, on edastanud, et Jumala Sõnumitooja (صلى الله عليه وسلم) ütles: „Kui palvete kadunukese eest, siis paluge tema eest siiralt Jumalat.“ Seda võib teha ükskõik kui paljude või ükskõik milliste sõnadega, kuid parem oleks seda teha ühel järgnevatest tuntud viisidest:

- Abu Huraira (رضي الله عنه) ütles: „Ühe surnupalvuse ajal palus Jumala Sõnumitooja (صلى الله عليه وسلم) järgnevalt: „Oo Jumal, Sa oled tema Isand. Sa löid ta, andsid talle ta moon, juhtisid ta islamisse ja võtsid temalt ta hinge. Tõesti, Sa tunned tema sisemisi ja väliseid tegusid. Me oleme tulnud Su ette, et tema eest kosta, seega palun kaota ta patud.“

- Wathela ibn Al-Aska (رضي الله عنه) ütles: „Jumala Sõnumitooja (صلى الله عليه وسلم) juhtis meid ühe moslemi surnupalvusel ja ma kuulsin teda ütlemas: „Oo Jumal, see ja see, selle ja selle poeg on Sinu kaitse ja halastuse all. See-ga säästa teda hauakaristusest ja põrgupiinast. Tõesti, Sinu oled truuduse ja aususe Kaitseja. Oo Jumal, andesta ja halasta talle. Tõesti, sa oled Kõike-Andestav ja Halastavaim.“ (Ahmad, Abu Dawud)

- Awf ibn Malekalashgai (صلى الله عليه وسلم) ütles: „Ma kuulsin Prohvetit (صلى الله عليه وسلم) surnupalvust sooritades ütlemas: „Oo Jumal, andesta talle, halasta talle, anna talle armu ja ole temaga lahke. Pese teda puhtaima ja rikkumata veega. Puhasta ta pattudest nagu kõrvaldad mustuse valgelt rüült. Anna talle parem eluase kui ta eluase siinses ilmas. Tasu talle parema perega kui ta pere ja parema naisega kui ta naine siinses ilmas. Säästa teda hauakaristusest ja põrgupiinast.“ (Muslim)

- Abu Huraira (رضي الله عنه) ütles: „Jumala Sõnumitooja (صلى الله عليه وسلم) ütles: „Oo Jumal, andesta meie elusatele, meie surnutele, meie noortele, meie vanadele, meie meestele, meie naistele ja neile, kes puuduvad. Lase neil, kellele Sa elu annad, elada islami jaoks ja neil, kelle Sa enda juurde võtad, surra usus. Oo Jumal, ära jäta meid ilma tema eest palumise tasust. Ära lase meil peale teda eksida.“ (Ahmad ja teised sunniidid) Kui kadunukene on aga laps, on parem lausuda: „Oo Jumal, olgu ta meile teerajajaks; tee temast meile tasu ja varanduse allikas.“ (Bukhari, Bayhaqi) An-Nawawi ütles: „Kui kadunuke oli poiss või tüdruk, siis andesta meie elavatele ja surnutele.“ Ta lisas: „Oo Jumal, olgu ta oma vanematele teerajajaks. Tee temast au ja vahendaja. Luba tal muuta nende heade tegude kaal Ülestõusmispäeval raskemaks. Anna neile kannatlikkust. Ära saada neile peale teda kannatusi ega jäta neid ilma tema tasust.“ Kõiki neid suplikatsioone lausutake peale kolmandat *takbiiri*.

43) PALUMINE PEALE NELJANDAT TAKBIIRI

Isegi kui peale kolmandat *takbiiri* on juba palutud, on peale neljandat *takbiiri* palumine siiski soovitatav. Abdullah ibn Abu Awfa jutustas, et üks tema tütardest suri. Ta tegi surnupalvuse ajal neli *takbiiri* ja palus nii kahe viimase *takbiiri* vahel kui ka peale viimast *takbiiri* ja ütles: „Nii tegi Jumala Sõnumitooja (صلى الله عليه وسلم) surnupalvust.“ (Ahmad) Al-Shafii ütles: „Oo Jumal, ära jäta meid tema tasust ilma ega too meile peale teda kannatusi.“ Abu Huraira poeg ütles: „Peale neljandat *takbiiri* oli vanadel eelkäijatel kombeks öelda: „Oo Jumal, saada meile seda, mis on hea nii siinses elus kui ka Teispooluses ja päästa meid põrgutule piinast.“

44) TERVITUSED

Islami õigusteadlased on ühel nõul, et lõpus rahuteravituste ütlemine on kohustuslik. Ibn Masud (رضي الله عنه) ütles: „Rahuteravituste ütlemine surnupalvuse lõpus on sama mis iga tavalise palve puhul. Piisab, kui öelda „assalaamu aleikum“.

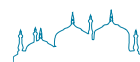

Poiss, kes püüdis põgeneda surma eest

Tõlkinud: Khadija

Allikas: <http://www.haqislam.org/the-boy-who-tried-to-escape-death-ch7/>

SEITSMES OSA

Ahmed vaatab pingsalt maha ja jätkab tee ületamist. Saatan tunneb surma kohalolekut ja kiirustab oma vaenlasele Ahmedile vastu.

„Vaata seda naist, Ahmed! Ta on kaunis! Vaata teda, naudi, võta vabalt! Ta tahabki, et sa teda vaataksid!” sosistab saatan tema kõrva.

Äkitselt, mõningad meetrid grupist eemal, kaotab veoauto juhitavuse. Nad kuulevad tagasi vaadates valju pidurikriinat ja näevad veoautot endi poole libisemas! Ahmed näeb, et vanem väarikas moslemiõde on just kokkupõrke joonel. Ta viskab oma kotid maha ja tormab õe poole.

„Jumala nimel! ... Kui ma midagi Jumala nimel teen, siis tahan päästa selle õe ... et Jumale meelehead teha!” käib mõttesähvatus Ahmedil peast läbi, kui ta naise juurde jookseb, et ta teelt lükata. Samal hetkel põrutab veoauto Mole ja tüdrukule otsa ja paiskab nad õhku. Käes on Ahmedil kord. Ta jõuab vanema õe teelt lükata ent saab ise autolt tugeva löögi. Sekundid hiljem lamavad kolm teismelist vereloigus.

„Oh Jumal, ma kardan, ma ei taha nii surra, ma pole veel oma viit palvet teinud ja paastunud ka mitte...” ütleb Ahmed vaevaliselt ja ta silmist valguvad pisarad. Veri voolab ta küljest ja kolbast.

Kokkupõrge oli piisavalt vali, et inimesed kodudest välja vaatama jookseks, mis juhtunud on. Isegi kohaliku mošee imam tuleb joostes kohale. Šeikh märkab jube eemalt Ahmedit ja jookseb nii kiiresti, kui saab poisi poole.

„Ahmed!” hõkab imam tema poole kiirustades ja haarab ta verise käe.

„Ütle *šahaada!*” hüüab ta poisile.

Äkitselt tunneb Ahmed külma hingust. Segaduses vaatab ta üles ja näeb midagi, mida ta ei oskaks iialgi oma elus ette kujutada: kaks gruppi hämmastavaid ingleid maanduvad taevast. Üks grupp hiilgab kui päike. Tiivad nii laialt avatud, kui silm ulatub. Nende nägudest ja kehast kiirgab ilu, rahustavad käed pikalt ette sirutatud. Teiste inglite näod ja kehad on tumedad ning hirmuäratavad, ilmed väga õudsad. Nende suust paiskub kõuemürinat ja nad hoiavad käes piinamisriistu.



„Lää iläähä illa llah!” hüüab Ahmed.

Imam naeratab, tema põskedelt jooksevad alla suured pisarad. Ta märkab Ahmedi otsmikul higipiisku. Ta teab, et higine laup on hea märk.

Ahmedil pole veel õrna aimugi, milline grupp inglaid kellegi juurde läheb. Järsku tunneb Ahmed enneolematut rahulolu, mida ükski inimene maises ilmas tunda ei saa, kui ta endale teadvustab, et kirjeldamatult kaunid inglid teda vaatavad! Ahmed sirutab oma käed nende poole, et valust pääseda.

„Ära enam nuta Ahmed. Tule meie juurde. Me oleme su sõbrad. Me armastame sind nii väga, Ahmed. Me hoolitseme sinu eest ja valvame sind, kuniks kohitud Jumalaga, kes on sinu üle väga õnnelik!” hüüavad inglid hetkel, kui Ahmedi käed nende omadega kokku puutuvad. Aeglaselt, nagu ema võtab vastsündinud beebi, võtavad ka nemad Ahmedi hinge.

Pisarad voolavad mööda Ahmedi põski alla sellest šokeerivast vaatepildist. Ta märkab imeilusat värvilist hälli moodi voodit, mida üks inglitest kannab. Kui inglid ta hinge ettevaatlikult hälli asetavad, piserdab üks inglitest Ahmedi peale imehästi lõhnavat muskust, mida pole keegi peale Ahmedi veel nuusutanud. Nagu imepisikesed vilkuvad tähed langevad muskusepiisad Ahmedi peale kui värvilised lumehelbed.

Sel ajal, kui Ahmedi auväärse surma eest hoolitsetakse, piinavad hirmsad inglid Mod ja temaga koos olnud tütarlast. Inglid rebivad nende hinged kehast välja, kui krussis puuvillatombu märjast vatist. Ahmedi juures olevad inglid kaitsevad teda aga kuulmast piinarikkaid karjeid ta sõbra poolt.

Jätkub!

اللَّهُمَّ صَلِّ عَلَى مُحَمَّدٍ وَعَلَى آلِ مُحَمَّدٍ

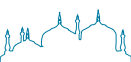



Dr. A.B. Philips

Jeesuse tõeline sõnum

Tõlkinud: Aisha

NELJAS PEATÜKK: TEE

Prohvet Jeesuse sõnumi teiseks aspektiks oli tema kutse inimestele, et need käiksid mööda tema „teed“. Prohvetite ülesandeks läbi aegade on olnud tuua jumalikke seaduseid või kinnitada neid, mida on toonud eelnevad prohvetid ja kutsuda inimesi kummardama Jumalat, kuuletudes jumalikult ilmutatud seadusele. Prohvetite ülesandeks oli ka enda eeskujuga järgijatele ette näidata, kuidas Jumala seadust rakendades elama peab. Seega igaüks, kes neisse uskus, pidi ka nende õpetuse järgi elama. Selle põhimõtte võime leida ka Johannese evangeeliumist: „Mina olen tee ja tõde ja elu, ükski ei saa Isa juure muidu kui minu kaudu!“ (Jh.14:6)

Kuigi need, kes Jeesust kummardavad, kasutavad seda värssi tavaliselt tõendina Jeesuse jumalikkusest, siis Jeesus ei kutsunud inimesi üles end Jumala asemel või Jumalana kummardama. Kui Jeesus tõesti need sõnad lausus, siis loogiliselt võttes tähendavad need lihtsalt, et keegi ei saa Jumalat teenida, ilma et nad teeksid seda viisil, mida Jumala enda saadetud prohvet on õpetanud. Jeesus selgitas oma järgijatele, et nad saavad Jumalat teenida vaid viisil, mis tema neile õpetas. Ka Koraanis on Jumal õpetanud Muhammedi inimkonda teavitama, et vaid läbi prohveti

järgimise on võimalik Jumalat tõeliselt armastada ja teenida: „**Ütle (oo Muhammad): „Kui sa (tõeliselt) armastad Jumalat, järgi mind (prohvetit)! Jumal armastab siis sind ja andestab sinu patud.“** Ja Jumal on Andestavaim, Halastavaim.“ (3:31)

Prohvetite tee on ainus tee Jumala juurde, sest Jumal Ise on selle tee määranud ja prohvetite mõte oligi selles, et Jumala näpunäiteid inimestele edasi anda. Ilma prohvetiteta ei teaks inimesed, kuidas Jumalat teenida. Sellest tulenevalt ei tohiks prohvetite õpetusele ise midagi lisada.

Kõiksugused lisandused usku peale prohvetite aega on saatana innustatud kõrvalekaldumine tõelisest usust. Prohvet Muhammed ütles selle kohta: „Igaüks, kes islami usule midagi lisab, sellelt ei võeta seda vastu.“¹ Ka igaüks, kes on Jumalat teeninud vastupidiselt Jeesuse õpetusele, on seda teinud tulutult.

JEESUSE TEE

Kõigepealt tuleks kindlasti märkida, et Maarja poeg Jeesus oli viimane juutide prohvet. Ta elas Toora, Moosese seaduse kohaselt ja õpetas seda ka oma järgijatele. Matteuse evangeeliumis on kirjas: „*Ärge arvake, et ma olen tulnud tühistama käsuõpetust või prohveteid; ma ei ole tulnud neid tühistama, vaid täitma. Sest tõesti ma ütlen teile, kuni kaob taevas ja*

¹ „Sahih Al-Bukhari“, köide 3, lk 535, nr 861 ja „Sahih Muslim“, köide 3, lk 931, nr 4266

maa, ei kao käsuõpetusest mitte ühtki tähekest või ühtki märgikest, enne kui kõik on sündinud.” (Mt.5:17-18)

Kahjuks aga juba vaevalt viis aastat peale Jeesuse misjoni lõppu, hakkas Tarsusest pärit Saulus – kes väitis, et Jeesus olevat talle end ilmutanud – Jeesuse teed muutma. Paulus² austas Rooma filosoofiat ja rääkis uhkelt oma Rooma kodaniku staatusest. Ta uskus, et mitte-juutidest kristlasteks hakkajaid ei tohiks mingil tingimusel Tooraga vaevata. Apostlite tegude autor tsiteerib Paulust järgnevalt: „Ja et igaüks, kes usub mõistetakse õigeks tema sees kõigest sellest, millest te ei võinud õigeks saada Moosese käsuõpetuse kaudu.” (Ap.13:39)

Peamiselt läbi Pauluse püüdluste hakkas kristliku kiriku judaistlik pale muutuma. Paulus on enamike Uue Testamendi kirjade autor ning kirik peab neid ametlikuks kristlikuks doktriiniks ja inspireeritud pühakirjaks. Nendest kirjadest ei ole võimalik lugeda Jeesuse evangeeliumi kohta; need kirjad isegi ei esinda kuidagi Jeesuse sõnumit.³ Selle asemel muutis Paulus Jeesuse õpetuse hellenistlikuks (Kreeka-Rooma) filosoofiaks.

Järgnevalt käsitlesime mõningaid prohvet Jeesuse õpetusi, mida ta ka ise järgis, kuid mille kirik hiljem on hüljanud. Enamik neist õpetustest on aga säilinud ja taaselustatud Jumala viimases sõnumis, mille Jumal Muhammedi kaudu inimkonnale ilmutas.

1) ÜMBERLÖIKAMINE

Jeesus oli ümberlõigatud. Vana Testamendi kohaselt algas see traditsioon prohvet Aabrahamiga, kes ei olnud ei juut ega kristlane. Moosese 1. raamatus seisab: „Ja Jumal ütles Aabrahamile: „Ja sina pead mu lepingut pidama, sina ja su sugu pärast sind põlvest põlve. See on minu leping minu ja teie ning sinu soo vahel pärast sind, mida te peate pidama: kõik meesterahvad tuleb teil ümber lõigata! Te peate oma eesnaha liha ümber lõikama ja see olgu minu ja teie vahelise lepingu märgiks. Kaheksapäevastena tuleb teil ümber lõigata kõik teie meesterahvad põlvkondade viisi, olgu peres sündinud, olgu raha eest ostetud ükskõik missuguselt võõralt, kes sinu soost ei ole, kindlasti tuleb ümber lõigata niihästi su peres sündinu kui su raha eest ostetu. Minu leping peab teie ihu küljes olema igavese lepinguna!” (1Mo.17:9-13)

Luuka evangeeliumis seisab: „Ja kui kaheksa päe-

2 Tema uus nimi.

3 „Biblical Studies From a Muslim Perspective“, lk 18.

va täis sai ja laps pidi ümber lõigatama, pandi temale nimeks Jeesus, mille ingel oli pannud, enne kui laps sai ema ihusse.” (Lk.2:21)

Sellest tulenevalt oli ümberlõikamine osa Jeesuse õpetusest, tema teest. Kuid enamik kristlasi ei ole Pauluse argumentide tõttu tänapäeval ümberlõigatud. Paulus nimelt väitis, et ümberlõikamine oli hoopis südame jaoks. Oma kirjas roomlastele kirjutab ta: „Vaid juut on see, kes seda on seespidi, ja südame ümberlõikamine on vaimus, mitte otseselt.” (Rm.2:29) Oma kirjas galaatlastele kirjutab ta: „Vaata, mina, Paulus, ütlen teile: Kui te lasete endid ümber lõigata, siis ei ole teil Kristusest mingit kasu.” (Gl.5:2) Kuid see oli vaid Pauluse arvamus, samal ajal kui Jeesuse sündant ei ole keegi ümber lõiganud, nagu ta ka ei rääkinud kunagi südame ümberlõikamisest. Ta pidas kinni „igavesest lepingust“ ja sai lihas ümberlõigatud.

Prohvet Muhammedit tsiteerides: „Prohveti teed⁴ näitab viis teguviisi: ümberlõikamine, intiimpiirkonna ja kaenlaaluste karvade kõrvaldamine, sõrme- ja varbaküünte lõikamine ja vuntside trimmimine.”⁵

2) SEALIHA

Jeesus ei söönud siga, sest ta järgis Moosese seadust. Moosese 3. raamatus seisab: „...ega siga, sest tal on küll sõrad, täielikult lõhestatud sõrad, aga ta ei malletse mälu; ta olgu teile roojane. Nende liha ärge sööge ja nende korjuseid ärge puudutage, need olgu teile roojased.” (11:7-8)

Jeesuse ainus kokkupuude sigadega oli, kui ta lubas ebapuhastel hingedel, kes olid ühe mehe üle võtnud, sigadesse siseneda. Kui need hinged seakarja sisenesid, jooksid sead vette ja uppusid. Enamik inimesi, kes end tänapäeval kristlasteks nimetavad, mitte ainult ei armasta sealiha vaid ka neid loomi endid, sest nendest on tehtud nii lastelaule, muinasjutte, multfilme kui isegi lastefilme.

Islamis on sealiha ning selle kõrvalproduktide keeld säilinud Prohvet Muhammedi ajast kuni tänapäevani ja sellest peetakse rangelt kinni. Koraanis on kirjas: „**Ta on teile keelanud vaid (enne verisutamist) surnud loomad, vere, sealiha ja selle, mis on pühendatud teisele peale Jumala. Kuid kes on sunnitud seda soovitama ja piire ületamata, sel-**

4 Siinkohal kasutatud araabiakeelne termin on „fitra“, mis otsetõlkes tähendab „loomus“.

5 „Sahih Al-Bukhari“, köide 7, lk 515, nr 777 ja „Sahih Muslim“, köide 1, lk 159, nr 495.

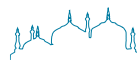

lel pole süüd. Tõesti, Jumal on Andestav ja Halastav.” (2:173)⁶

3) VERI

Jeesus ei söönud ei verd ega midagi, mis verd sisaldaks. Jumal andis Moosese 5. raamatu kohaselt käsu: „Aga te ei tohi süüa verd – valage see maha nagu vesi!” (5Mo.12:16) Moosese 3. raamatus seisab: „Ärge sööge midagi ühes verega! Ärge ennustage märkidest ja ärge tegutsege nõidusega!” (3Mo.19:26)

See käsk on säilinud ka Koraanis: „**Ütle: „Ma ei leia sellest, mis mulle on ilmutatud, keelatud söögi-poolist, kui välja arvata surnud (loomad) või väljalastud veri või sealiha – sest tõesti see on eba-puhas ...”** (6:145)

Sellest tulenevalt on Jumal määranud kõigile nei-le rahvastele, kellele prohvet on saadetud, spetsiaal-sed loomade tapmise meetodid, et kindlasti enamik verd efektiivselt tapetud looma seest kätte saada ja inimestele Jumala heldust meenutada. Koraanis võib nende meetodite kohta lugeda järgmist: „**Ja igale kogukonnale oleme määranud kombeta-lituse (loomade tapmiseks), et nad meenutaks Jumala nime selle üle, mis Jumal on neile looma-dest võimaldanud ...”** (22:34)

Jeesus ja tema varajased järgijad järgisid õiget loo-made tapmise meetodit, nimetades Jumala nime ja lõigates läbi kaelaveenid, samal ajal kui loom veel elus oli, et süda edasi verd pumpaks ja see kehast väljuks. Tänapäeva kristlased ei pea aga taoliseid meetodeid eriti olulisteks.

6 Vaata ka 5:3.

4) ALKOHOL

Jeesus pühendas oma elu Jumalale ja seega ütles lahti ka alkohoolsetest jookidest, nagu 4. Moosese raamat õpetab: „Ja Jehoova rääkis Moosesele, üteldes: „Räägi Iisraeli lastega ja ütle neile: Kui mees või naine töötab erilise nasiiritootuse, et Jehoovale pühendu-da, siis ta peab hoiduma viinast ja vägijoogist; ta ei tohi juua veini- ega viinaädikat; ta ärgu joogu ka mitte mingisugust viinamarjamahla ja ärgu söögu värsked või kuivatatud viinamarju. Kõigil oma nasiiripõlve päe-vil ta ei tohi midagi süüa, mida toodetakse viinapuust, isegi mitte kivikesi ega kesti!” (4Mo.6:1-4)

Koraani 5. peatükis keelustab Jumal alkohoolsed joogid lõplikult: „**Oo teie, kes te usute, tõesti, al-kohol⁷, hasartmäng, kivialtarid⁸, nooltega en-nustamine on rüvetus saatana tööst, seega väldi-ge seda, et võiksite olla edukad.**” (5:90)

Mis puutub aga „vee veiniks muutmise imesse”⁹, siis see leidub vaid Johannese evangeeliumis, mis on seega vastuolus kolme teise evangeeliumiga. Nagu varem juba mainitud, peeti kristliku kiriku algusaegadel Johannese evangeeliumi ketserlikuks¹⁰, samas kui teistest kolmest räägiti kui sünoptilistest evan-geliumitest, kuna nende tekstid käsitlesid Jeesuse elu väga sarnaselt.¹¹ Sellest tulenevalt on Uue Testa-mendi õpetlased antud insidendi autentsuse suhtes kahtleval seisukohal.

7 *khamr* – ar k – vein, alkohol; laiemas tähenduses kõik, mis katab meeli, st igasugused meelemürgid.

8 St nendel teistele peale Jumala ohverdamine.

9 Jh.2:1-11

10 „The Five Gospels”, lk 20.

11 „The New Encyclopaedia Britannica”, köide 5, lk 379.84.



Lugeja küsib lugeja vastab



Mida tead islami majandust, pangandust ja üldse raha ning äri puudutavast? Kas see ka kuidagi sind ennast igapäevaselt puudutab? Kui jah, siis kuidas?

Põhiliste küsimustega olen kursis, nt intressi ei tohi võtta ja kui pank seda maksab automaatselt, siis tuleks anda see heategevusse, kuid hasanasid selle pealt ei saa. Kellelegi äritegevuseks raha laenates ei tohi samuti intressi võtta, vaid jagatakse riski – kui äri läheb hästi, jagatakse kasumit ja samuti vastupidisel juhul kahjumit. Samal põhimõttel toimivad ka islamipangad.

Natuke käib siia teema alla ka pärimisseadus, mille kohaselt on põhireegliks, et mees pärib kaks korda rohkem kui naine ja moslemid ei päri mittemoslemilt ega vastupidi.

N.

Islami majanduse ja äri kohta ma eriti ei tea. Tean, et liigkasu (riba) ei tohi küsida raha laenamisel. Ja tean, et see, kes raha küsis, võib ise omal soovil rohkem raha tagasi anda: Jabir bin Abdullah jutustas: „Ma läksin Prohveti juurde ajal, kui ta oli mošees. (Mis'ar arvab, et Jabir läks enne lõunat.) Peale seda, kui Prohvet lasi mul palvetada kaks rakat, maksis ta mulle oma võla ja andis lisa summa.“ (Bukhari 3:41:579)

Ise ma laenu ei võta (ja ka mingeid liisinguid/järelmaksuid/viiviseid ei pea tasuma), tänu Jumalale, ja seega see ei ole mulle probleemiks. Samas näiteks kasumi teenimine aktsiate või tähtajalise hoiuse pealt paneb mind küll mõtlema, kas see kasum on islami reeglitega kooskõlas või mitte.

A.

Intressiga ei tohi mingit tegemist teha. Äris petta ja valetada ei tohi. Ka oksjonil pakkumistel on omad reeglid. Puudutab igapäevaselt nõnda, et kui tahan näiteks pangas konto avada, pean valima käibekonto mitte hoiukonto; pangast ei tohi intressiga laenu võtta; krediitkaardi peab valima sellise, mis ei korja intresse ja raha ei tohiks niisama „tuulde visata“. Pole midagi rasket ja elatud saab ikka, alhamdulillah. Kui pole võimalik siinses elus oma maja omada, siis unistan sellest Teispooluses, inšaAllah.

A.

Islami majandusest tean seda, et kui annad/võtad raha võlgu, siis ei tohi sellest endale kasumit võtta. Islamimaades võib pangalaenu võtta ka intressita (ei ole kindel, kas kõikides). See on minu meelest täiesti õige tegu! Isegi pidi vist patt olema, kui võtad näiteks pangalaenu (intressiga), kui see just eluliselt vajalik ei ole. Meie igapäevast elu just see pole mõjutanud/puudutanud (veel?).

J.

Tean ainult seda, et nii intressi andmine kui ka võtmine on haram.

K.

Peamist, mis mind ennast igapäevaselt puudutab, tean. Intress (nii andmine kui ka võtmine) on keelatud. Krediitkaardil tuleb krediit kinni panna, et sealt pealt mingit intressi maksma ei peaks. Kui pole võimalik tavaliselt pangakontol intressiarvestust kinni panna, siis peab igal aastal, kui pank seda maksab,



selle almusena ära andma, aga mingit tasu selle eest ei saa. Islamipangad toimivad põhimõttel, et kui antakse laenu, siis ei määrata mitte kindlast intressi selle pealt vaid pank jagab laenusaaajaga riski: kui laenusaaaja teenib, siis teenib ka pank ja kui laenusaaaja jääb kahjumisse, jääb ka pank tema arve suhtes kahjumisse.

Kuna majandus ei ole eriti mulle südamelähedane teema, siis väga täpselt asju ei tea, nii et ootan suure põnevusega uut lqra numbrit.

A.

Ma ei tea islami majandusest väga palju peale selle, et intress on haram. Niipalju tean ka, et kehva- maid datleid, mida on 2kg ei tohi 1kg heade datlite vastu vahetada, sest siis tekib juba intress, kuid loomadega kaubitsemises see ei kehti, parema kaameli saamiseks võib küll vastu kaks kehvemat anda. Seletus sellele oli see, et datleid on kasutatud raha asemel. Islamis on selliseid raha seisuses asju vähemalt kuus: kuld, hõbe, nisu, oder, datlid ja sool. Neid saab vahetada võrdne kogus võrdse koguse vastu. Loom ei saa olla „raha“, sest loom võib ära surra või haigestuda. Raha väärtus on raha sees ning väärtuse on andnud Jumal. Antud olukorras, kus on 2kg kehvemaid datleid ja soovid saada 1kg paremaid on lahenduseks see, et müüd need kehvemad maha ja saadud raha eest ostad 1kg häid datleid.

Igapäevaselt on islami raha mind puudutanud niimoodi, et kuulsin 696 pKr tehtud islami kuld-dinaarist ja tellisin mündipoe kaudu endale selle koopiat, sest seal on esiküljel ja tagaküljel suurad Koraanist (ees 9:33 ja taga nr112).

Tulevikus, kui mul intressidega öppelaen tasutud saab, siis kavatsen enam mitte intressiga laenu võtta ja igapäevatöö eest saadav raha peaks tulema samuti halal allikast.

K.



PUDRUPOTIKE, KEEDA!

TUNESIA
KÖÖK

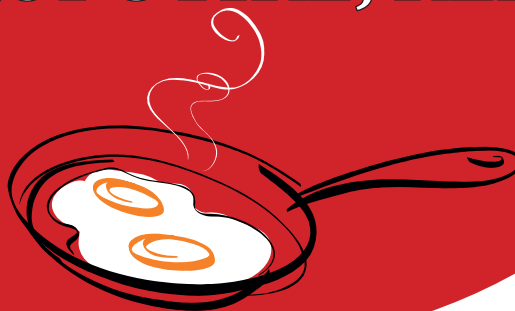

Kokk: Karima

Allikas: <http://karimasfood.blogspot.com/2012/01/ricotta-tajin.html>

RICOTTA TAŽIIN

800 g ricottat
500 g kanaliha
8 muna
suur kimp spinatit (ruccolat, muud rohelist saab ka kasutada)
250 g riivitud juustu
soola
pipart
kurkumi

Haki spinat väiksemaks ja keeda nii 4 minutit. Keeda kanaliha soola ja kurkumiga maitsestatud vees pehmeks või kasuta näiteks praetud või grillkana. Ricottale lisa munad, spinat, hakitud kana, riivjuust, sool, pipar, kurkum. Sega ühtlaseks massiks ning vala segu vormi. Küpseta ahjus 180-200 kraadi juures umbes 35 min.



Kokk: Karima

Allikas: <http://karimasfood.blogspot.com/2011/11/kookose-shokolaadi-ruudud.html>

KOOKOSE-ŠOKOLAADI RUUDUD

4 muna
4 spl jahu
4 spl suhkrut
Ümbris:
200 g tumedat šokolaadi
30 g võid
natuke vahukoort või kohvikoort

Vahusta munad suhkruga kõvaks vahuks. Sega puulusikaga juurde sõelutud jahu ning klopi korralikult läbi. Vala ahjuplaadile mis on eelnevalt kaetud küpsetuspaberiga. Küpseta biskviiti 200 kraadi juures 15-20 min kuni on pealt kuldpruun ja kui pinda katsud, siis kumiseb.

Sulata šokolaad vesivannil, lisa võid ja koor, sega läbi. Kui biskviit on valmis ja jahtunud, lõika sellest ruudud ning pista šokolaadimassi. Võta rest või taldrik, pane šokolaadised ruudud kookoshelvestesse ja seejärel restile kuivama.



MAROKO KÖÖK



Kokk: Sarah Iirimaalt

Allikas: <http://killukemarokot.wordpress.com/>

TAKTOUKA ehk SOE TOMATI JA GRILLITUD PAPRIKA SALAT

4 tomatit, nahk ja seemned eemaldatud
2 rohelist paprikat, grillitud ja nahk eemaldatud
4 spl oliivõli
3 küüslaugu küünt, hakitud
½ tl vürtskööment
Sool ja pipar
½ spl peterselli, hakitud
½ spl koriandrit, hakitud

Paprikate grillimiseks aseta need kas gaasileegi kohale metallist varda otsas neid keerates, kuni nahk muutub mustjaks või löika paprika neljaks, puhasta seemnetest ja aseta hõbepaberiga kaetud ahjuplaadile, nahk üleval pool, grilli alla 10-15 minutiks, kuni nahk tumeneb ja seejärel kata paprikad hõbepaberiga ja jäta 10 minutiks jahtuma.

Eemalda paprikalt nahk ja tükelda. Eemalda tomatitelt koor ja seemned ning tükelda. (Kui kasta tomatid 50 sekundiks keevasse vette, see aitab koorel kergesti eemalduda.)

Kuumuta pannil oliivõili ja tõsta pannile hakitud tomatid ja purustatud küüslauk. Maitsesta vürtsköömeni, soola ja pipraga. Hauta tomateid pannil 5-7 minutit, kuniks tomatid on pehmed. Lisa grillitud paprika, petersell ja koriander ning hauta veel 1-2 minutit.

Serveeri salatit soojana või külmana, võid serveerida ka lapiksaia vahele koos grillvorsti või kebabiga.



TÜRGI KÖÖK

Kokk: Zeynep

Allikas: <http://lola-elise.com/recipes/lahmacun-recipe>

LAHMACUN ehk TÜRGI PITSA

Taigen:

1 tl kuiva pärm

0,5 tl suhkrut

1+1/2 tassi leiget vett

4,5 tassi jahu (võib kasutada nisujahu)

pintseldamiseks oliiviõli

Täidis:

340 g veise-või lambahakkliha

1 suur sibul

2-3 küüslauguküünt

2 spl võid

1,5 tassi värsket peterselli

1 tass värsket piparmünt

1 keskmine tomat

1 tl punast pipart

1 jalapeno või marineeritud kuum paprika (valikuline)

1 tl paprika (valikuline)

1 tl köömneid (valikuline)

soola vastavalt maitsele

1 sidruni mahl

õli taina pintseldamiseks

Väikeses kausis segada pärm ja suhkur. Lisada 1/2 tassi leiget vett, segada hästi ning katta kauss. Võib panna kausi sooja kohta, et pärm käärima hakkaks. Hoida segu soojana umbes 15 minutit ilma kausilt katet võtmata. Suurde kaussi panna kokku ülejäänud vesi, jahu ja pärm segu. Segada kõik hästi läbi ja sõtkuda pehmeks jõuliseks taignaks. Lisada jahu ja vett, kui vaja. Hästi sõtkutud taignaga on hiljem lihtsam töötada! Kata taigen natukese õliga, ning jätta rätiku

(ja kaane) alla sooja kohta paisuma. Lase kerikad 1 tund. Kui kate ära võtta, peaks taigen olema kahekordselt kerkinud. Kui aeg on täis, võta kate kausilt, ning vajuta taigen natuke alla. Kata laud jahuga ja aseta taigen lauale. Lõika see väikesteks tükkideks (tennisepallist väiksemad, golfpallist suuremad tükid). Peaks saama umbes 10-12 tükki. Rulli iga tükk ja aseta jahusele pinnale. Kata riidega ning lase seista kuni täidis on valmis (20 minutit umbes). Lülita ahi sisse 215°C peale.

Pese rohelised aedviljad hästi ja haki. Lõika sibul ja küüslauguküüned tükkideks, haki tükid mikseris peenikeseks. Kuumuta pann keskmisel tulel, sulata või, lisa sibula ja küüslaugu segu, pruunista umbes 1 minut. Kahanda kuumus madalaks, kata kaanega ja keeda tasasel tulel veel 2 minutit. Võta pann tulelt ja jahuta sibulasegu maha.

Koori tomati nahk ja lõika väikesteks tükkideks.

Pane kõik koostisosad ühte suurde kaussi. Lisa punane pipar, sool, köömned (valikuline), sidrunimahl, paprika (valikuline), hakitud jalapeno (vabatahtlik, võib ka hakkida marineeritud kuuma paprikat) ja sega kõik väga hästi kokku. NB! Koostisosad peavad väga hästi segatud olema!

Võta üks taignapall ja rulli ringiks (lame ring või ovaal 5mm paksusega). Kui on õhuke taigen, tuleb Lahmacun krõbe. Võta küpsetuspaber ja piserda sellele natuke õli, aseta rullitud taigen küpsetuspaberile, pintselda natuke oliiviõliga, lisa taignale 2 supilusikatäit täidist ja lükka täidis väga õhukeseks katteks. Kõigi pitsade jaoks piisab kolmest küpsetuspaberist. Pane 2 küpsetuspaberit korraga ahju, sest pealmine küpseb kiiremini. Kui võtad valmis pitsad välja, keera alumine osa üles ning aseta uued alumisele paberile.

Ahi peaks jääma 215°C peale – mitte liiga kõrgele või madalale. Kuna pidevalt peab avama ahju ust, võib tegelik temperatuur jääda 187°C peale. Küpsenud Lahmacun on krõbe ja keskelt pehme. Nurgad on ilusti pruunid.

Võta pitsad küpsetuspaberilt ja aseta suurele alusele, kata rätikuga kuni kõik on valmis. Lahmacun pehmeneb rätiku all, tehes pitsa kergeks.

Afiyet olsun!



TAŽWIID – KORAANI RETSITEERIMISE KUNST

Tõlkinud ja koostanud: Aisha
Allikas: www.abouttajweed.com

MITTE-ARAABLASTE RETSITATSIOONIVEAD

Mitte-araablaste levinuim viga Koraani retsiteerimisel on tähed ise, st tähtede valest kohast hääldamine ja vale pikkus – nii pikemalt kui ka lühemalt hääldamine kui vaja. Iga lühivokaal konsonandi kohal tuleb välja hääldada ühe täistähepikkusena. See- ga tuleb *damma* (lühike u) hääldada sama pikalt kui *kasra* (lühike i) või *fatha* (lühike a), välja arvatud juhul kui neile lühikestele vokaalidele järgneb mõni *medd* täht (ehk pikk vokaal), nagu näiteks:

كَمَا
الَّذِينَ
مَعْدُودَاتٍ

Medd tähti tuleb hääldada kahe vokaalipikkustena, välja arvatud juhul, kui neile järgneb kas *hamza* või *sukuun*.

كَتَبَ

Selles sõnas on kõik vokaalid ühepikkused; teisisõnu on selles sõnas kokku kolm vokaalupikkust. Sõnas ei ole ühtki *medd* tähte, seega ka mitte ühtki pikendatud vokaalut.

LEVINUIMAD

كُتِبَ

Ka selles sõnas on kõik vokaalud täpselt ühepikkused ehk kokku on kolm vokaalupikkust. Siingi ei ole ühtki *medd* tähte, seega ka mitte ühtki pikendatud vokaalut.

Nagu varem mainitud sai, on kõigil vokaalidel sama pikkus. See ei kehti aga nende tähtede kohta, millel vokaalid puuduvad – neid nimetatakse *saa-kin* tähtedeks (ehk tummadeks tähtedeks). *Saa-kin* tähtede pikkus sõltub nende omadustest. Erinevus ei ole küll ajalisel väga suur. Hetkel me *medd* tähtedest (ehk pool-konsonantidest/pool-vokaalidest) ei räägi, kuid tuleme hiljem nende juurde tagasi. *Saa-kin* tähed jagatakse kolme gruppi, vastavalt nende häälduse pikkusele. Need kolm gruppi on:

1. الشدّة (*aš-šadda*) ehk tugev grupp,
2. التوسط (*at-tawassat*) ehk keskmine grupp,
3. الرخاوة (*ar-rakhaawa*) ehk pehme grupp.

1. الشدّة (*aš-šadda*): Tugeva grupi tähed häälduvad kõige lühemalt, sest need justkui vangistavad välja- hääldades hääle. Kui neil tähtedel vokaali peal pole

(st neil on *sukuun*), on nende hääldusaeg lühike. Siia gruppi kuuluvad: أ ج د ق ط ب ك ت ja neist võib kokku moodustada lause: أُجِدُّ قَدِ بَكْتِ .

2. التوسّط (*at-tawassat*): Keskmise grupi tähed häälduvad keskmise pikkusega, kuna nad ei vangista häält väljahäaldades täielikult. Siia gruppi kuuluvad:

ل ن ع م ر ja need võib kombineerida järgmiseks lauseks: لِنِ عُمَرِ .

3. الرخاوة (*ar-rakhaawa*): Pehmesse gruppi kuuluvad kõik ülejäänud araabia keele konsonandid. Neid tähti saab ka ilma vokaalita pikalt välja hääldada ja seega hääldataksegi neid kõige pikemalt.

KOKKUVÕTE:

Kokkuvõtteks võib öelda, et kõik lühikesed vokaalid hääldatakse täpselt ühe pikkusega, välja arvatud juhul, kui neile järgneb *medd* täht (ehk pool-konsonant/pool-vokaal). Kui tähtedel (välja arvatud *medd* tähed) on peal *sukuun* (st vokaal puudub), on nende pikkused erinevad, olenevalt sellest, millisesse kolmest grupist nad kuuluvad. Kõige lühemad on tugeva grupi tähed, pikkuselt järgmised on keskmise grupi tähed ja kõige pikemad on pehme grupi tähed. Kõik keskmise grupi tähed on üksteisega võrreldes täpselt ühe pikkuse hääldusajaga, nagu ka pehme grupi tähed omavahel võrreldes. Ka tugeva grupi tähed on omavahel võrreldes sama häälduspikkusega, kuid kahe tähe –

ك ت - hääldamisega kaasneb suust õhuvool.

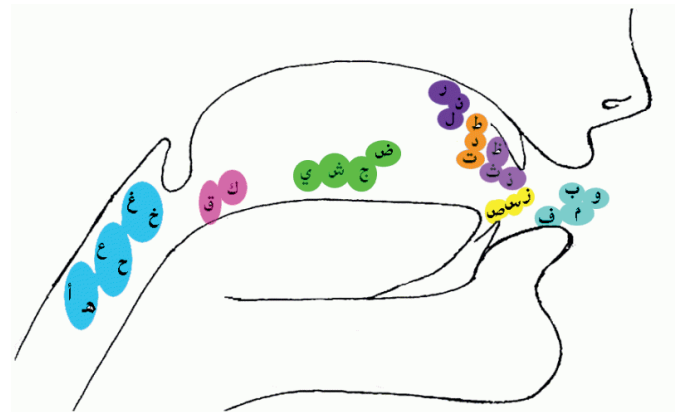



The Translation of the Meanings of
Sahih Al-Bukhâri
 Arabic-English

SAHIH AL-BUKHARI

RIBA EHK INTRESS

Abdullaah ibn Masud (radiya Allahu anhu) jutustas, et Prohvet (salla Allahu alaihi wa sallam) ütles: „*Ribat* (intressi) on seitsekümmend kolm liiki, neist kõige vähim on sama jäle nagu kui mees oleks oma emaga seksuaalvahekorras. Ja neist kõige hullem on moslemi au ja vagaduse rüvetamine.” [al-Haakim (al-Mustadrak) 2/37; vt veel Sahih al-Jaami 3533]

Abdullah ibn Hanzala (radiya Allahu anhu) jutustas, et Allahi Sõnumitooja (salla Allahu alaihi wa sallam) ütles: „Isegi ühe dirhami *riba* teadlikult kulutamine on mehele hullem kui 36 ebaseaduslikku seksuaalvahekorda.” (Ahmad 5/225; vt veel Sahih al-Jaami 3375)

Džaabir (radiya Allahu anhu) jutustas, et Allahi Sõnumitooja (salla Allahu alaihi wa sallam) needis seda, kes võtab intressi; seda, kes annab seda teistele; seda, kes kirjutab seda üles ja seda, kes on sellele tunnistajaks. Ta (salla Allahu alaihi wa sallam) lausus: „Nad on kõik samad.” (Muslim 3/1219)

Prohvet (salla Allahu alahi wa sallam) ütles: „**Olgu** *riba* summa kuitahes suur, see lõppeb (ikka) väikse kogusena.” (al-Haakim 2/37; vt veel Sahih al-Jaami 3542)



FATWANURK

finantsküsimused

Tõlkinud: Aisha

Allikad: www.fatwa-online.com, fatwaislam.com

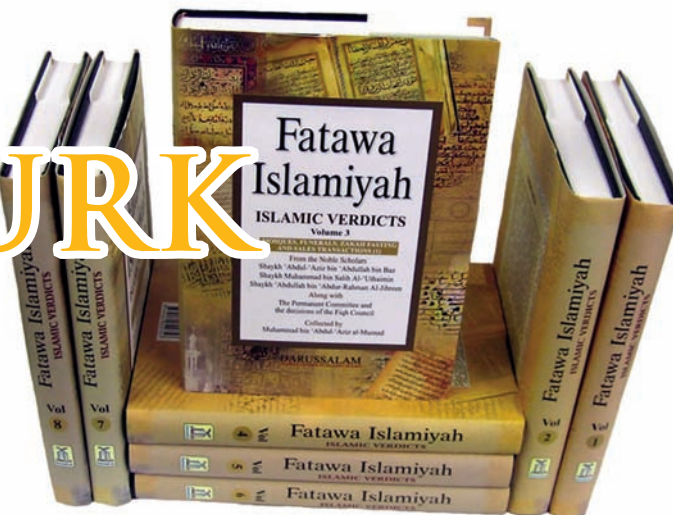

INTRESSIGA PANGALAEN MAJA OSTMISEKS

Küsimus: Kas on lubatud võtta intressiga laenu maja ostmiseks?

Vastus: Isegi siis ärge midagi pangalt laenake, kui teil on hädasti vaja tükikestki leiba, et end surmasuust päästa, rääkimata veel auto ja maja ostmisest. Kui keegi on sellises olukorras, kus ta on tõsiselt näljas ja tal pole muud väljapääsu, siis Jumal on teinud talle seaduslikuks *al-maita* ehk surnud loomad; sealihaga; loomad, mis on tapetud vägivaldsest hoobist või kusagilt alla kukkunud ja kaela murdnud; ent *ar-riba* (intress) pole ühelgi tingimusel lubatud. Intress on ohtlikust ohtlikum, seega ärge siduge end sellega ja olge kannatlikud, sest Jumal ütleb, et Ta annab kartlikule ja kuulekale usklikule väljapääsu igast raskusest. Ja Ta jagab talle sealt, kust ta ei oleks iial ette kujutanudki. (65:2-3)

Intressiga tegelemine on tõsine patt. See on väga ohtlik asi ja kes seda lubab, on usust taganenud. Seega, kui teil on maja vaja, siis olge kannatlikud, kuni Jumal teile selle annab. Otsige Jumalalt pelgupaika ja rakendage tööle vajalikud vahendid, kuni Jumal aitab teil maja osta. Nii lahkute siit ilmast ilma Jumala vastu sõdimata, sest just intressiga tegelejad on Jumalaga sõjas:

„Oo teie, kes te usute, kartke Jumalat ja loobuge sellest, mis veel intressist järel on, kui olete usklikud. Ja kui te seda ei tee, siis võtke teatavaks sõda Jumalalt ja Tema sõnumitoojalt. Ja kui kahetsete pattu, siis teile kuulub väljalaenatud summa – nii ei tee te halba ega tehte teile halba.“ (2:278-279)

Jumal kuulutab sõja intressidega tegeleja vastu ja Jumala Sõnumitooja (saws) needis intressi võtjat; teda, kes seda maksab; kes seda üles märgib ja selle kahte tunnis-tajat. [Muslim 1598]

Mida te peale needuse veel soovite? Kas see maja toob põrgutule ees kaitset? Usklikul peaks olema kartust Ju-

mala ees. Ta peaks olema kannatlik oma viletsuste ja vajadustega, sest Jumal ütleb:

„Ja Me kindlasti katsume teid läbi millegagi hirmust ja näljast ja vara, hingede või viljade kaotusest, kuid andke head uudised edasi kannatlikele.“ (2:155)

Olge kannatlikud. Pidage vastu sellele raskusele siin ilmas, sest Jumala karistusele ja vihale pole midagi võrdväärset.

Šeik Rabee` bin Haadee

“Ad-durar an-Nadheed min Muhaadharaatil-‘Aqeedah wat- Tawheed: Tafseer Kalimati-Tawheed”, Questions & Answers, lk 118-119.

KREDIITKAARDI KASUTAMINE

Küsimus: Pangast on võimalik saada „Visa“ kaarti, mis lubab kliendil oma arvelt raha välja võtta, isegi kui tal arvel raha pole. Teatud aja möödudes peab siis klient selle raha tagastama. Kui see aeg on möödunud ja klient pole raha tagasi maksnud, siis peab ta hiljem makstes lisaks maksma teatud summa juurde. Kas mul on lubatud seda kaarti kasutada, kui mul on plaanis alati raha enne lisasumma lisandumist tagasi maksta?

Vastus: Selline teguviis on keelatud (*haram*), sest sellisel juhul nõustub klient intressi maksma juhul, kui ta oma tagasimaksega hiljaks jääb. Isegi intressi maksmisega nõustumine teatud tingimusel ei tule kõne alla. Lisaks võib midagi juhtuda, nii et inimesel ei ole võimalik raha õigeks ajaks tagasi maksma ja siis on ta end kohustanud intressi maksma. Me keegi ei tea tulevikku, vaid Jumal teab seda ja seega on meil keelatud taoliste tingimustega nõustuda.

Šeik Ibn ‘Uthaymeen
„Silsilah Kitaab ad-Da’wah“ (12), al-Fataawa - köide 3, lk 120-121.

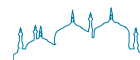

DEEBETKAARDIGA OSTMINE

Küsimus: Oletame, et lähen poodi ja kogusumma, mis ma maksma pean, on 150 Saudi riyali. Ma ulatan müüjale oma deebetkaardi ja too tõmbab selle läbi masina. Summa, mille eest ma kaupa ostsin, kantakse kohe minu kontolt poodi üle. Kas mul on lubatud sellist kaarti kasutada?

Vastus: Kui asjad on nii, nagu sa kirjeldad, siis selles pole midagi halba ja seda kaarti võib kasutada, kuni ostjal on piisavalt raha kaardil, et oma ostu eest maksta.

Islamiuuringute ja *fatwade* alaline komitee

„Fataawa al-Lajnah ad-Daa.imah lil-Buhooth al-’Ilmiyyah wal-Iftaa.“ - köide 13, lk 527, *fatwa* nr 18521.

AKTSIAD ISLAMIPANGAS

Küsimus: Islamipangas on müügil aktsiad 110 dollarit tükk. Pank ei tegele intressiga ja seda raha kasutatakse äriliseks tegevuseks, mis on samuti intressist vaba. Kasum jagatakse aktsionäride vahel. Kas selliseid aktsiaid on lubatud osta?

Vastus: Sellise panga aktsiate ostmine, mis intressiga ei tegele, on lubatud ja kasum, mis neist aktsiatest tuleb, mille raha paigutatakse *halal* ärilisse tegevusse, on samuti *halal*.

Islamiuuringute ja *fatwade* alaline komitee

„Fataawa al-Lajnah ad-Daa.imah lil-Buhooth al-’Ilmiyyah wal-Iftaa.“ - kide 13, lk 507, *fatwa* nr 4512.

AKTSIAD FIRMADES JA PANGAS

Küsimus: Kas firmades ja pangas võib aktsiaid omada? Kas on lubatud neid aktsiaid, mida ise omatakse, vahendusfirmadele (börsimaakleritele) müüa? Ja kas neid on lubatud müüa kõrgema hinnaga kui ise ostetud sai? Kas see kasum on lubatud, mis aktsionär igal aastal oma aktsiate eest saab?

Vastus: Nende firmade ja pankade aktsiaid, mis tegelevad intressiga, ei ole lubatud osta. Kui kellelgi juhtub neid juba olema, siis tuleb need turuhinnaga maha müüa, võtta sealt see summa, mille eest need algselt osteti ja ülejäänud almuseks anda. Kui aga firma või pank, mille aktsiaid omatakse, ei tegele intressiga, siis on lubatud selle aktsiaid osta ja nende tulu on *halal*.

Islamiuuringute ja *fatwade* alaline komitee

„Fataawa al-Lajnah ad-Daa.imah lil-Buhooth al-’Ilmiyyah wal-Iftaa.“ - kide 13, lk 508, *fatwa* nr 8996.

KELLEGI TEISE EEST MÜÜMISEGA TEENIMINE

Küsimus: Kui üks mees palub teisel midagi enda eest müüa ja see asi maksab näiteks 3 dinaari. Kui see teine mees siis müüb selle asja 4 dinaari eest, kas see on lubatud?

Vastus: Kui üks mees on teisele usaldanud oma asja müümise ja teine ilma esimese teadmata müügiartikli hinda tõstab, siis see ei ole lubatud. Kui aga asja omanik on sellest teadlik, et vahendaja teatud summa hinnale juurde lisab, siis ei ole selles midagi halba.

Islamiuuringute ja *fatwade* alaline komitee

„Fataawa al-Lajnah ad-Daa.imah lil-Buhooth al-’Ilmiyyah wal-Iftaa.“ - kide 13, lk 98, *fatwa* nr 9303.

ROHKEM KUI 10% KASU

Küsimus: Kas kaupmehel on lubatud võtta rohkem kui 10 % vahendustasu?

Vastus: Islami seadus ei ole ette määranud, kui palju kaupmees võib vahendustasu võtta. Samas ei ole moslemil lubatud neid, kes temalt ostavad, petta, näiteks müüa ostja teadmata palju kõrgema hinnaga kui üldine turuhind. Islami seadus näeb ka ette, et moslem ei tohiks oma kasu ülemäära suureks ajada, vaid ta peaks olema mõistlik.

Islamiuuringute ja *fatwade* alaline komitee

„Fataawa al-Lajnah ad-Daa.imah lil-Buhooth al-’Ilmiyyah wal-Iftaa.“ - kide 13, lk 92, *fatwa* nr 7339küsimus 4 of.

ÄRINAISED

Küsimus: Kas naised võivad äritseda, nii oma elukohas kui ka reisides?

Vastus: Põhimõtteliselt on nii naistel kui meestel lubatud äritseda, olgu siis oma kodukohas või reisil. Juba islami algusaegadel naised ostsid ja müüsid, ise samal ajal tagasihoidlikuks jäädes ja oma ilu varjates. Kui aga naise äri nõuab tema ilu paljastamist, siis on see keelatud. Ta võib küll ka ärilistel eesmärkidel reisida, nagu ka muudel, kuid mitte ilma *mahramita* ja ta ei tohi vastassugupoolega lähedalt suhelda.

Islamiuuringute ja *fatwade* alaline komitee

„Fataawa al-Lajnah ad-Daa.imah lil-Buhooth al-’Ilmiyyah wal-Iftaa.“ - kide 13, lk 20, *fatwa* nr 15901.

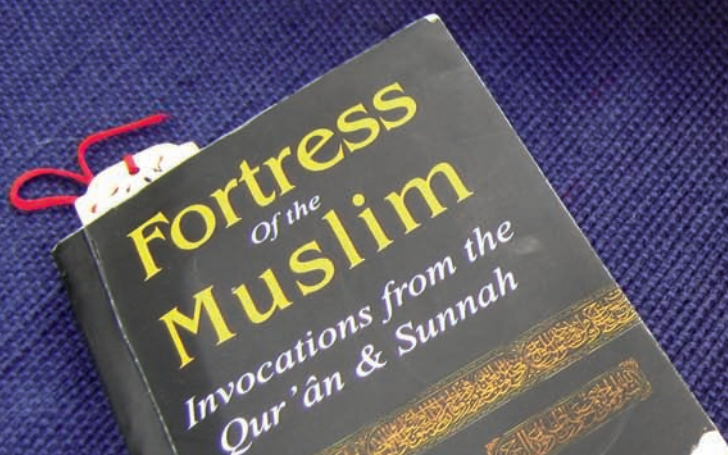

„MOSLEMI KINDLUS - duaasid Koraanist ja sunnast“

Said ibn Wahf Al-Qahtani Said ibn Wahf Al-Qahtani

Tõlkinud ja koostanud: Aisha

28. MIDA ÕELDA ENNE MAGAMIST (2. OSA)

103. *allaahumma innäkä khalaqtä näfsii wa äntä täwaffäähä, läkä mämäätühää wa mähjäähä, in ähjätähä fähfädhä, wa in ämättähä fägħfir lähää. allahumma innii äs'älukä l-ääfiä.* – Oo Jumal, Sa oled loonud mu hinge ja võtad selle ka tagasi. Sulle kuulub selle surm ja selle elu. Kui Sa annad sellele elu, siis kaitse seda ja kui lased sel surra, siis andesta sellele. Oo Jumal, ma palun Sult jõudu.¹

104. *allaahumma qinii 'ädhääbäkä jäwmä täb'äthu 'ibäädäk.* – Oo Jumal, päästa mind oma karistusest tol Päeval, kui Oma sulastel lased üles tõusta. (3x araabia keeles)²³

1 Muslim 4/2083, Ahmad 2/79.

2 „Kui Prohvet (ﷺ) tahtis magama minna, pani ta oma parema käe põse alla ja ütles ...“

3 Abu Dawud 4/311; vaata ka Al-Albani „Sahih At-Tirmidhi“ 3/143.

105. *bismika llaahumma amuutu wa ähiää.* – Sinu nimel, oo Jumal, ma suren ja elan.⁴

106. *Subhaana llaah, wa l-hämdu lillääh, wa llaahu akbar.* – Au olgu Jumalal (33x araabia keeles), kiitus olgu Jumalal (33x araabia keeles), Jumal on Suurim (33x araabia keeles).⁵

107. *allaahumma rabba s-sämääwääti s-säb'ä wa rabba l-'arši l-'aziim, rabbanää wa rabba kulli šäi'in, fääliqä l-häbbi wa n-näwää'a, wa munzilä t-täwräati wa l-inžiili, wa l-furqaani, ä'uudhu bikä min šarri kulli šäi'in äntä ääkhidhun binaasiätihi. allahumma äntä l-awwalu fä-läisä qabläkä šäi'un, wa äntä l-aakhiru fä-läisä bä'däkä šäi'un, fä-äntä z-zaahiru fä-läisä fauqakä šäi'un, wa äntä l-baatinu fä-läisä duunäkä šäi'un, qdi*

4 Siin on suremine ja elamine magamise ja ärkveloleku metafoorid, mis selgitab, miks asjade tavaline seis on siin vastupidiseks pööratud. Teistes kontekstides, kui surma on mainitud enne elamis, vaata Koraanist näiteks 2:258, 3:156, 7:158. Vaata ka Al-Asqalani „Fathul-Bari“ 11/113, Muslim 4/2083.

5 Al-Bukhari – vaata Al-Asqalani „Fathul-Bari“ 7/71, Muslim 4/2091.

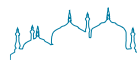

'ännää d-diinä wa äghninää minä l-faqr. – Oo Jumal; seitsme taeva ja võimsa trooni Isand; meie ja kõige Isand; seemne ja datlikivi Lõhestaja; Toora, Evangeeliumi⁶ ja Furqaani (Koraani) Ilmutaja; otsin Sult kaitset kõige kurja eest, mida Sa tukast haarad.⁷ Oo Jumal, Sa oled esimene ja pole kedagi enne Sind; Sa oled viimane ja pole kedagi peale Sind. Sa oled Kõrgeim ja pole midagi Sinu kohal; Sa oled Läheda-seim ja midagi pole Sinust lähemal. Eemalda meilt meie võlad ja rikasta meid vaesuse eest.⁸

108. *alhamdu li-lläähi llädhii at'amanää wa saqaanää, wa käfäänää, wa ääväänää, fäkum mimmän lää kääfiia kähü wa lää mu'wiiä.* – Kiitus olgu Jumalal, Kes on meile taganud söögi ja joogi, Kes on piisav ja Kes on meile andnud eluaseme ja kui palju on neid, kel pole moona ega eluaset.⁹

109. *allaahumma 'äälimä l-ghäibi wa š-šähädäti faatira s-samaawaati wa l-ardi, rabba kulli šai'in wa mäliikähü, äšhädu än lää iläähä illa äntä, a'uudhu bikä min šarri näfsii wa min šarri š-šajtaani wa širkihi, wa än aqtarifä 'älää näfsii suu'än äü äžurrahu ilää muslim.* – Oo Jumal, ennenägematu ja nähtava Teadja, taevaste ja

- 6 Jeesusele ilmutatud pühakiri.
- 7 Vaata Koraan 96:15, kus tukast haaramine eelneb Põrgusse viskamisele.
- 8 Muslim 4/2084.
- 9 Muslim 4/2085.

maa Tegija, kõige Isand ja Omanik, ma tunnistan, et ei ole kedagi teist kummardamist väärivat peale Sinu. Ma otsin Sinult kaitset oma hinge kurja eest ja saatana ja tema abiliste kurja eest; enese hinge vastu patustamise eest ja ühelegi moslemile haiget tegemise eest.¹⁰

110. Retsiteeri araabia keeles suurad 32 (*As-Sažda*) ja 67 (*Al-Mulk*).

111. *allaahumma äslämtu näfsii iläikä, wa fawwadu amrii iläikä, wa waššahtu wašhii iläikä, wa älsä'tu zahrii iläikä, raghbätän wa rahbatän iläikä, lää mäišän wa lää mänžää minkä illää iläikä, äämäntu bi-kitääbikä llädhii änzältä wa bi-näbijjikä llädhii arsältä.* – Oo Jumal, ma allutan end Sulle, usaldan Sulle oma asjad, pöördun Sinu poole ja heidan pikali, sõltudes Sinust, lootes Sinule ja kartes Sind. Pole varjupaika ega pääseteed peale Sinu. Ma usun Su Raamatusse (Koraani), mille Sa ilmutasid ja Prohvetisse, kelle Sa saatsid.¹¹¹²

10 Abu Dawud 4/317; vaata ka Al-Albani „Sahih At-Tirmidhi“ 3/142.

11 „Enne voodisse minekut tee wudu nagu palve jaoks, seejärel heida paremale küljele ja ütles: ...“

12 Prohvet (ﷺ) ütles: „Kes iganes seda ütles ja unes sureb, see on surnud loomuliku ainujumalakummardamise seisus (fitras).“ Al-Bukhari - vaata Al-Asqalani „Fathul-Bari 11/113, Muslim 4/2081.

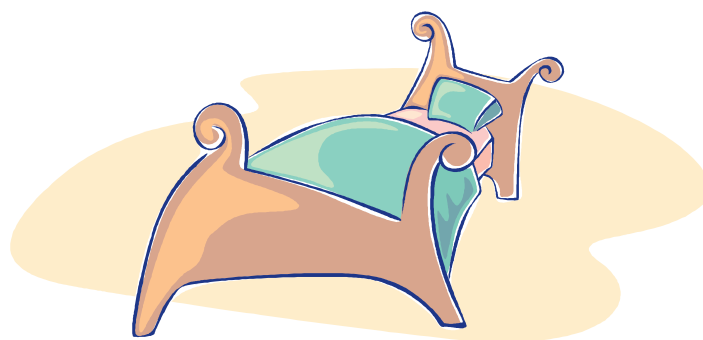

ÕPIME ARAABIA KEELT!

28. RIIDED

| | | |
|---------------|---------------------|--------------|
| särk | qamiis | قميس |
| pluus | bluuz | بلوزة |
| krae | qabba | قبة |
| kleit | fustään | فستان |
| püksid | bintaal | بنطال |
| seelik | tänuura | تنورة |
| sokid | žawaarib | جوارب |
| kingad | hidhää'a | حذاء |
| sandaalid | nä'il | نعل |
| konts | kä'ab | كعب |
| kinnas | quffaaz | قفاز |
| teksad | džiinz | جينز |
| šortsid | šuurt | شورت |
| lips | rabtatu l-'unuq | ربطة العنق |
| prillid | nadhdhaarat | نظارات |
| päikesepillid | nadhdhaarat šämsiiä | نظارات شمسية |
| abielusõrmus | khaatam az-zawaaž | خاتم الزواج |
| sõrmus | khaatam | خاتم |
| kaelakee | 'aqid | عقد |
| rihm, vöö | hizääm | حزام |
| kampsun | känzä | كنزة |
| pidžaama | bižäämä | بيجاما |
| müts | qubä'a | قبعة |
| saapad | žäzmä | جزمة |
| mantel | mi'taf | معطف |
| varrukas | kum | كُم |
| nööp | zirr | زير |
| tasku | žäib | جيب |
| jakk | žäkiit | جاكيت |
| ujumistrikoo | libääs äs-sibäähä | لباس السباحة |

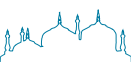

LASTELEHT



Sellist vahvat
rahakotti

ei
leia juba
igast kodust!

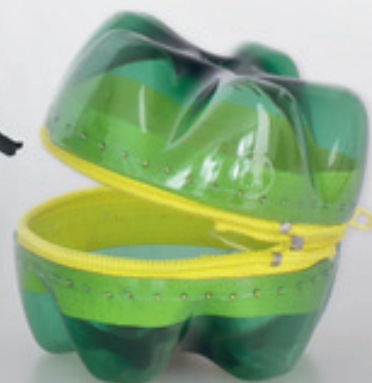

Meisterdamiseks läheb sul vaja:

- 2 tühja 0.5 l plastpudelit
- 1 tõmbeluk, pikkusega 20 cm
- tugevat niiti õmbeliseks



Tööriistad:

- tervav nuga ja väiksemad käärid
- 1 peeniketerav nõel ja 1 tugev sukanõel või augustaja
- teipi või kahepoolset kleeplinti

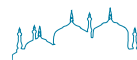

MUSTRILEHT SEE LÕIKA VÄLJA

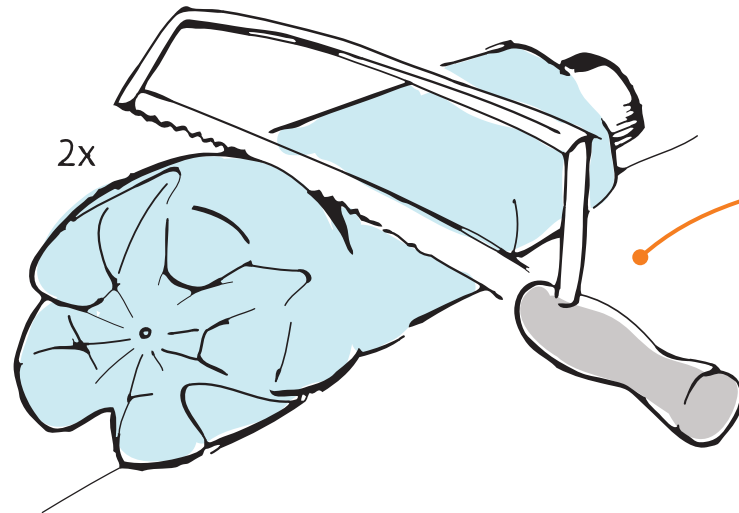

1 Lõika noa või peene rauasaega mõlemil pudelil põhjad ca. 2.5 cm kõrguselt maha (kui soovid, kõrgemalt) ja lõika kääridega ääred sirgeks.

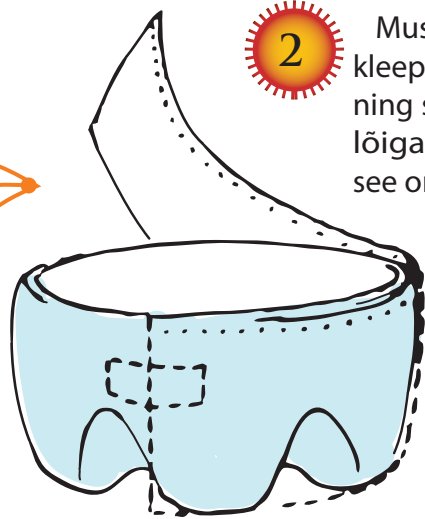

2 Mustrilehega kopeeri kleplindileaugukohad ning seejärel kleebi lint lõigatud osale, nagu see on pildil.



3 Nõela või augustajaga tee kleplindil olevatesse punktikohtadesse augud. Kui kasutate nõela, siis vajad näpitsaid, et nõela kinni hoida. Plastikpudel on ju tugev! Võid haiget saada. Tee sama teise pudelipõhjaga.

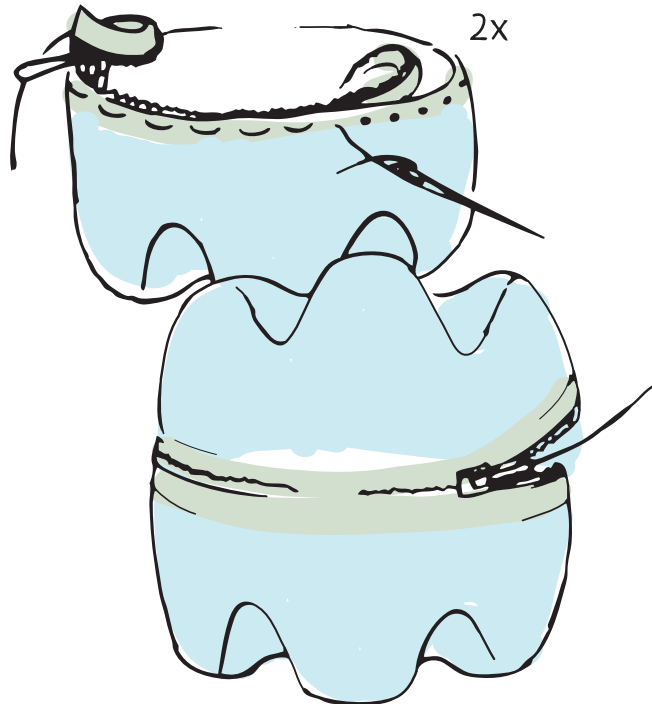
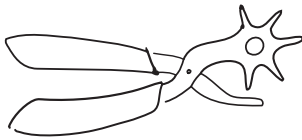

4 Kui augud valmis, eemalda kleplint.

5 Luku õmblemiseks on sul vaja tugevat nailonniiti. Tee lukk lahti, aseta see pudeli siseküljele nii, et tõmbeosa jääks väljapoole. õmble lukk pudeli külge ja korda sama teise pudelipõhjaga.

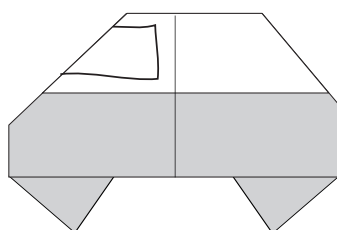
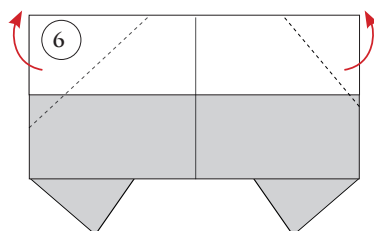
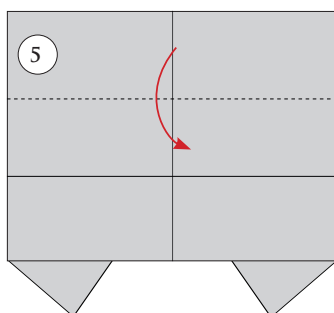
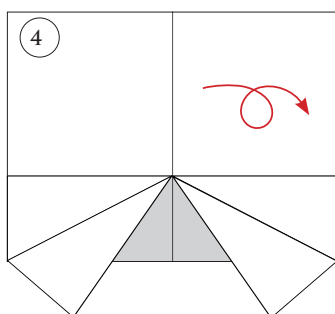
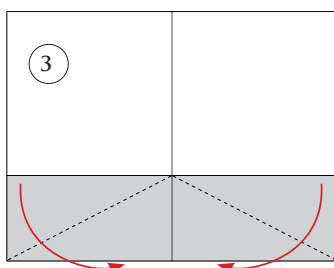
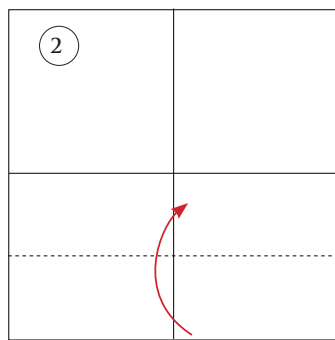
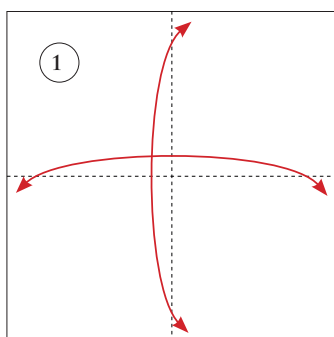

POLITSEI AUTO

POLITSEI AUTO JAKS
LÄHEB VAJA RUUDUKUJULIST
PABERIT:

1. MURRA PABER MÖLEMILT
POOLT POOLEKS, ET TEKIKS 2
KESKJOOONT.

2. MURRA ALUMINE OSA
KESKJONENI.

3. MURRA NURGAD VÄLJA
POOLE.

4. KEERA PABER ÜMBER.

5. MURRA ÜLEMINE ÄÄR
KESKJONENI.

6. MURRA NURGAD TAHAPOOLE
JA AUTO ONGI VALMIS! JÄÄB
ÜLE VAID JOONISTADA AKEN
JA UKSED.

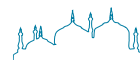

ARVED

Allikas: <http://www.islamcan.com/islamic-stories/mom-you-owe-me-14.75.shtml>
Tõlkinud: Khadija



Ühel õhtul tuli pisike poiss ema juurde, kes valmistas just köögis õhtusööki. Poisike ulatas tähtsal ilmel emale täiskirjutatud paberitüki. Ema kuivas kiiruga käed ja asus lugema:

Ema vaatas oma poega keset kööki seismas. Ta võttis pliatsi, keeras end kapi poole ja kirjutas:

Üheksa kuu eest, mil sa minu ihus kasvastid ja ma sind kandsin: *tasuta*

Ööde eest, mil ma olin ärkvel sind ravides ja sinu eest palvetades: *tasuta*

Kõikide nende katsumuste eest, mida sa mulle nende aastate jooksul oled andnud: *tasuta*

Kõikide nende ärkvel öödes eest, mil muretsesin sinu tuleviku pärast: *tasuta*

Mänguasjade, toidu, riietuse ja veel ninapäikimise eest: *tasuta*

Poeg, lisaksin - minu armastus sinu vastu: *tasuta*

Kui poeg lõpetas ema kirja lugemise, olid ta silmad pisaraisd tulvili. Ta vaatas emale otsa ja ütles:

„Ema, ma nii armastan sind!“ Võttis siis pliatsi ja kirjutas paberile suurte tähtedega lisaks:

ARVE

Muru pügamise eest: 5 eurot
Toa koristamise eest sellel nädalal: 1 euro
Ema asemel poes käimise eest: 50 senti
Venna hoidmises eest, kui ema poes käis: 25 senti
Prügi välja viimise eest: 1 euro
Hea tunnistuse eest: 5 eurot
Õue koristamise ja korrastamise eest: 2 eurot
Võla kogusumma: 14,75

ARVE MAKSTUD ❤️



Suur tänu kõigile, kes meie 30. numbrile pühendatud küsitlusest osa võtsid! Iga arvamus on meile oluline ja püüame kindlasti teie soovidega jõudu mööda ka arvestada. Ja kui mõnikord see võimalik pole (sest lugejad soovivad millegipärast ikka risti-vastupidiseid asju), siis andestage meile ja püüdke nautida seda, mis teile meele järele on.

Siinkohal kasutame võimalust vastata mõnedele küsimustele/soovitustele ning viimaks pakume teile võimalust lugeda arvamusi kuukirja kohta.

Sooviksin rohkem lugeda kasvatuses ja naiste kohustustest-õigustest.

Aitäh, katsume sellega edaspidi arvestada!

Hadithid on ikka vajalikud, aint et mulle meeldis see kord, kui oli vaid üks hadith. Ma ise mõtlen, et loeks kõik läbi alati, kui oleks vähem hadithe. Kuidagi nagu kordab ennast ja nagu inii mul pähe need ühekordse lugemisega ei jää. Asjal oleks minu jaoks sügavam mõte, kui oleks tehtud väiksem valik igas numbris.

Hadithinurga allikaks on „Sahih Al-Bukhari“ hadithikogu, mida jõudu mööda tõlgime. Iga kord oleme püüdnud tõlkida valiku hadithe ühest kitaabist („raamatust,“ alateemast), kuna aga need on erineva mahuga, siis vahel tuleb hadithe rohkem, vahel vähem. Tõsi ta on, et hadithid ka vahel korduvad; see tuleb sellest, et neis on selgitatud erinevate teemadega seotud küsimusi ja seega võib üks ja sama hadith käia mitme kitaabi alla. See aga on ju hea, sest nagu lugeja märkis – ühe korraga pähe ikka ei jää, aga kui mitu korda lugeda, küllap siis lõpuks ikka jääks ka.)

Hadithe tasub alati lugeda, kuna need on islami õigusteaduse teine seaduste deriveerimise allikas, seega iga moslemi jaoks äärmiselt oluline.

Et ka „kärstitud“ saaksid igast numbrist oma „hadithidoosi“, katsume nüüdsest – arvestades nii nendega, kes soovivad rohkem kui ka nendega, kes soovivad vähem hadithe – küll endiselt tõlkida sama arvu, kuid eriti olulised hadithid tumedas kirjas või muul viisil esile tõsta, et need, kes kõiki lugeda ei viitsi, saaksid nendele keskenduda.

Mulle hadithinurk meeldib, olen neid lugenud ning minu meelest on need Koraaniga võrdselt vajalikud. Aga natuke on neid raske lugeda, sest need võiksid olla kõik koos nagu raamat. Rubriik võiks eespool olla.

Kuna nüüdseks on tõlgitud valikulised hadithid kolmest esimesest „Sahih Al-Bukhari“ köitest (kokku on neid 9), siis on plaanis peagi need kõik kokku koguda ja esimene osa välja lasta inšaAllah. Kindlasti on neid nõnda parem lugeda.

Mis puutub rubriigi asukohta, siis see on tingitud sellest, et tegemist on kinnisrubriigiga. Kõik rubriigid alates lugejaküsimusest on kinnisrubriigid, mis ei muutu ja inšaAllah alati jäävad IQRA osaks, samas kui kõik eelpoololev võib muutuda, kaduda, juurde tekkida jne.

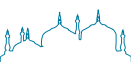

Mulle pakuvad huvi elulised teemad: toidukultuur, meditsiin, erinevad kombid riigiti, reisikirjeldused, finantsküsimumused jne.

Eks neist kõigist ole meie ajaloo jooksul juttu olnud ka ja tuleb *inšaAllah* ka edaspidi – juba seekordne number siis lausa finantsi peateemaga.

„Minu loo“ rubriik on natuke kiretu minu jaoks (ehk on põhjuseks see, et ma ise ei ole moslem). Võiks rohkem olla nn islamisse sündinute lugusid (mitte niivõrd valdavalt eesti moslemite omaid – kuigi vahel sekka on neidki põnev lugeda) – et tekiks üldisem pilt moslemi mõttemaailmast, erinevatest aspektidest...(näiteks, kuidas on kohanenud eesti moslemite abikaasad st eeldusel, et nad ei ole eestlased, Eestis?)

„Minu loo“ rubriik sai loodud justnimelt konvertide lugude kajastamiseks, sest see on meile – teistele konvertidele – üks huvitavamaid lugemismaterjale. Väga paljud vastajad kirjutasid, et see on nende lemmikrubriik ja tervenisti neile lugudele pühendatud süvine juuni-juuli number nende lemmiknumber.

„Reis ümber islamimaailma“ on huvitav rubriik. Tahaks rohkem debatti erinevatest suundadest islamis (muidu võib tekkida väärarusaam, et islam ongi kõigis islamimaades ühesugune – see aga ei ole nii), mitte niivõrd reisikirjeldust (kuigi ka need on vahel vahvad), et joonistuksid välja probleemset aspektid islamimaailmas (ning kuidas ja kas liigutakse lahendusteni).

Reisikirjeldusi ei ole selles rubriigis küll kunagi olnud; pigem on see olnud pühendatud statistikalale valitud riigi islami kohta. See, et pole eriti islami erinevaid suundi lahatud, võib tuleneda sellest, et põhiliselt on räägitud siin mitte-islamiriikidest, kus reeglina sektide küsimus eriti esile ei kerkigi. Näiteks Eestis on küll nii sunni kui ka šii moslemeid, kuid konflikt ja kahestumine nende vahel puuduvad.

„Lääne oma moslemid“ võiks olla 1 mu lemmikrubriikidest, kui oleks veidi rohkem Läänt. Sooviks rohkem lugeda integratsioonist, st kuidas nad on kohandunud Läänes või kuidas Lääne moslem on kohandunud just islamimaal, nendest tekkivatest „käärdest“ (paradoksides, erinevustest, mis tekivad) sooviks lugeda, erinevatest liikumistest, avastustest (teaduses vm), de-

battidest – see paeluks.

See rubriik sai kunagi alguse ideest rääkida nendest rahvastest/hõimudest, kes elavad Euroopas (rubriigi algne pealkiri oli „Euroopa oma moslemid“) ja kelle sünnireligiooniks on islam. Hiljem hakkasime juba jutustama erinevatest „lääslastest“ ehk siis Euroopa ja USA päritolu individidest, kes on enda jaoks leidnud islami. Nagu varem juba mainitud sai – konverte huvitavad väga teiste konvertide lood. Loomulikult on rubriigil võimalus igatepidi areneda ja rubriigi toimetajale on kõik arvamused ka edastatud.

See on väga asjalik rubriik ja igati huvipakkuv. Võiks olla suurem vanusegrupp (mitte ainult tõlkelood vm), st ka intervjuud erinevatest vanusegrupist naistega (erinevatel teemadel) – eakamatel naistel on kindlasti rohkem elutarkust, mida noorematega jagada – et taas kord tekiks suurem pilt, kus on esindatud moslemi naise argipäeva erinevad aspektid erinevas vanuses.

Praegusel hetkel on rubriigi allikaks raamat „Naised islamis“ – iga kuu ilmub üks uus peatükk. IQRA esmaseks eesmärgiks on (nagu ütleb ka ajakirja nimi – „õpi / loe“) eestikeelseid moslemeid nende uss õpetada. Kuna naiste õiguste teema on väga aktuaalne, on selle rubriigi mõtteks just eelkõige naise nende õigustest teavitada, et neid ei oleks võimalik araabia (või ka Türgi, Pakistani jne) kultuuriruumis lämmatada. Eelkõige peaksid mosleminaised omale ülesandeks võtma koguda tarkust Jumala raamatust; kui see on omandatud, siis võime hakata kõrval vaatama inimeste tarkust, mis samas ei tohiks Jumala tarkusest ülemaks saada.

„Looduslik ravi“ on väga vajalik rubriik ja isenesest meeldiks mulle see kindlasti väga, kui asi ei piirduks vaid tõlkelugudega. Äärmiselt oluline on ka kontrollida allikaid ja info tõesust. Näiteks kohe kindlasti ei anta greipi pärast operatsiooni jne. Kes ei süüvi kriitilisemalt infosse, võib sellega endale hoopis kahju teha. Loeks rohkem Ida ravitsemisviisidest (ravimteed, salvid, iluravi nipid jne), millised raviviisid on Lääs üle võtnud, millega annab Ida silmad ette. Näiteks paljud joovad hibiskuse teed, aga ei teagi, et see on vana komponent Ida meditsiinis (kergendamaks päevade aegseid vaevusi vm). Sarnaselt sooviks tutvuda erinevate maitsetaime-

dega (kus kasutatakse, kus leidub, millised omadused jne).

Meeldib, aga väga pikalt ei oleks vaja. Taimi on nii palju, keskenduge araabialikele – teed, maitseained, puuviljad Korraanis jne.

Meeldib väga, kuna looduslikku ravi on kasutatud juba aastatuhandeid ja seega on see ennast tõestanud rohkem, kui mingid X ravimid, mida saab osta apteegi riulilt ja millega kaasnevad 1000 erinevat kõrvalnähtu.

Rohkem sooviks teada Eesti omade ravimite kohta, sest näiteks griipe meie koduaias või metsanurgas ei kasva. Pole vaja hakata kõiki taimi eraldi esile tooma, vaid mainida taimi, millel on palju erinevaid raviomadusi või lihtsalt teistest tõhusamad. Ise ei oska ma neid soovitada hakata, muidu võiks juba ise rubriigi valmis kirjutada.

Looduslik ravi on alternatiivne ravi, nagu homoöpaatiagi. Enne selle raviga alustamist tuleb kindlasti pidada nõu oma perearstiga. Iga inimene on erinev – kel on allergiad, kel nõrk immuunsüsteem jne.

Rubriigis hõlmame kõiki taimi, puu-, juur- ja aedvilju, millest võiks tervisele kasu olla. Kui ainult jääda Korraani ja sunna poolt mainitutele, saaks rubriik praktiliselt kohe läbi. Jumal on ju siiski kõik söödava meie jaoks siin maamunal loonud ning püüamegi neist anda kasuliku ülevaate.

Kuna lugejaid on nii Eestis, EL riikides kui ka araabia riikides, siis ei saa ainult võtta Eesti taimi või araabia maitseaineid. Nõgeseid ju keset kõrbe ei leia, nagu ka ei saa Eesti poodidest mustkõõmneid.

Kosmeetika poole pealt on sama – nende kasutamine nõuab eelnevat teadmist enda tervise kohta.

Ei piirdu kindlasti ainult tõlkelugudega, aga kuna rubriigi haldaja ei ole apteeker ega ka taimeteadlane, siis on kindlasti vajalikud erinevad artiklid teadajamatelt inimestelt. Allikad on alati kontrollitud ja info kogumine toimub põhjaliku valiku alusel.

Iseenesest on „Jeesuse tõelise sõnumi“ teema huvitav, ka antud kontekstis. Teoloogina (eelkõige kristlasena) on mul aga vahel väga valus lugeda antud rubriiki, sest mulle tundub, et ar-

tikli allika valikud ei ole hoolega kaalutud (tegu siis tõlkelugudega). Lisaks (kui on tegu võrdleva usuteadusliku artikliga nagu väidetakse), tuleks võrreldavatesse religioonidesse respektiga suhtuda (viimase ajakirja nimetatud rubriiki lugedes see mulle aga nii ei tundunud) ning tuua välja erinevused, samasused ning siis võrdluseks ühispind luua. Millist ühispinda saab aga tekkida, kui juba loo alguses öeldakse, et 1 on õige ja teine vale? See on lugupidamatu võrdleva usuteaduse distsipliini suhtes tehnilisest aspektist (ma ei räägi sisulisest küljest). Ja loomulikult tuleb kohe KINDLASTI andmeid kontrollida! Soovitan edaspidi kaasata ka teisi religioone (et üldpilti veel kirevamaks muuta) ning kaasata inimesed neist religioonidest (st kristlusest rääkigu ikka kristlane ja islamist ikka moslem, hinduismist hindu jne). Näiteks võiks teha loo erinevate religioonide debatist (dialogist) ning võiks intervjuuerida A. Riistanit, R. Saardit, T. Kulmarit jne.

No hard feelings, aga ma leian, et olekski veidi kummaline, kui kristlane ei tunneks end seda raamatut (sest tegemist on tõlke-järgeloo dr. Bilal Philipsi raamatust „The True Message of Jesus“) lugedes puudutatuna.) „Võrdleva usundiloo“ on siin tegemist niivõrd, kui autor võrdleb kristlikke ja islamlikke arusaamu Jeesusest – rahu olgu temaga – lähtudes islami seisukohast.

Minu kui tõlkija jaoks isiklikult on see teema väga südamelähedane, kuna olen moslemiks saanud sarnast rada pidi kui raamatu autorigi – läbi kristluse. See raamat lahkab väga paljusid selliseid teemasid, millest tulenevalt ma lõpuks mõistsin, et ma ikkagi ei ole kristlane, sest ei suuda uskuda/mõista teiste kristlaste jaoks nii elementaarseid asju.

Dr. Bilal Philips (sündinud Dennis Bradley Philips, 1947) on kasvanud kristlikus perekonnas, kus mõlemad ta vanemad olid õpetajad ja vanaisa teoloog ja piibliõpetlane. Seega oli tema kokkupuude kristlusega kindlasti piisavalt sügav selleks, et taolist raamatut kirjutada ja rubriigiks valitud allikas piisavalt adekvaatne. Bilal Philipsist sai moslem 1972. aastal ning 1990-tel sai temast islami teoloogia doktor. Oma päritolu tõttu on ta palju lahanud just kristluse ja islami võrdlevat aspekti.

Lugesin uuesti viimase ajakirja antud rubriiki ning minu jaoks jäi siiski arusaamatuks, miks peaks just selle numbri peatükid olema kristlase silmis respekti-

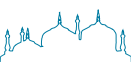

tumad kui ükskõik millised eelnevad. Raamat on kirjutatud ju peamiselt lääne moslemitele, kes on tihti segaduses selles osas, kust lõpeb islami ja kristluse ühisosa ja algavad erinevused Jeesuse loo puhul. See raamat aitab väga täpselt need piirid moslemite jaoks paika panna. Et kristlased seda „respektituks“ peavad, on täiesti mõisteta, kuna olen päris kindel, et nii mõnigi temperamentne moslem võiks samuti solvuda või lausa vihaseks saada, kui keegi püüaks teda veenda selles, et Jeesus on Jumala poeg või et ta risti löödi. Nendest asjadest on kristlusel ja islamil lihtsalt erinev seisukoht. See aga ei tähenda respekti puudumist teiste suhtes, kui usume seda, mis me usume. Ma ei usu ka, et näiteks dr. Jaan Lahe on olnud Koraani või moslemite suhtes respektitu, kui ta Koraani tähenduse tõlget kommenteerides lähtus just oma kristlikust taustast, kuigi osad moslemid võiksid teatud avaldustest nendes kommentaarides end lausa solvatuna tunda.

Ma isiklikult olen pikalt raamatu ja rubriigi pealkirja üle mõtisklenud. Originaalpealkiri „The True Message of Jesus“ – tõlgituna „Jeesuse tõeline sõnum“ – tundus mulle kohe alguses veidi liialt provokatiivseks. Nüüdseks olen jõudnud järeldusele, et kui see raamat eesti keeles trüki läheb, siis võtan endale tõlkijana õiguse pealkirja veidi mugandada ja sisuga rohkem kooskõlla viia. Praegu pakuksin välja näiteks „Prohvet Jeesus islamis“, „Islami seisukoht Jeesusest“ või midagi taolist. Aga igasugused ettepanekud selles osas on enam kui teretulnud!)

Ma olen küll Tarmo Kulmari ja Ain Riistani fän, kui nii võiks öelda (Riho Saardi ma ei tunne), kuid leian, et kui kellelgi on soovi nende seisukohtadega tutvuda, siis on selleks Eesti keeles ja kultuuriruumis rohkem kui küllalt võimalusi. Meie ajakirja algne ja peamine ülesanne on siiski eesti keelt emakeelena kõnelevate moslemite harimine nende usus, sest islami seisukohast adekvaatset informatsiooni islami kohta meie oma emakeeles on väga raske leida. Kui ka muu-usulised või hoopis usuta inimesed samuti ajakirja lugeda soovivad, siis pole see loomulikult keelatud, kuid meie peamine sihtgrupp ja eesmärk on siiski ajakirja kaanel kirjas: Eesti moslemite kuukiri IQRA (mis tähendab „õpi / loe“).

Hea uudis aga selle kommentaari kirjutajale on see, et kuna meie hulgas on arvatavasti protsentuaalselt küllaltki vähe neid, kes islami juurde on jõudnud läbi kristluse, seega kellele Piibli tsiteerimine midagi üldse ütleks, siis see rubriik ei olegi moslemitest lu-

gejate silmis küsitluse kohaselt eriti populaarne. Seega tuleb järgmises kahes numbris veidi pikem osa ja seejärel on selle raamatuga kõik. Kellel huvi lugeda, võib selle juba endale hiljem raamatuna muretseda.

Olen edaspidigi nõus abiks olema oma kriitikaga, mitte seepärast, et tehtud tööd lihtsalt kritiseerida, vaid et olemasolev ajakiri veelgi paremaks muutuks (ning seda võiksid ka mitte-moslemid valutult ja huviga lugeda;);...st et sõnum jõuaks kõikide sihtgruppideni. Lugesdes tekkis küsimus, kes on ajakirja sihtgrupp? Kuidagi tundub, et ajakiri on peamiselt eesti moslemi naiste keskne. Kuidas oleks, kui kaasaks ka mehed ja uuriks, millised teemad neid huvitavad, kas nad oleks nõus intervjuusid andma kohanemisest Eestis vm?

Nagu juba mainitud – ajakirja sihtgrupiks on eesti keelt kõnelevad moslemid (enamikus naised!) ja eesmärgiks neid nende usus õpetada, püüdes selle õpetuse vähemalt näiliselt pakkida meelelahutuse paberisse.)

Kristlaste jaoks muutub ajakiri kindlasti peagi „valutumaks“, kuna ainus rubriik, mis neid nõ otseselt puudutada võiks („Jeesuse tõeline sõnum“), saab läbi.

Kui väljapakutud meeste all on mõeldud eestlannade võõramaalastest mehi, siis kindlasti oleks huvitav nende „kodunemisest“ lugeda, kuid siis peaks igat meest intervjuerima kas mees (ja ühtki sellist meil välja pakkuda ei ole) või iga naine oma meest ise (mis muutuks logistiliselt väga keerukaks). Tuleks arvestada sellega, et teeme ajakirja laste, kooli ja muude tööde kõrvalt nõ hobi korras, seega ei saa meile kahjuks esitada samu nõudmisi mis „päris“ ajakirjadele.) Kui leidub keegi hakkaja, kes oleks nõus seda projekti ellu viima, siis palun andke teada!

Praegu on üritatud kajastada võimalikult erinevaid teemasid (palju tõlkelugusid). Samas tekib oht, et meeskond on ületöötanud ja tuleb ei pruugi olla nii hea, st pigem veidike vähem (võib ju mõned rubriigid liita ning mõne välja jätta), aga sisulise ja tehnilise poole kvaliteeti veidi tõsta (muidu hakkab mõni arvama, et tegu on radikaalsete eesti naiste „oma asjaga“). Alustada ehk sellest, milline pilt peaks jääma lugejale, st millised rubriigid peavad kindlasti olema ja kust saaks veidi kärpeid teha või mida hoopis lisada.

Kindlasti ON tegemist radikaalse (loe: me ei ole nõus kajastama ei tilu-lilu ega selliseid vaateid, mis Prohvet (saws) on keelustanud või mis on muidu kahtlased) eesti naiste (sest nii tegijad kui ka enamik lugejaid on eestlannad) „oma asjaga“ (ise teeme, iseendile teeme, kodukootult). Oleksime äärmiselt rõõmsad, kui leiduks enam rahvast, kes oleks nõus projektile oma öla alla panema ja pakuks välja huvitavaid rubriike, mida nad teha võiksid. Paraku on kogemus näitanud, et siiraid aidatasoovijaid on vähe ja eks me kõik teeme oma võimetele kohaselt, *alhamdulillah*.

Pildikeelt on kasutatud palju ja inimestele isenesest meeldib pilte vaadata. Andmeid tuleks kontrollida ja vähendada tõkelugude osakaalu – rohkem elulist, intervjuusid, kaasaja noorele moslemile probleemseid või hingelähedasmaid teemasid vm. Sooviksin lugeda rohkem erinevate islamimaade folkloorist, muusikast, rahvariitetest, tavadest, nende argipäeva probleemidest jne.

Andmeid kontrollime kindlasti ka edaspidi. Tõkelugude osakaalu vast siiski ei vähendaks, kuna leiame, et üks hea viis moslemite õpetamiseks on võtta ette mõni õpetlik raamat ja seda peatükk haaval lugejani tuua, kuni viimaks terve raamat tõlgitud – kaks kärbest ühe hoobiga. Nii on meil juba mitu raamatut lõpetatud ja kasutegur suur.

Mis puutub rohkem elulisse, intervjuudesse, kaasaja noorte probleemidesse jne, siis taoliste artiklite/intervjuude koostamine nõuab täiskohaga tööd ja rohkemgi. Ärgem unustagem, kui vähe meid toimetuses on ja et me teeme seda oma vabast ajast!!!

Erinevate islamimaade folkloorist, rahvariitetest, tavadest, argielust jne saavad jutustada vaid need, kes ise konkreetselt selle elu sees. Kui kellegi leiame ja ta nõus on kirjuama, siis saame mõnda aega infot. Kui pole, siis leiutama ju ka ei hakka.

Araabia keele õpe meeldib. Samas on see klassikaline arabiakeel, millega praktikas pole suurt midagi teha. Võib-olla võiksite teha midagi dialektidega.

On kasulik, kuid kuna olen seotud Egiptusega, siis paljud sõnad erinevad standardsest araabia keelest. Väga meeldib et sõnad on jaotatud teemade kaupa.

Kuna tegemist on siiski väga algelise sõnavara-ga, siis sellest peaks iga mõnigi aasta koolis käinud arablane aru saama. Dialektidega on see probleem, et kui midagi valida, siis teistes riikides ei saa seda kasutada. Samas, miks mitte katsetada näiteks Egiptuse dialektiga, kuna Egiptusega on meist väga palju seotud! Kas oleks keegi vabatahtlik, kes tahaks teha Egiptuse dialekti õpet?

Veel sooviks lugeda islamiriituse kohta ja sellega seotud reeglite kohta. Nimelt tolles Iqras olid kõik muslimi riided arabiapärasest stiilis. Aga on olemas ju erinevaid stiile. Näiteks tatari mehed kannavad erinevat peakatet kui araabia mehed. Lisaks me elame Eestis, kus on külm talv. Seega ei saa me käia ringi õhukestes arabiapä-rastes *abaajades*, vaid paksus talvemantlis/talve jopega ja peame ilmaga kohandama ka oma riitusstiili.

Mis reeglitesse puutub, siis oleks võib-olla vaja neid täpsustada. Näide: üks *hadith* väidab, et meie rüü ei tohi üle pahklude minna; teine väidab, et rüüd ei tohi üles voltida, vaid lasta vabalt olla. Seega osa mehi mõnes kerivad püksisääred üles, teine osa ei kerii ja siis vaidlevad, kummal on õigus.

Islami seaduse järgi ei olegi oluline kanda mingit kindlat riideeset, mille nimi oleks *abaaja* või džellaba või midagi muud taolist, vaid oluline on see, et riituse tingimused oleks täidetud. Nendest tingimustest oli meie islamirõivastuse peateemaga IQRAs ka juttu (artiklid: „Mosleminaise riitus“ ja „Moslemimehe riitus“).

Lühiülevaate tegime põhiliselt arabiakeelsetest rõiva nimetustest, kuna neid on kasutatud Koraanis ja sunnas ja moslemitel oleks oluline teada, millised need välja näevad, kui soovivad Koraani värsside või *hadithide* täit mõtet mõista. Mis puutub muude islamirahvaste rõivastusse, siis loomulikult oleks huvitav, kui keegi nende kohta kirjutaks, aga kahjuks meil kellelgi toimetuses selleks teadmisi ei jagu. Kui keegi lugejatest sooviks selle enda peale võtta, siis andke teada!

Mis puutub nüüd aga pükste üleskäärimisse või mitte käärimisse, siis ... ma pole mees, seega pole pikalt kunagi selle üle juurelnud, aga ma pakun, et kõige loogilisemaks lahenduseks oleks sellisel juhul, kui seda oluliseks peetakse, olla üle oma riigi kultuuri

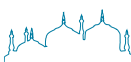

„kammitsaist“ ja lasta kohe oma püksid pahkluu kohale lõigata. Nii pole vaja neid ei üles keerata ega ka pahkluust allapoole jätta.”

Võiks rääkida Paradiisile eelnevast, Viimsest Kohtupäevast. Samuti võiks rääkida Pörgust. Negatiivne teema jah, aga parem lasta muslimitel ja ka uskmatudel tutvuda oludega, mida nad kogeda ei tahaks. Võib-olla ajendab see siis meid innukamalt Paradiisi poole püüdema.

Selleks oleme veidi rääkinud seoses ajakirja algusaja rubriigiga „Pörgu ja Paradiis“, aga kui lugematel soovi on, võime sellest tulevikus veel rääkida *inšaAllah*.

Soovitaksin võtta vaatluse alla ka erivajadusega lapsed. Küllap selliseid juhtub ka moslemipeedes olema. Kogemus näitab, et täiesti tavalised vanemad ei tea ja kahjuks ka ei taha teada/tunnistada oma lapse probleemi. Kuigi on ka vanemaid, kes on väga tähelepanelikud ja mõnikord muretsevad üle.

Suured tänud! See on tõesti väga oluline teema, kuna meie hulgas on palju emmesid, ja püüame edaspidi sellele teemale lausa oma rubriigi tekitada.

Kasutan *duaanurka duaade* õppimiseks. Näiteks printisin õueminiku, vannituppa sisenemise ja väljumise, ärkamise ja magamaminekueelset *duaad* välja, lamineerisin, lõikasin väikesed ribad ja kinnitasin need vastavale kohale (näiteks vannitoa uksele) ja nõnda saingi need täitsa selgeks.

MašaAllah, see on idee, millest meil kõigil tasuks eeskju võtta!

„Lisateavet lapsest“ ... võin seda lugeda mujalt, kui huvi on, milleks seda lgrasse panna?

Väga paljusid asju võiks ka mujalt lugeda. Tegelikult kõike. See rubriik sai kunagi tehtud tulles vastu paljudele emmedele meie hulgas, kes hea meelega laste kohta loevad ja see rubriik on siiani üks positiivseima tagasisidega.

Võiks olla mingi rubriik „minu kogemus“ või „tahan jagada“, „iva“ vmt, kuhu saaks saata elulisi seiksid, mis läbi elatud ja tahad teistega jagada; anda läbi oma kodemuse nõu, et teised näiteks sama viga ei teeks või lihtsalt kui võtsid osa mõnest islami õppepäevast, seminarist ja

mis sa sellest juurde õppisid.

See on hea mõte! Selleks sai algselt loodud rubriik „Moslemipäevikud“, kuid hiljem – kuna keegi ei tahtnud kunagi midagi kirjutada – konvertisime me selle ümber. Samas, kui kellelgi on soovi midagi taolist kirjutada/jagada, siis on kõik selline info alati teretunud ja saab koha kas „Moslemipäevikutes“ või mujal.

Araabia luule- ja kirjandusenurk võiks olla, kui on keegi, kes seda teemat valdaks. No kultuurilises mõttes, isegi kui sel pole usuga nii otseselt pistmist, tegelikult ju on.

Araabia luule ja muu kirjandus on kindlasti väga huvitav teema, eriti kui seda sügavuti ja erinevaid stiile lahates teha. Sellega saab otseselt seostada isegi Koraani ja islamikirjanduse, rääkimata sellest, et see selgitab väga hästi, miks Koraan tolleaegsete araablase jaoks tõeline ime oli, aga kahjuks pole vist eriti kedagi, kes selles osas pädev oleks ja ma ise ei saa kahjuks enam ühtki rubriiki juurde võtta.

Sooviks lugeda rohkem soovitusi, kuidas lääne ühiskonna reaalsuses, eriti Eestis, islamit praktiseerida ja hakkama saada asjadega nagu söök, lapsed, palvetamine töö/koolis jne.

See on teema, millest on väga raske kirjutada, sest igaüks meist on oma usus erineval tasemel, meie elukohad ja elutingimused on erinevad, nagu ka meie võimed ja piir, kuhuni me suudame oma „tavalu“ islami heaks ohverdada. Sellest tingituna ei jäägi meil paraku muud üle kui uurida, mida islami seadus ütleb ja vastavalt oma võimetele, võimalustele ja mõistmisele seda rakendada.

Fatwasid võib anda välja erinevates koolkondades, kuid siin on need erinevatest allikatest mis võib tekitada segadust. Paljud võtavaid neid kui ainukesti võimalikke seadusi.

Jah, on tõsi, et *fatwade* puhul on oluline ka see, mis konkreetses olukorras nad on välja antud, aga igal juhul oleme püüdnud kasutada ainult kõige suuremate islamiõpetlaste *fatwasid*. Ma isiklikult ei usu koolkondadesse (st ma ise ei kuulu mingisse kindlasse koolkonda). Püüan järgida selle koolkonna esindajate seisukohta, mille argumendid on kõige veenvamad ja minu jaoks vastuvõetavamad (mis praktikas tähendab, et vahel ühte, vahel teist). Me kõik peak-

sime kuuluma Prohvet Muhammed (saws) õpetuse koolkonda.

Iqra fail on väga suur, võib-olla saaks graafika-kihte kuidagi lihtsustada.

Iqra faili suurus sõltub kuukirja mahust, kui palju lehekülgi just kokku tuleb. Kuna tegemist on siiski ajakirjaga, siis ei puudu sellest graafilised kujundid ja pildid. Me võime ju ka kuukirja teha ilma igasuguste piltide ja värvideta, aga vaevalt, et siis lugejaskonda oleks. Ma leian, et ca. 10-16 mb pole kohati 100-leheküljelise ajakirja jaoks palju. Arvestama peab ju ka seda, et tegemist on trükisega ja neil on piltide resolutsiooniks vajalik 300 dpi.

Alates 30ndast numbrist lisandub Adobe Flash Playeril põhinev veebiformaat, mis on mõeldud neile, kes ei taha midagi trükkida, vaid ainult arvutiekraanil lugeda.

Sooviksin lugeda teemal Allah 99 nime ja veel kuidas peaks moslemine/ema oma lapsi hästi kasvatama, pidades silmas kindlaid islami kombeid, reegleid jne.

Allahi 99 nimest on meil kunagi varem ka juttu olnud ja selle kohta peaks kodukal ka infot leiduma. Mis puutub islamikasvatusse, siis selles osas on meil plaanis leida mõni kasulik raamat ja hakata seda tõlkima. Üks oli, aga see osutus veidi liiga keeruliseks ja

seega projekt jäi katki.

Me peame teadma. Huvitab mind, mis siis saab kui mina suren (moslemina) aga minu pere ei ole moslemid, kas neile on kindlad nõuded või reeglid minu surmal?

Selleks, et kindlad olla, et meid moslemitena ja moslemite surnuaeda maetaks, peaksime käima no-tari juures ja selle seal kirja panema. Kui meie vanemad ei ole moslemid, on vägagi tõenäoline võimalus – isegi kui nad muidu meie valikuid austavad – et meid maetakse kristlikku surnuaeda (sest enamik surnuaedu on kristlikud) või kogunisti kirikuõpetaja sõnade saatel või tuhastatakse. Moslem peaks saama maetud islami seaduse kohaselt moslemite surnuaeda ning enne matmist peaks ta läbi tegema rituaalse surnupesemise. Kui ma ei eksi, siis sellest oli juttu meie surma puudutavas numbris.

Pole lastekat kunagi lastele näidanud. Mulle meeldib lastele näidata asju paberil, mitte arvutiekraanil, aga mul pole printerit.

Kuna tegemist on PDF online ajakirjaga, siis ei ole lasterubriigigagi kahjuks muud võimalust. Printida saab ju tavaliselt ka raamatukogudes.

(„Loodusliku ravi“, lasteka ja ajakirja suuruse küsimustele vastas Khadija; teistele küsimustele Aisha.)

Te olete igati tublid, kes te seda teete!
Baraka Allahu fiikum!

Viimasel ajal on põhiteemad ja ajakiri üldiselt muutunud ikka väga põnevaks. Ootan alati uut numbrit suure elevusega. Väga tublid olete kõik, kes oma panuse annate.

Kuigi olen palju kritiseerinud, on ajakirja meeskond tubli, ning vaprust edaspidisekski!

Jumal õnnistagu Iqra toimetajaid selle ajakirja eest. Eestlastele on see põhimõtteliselt üks (kui mitte ainuke) viis islamiga tutvumiseks ja millegi juureõppimiseks.

Selle ajakirja avastamine oli minu jaoks väärtuslik leid. Olen palju teadjam kui mõned kuud tagasi.

Ääretult tänuväärne ettevõtmine! So-bib absoluutselt kõigile, ka mitte-moslemitele, kes asja vastu huvi tunnevad. Suurepärane ajakiri! Suur-suur aitäh kuukirja koostajatele ja kõigile, kes oma panuse sinna on andnud!

Kallid! *MašaAllah* teile. Allah hoidku teid ja kinkigu teile firdaus!

Mulle kohati tundub, et kõik teemad on justkui juba lahatud, aga te ikka üllatate!

Jaksu edaspidiseks! Need rubriigid, mis mulle huvi pakuvad, on väga huvitavad!

Olen teile väga tänulik selle kõige eest, see on kõik olnud siiani väga õpetlik ja huvitav. Tänud teile.

Väga meeldib ajakiri, jätkake samas vaimus.

Tahan öelda suur tänu tegijatele! Kohe päriselt! Iqra võtab suure osa teie elust, aga kui suur võib olla veel tasu?! Ega me ei kiida teid ju tihti, aga südames on iga lugeja ju mega-tänulik! Mu suurim unistus oleks, et Iqrat saaks lugeda paberikandjal – värviline, lõhnav ja käegakatsutav ... aga sellest on juba enne juttu olnud. Siiski loota ju võib, et kunagi ... Edu ja õnnistust, kallid tublid õed! Ja suur-suur aitähhhh, et viitsite jännata!

Koostajad teevad suurepäraselt tööd ajakirjaga.

Kuukirja on alati väga huvitav lugeda, see on tohutu suur töö, mida teete, *mašaAllah. Allahu akbar.*

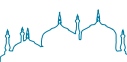

UUED TASUTA RAAMATUD SAABUNUD!



* REKLAAM * REKLAAM * REKLAAM * REKLAAM * REKLAAM * REKLAAM *

Järgmises lqra numbris:



IQRA



SADAQA - ANNETUSED:

www.islam.pri.ee toetamine

(tasuta materjalide saatmine, raamatute tõlkimine, toimetamine ning trükkimine, loengud jne):

Kätlin Hommik

Märkusega "SADAQA"

Ühispanga konto nr. 10010608670016

IBAN: EE231010010608670016

BIC: EEUHEE2X

ÜHE VANA ON TEISE UUS ...

Võimalus saata inimestele riideid, mänguasju jne, mida ise enam ei vaja, kuid ära ka visata ei tahaks. Järgnevalt pakume välja aadressid, kuhu võiksid oma paki saata. Tegemist on erinevate organisatsioonide ja eraisikutega, kes tegelevad humanitaarabi ning vaeste igakülgse abistamise ning toetamisega ja jagavad sinu saadetise nendele, kes seda kõige enam vajavad. Kui äkki tead veel mõnda aadressi, mis sinu meelest peaks siin nimekirjas olema, siis anna meile sellest teada meiliaadressil info@islam.pri.ee.

AFGHANISTAN:

Mohammad Qasim Popal

UNAMA Kabul, Compound B

OSRSG/FSCU, Building 7, Room 101

Peace Avenue, Zanbaq Square

Wazir Akbar Khan (beside French Embassy)

Kabul

AFGHANISTAN

telefon: +93 700217289 / 0790005381

MAROKO:

Najat Mrabte

Rue 8, No 10

54400 Moulay Bouazza

P.Khenifra

MOROCCO

KOOSTAJAD

TOIMETAJAD: Aisha (Kätlin Hommik-Mrabte) ja Khadeja (Airi Hunt)

KUJUNDUS: Khadeja

RUBRIIGID: Aisha, Khadeja, Amina Iirimaalt, Sarah Iirimaalt, Amina Bahrainist, Annely, Kauthar, Kristi, Yusuf Saeed, Karima, Sarah Egiptusest

PILDID: erakogu, internet

KONTAKT: iqra@islam.pri.ee

MOŠEE JA EESTI ISLAMI KOGUDUS

Keevise tn 9

11415

Tallinn

EESTI/ESTONIA

telefon +372 55 94 76 89



Eesti moslemite kuukiri "IQRA" on eesti moslemite tasuta elektrooniline kuukiri. Ilmub insh Allah, igal kuul uue sisuga. Kuukirja sisu koostamisel on oodatud eesti moslemite ettepanekud nii eesti kui ka vene keeles.