

Hind 34 krooni

# HEA LAPS

JA TEMA SÕBRAD JA SUGULASED

Topeltnumber



7/8 2008

Postritel:

Jana Kask

Avril Lavigne

Indiana Jones

Metallica

Ellen Niit 8 X 10

Tiit Kändler  
uurib  
päevitust

Kogu tõde  
valge-toonekurest

Balletikool  
luuletab

Pokukoda  
avas ukseid

Sadala  
noored  
kunstnikud

Emmikutest

<http://kommikas.kaliv.ee/healaps/>



9 771406 344067



Kätlin Luht Tõrilt

## Südasuvi!

Südasuvi, südasuvi  
 öitseb nii, et silmi kaitse!  
 Unenäol on hommikuni  
 mee ja maasikate maitse.

Päike, sulakulda valav,  
 ärkajale kingib kiire...  
 Oh, et südasuvi palav  
 poleks mööduma nii kiire!

Lendab juba ludinaga  
 pääsuke, kes maikuus koorus.  
 Juba hallpea-võilill taga  
 nutab oma kuldset noorust...

Leelo Tungal



WWW.LASTEAS.EE

## Kes-Mis-Kus?

Nr 7/8-2008



Kaaneplilt: Huvikeskus Kullo näituselt

3. Karoliina Männiste, Ethel-Brigita Ernise ja Adrienne luulet
4. Tiit Kändleri teadusejutt päevitamisest
6. Kunst: Kullo Keskuse noored kunstnikud
7. Laste loodusfotod
8. Ristiku kool
9. Juubilar Ellen Niit luuletab
10. Muinas-Julle võistluselt
11. Muinas-Julle võistluselt
12. Juulikuu viktoriin
13. Naeru-uss
14. Parimaid paetisme
15. Mustkunstnik Ande
16. Tallinna Keskraamatukogu võistluselt. Kaie Nõmmiku lood
17. Ilmar Trulli ristsõna
18. Järjehoidja
20. Oma sulega: Grete Sirge luulet
21. Peep Veedla valge-toonekurest
22. Janika Ojamäe värss
23. Kalmetu luulepäevalt
24. Aleksandr Kesa näidend "Kes on kõige targem?"
25. Matti Linnu koeralugu
26. Anne Daniela Rodgersi luulet
27. Poster 1: Jana Kask
28. Poster 2: Indiana Jones  
Poster 3: Metallica  
Poster 4: Avril Lavigne
31. Kirjanurk
32. Steni võistluselt: Elis Ruusi "Somarii"
34. Lemmikloomalugusid
36. Osavnäpp: Lully Gustavsoni kasetohust karbike
37. Kirjalaps: Birgitha Kuldsaar
38. Indiana Jonesi prototüübist
39. Täitsa kino!
40. Meie lastekirjanik Siiri Laidla
42. Südameliidu veerud
43. Balletikooli õpilased luuletavad
44. Karoliina Männiste koomiks
45. Reet Mängel-Juuse koomiks
46. Barbindus
47. Liblikasuvi!
48. Konnakulles ja Röövik
49. Pokukoja avamine
50. Sadala kunstiring
52. Mis uudist?
53. Pop: Metallica
54. Söber Veltzi rokokool
56. Lego

**Väljaandja:** Mittetulundusühing "Hea Laps"

Harju 1, 10146 Tallinn Tel: 631 44 28

Hea.Laps@mail.ee

**Trükk:** Reusner

Ajakiri Hea Laps ilmub kord kuus

**Toimetaja** Leelo Tungal, leelo@healaps.ee

**Levija** Anna-Magdaleena Kangro, anna@healaps.ee

**Kujundaja** Vivika Kalt, vivika@healaps.ee

Alina Ivanova Tallinna Mustamäe Realgümnaasiumist



Siiri Laidla

### Luuletus printsessist

Väike printsess suures lossis oli murelik ja mossis, istus nukralt oma troonil. Kalliskivid kuldsele kroonil rõõmsamaks ei teinud teda. Tema ootas. Aga keda?

Kuningas, printsessi isa riiki valitsema visa. Kuid printsessi hingevalu papa kuningas ei talu.

“Sul on seitsesada Barbie´t, mänguasju kuhjas karbid. Neid ma ostan sulle veel – miks siis murelik su meel?” küsis lapselt kuningas.

Vastas talle tütreraas: “Papake, mul hoopis vaja ühte sõpra luuletajat. Ta teeks mulle laulusalme, vahvaid vemmälvässe, valme. Minust luuletuse looks, ainult see mul rõõmu tooks.”

Nii sai väikene printsess enda sõbraks luuletaja. Töötas hoolega poetess – laule täis sai lossimaja.

Ja ka sina loedki just uut printsessiluuletust.

### Maal on mõnus

Siin kasvavad puud ja kasvavad pöösad. Siin mööduvad kuud ja aastad nii rõõmsalt.

Siin valmivad marjad ja õitsevad lilled. Siin loomade karjad ja võrsuvad viljad.

Siin jõgi tormab – sel vulisev vesi. Siin lõhn on nii hurmav, sest vihm just pesi.

Siin lendlevad kimalased üle sillerdava vee. Siin valmistavad mesilased meile maitseva mee.

Karoliina Männiste Väike-Õismäe Gümnaasiumi 4.a klassist

### Haldjas

Kas uudist seda teate: mul kodus haldjas on! Te uskuma mind peate, see tõsilugu on. Jäid öhtul riided sassi ja nukud hunnikusse maha ja minu mängukassil läks katki väike saba. Kui aga ärkasin ma hommikul, siis haldjas oli käinud. Mu nukud reas kõik kummutil ja sassis riided läinud. Te uurite, kes on see haldjas – ilus, tark ja kena? On teilgi kodus oma haldjas – see on ju meie ema!

10aastane Adrianne Helsingi Roihuvuori koolist



**Täname Kultuuriministeeriumi, Kultuurkapitali ja Hasartmängumaksufondi**

**Suur aitäh Haridus- ja Teadusministeeriumile, kes tellis ajakirja 585-le koolile!**



Tiit Kändler, teaduskirjanik

# Pruun nahk kaitseb end päikese eest

**Eesti keel on tore keel, sest ütleb kohe ära, et päikest võtta saab ainult päeva ajal. Ja õige ka, sest päevitamine pole öösel eriti mõistlik. Kes tahab, võib ju ööselgi rannaliival paljalt lesida – kui on suur suvi ja öö soe. Kuid tume tundub tema nahk ikkagi ainult öösel, hommikuks on see jälle heledaks tõmbunud.**

**Miks siis päike naha öökarva värvib? Selleks peab eelkõige küsima, et miks meie nahk üldse on sellist värvi nagu see on.**

## Tumeda naha hind

Inimese naha värvuse määrab ära kaks värvainet, pigmenti. Eumelaniin tegeleb tumedate toonidega, feomelaniin heledate ja punastega. Kuid kui inimese aretatud koerad ja lehmadki on eri värvi, siis inimese naha värvus muutub vaid heleda ja

tumeda, musta ja valge vahel. Rohelisi või siniseid inimesi ei ole olemas.

Tavaliselt on inimese nahk seda tumedam, mida lähemal ekvaatorile on ta esivanemad elanud. Neegrите tume nahk kaitseb nende nahka ereda päikesevalguse ja ultraviolettkiirte eest. Heledaim nahavärv on aga inimestel, kes elavad 1000 kilomeetri ümbruses Läänemere ja Põhjamerde ääres. Seega siis ka meil.

Tumedal nahal on ka oma hind. Päikese energiline ultraviolettkiirgus nimelt aitab nahal toota D-vitamiini. Mida tumedam on inimese nahk, seda vähem organism D-vitamiini saab. Ootamatult tumedanahalistel põhjamerde ääres elavatel innuiitidel säilis tume nahk, kuna nad mereloomadest süües D-vitamiini ohtralt kätte said. Päevitada pole neil seepärast vaja. Kuid need innuiidid, kes on läinud linnadesse elama, hakkavad D-vitamiinist puudust tundma.



**Eestlaste nahavärv suur mõistatus ei ole. Nii nagu meie geenide poolest, nii ka nahavärvi poolest oleme keskmised eurooplased ja meie nahk on valinud endale paraja tooni.**

Inimtõud, kes on arengu käigus muutunud heledanahaliseks, tumedat nahka enam tagasi ei saa, mingu nad elama kas või ekvaatorile. Laiuskraadi järgi peaksid eurooplased olema helepruuni nahaga. Võibolla on meie nahka heledus tingitud sellest, et meie esivanemad hakkasid sööma pigem juurvilju ja puuvilju kui liha. Viljadest aga D-vitamiini kätte ei saa. Ja nii läks vaja heledat nahka, mis päevitaks, et selle käigus D-vitamiini saada.

Eestlaste nahavärv suur mõistatus ei ole. Nii nagu meie geenide poolest, nii ka nahavärvi poolest oleme keskmised eurooplased ja meie nahk on valinud endale paraja tooni.

### Kahe otsaga päevitus

Kuid just sellepärast peame olema päevitades eriti ettevaatlikud. Ultraviolettkiirgus on

meie nahale ohtlik. Sest nahka ei päevita pruuniks mitte iga värvü päikesekiirgus. Need värvid, mida näeb vikerkaares, meie naha tooni ei muuda. Nahale avaldab muljet vaid selline päikesekiirgus, mida me silmaga ei näe, kuid mis on oma energialt teistest palju tugevam ja mida me nimetame ultraviolettkiirguseks ehk UV-kiirguseks.

See UV-kiirgus jõuab meie naharakkudesse ja kohutab neid. Rakul tekib hirm, et kiirgus on nii tugev, et tapab ta ära. Õigemini võib kiirgus lõhkuda meie pärilikkusainet DNAd, mis igas rakus peitub ja mille juhtnõõride kohaselt uusi rakke ehitatakse.

See oleks kohutav. Just seepärast hakkab rakk tootma rohkem pigmenti melaniini. Melaniin kaitseb rakus olevat pärilikkusainet DNAd lagunemise eest. Ning olemasolev melaniin hakkab tumenema. Mida tumedam on melaniin, seda paremini ta rakku UV-kiirguse eest kaitseb. Ja seda päikesepruunimona nahk paistab.

Nõnda siis on päevitamine kahe otsaga asi nagu enamik asju siin maailmas. Päikese mõjul toodab nahk vitamiini D. Mis on meie kehale väga vajalik. Kuid päikese energilise UV-kiirguse mõjul võivad rakkudes olevad pärilikkusained jupid ka viga saada. Ja kui nad juba viga saavad, siis võib juhtuda midagi hullemat kui päikesepõletus. Nahka võib tabada vähihaigus. Nahavähk on hirmus tõbi, ja enamjaolt põhjustab seda just nimelt liigne päikesekiirgus.

Nii et tahad või ei taha, ka päevitada tuleb arukalt. Sest rakkudele juba selgeks ei tee, et talugu veel veidi seda UV-kiirgust. Päikesekreemid aga võivad nahka küll kaitsta, kuid see kaitse on väga põgus ja lühiajaline, palju lühem kui tavaliselt kreemireklaamis lubatakse.

Nii et päevitades ei tohi lugeda päevi, vaid pigem minuteid. Aga kes tahab tundide viisi päevitada, see tehku seda parem öösiti.



## Rannadetektiiv Triibu-Liine

Triibu-Liine käis tsipake päikest ihule laskmas ning leidis rannakohvikust trobikonna nimekaarte. Nimekaartidel olid kirjas nende omanike nimed ning meie nutikas vapiloom teadis, et täitsa juhuslikult sai kõigi nimetähedest moodustada ka nende elukutsed väljendavaid sõnu.

Näiteks UKU JURSS oli ametilt JUUKSUR.

Kas Sina, nupukas lugeja, oskad ära arvata teiste nimekaartide omanike elukutsed? Proovi igaühe nimetähti ümber tõstes seda teha! Leidlikke nuputajaid ootavad auhinnad!

STINKA NÜHKJORNA

VÄLE JÕEASNE

EVA LANKTEP

TADEUS JURSS

JUTA TUHO

TIIT SKARR

A. N. PURK

IRJA KINK

KOLJA TÕEPAIO

RIIN ELBA

OTT RISTAK

KAJA RISTO



# Huvikeskus Kullo kevadnäituselt 2008



Raili Rimm, 16a



Bibi-Ann Kahk, 13a



Thea Tuum, 15a



Regina Tagger, 10a



Grete Liis Nagelman, 12a

# Ökokrati digifotovõistlus läks korda!



Berit Liivamaa, 4a Laagri Lasteaiast

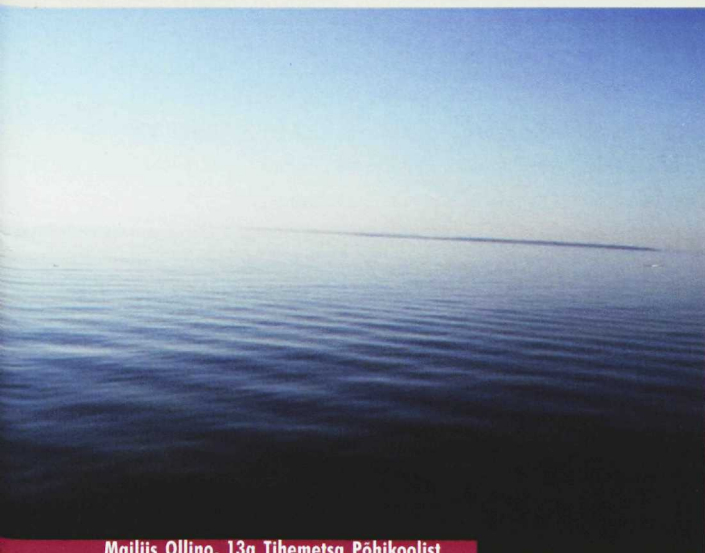

Mailis Ollino, 13a Tihemetsa Põhikoolist

Ökokrati digifotovõistlusele saabus väga palju häid pilte ja võitjate väljaselgitamine oli žürii jaoks raske töö. Konkurentsilt parima tulemuse sai **Mihkel-Emil Mikk** Kärdla Ühisgümnaasiumist, kelle kõik kolm fotot said oma vanusegrupis (13 – 17a.) 3 ja enam punkti. Tubli oli ka 19aastane **Lisandra Roosioja** Märjamaa Gümnaasiumist, kelle kaks fotot said üle 3 punkti. Väga tublid olid 12aastane **Oliver Visnapuu** Antsla Gümnaasiumist ja 4aastane **Berit Liivamaa** Laagri Lasteaiast. Lasteaedadest olid kõige agaramad fotode saatjad **Märjamaa Lasteaed-Algkool Midrimaa** ja **Haiba Lasteaed Riisikas**.

Ökokrati-poolsed korraldajad Priit Adler ja Viive Abel kinnitavad, et võitjad on oma auhindade vääriksed!

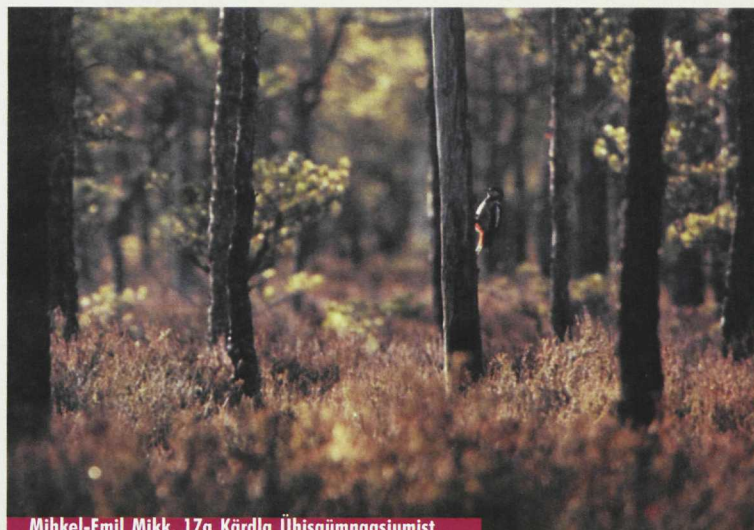

Mihkel-Emil Mikk, 17a Kärdla Ühisgümnaasiumist



Oliver Visnapuu, 12a Antsla Gümnaasiumist



Lisandra Roosioja, 19a Märjamaa Gümnaasiumist

# Kuidas hoian eesti keelt ja kombeid?

Ristiku Põhikooli õpetajad korraldasid Tallinna koolide tasandusklasside õpilastele joonistamis- ja kirjutamisvõistluse „Kuidas hoian eesti keelt ja kombeid“.



Foto tegi Birgit Päre

Õpilaste tööd on üleval aadressil  
<http://keel.kombed.googlepages.com/home>.

## Omaloominguvõistluse lõpetamine vabaõhumuuseumis

Meie koolis oli vaja kirjutada või joonistada midagi teemal „Kuidas hoian eesti keelt ja kombeid“. Ja mina kirjutasin ka. Meid oli tegelikult väga palju, kes kirjutasid või joonistasid.

Ja siis saabus päev, mil öeldi parimatele kirjutajatele-joonistajatele, et 6. mail läheme vabaõhumuuseumisse, sest seal on auhindade jagamine. Sel päikesepaistelisel päeval olid seal

siis kõik tublimad osavõtjad ja nende juhendajad **Birgit Päre, Piret Joalaid, Juta Ehasalu, Eve Reisalu** ja **Reet Paldrok**. Nendega oli väga lahe koos olla, sest nad viskasid väga palju nalja. Meile oli see päev väga meeldiv.

Õpilasi oli väga palju ja meid jagati kahte rühma: suuremad ja väiksemad.

Väiksemad läksid algul Kuie koolimajja nii-öelda õppima. Tegelikult räägiti seal kõigepeal seda, kuidas vanasti õpiti, mis tunnid siis olid. Kui õpilane ei tahtnud tahvli juurde minna või vastata, siis olid ka vastavad karistused. See jutt oli väga põnev.

Suuremad aga tegid samal ajal igasuguseid võistlusi. Kõige rohkem meeldis orienteerumismäng, sest seal sai joosta. Teised mängud olid ka väga põnevad.

Kui väiksematel oli õppimine ja suurematel mängud läbi, tegid rühmad vahetuse: väiksemad läksid mängima ja suuremad koolimajja.

Seejärel algas selle päeva kõige põnevam osa – autastamine. Kõigil olid väga vahvad tööd. Kui ka autastamine sai läbi, siis saime natukene kehakinnitust ka, sest päev oli meil väga pikk, aga see eest väga põnev.

Ma tahaksin tänada ürituse korraldajaid ja ka tublisid juhendajaid, kes aitasid õpilasi. Meil oli väga vahva seltskond koos. Teinekordki võiks midagi sellist toimuda. Kõik jõudsid õnnelikult koju. Loodan, et see päev jääb kõigile meelde, vähemalt minul küll jääb.

Et tasandusklassis õpivad lapsed, kellel esinevad õpivilumuste või segatüüpi spetsiifilised hälbepildid ning kellest paljudel on ka lugemis- ja kirjutamisraskusi, on nende osalemine ülelinnalistel ja -riigilistel emakeelevõistlustel raskendatud. Ometi on ka nemad väga huvitatud oma tööde lähetamisest ja tahavad eduelamust. Kuna tasandusklasside õpilastele on vähe jõukohaseid võistlusi, tulime mõttele korraldada neile loominguuliste tööde võistlus – nii saavad nemadki eduelamuse valdkonnas, millest seni on kõrvale jäädud. Ja et Tallinnas on ka vene õppekeelega tasandusklassid, siis oli see samuti hea võimalus tutvustada neile eesti kultuuri.

### Parimad kirjutajad olid

Jan Erik Kooli, Helger Lugu, Morten Kuul (Ristiku PK 3.a); Moonika Kompus (Sõle PK 6. kl), Siim Takkis (Ristiku PK 4.a), Adeele Tuuleveski (Ristiku PK 5.b), Vladimir Botnar (Sõle PK 9.a), Linda Hermann (Ristiku PK 8.a) ja Laura Sigur (Ristiku PK 8.b).

### Parimad joonistajad olid

Roland Sasorin ja Jennifer Urmet (Sõle PK 1. kl), Katrin Veerme (Ristiku PK 3a), Nikolai Maksimenko (Lasnamäe PK 5.a), Anti Lorvi (Ristiku PK 4.a), Markus Tark (Ristiku PK 6.b), Kristi Tilemann, Mona Elisabeth Vihol ja Marleen Rannala (Ristiku PK 8.a).



Logo autor Reet Paldrok

Piret Joalaid,  
Ristiku Põhikooli eesti keele ja  
kirjanduse õpetaja

Linda Hermann  
Ristiku Põhikooli 8.a klassist





# Palju õnne, meie kõigi lemmikirjanik Ellen Niit!

**13. juulil on kirjanik Ellen Niidul** suur tähtpäev – selline pidupäev, nagu tähistaksid tema nime all korraga 8 tüdrukutirtsu oma kümnendat sünnipäeva!

Ellen Niidu luuletusi lugedes on üles kasvanud nii teie isad kui ka emad ja isegi vanaisad-vanaemad. Kes siis ei teaks laulu piilupardist, kelle rong käis kraavi – karpuhh! Kes ei tunneks vallatusekera Krõlli ja kes ei mäletaks väikest vahvat Pille-Riini, kellega juhtus igasuguseid lugusid – nii lõbusaid kui ka kurbi! Ellen Niidu mudilastevärsid on niivõrd meisterlikud, et jäävad iseenesest meelde – ei kujuta ettegi, et ükskord oli aeg, kui polnud veel olemas luuletusi Jussikesest, kelle sussike läks kaduma, kenast kuldsest kringlist, mille tuttav ingel valmis tegi, Katist, kes ilma karuta on kui ilma aruta...

Lisaks lasteraamatutele on Ellen Niit kirjutanud ilusast mõtlikku luulet täiskasvanutele ja tõlkinud nii lastele kui ka suurtele mõeldud värsse. Kui vähegi võimalik, siis loe kindlasti Kornei Tsukovski "Imepuud", mille Ellen Niit tõlkis koos abikaasa Jaan Krossiga!

Küllap seepärast oskab kirjanik nii häid lasteraamatuid kirjutada, et ta peres on kolm poega ja üks tütar, ning terve hulk lapselapsi, üks toredam kui teine – vanaemale aga on nad kõik ühtviisi armsad.

Saadame parimad õnnesoovid Hiiumaa poole, kus Ellen Niit koos tütar Maarja perega suvepuhkust veedab!

Lugejaid tervitab kirjanik aga oma kõige värskemate värssidega, mis just äsja Hiiumaalt Tallinna lendasid.

Ellen Niit

## KELLAOMANIKULE

Kuivõrd kellast aimu on ajal, pakub mõtlejaile probleemi, aga inimlaps kella najal lausa elab ja seab end süsteemi.

Aeg libiseb kellast läbi ega takerdu kellavärki. Pole hiljaksjäämise häbi ega vara jõudmise märki.

Kellaomanik kella kaudu ega kaela saab arutu jama. Ei tea, mis see tikats haudub! Pommid ka ju ei tiksu niisama.

Kellarakats ka omasid naksab hammasrattatsi otse sääرده: "Lisa tempot! Proovi, kas jaksad! Või ma surun sind aiaäärde."

Hetkeks tundub, et asi on joones, samas teel seisab sada sorti. Kahe osuti kombinatsioones jaotab kell kord tõrva, kord torti.

Muretunnil ta lausa magab, õnnehetkil käib viuh ta seier. Eripikkusi minuteid jagab nagu kiusuks see tujukas pleier.

Randmekelli saab rasvatada, aga asi sest vaevalt veel ants on. Endas sisekell kasvutada - praktiliselt su ainuke sants on.

Äraostmatumalt kui miski näitab see sinu südameaega. Ise tead, palju võtta võid riski, seda klappides raadio ja raega.

# Muinas-Julle võis



Katariina Leibur Tallinna Arte Gümnaasiumist

## Väälma talu



äbi aegade on inimesed pidanud talu. Kunagi ei saanudki muudmoodi elatud. Kuid vaata, mis nüüd on juhtunud...

linna äärde rajatakse aina uusi ja uusi elumurajoone, kuhu enamik noortest inimestest elama asub. Kas nende lapsed ja kunagi ka lapselapsed teavad üldse, kus elasid nende vanavanemad?

Mind hakkas ka see asi huvitama mõnda aega tagasi, kui käisin emapoolse suguvõsa kokkutulekul. Seal sõitsime ringi, käisime vaatamas talukohti, kus on minu ja meie vanavanemad elanud. Maja

juures, kus sündis minu emaema, olen mitu korda käinud. Selle talu oli vanaema isale pärandanud omakorda tema isa. Seega on maja juba päris vana. Kurb on see, et traditsioone ei saa enam jätkata, sest Eestisse tungisid venelased, kes tõid kaasa kolhoosikorra ja maja oma valdusse võtsid ning tegid sellest oma kontori. Praegu elab seal sees perekond, kes selle maja ära ostis ja kunagised omanikud ei saa seda iialgi tagasi, kuigi oleksid seda väga soovinud – oli see ju selle suguvõsa kodu olnud sajandeid.

Ka tean mõndagi kodust, kus minu vanavanaema sündis. Ja selle maja minevikust ja olevikust tahaksin rohkem teada saada. Selle koha nimi on Väälma. Ta ajalugu on väga pikk. Nimelt on teada, et kunagi on olnud üks suur talu, kus pere suurenes, nii jäigi talu väikseks, elamaks kõik üheskoos. Niisiis pidi üks vendadest hakkama endale uut kodu ehitama. Selleks vennaks oli minu vanavanaema isa. Tema, Juhan Fählmann ehitaski 1879. – 1880. aastal talu, mis oli vana rehielamuga võrreldes palju kaasaegsem ja oli ehitatud juba kindla plaani järgi. Juhan pidas talu kuni 1921. aastani, sellest ajast alates kuulus Uue – Väälma talu tütar Berthale, keda kõik kutsusid Väälma Mammaks, ja väimees Anton Lindamile. Nii on kirjutatud minu vanavanaema mälestustevihikus. Aastatel 1927 – 1929 ehitas Anton Lindam ehk minu vanavanaema isa uue elumaja, mis oli selle aja kohta päris suur, seda on näha ka piltidel. Seda maja mäletab ka minu ema, kes käis väikesena vanavanaema juures.

Sellel majal on huvitav ajalugu. Kui Väälma Mammaks kutsutud Bertha Lindam 1963. aastal majast lahkus, jäi maja pikaks ajaks tühjaks. Siin on ka



Tair Lääne Risti Põhikoolist

# tlusest

mõned pildid sellest ajast, kui Väälmal kedagi ei elanud.

Pärast paljusid aastaid, kui Väälmal oli tühi olnud, otsustas Väälmal Mamma poeg ja minu vanavanaema vend Konstantin lammutada maja ning vedada see Rakveresse, et hoone seal taas kokku panna. See maja on praegugi veel Rakveres alles.

Sa vaata vaid, milline ajalugu võib olla ühel talumajal, mis võib olla ei tea kui vana. Minu arutuste järgi oleks Väälmal maja tänaseks saanud 128 aastaseks.

Selle maja ajalugu andis mulle jällegi uusi teadmisi, näiteks seda ma varem ei teadnud, et maja on ümber ehitatud ja Rakveres. Selles asjas olen ma nüüd küll kindlasti targem, ja selliseid teadmisi saab ju teistelegi edasi anda, et nooremadki teaksid midagi kunagisest elust ja olust ja sellest, kus sündisid ning kus ja kuidas elasid nende vanavanemad. Tõesti-tõesti: kes minevikku ei mäleta, elab tulevikuta, nagu kinnitas juba Juhan Liiv.

Ellen Anett Põldmaa  
Simuna Kooli 7. klassist

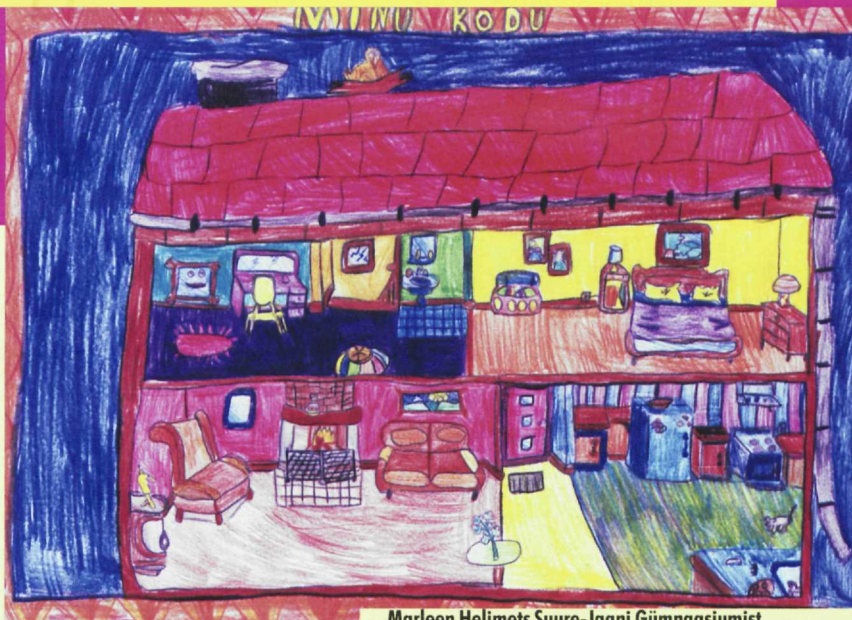

Marleen Helimets Suure-Jaani Gümnaasiumist

## Minu kodu lood ja asjad



a elan maal, aga kortermajas. See on ehitatud 70ndatel kolhoosi tööliste majutamiseks. Minu arvates teeb minu kodu eriliseks see, et meil on väga palju toa- lilli, nendest kõige silmatorkavam on 2 meetri kõrgune kaktus (kolmekülgne piimalill).

Minu vanemad on elanud maal omas majas. Lapsena elas isa keset metsa. Nende kodu ümber oli palju rohelust ja vabadust. See võimaldas neil teha kõike, mida taheti. Kuna minu isa elas suures majas, oli igapäev oma tuba. Emakodu on ehitatud esivanemate poolt ja seal on elanud põlvkonnad üksteise järel. Praegu elavad seal minu vanaema, vanaisa ja onu.

Mul oli väga palju mänguasju. Kõige rohkem meeldisid mulle suured ja karvased mänguasjad, beebina aga kõristid. Oli aeg, kus mulle meeldis barbidega mängida. Mida vanemaks ma sain, seda vähem ma mänguasjadega mängisin. Kuna mul on noorem õde, siis jäid minu mänguasjad temale. Emal mänguasjad olid valdavalt plastmassist. Isa valmistas endale ise mänguasju puust. Vanavanematel oli väga vähe mänguasju, nendel olid valdavalt isevalmistatud mänguasjad. Emal ja isal on mõned mänguasjad veel alles. Nende mänguasjadega, mis minu vanematel alles on hoitud, mängisime varem mina ja ka minu õde.

Emal on hoitud alles meie titapõlveaegsed riided (nt. ristimispäeva kleit). Isal on alles hoitud märgikogu, vinüülplaadikogu ja poroloonist loomakesed. Oma lastele ja lastelastele hoiaksin kindlasti alles fotosid, mõned minule armsad mänguasjad ja oma suure retseptikogu. Neile jutustaksin oma lapsepõlvest ja oma koolis käidud ajast ja sellest, kui vahva klass meil on. Mina unistan aga oma kodust metsa ääres.

Kristiina Kivist  
Kääpa Põhikooli 8. klassist

## Mänguasjad minu kodus



minu mänguasjad on erinevad. Mul on nukud ja pehmed mänguasjad. Nukud on mul suured ja väikesed. Nukkudega meeldib mulle mängida sellepärast, et neil saab riideid vahetada. Mul on palju nukukleite. Nad on kõik erinevad, nii värvi kui mudeli poolest. Väikesena mängisin ma rohkem Barbie nukukudega. Kõige rohkem on mul peo-Barbiesid ja kõige vähem on spordi-Barbiesid. Aga nüüd on mul jäänud armsateks kaisuloomad. Lemmikmänguasja mul ei ole, minu jaoks on nad kõik armsad. Enne magama minekut panen mitu looma enda kõrvale voodisse ja järgmisel öhtul võtan uued sõbrad. Siis ma räägin nendega ja loen neile muinasjutte. Pehmeid mänguasju on mul tõesti väga palju, näiteks erinevad hiired, karud, jänessed, kaamelid, koerad, kassid. Oi, kui palju mul mänguasju on! Ma kutsun tihti sõbrad endale külla ja siis on koos mõnus mängida.

Minu emal olid teised mänguasjad, emal oli üks nukk. Emal rääkis oma lapsepõlvest. Tal oli nukk, mida ta hirmsasti hoidis ja hoolitses ta eest. Selle nuku nimi oli Niina. Ja selle nuku sai ema sünnipäevaks. Emal ise õmbles nukule riideid, riided olid erinevad, näiteks pluusid, seelikud. Seelikuid oli kaks, üks oli ruuduline teine tavaline. Pluusid olid samuti ruudulised ja omamoodi. Emal kodus Niinale ise papud. Need olid kõik ruudulised. Emale endale meeldivad praegugi ruudulised riided.

Agal ühel päeval tuli emal isu juuksurit mängida. Ta pani nuku peegli ette suurele toolile istuma, võttis käärid ja hakkas nukk Niinale soengut tegema. Nukuema lõi kas juukseid senikaua kui polnud enam midagi lõigata. Kui vanaema öhtul töölt koju tuli, haaras ta kahe käega peast kinni ja ohkas sügavalt. Ta küsis emalt: „Miks sa nii tegid?“ Ja emal vastas: „Siis kasvavad juuksed kiiremini ja tulevad veel kohevamad kui enne.“ Vanaema seletas, et see ei ole nii, sest nukk pole elusolend ning et juuksed kasvavad ainult inimestel. Siis sai nukuema sellest aru ja vabandas, et ta enam nii ei tee.

Keiti Djakonova  
Jõgeva Ühisgümnaasiumi 2. b klassist

# Suveriin



VÄIKE  
KIMLI  
ÕRDU

## MÕISTATUS

ANDE 06.2008.



Katseklaasis on kaks bakterit, kes paljunevad pooldumise teel.

Pooldumine, mille käigus ühest bakterist saab kaks samasugust isendit, võtab aega viis minutit. Nelja tunni möödudes on terve katseklaas bakteritega täidetud.

Kui kaua aega kulub ühel bakteril terve katseklaasi täitmiseks?



**Punase maasika päeval avatud Pokukoda asub**

- a) Valgamaal
- b) Võrumaal
- c) Jõgevamaal



**Viljandimaal, Kalmetu koolis, toimub igal kevadel**

- a) muinasjutupäev
- b) luulepäev
- c) tantsupäev



**Toonekurepaare on Eestis umbes**

- a) 4000
- b) 40 000
- c) 400 000



**Metallica esineb 20. juulil**

- a) Tallinnas
- b) Vilniuses
- c) Riias



**Sadala kunstiringi juhendab kunstnik**

- a) Jüri Arrak
- b) Anniki Kari
- c) Ülle Meister

Eelmise mõistatuse lahendus on, et Maagul oli alguses 31 muna. Esimesele kliendile müüs ta:

$31 : 2 + 0,5 = 16$  muna, seega talle jäi 15

Järgmisele ostjale müüs Maagu:

$15 : 2 + 0,5 = 8$  muna, seega talle jäi 7

Naabrinaine ostis:

$7 : 2 + 0,5 = 4$  muna, seega alles jäi 3

Raamatukoguhoidja ostis:

$3 : 2 + 0,5 = 2$  muna, seega Maagule jäigi alles 1 muna.

Seekordse vastuseni jõudmiseks on aega lausa kaks kuud - nimelt ilmub lahendus koos uue mõistatusega järgmises ajakirjanumbris.



Mõistatuse legi Ande



**Meie juulikuu juubilar Ellen Niit on kirjutanud väga palju raamatuid. Milline nimetatuid ei ole tema oma?**

- a) "Suur suislepapuu"
- b) "Suur maalritöö"
- c) "Suur valmiraamat"



**Percy Harrison Fawcett, Indiana Jonesi prototüüp, seikles**

- a) Lõuna-Ameerikas
- b) Lõuna-Aafrikas
- c) Lõuna-Indias

■ Õiged vastused saad teada, kui loed ajakirja tähelepanelikult! Nende vahel, kes saavad õiged vastused (koos oma andmetega) toimetusse enne 20. VIII, loosime välja auhinnaraamatud!

Mainumabri viktoriini õiged vastused: 1. – b, 2. – a, 3. – c, 4. – b, 5. – c, 6. – a, 7. – b. Auhinnasaajate nimed leiad kirjanurgast!



Kolm karu läksid kööki. Isakaru vaatas oma kaussi ja ütles: "Kes, kes on minu kausist kõik pudru ära söönud?"

Karupoeg vaatas oma kaussi ja küsis: "Kes, kes on minu kausikesest kõik pudru ära söönud?"

Emakaru vaatas teisi karusid ja ütles: "Mis te, paharetid, vigisete! Ma pole täna veel putru keetnudki! Need on eilsest jäänud mustad nõud, mis siin laual vedelevad!"



Kolm karu tulid metsast ja läksid kööki. Isakaru vaatas oma kaussi ja küsis: "Kes, kes on minu kausist pudru ära söönud?"

Emakaru vaatas oma kaussi ja küsis: "Kes, kes on minu kausist kõik pudru ära söönud?"

Väike karupoeg vaatas oma kaussi ja küsis nuttes: "Kes see vastik tüüp küll oli, kes minu järelda pudru kõik alles jättis?"



Kolm karu tulid metsast. Karuema vaatas toas ringi ja hüüatas: "Kes, kes on minu toolil istunud?"

Karupoeg vaatas köögis ringi ja karjatas: "Kes, kes on minu kausikesest putru söönud?"

Karuisa mõirgas: "Mis te siin pudrukausi ja toolijala pärast hädaldate – küsige parem, kes on meie video-kaamera, teleka ja rahakotid ära viinud!"



Sipelgas ja elevant vaatasid televiisorist põnevusfilmi. Ärevusse sattudes nihutas elevant ennast tooliga televiisorile aina lähemale ja lähemale ega teinud väljagi, kui sipelgas muudkui pahaselt kõhatas.

Lõpuks sai sipelgal hing täis – ta võttis kätte ja istus elevanti ette põrandale, hüüdes: "Säh sulle, elevant – vaata ise, kui hea tunne on, kui keegi sulle ette istub!"



Sipelgapoeg tuli koolist, silmad märjad.

"Mis juhtus?" küsis sipelgaema. "Kas suured poisid kiusasid sind?"

"Ei – aga emakeeleõpetaja pani mulle etteütluse eest kahe, kuigi ma ei teinud ühtegi viga! Kribu käekirja pärast..."

"Mis su emakeeleõpetaja nimi on?" pani sipelgaema kurjakuulutavalt käed puusa.

"Ene Elevant!"



Jõumehest sipelgas leidis hommikul ärgates end traktori alt.

"Kas sa näe, missugust kolu võib ööpimeduses kogemata endale koju tassida!" imestas ta kukalt kratsides.



Putkad arutavad, kes neist on inimeste meelest kõige ilusam.

"Minu täppe on inimesed alati imetlenud!" ütleb lepatriinu.

"Mõni asi!" muigab prussakas. "Minu jaoks käivad nad ekstra keemiapoes igasuguseid pritsimisvedelikke ostmas!"

"Rääkige mis te räägite," teatab koiliblikas, "aga tarvitseb mul ainult korraks välja ilmuda – kohe hakkavad kõik inimesed kirklikult käsi plaksutama!"



Kärbes kihutab tsikliga bensiinijaama ja küsib: "Kui palju maksab üks tilk bensiini?"

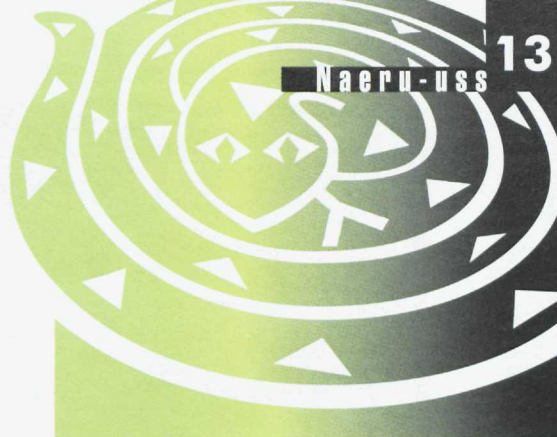

"Ei midagi!"

"Väga hea! Tilgutage mulle siis paaki kümme liitrit!"



Varblaseisa tuleb koju, suled sassis ja sakris.

"Mis sinuga juhtus?" ehmub varblase-ema. "Kas sattusid tormi kätte või kimbutasid sind kotkad?"

"Oh – asi oli palju hullem!" teatab räsitud värvuke. "Sattusin nimelt sulgpallimängu..."



Juku seisab koos isaga loomaaias hüljeste basseini ees.

"Kes need seal on, issi?" küsib Juku.

"Need on delfiinid," seletab isa tähtsalt.

"Need pole delfiinid, vaid hülged," teatab nende juttu pealt kuulnud tädi.

"Küll mina juba loomi tunnen!" jääb Juku isa endale kindlaks.

Parajasti ronib üks hüljes basseinist välja ja jääb lõsutama.

"No näete nüüd – ega siis delfiinid ei roni kaldale lõsutama!" on võõras tädi võidukas.

"Mõned ikka ronivad küll," teatas isa. "Näete seda ju oma silmaga!"



Juku ja isa seisavad loomaaias tiigripuuri ees ja näevad, et puuri külge on mingi silt riputatud.

"Ettevaatust, värske värv!" loeb isa.

"No küll on lugu!" hüüab Juku pettunult. "Mina arvasin, et need triibud on neil ikka looduslikud..."



Loomaaija direktorilt küsitakse: "Milline on teie kõige suurem soov?"

Direktor mõtleb väheke ja lausub: "See, et inimesed käituksid loomaaias niisama hästi kui loomad!"





● Jüri Paet, Saaremaal 1952. a.

# Paetismid

- Hea laps kasvab pitsata.
- Õpida, õppida, õppida!
- Tark inimene võib vahel lollitada, loll inimene võib pidevalt targutada.
- Tänuväärset tööd tehakse aitäh eest.
- Et koolieksamid viitele teha, peab vastama kümnesse.
- Ajalugu kordub neil, kes klassikursust kordama jäävad.
- Mõttekriips on vahel täiesti mõttetu.
- Enne kui lähed Mehhikosse, käi ära Mehikoormas.
- Õige jõutrenn on see, kui pärast trenni oled jõuetu.
- Eestis on levinum kääne ettekääne.
- Kepikõndi teevad need, kes ei jaksa suuski osta.
- Paljudel inimestel on vasak käsi paremaks käeks.
- Kodulindudest on kõige targem kukk, sest temal on oma aabits.
- Mul ei ole sellest sooja ega külma, kui väljas on null kraadi.
- Kalevipoeg tegi endale siilisoengu.
- Krooniline nohu pole sentigi väärt.
- Kaks poole aruga inimest annavad kokku ühe täie aruga inimese.

Küllap tead, et aforismideks kutsutakse lühikesi tabavaid mõteteri. Aga mis on paetismid ja kuidas need tekksid? Vastuse annab Eestimaa teenekaim paetist – Jüri Paet ise.

Ta ütleb nii: "Kuna olen sündinud Saaremaal, siis ilmselt pole pikemat seletust vaja. Minu meelest on kõik saarlased humoristid. Minu esimesed üllitised ilmusid ajakirjas "Pikker" ja "Paetistide" nime mõttes välja kolleeg Ralf R. Parve. 90. aastate alguses oli raadios saade "Nätsti!", mida võib võrrelda praeguse "Ärapanijaga Televisioonis "Nätsti!" saates kasutasin animelall "Ütlereid", millele Ralf R. Parve lisas: "mida hellitaval kutsutakse "paetismideks"". Nüüdseks on "paetismid" kujunenud minu firmamõnaks. Ilmunud on viis humorikogumikku, olen kirjutanud viis raadietendust, lisaks veel mõne ja dialooge. Seniks, kuni veel mõttesähvatusi jätkub, jätkan samas veinimis.

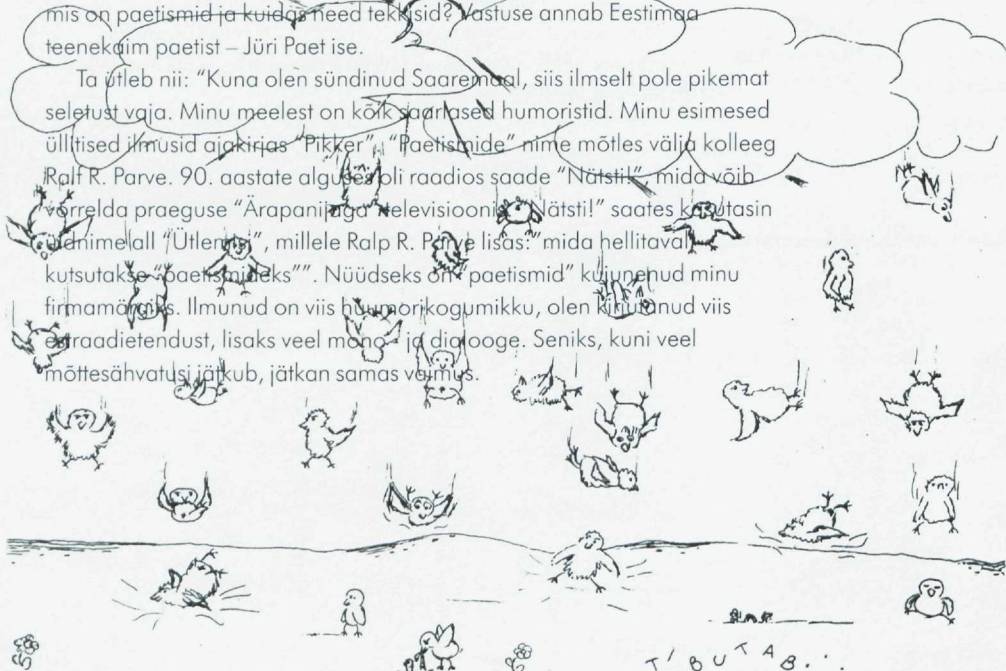

\*\*\*

Ei saa mitte vaiki olla,  
ega saa ka rääkida.  
Olen väike utekene,  
saan vaid ainult määgida.

\*\*\*

Mul on kodus väike poni,  
panin talle pähe soni.  
Kodus veel ka kirju kass,  
kassil peas on alustass.

\*\*\*

Mõista, mõista, kes see on:  
hüppab, aga pole konn?  
Hüpetega ta on harjund,  
teadagi, et langevarjur.

# Mustkunst ja mustkunstnikud

## Nagu eelmises ajakirjanumbris lubatud

tutustan veidi Ameerika mustkunstnikepaari Penni ja Telleri videomängu „Smoke and Mirrors“ (Suits ja peeglid). Mäng planeeriti välja anda 1995. aastal, ent tootjafirma Absolut Entertainment pankrotistumise tõttu ei jõudnudki see müüki. Kuna mäng oli selleks ajaks aga peaaegu valmis ning mitmetele arvustajatelegi saadetud, ei ole see unustustehõlma vajunud.

„Smoke and Mirrors“ koosnes mitmest minimängust, mille eesmärgiks oli võimaldada mängu omanikul oma sõpru petta. Ainsaks erandiks on kõige paremini tuntud mäng „Desert Bus“. Selles mängus tuleb juhtida inimitühja bussi Tusconist Las Vegasesse maksimumkiirusel 45 miili tunnis. Mäng toimub reaalses, seega nõuab selle lõpetamine kaheksat tundi järjestikku mängimist – pausi ei ole võimalik kasutada. Eriti üksluiseks teeb mängu igasugune liikluse puudumine.

Kuna buss kaldub sõites paremale, ei ole võimalik ka puldi nuppe kinni teipida. Kui buss teelt välja sõidab, veereb ta alguspunkti tagasi – samuti reaalses. Jõudes kaheksa tunni möödudes Las Vegasesse, saab mängija täpselt ühe punkti ning talle antakse paariks sekundiks võimalus valida, kas ta soovib ka tagasi Tusconisse sõita. Kui ta selle aja jooksul valikut ei tee, lõppeb mäng ära. Kui mängija otsustab aga jätkata, on tal võimalik veel ühe punkti teenimiseks kaheksa tunni pikkune sõit ette võtta. Mängu võib jätkata piiramatult arv kordi ja teenida nii lõputult punkte – kui vaid füüsiline ja vaimne tervis vastu peavad.

Mustkunstnikele omaselt on mängude hulgas ka trikke. Näiteks esineb seal gorilla nimega Mofo, kes väidab, et teaduslike eksperimentide tulemusena suudab ta nüüd mõtteid lugeda. Oma sõnul suudab ta ära arvata suvaliselt pakist tõmmatud kaardi, esitades erinevaid küsimusi (näiteks: kas sul on Veenusel sugulasi?).

## Trikk

Mustkunstnik võtab kaardipakist kaks kaarti ning asetab need lauale, seljad ülespidi: „Nagu te just nägite, võtsin ma pakist kaks kaarti. Selleks aga, et trikiga edasi minna, on mul vaja üht abilist – kas keegi on vabatahtlik?“ Nagu sellistel puhkudel tavaks, tõuseb kätewateri ning mustkunstnik valib kellegi publiku hulgast endale appi.

Kui abiline on mustkunstniku kõrvale seisnud, juhendab maag teda: „Võta need kaks laual olevat kaarti, pööra ümber, näita publikule ja jätta ka ise meelde.“ Abiline teebki nagu palutud.

Olles veel seljaga publiku poole, kontrollib mustkunstnik, kas kõik pealtvaatajad on kaardid meelde jätanud. Saades jaatava vastuse, pöördub ta abilise poole ning palub kaardid kuhugi paki keskele torgata. „Ükskõik kuhu, peasi, et mul oleks neid võimalikult raske üles leida,“ juhendab ta ning pöörab pea kõrvale.

Abiline järgibki mustkunstniku juhiseid ning kui kaardid on pakki peidetud, tõstab ta kaardipaki publikule näitamiseks üles.

„Need kaks kaarti, mida teie teate ja millest minul ei ole õrna aimugi, on kuskil siin paki keskel. Kus täpselt, ei tea ei teie ega mina. Kuid ma kavatsen need kaardid üles otsida ilma pakki segamata, tõstmata, lappamata või muid keerulisi liigutusi tegemata. Ma viskan lihtsalt ülejäänud kaardid minema!“ Nende sõnadega viskabki maag kaardid käest, ent hämmastaval kombel ei kukugi kõik kaardid maha – mustkunstniku kätte jäävad kaks pakki peidetud kaarti.

## Selgitus

Selle triki jaoks on vaja kaardipakk eelnevalt ette valmistada. Kõigepealt tuleb välja valida kaks kaarti, mida mida publikule näidatakse – näiteks ärtu äss ja risti poiss. Järgmiseks tuleb üles otsida nende kaartide vastandid – sama värvi, ent teise mastiga kaardid, antud juhul ruutu äss ja poti poiss. Loomulikult võib kasutada ka samu, teisest samasugusest pakist võetud kaarte, ent sellisel juhul ei saa pakki hiljem publikule kontrollimiseks anda. Samuti võivad kaarte maha visates duplikaatkaardid nähtavale ilmuda.

Üks duplikaatkaartidest tuleb asetada paki peale, teine selle alla. Publikule näidatavad kaardid tuleb panna paki peale.

Kindlasti tuleb jälgida, et keegi publiku hulgast paki alumist kaarti ei näeks.

Kui publik on kaardid meelde jätanud ja abiline need paki keskele asetanud, on paki pealmiseks ja alumiseks kaardiks valitud kaartide duplikaadid. Sel kohal on mustkunstnikul mõistlik veidi viivitada, et publikul ähmastuks mälestus sellest, millised kaardid välja valiti.

Kaardipakki tuleb hoida kergelt pigistades ühelt poolt pöidla ja teiselt poolt nimetis- ja keskmise sõrmega. Viskeliigutus peab olema kiire ja järsk ning selle ajal tuleb sõrmed kokku suruda – mitte liiga tugevalt, ent mitte ka liiga nõrgalt. Harjutamise ja proovimise teel saab kindlasti sobiva tugevuse teada.

Kaardipakk tuleks visata võrdlemisi lähedale, et publiku tähelepanu pärast viskeliigutust sellele ei koonduks – parima efekti annab trikk siis, kui publik saab kogu aeg jälgida, et mustkunstnik ei tee pakiga midagi kummalist, vaid hoiab seda täpselt sellisena, nagu ta kaardid vabatahtlikult sai. Kui publik koondab oma tähelepanu aga mahavisatud kaardipakile, mitte mustkunstnikule, võib pealtvaatajatel tekkida kahtlus, et maag võttis kaardid sel ajal näiteks taskust.

Lõpetuseks ei jää maagil üle muud, kui talle kätte jäänud kaarte publikule näidata. Kuna kaartide värvid ja suurused on õiged, ei tule tavaliselt keegi selle peale, et eelnevalt näitas maag teisest mastist kaarte.





Arte Gümmaasiumi kevadhüütel 2008

## Tihti peale tuleb ette, et asjad kaovad ära, isegi koolikott.

Minul kadusid aga ükskord kooliasjad päris põhjalikult ära. Mitte aga nagu tavaliselt, et jäid käärid koju, homme võtan kaasa, vaid kohe päris ära kadusid. Mitte keegi ei usu, kui ma seda ütlen, ja arvavad, et see on mingi hale vabandus, et ei peaks õppima, umbes nagu see, et mul sõi koer kodutöö ära. Ma kinnitan, et see on tegelikult sulatõsi. (Ingrid)

## Vahel juhtub ka vähe piinlikumaid lugusid...

Ükskord võtsin kotist matemaatikatunni asju välja ja panin lauale, et tunniks kõik valmis oleks. Äkki nägin, et venitan midagi musta oma kotist välja. Need olid ema õhukesed sukkepüksid, nagu selgus. Õnneks keegi ei näinud... Vastukaaluks liigsetele asjadele minu kotis tekib vahel olukordi, kus mul pole vajalikke asju... (Tanel)

## Tarkusetera

Vanasõna ütleb: kui pea ei võta, siis võtavad jalad! Meie õpetaja on aga tihti öelnud, et kui ei võta pea, siis võtavad ema auto rattad. Ja siinkohal on tal täiesti õigus. (Annabel)

## Lapsesuu-lood

Kui me vennaga väikesed olime, siis kirjutas ema mõned meie ütlemised üles. Siin need on.

★ ★ ★ ★ ★ ★ ★ ★

Kaheaastane Alvar vaatab vanaema pool perepilti, kus ta istub isa süles, ja ütleb endale: "Tule eest äja, siis näeb issit pajemini!"

★ ★ ★ ★ ★ ★ ★ ★

Ema loeb Alvarile unejuttu Pipist ja laseb tal öelda, mis olid naabrilaste nimed. "Poisid nimi oli..." Alvar: "Tommy" Ema: "Ja tüdruk nimi oli..." Alvar: "Jerry!" (Siis jooksid telekas multikad Tomist ja Jerryt.)

★ ★ ★ ★ ★ ★ ★ ★

Väike Alvar õpetab naabrinaist, kes väravast välja läheb: "Pane üks kinni, mudu Allu tuleb välja!" (Allu on Alvari hüüdnimi.)

★ ★ ★ ★ ★ ★ ★ ★

4-aastane Alvar: "Kui isale riided väikeseks jäävad, saavad mulle. Ja kui minule jäävad väikeseks, hakkab Kaie neid kandma. Nii ongi see elu!"

★ ★ ★ ★ ★ ★ ★ ★

Ütlesin väikest peast "lamba" asemel "mammast". Kui ema mind õigesti ütlemata õpetas, hüüdsin lõpuks: "La-la... la mammast!"

★ ★ ★ ★ ★ ★ ★ ★

Mina 5-aastaselt: "Ema, mis lind see seal rohu peal on?" Ema: "Lehelind!"

Mina: "Aga ta peab ju rohulind olema. Ta on ju rohu peal."

# Naljakaad asjad

## Tallinna Keskraamatukogus

Enne suvevaheajale minekut auhinnati Tallinna Keskraamatukogus jutuvõistluse „Meil juhtub koolis nii naljakaid asju“ võitjaid. Võistlustöid laekus 92 ja nooremas vanuseklassis olid parimad koolinaljanoppijad Tanel Vooglaid, Ingrid Rääk ja Jaanus Lekko. Vanema vanuseklassi võitjad olid Allan Rebane-Reppan, Ra Koort ja Karl Hansen. Parimad koolinaljad ilmuvad sügisel raamatu "Oma lugu" kaante vahel. Siin aga koolilugudest mõned "kaapekakud" ehk katkendid.

**Toredaid asju juhtub ka juba enne kooli – lasteaias.** Meil lasteaias juhtus selline lugu. Pidime hästi tasa olema. Kasvataja ütles, et olge vaikselt nagu hiired. Lapsed hakkasid piiksuma. Kasvataja hakkas suure häälega naerma. (Deivid-David)

### Õpetajaga saab ka nalja

Aga ükskord läksid ka klassid segamini. Me seisime püsti ning klassi sisenes uus õpetaja. Seda õpetajat ei teadnud keegi. Ta hakkas rääkima meiega inglise keelt. Üks meie klassi pois oskas natuke inglise keelt ja ta üritas vastata, kuid see ei õnnestunud tal. Siis sisenes klassi meie õpetaja. Õpetajad vaatasid teineteise otsa. Uus õpetaja sai aru, et ta ajas klassid segamini. Nad puhkesid naerma. Seejärel naeris ka terve klass. (Vanda)



			arvata- vasti					Thor Heyerdahl kuulus papüürus- laev		
			suur kaslane							
					<b>tint</b> <i>inglise keeles</i>			Türgi pealinn		
					Noor-Eesti			Isaac Asimov		
					Eesti Maja kordaminek					
					... tuuled muutused					
								ivad küttepuude panipaik		
								<b>Piret</b>		
		Julk- Jüri	...-vaip <i>sõlmetehnikas</i> emane lammast				pikamaa- jooksja	<b>Eeva</b> särav, hele		
		hoov					<b>kroon</b>			
							mõnuleme, tunneme mõnu			
		Eduard Bornhöhe <b>tonn</b> veevõtu- koht		reamees						
				kärner						
				suur vaat						
					teater Tartus	mõistus				
					10 000 m <sup>2</sup>	lehtpuud				
	õudne Oskar üksiklane		<b>Ahto</b>							
			õppeaine, teadusharu							
			mesilane <i>inglise keeles</i> suutäis soolast või maotäis ...							
			tee lahti							
				...-plaaster <i>viitsa- nuhtlus</i>						
				<b>liiter</b>	August Gailit					
					...-asjad tühi-tähi Vabadusrist					
	suurte lõugadega Aafrika loom	indiaan- laste elamu						reede		
aasta		<b>Inga</b>						uppi, uperpalli		
Korea auto- firma								Ott ... luuletaja		
			<b>mina</b> <i>inglise keeles</i>							



## Karu Lillekäpp hakkas kirjanikuks!

Suur suvi on käes ja karudel on tegemist laialt! **Karu Lillekäpp**, Tartu Mänguasja-muuseumi maskott, võib nüüd rahuga marju süüa ja ennast mõnusasti tunda: tema aastaaja-raamatud on juba mõnda aega poodides saadaval ja uute kirjutamisega pole veel vaja rutata. Karu Lillekäpal olid raamatute tegemisel abiks kirjanik **Tiia Toomet** ja kunstnik **Mare Hunt**. Eriti kenaks kingiks on need tillukesed köited mudilastele, sest raamatutega käib kaasas triibulises seelikus Lillekäpp ise. Ah jaa: Tartu mesikäpa teos kannab pealkirja **“Karu Lillekäpa aastaajad”** ning välja andis selle kirjastus **Karrup**.



## Kes tahab targaks saada?

Kirjastus **Varrak** tegi ilusa üllatuse kõigile uudishimulikele: soliidses köites **“Tahan kõike teada”** on tõeliselt sisukas ning hariv raamat, mis sisaldab teadmisi nii looma- kui ka taimeriigi kohta ja jagab tarkusi ka ajaloo, tehnika ja astronoomia vallas. Saad teada huvitavaid fakte nii maailma esimeste maasikate kui ka vanade roomlaste elu ja isegi laserite töötamise kohta. Tarkuseraamat ilmus algselt **Suurbritannias** ning eesti keelde tõlkis selle **Lauri Rõuk**. See on teos, mida on ühtviisi põnev uurida nii lastel kui ka isadel-emadel!

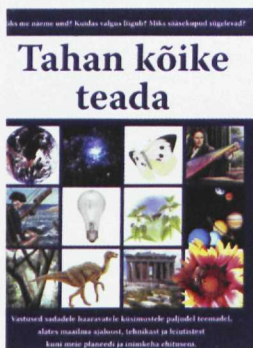

## Kadri Hinrikuse ilus uudis

Kadri Hinrikust oleme harjunud nägema tele-ekraanil uudiseid pajatamas. Nüüd aga on Kadri vahva uudis ka laste jaoks: nimelt pani ta kirja terve rea lugusid enda ja oma pere elust. Raamatu pealkiri on **“Mia ja Friida”** ja selle nimikangelased räägivad oma lapsepõlvesündmustest, mängudest ja sõpradest. Raamatus on hulk huvitavaid pilte, mille tegi **Urmis Viik**.

\* \* \*

Alles see oli, kui Friida koolist koju tulles eemalt metsa vahelt õue peal suurt meestesumma märkas. Ta peitis end ehmunult jämeda kuuse taha, surus end vastu puutüve ja jäi seal toimuvat piiluma. Ta kuulis võõrast keelt rääkivaid mehi kangesti häält tõstmas, nägi, kuidas mehed saunas elava Haotegija-Volli vana kase juurde vedasid ning teda püssiga

## Kristiina ja ta õdede lood

Ka **Leelo Tungla** raamat **„Kristiina, see keskmine”**, mis ilmus kordustrükina Tänapäeva sarjas „Minu esimene raamat”, jutustab väheke kaugemast ajast – aastatest, kui teie isad-emad olid alles väikesed. Kristiina on tragi tüdruk, kellele vahel tundub, et jääb oma vanema ja noorema õe varju. Sellegipoolest pole ta elu sugugi igav.

\* \* \*

Mängisime Klaarikaga koertenäitust, hoovis jooksis peale tema Pennu veel üks võõras koer – täiesti taltsas puudel. See oli siis mängult minu koer Lord. Klaarika pani oma võtme Pennule kaela ja ütles, et see on mängult kuldmedal, et Pennu on teeneline koer. Minul hakkas puudist kahju ja ma riputasin oma võtme talle kaela, et las puudel Lord saab vähemalt hõbemedaligi. Koer liputas saba ja tõmbas mul keelega üle nina. Äkki hüüdis mehehäääl: “Lontrus! Lontrus!”, ning taltsas puudel pühkis minema, minu võti kaelas. Nägime ainult, et ta kadus kolmandasse trepikotta. Jooksime Klaarika ja Pennuga kohe võõrale koerale järele, kuid kolmandas trepikojas polnud koeralõhngi. Hoopis kassilõhn oli.

© Leelo Tungla ja Tänapäev

## Prints Caspian ratsutab kinolinalt raamatusse tagasi

Eelmises numbris oli meil juttu Narnia kroonikatest ja uuest filmist **“Prints Caspian”**. Kirjastus Pegasus rõõmustab nüüd lugejaid nii **C. S. Lewise** raamatu uustrüki kui ka värvika filmiraamatuga – viimases on tekstiosa küll üsna kokkuvõtlik, kuid see-eest näeb põnevamaid stseene ekraniseeringust. See raamat võib kodus olla, kuid Lewise kroonikad lausa **peavad** olema iga kirjanduseõbra riulis!



ähvardasid. Friidal tuli sellest selline hirm peale, et ta esialgu muud teha ei mõistnud, kui lihtsalt silmad tugevasti kinni pigistas. Käed litsus ta kõrvadele ja jäi nõndamoodi püssipauke ootama. Kui aga hääled aina edasi käratsesid, pistis Friida jooksu. Tagasi koolimaja juurde, sest koju ei julgenud ta tulla. Raamatupamp pudenes kaenlast. Friida jooksis Vahtrate tallu ja jäi sinna niikauaks, kuni ema teda õhtupimeduses murelikult otsima saabus. Siis tulid koos koju. Käsikäes.



© Kadri Hinrikus ja Eesti Ekspressi kirjastuse AS

## Mattias ja mamma uurivad maailma

Kirjastuselt Tänapäev ilmus taas üks juturaamat, mida on mõnus väiksematele õdedele-vendadele ette lugeda. **Meelike Saarna**

“**Mattias ja mamma**” pajatab pisipoisist, kes oma päevi enamasti vanaema seltsis veedab, ning üheskoos mängitakse, meisterdatakse ja tutvutakse loomade ning taimedega. Värviküllased pildid joonistas raamatusse **Katrin Ehrlich**.

\* \* \*

Mattias ronis kähku liivakastist välja ja tõi mammale kolm rohelist kirsimarja. Mamma pani need koogile ja kook oli veel ilusam.

“Sööme nüüd koogi ära!” tegi Mattias ettepaneku ja andis mammale rohelse nukukahvli.

“Mnjämm, mnjämm,” tegi mamma, nagu sööks.

“Nämm, nämm,” tegi ka Mattias ja pistis oma rohelse nukukahvliga natuke liivakooki endale suhu.

“Oi, Mattias, kes siis liivakooki päriselt sööb,” ütles mamma, kui Mattias väga krimpsus nägu tehes liiva suust välja puristas.

“Ei ole hea kook,” ütles Mattias, kui oli liiva välja sülitanud.

© Meelike Saarna ja Tänapäev

## Tiidu-Tii, Lillu-Lii ja teised

**Heljo Mänd** on loonud lugematul arvul muinasjututegelasi. Nüüd **Sinisuka** kirjastus kirjaniiku mudilaste-lugusid Metsalugude sarjas. “**Uhku-Siili seitsmele elule**” on nüüdseks ilmunud ka “vennasraamat” “**Tiidu-Tii, teraleidja**” näol. Küllap sobivad teraleidja-lood hästi mudilastele unejutuks.

\* \* \*

Pöialvana kuulab Tiidu-Tii juttu, aga ei tõrele oma pojapojaga. Lubab tal metsas hommikust õhtuni hulkuda. Kiidab koguni Tiidu-Tii hulkumise heaks, sest Tiidu-Tii ei hulgu üksinda, vaid oma sõbra ilmahaldjas Hal-Haaga ja hulkumise ajal ajavad nad tarkuseteri taga. Või käivad hoopis hulkumiskoolis, mina ka ei tea. Tean ainult seda, et Pöialvana kinnitab: kõik pöialpoisid on olnud omapäi tarkuse tagaajajad.”

© Heljo Mänd ja Sinisukk



## Karlsson – kust mujalt kui ikka katuselt!

Katuse-Karlssonit ja ta Väikevennast sõpra tundsid ja armastasid juba praegused vanaemad-vanaisadki. Aegade jooksul kulusid **Astrid Lindgreni** raamatud lugemisest lausa ribadeks, ükskõik kui hästi neid ka ei hoitud. Nüüd palu vanaemalt, et ta hangiks sulle uue ja kopsaka raamatu “**Karlsson katuselt**”, mille andis välja kirjastus **Sinisukk**. Vladimir Beekmani tõlge on teadagi imeheal tasemel ning Ilon Wiklandi pilte ei jõua ära imetleda. Ja trükikirjad on raamatus parajalt suured, nii et vanaemal pole ettelugemisel prillegi vaja! Nii et hei hopsti! – kõik raamatupoodi!



## Piraadimänguks hädavajalik teos

Mereröövlimäng on alati moes – ka siis, kui tegu on sügaval sisemaal elavate lastega! Eks need piraadid tegelikult ühed paharetid ikka ole, kuid mängida võib ju ka õilsaid mereröövleid või aareteotsijaid. Kirjastus Varrak pakub nüüd mereröövlimänguks ka tarkusi – **Barbara Wermings-Bottmeyeri** “**Minu suur piraadiraamat**” sisaldab teadmisi mereröövliete elu, kombestiku ja piraadialoo kohta. Raamatus on rohkesti ka pildimaterjali. Ja kui oled teose kaanest kaaneni läbi lugenud, siis on aeg heisata piraadilipp. Selle hankimisega pole muret: raamatu tagakaanelt vaatab sulle vastu pealuu ja säärekontidega kangatükk. Head purjetamist!

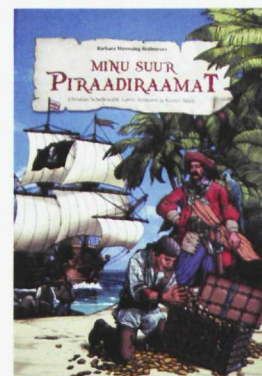

## Muistsed mõistatused

Teine Varraku aimeramat viib meid merelt kõrbesse. Kui Su sõbral on suvel sünnipäev, siis oleks “**Muumia mõistatus**” talle suurepäraseks kingituseks! Raamatu alapealkiri on “**Tutanhamoni ja vaaraoe salapärase maailma**” ning salapärase selles teoses puudust ei tule. Raamat jutustab sellest, kuidas tehti muumiaid, kuidas ehitati püramiide ja kuidas üldse Muinas-Egiptuses elati. Aeg-ajalt tuleb lehtede vahel ette salapäraseid ümbrikke, mis skara-beustega kinni pitseeritud... Nii et lisaks ajalooteadmiste pakub “**Muumia mõistatus**” lugejale ka hulga saladusi. Vihmase ilmaga võid aga mängida püramiidi-luamängu ning tunda rõõmu sellest, et ei ela kõrbes... Mis see tibake vihma ikka teeb!

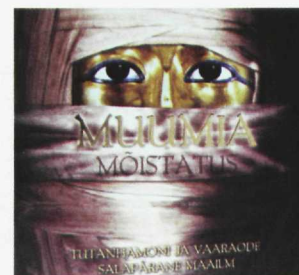

## KONN MANIVALD \*

LAEVA JÕES ELAB KONN MANIVALD.  
TA KROOKSUB JA SULPSIB  
SEAL NII,  
ET RÕÕMSALT KAJAB KOGU VALD.  
MANIVALD ARMASTAB KEVADET,  
SOOJA JA MÕNUSAT,  
SEST SIIS ON TAL KOSJAMÕTTED  
KUPLI ALL.  
KONNALE MEELDIB VEEL UJUDA VEES  
NING HÜPATA RINGI MUDA SEES.  
JAH, TÕESTI ON RÕÕMUS SEE KONN,  
KEL NIMEKS MANIVALD ON.

\* See luuletus on kirjutatud I klassis, seepärast ongi ta suurte tähtedega.

LUULETAMINE  
ON SÕNADEMÄNG

Kord ühel öhtul haaras mind äng,  
uskuge-  
polnud see üldsegi mäng.  
Ma luuletada soovisin  
ning seda kohe proovisin.  
Üks mõte mu peas ajas teist aga takka  
ning sõnakatel ei jäänud mus vakka.

Viiv ja riim,  
piim ja liim,  
nii sündiski vahva ja ulakas riim.  
Ma luules käisin Aafrikas  
ja mulle maitseks kaalikas.  
Mu venna oskas lugeda  
ning tahtis sulle pugeda.

Isa ostis emale karvase kasuka  
ning memm pani pähe punase paruka.  
Mul hakkas nii lõbus ja tore,  
et kadus ka viimane mure.  
Sai selgeks, et luules saab mängida,  
saab käia poodides  
ja seal lihtsalt hängida.  
Saab ritta panna sõnu ning  
tunda sellest mõnu.

EMA LAPSEPÕLVE  
LELUD

Mu voodiserval istub  
veidi väsinud näoga  
karumõmm.  
Ta kõrval nukk,  
mille põlled mõned plekid.

Kuid kui mu ema neid kallistab,  
ta näole eriline ilme tekib.  
Kaisukaru emale  
on rääkinud ju  
unejuttu,  
siis kui tema omal ajal  
tahtis minna tuttu.  
Nuku nimeks pani emme  
tädi järgi Miia,  
sest et tädil meeldis teda ikka  
poodi viia.

Emme mänguasjakastist  
puudu olid Barbied,  
puudusid sealt Spidermanid,  
robotid ja uhked meigikarbid.

Ei saanud tema klõbistada  
MSN-s, RATE-s,  
Tema jooksis aasal ringi  
lillelises kleidis.

Tema leludeks siis olid  
mõned mõmmid, pallid, nukud,  
aga praegugi on nemad talle  
kallid — illikukud.



## Grete Sirge Laevast

**TERE!** Minu nimi on Grete. Ma olen 10 aastane. Ma elan Laeva külas Tartumaal. Käin Laeva Põhikooli, kolmandas klassis. Koolis on mul kõik viied ning lemmiktund on kunst ja ka muidugi eesti keel. Mu hobideks on tantsimine ning laulmine. Luuletada meeldib ka. Vahel üksi, aga vahel koos emaga.





# Valge-toonekurg

**Toonekurepojad on suureks kasvanud.** Juba õpivad lendama. Aga on ka viimane aeg, tervelt kaks kuud on pesas kasvamisega vaeva nähtud. Augustipäevad ongi selleks, et harjuda iseseisva eluga ning koguda elutarkust. Kuu lõpus tuleb juba ette võtta tõsine reis tuhandete kilomeetrite taha, Türgi ja Iisraeli kaudu Egiptusesse, kust edasi piki Niiluse kallast Lõuna-Aafrikasse välja. Teeäärsetel heinamaadel näeme neid suurte salkadena rännuplaane pidamas.

Kevadel, alates märtsi lõpust, suuremalt jaolt aga aprillis, saabusid isatoonekured märkamatu oma koduradadele ning vaatasid kohe elamised üle. Alati on seal kõpitsemist, ükskõik kui kaua see juba kasutuses on olnud. Koos mõned päevad hiljem saabunud toonekure-emaga sätitakse pesale uusi oksaraage ning ka kõdunenud siseviimistlus vahetatakse välja. Aastakümneid kasutuses olnud pesad võivad aja jooksul üpris kõrgeks kuhjuda ja kaaluvad lõpuks tublisti üle tonni.

Küllap on paljudel meist kodu lähedal või lausa koduhoovis toonekurepesa. Juhul, kui see kodu asub suures linnas, siis muidugi mitte, aga ehk on sel juhul maal vanaema juures valge-toonekured silma hakanud. Raske on nii suurt lindu, kel oma ligi neljakilose kaalu juures pea meeter pikkust, mitte märgata. Samuti tema suurt pesa elektripostil või korstna otsas

või puuladvas või majakatusel. Viimasel ajal kõige sagedamini just elektripostidel, vähemalt 60% pesade üldarvust. Aga pesitsevaid toonekurepaare on meil juba 4000 paari ringis. Seega võib nende poolt „vallutatud“ elektripostide arv ulatuda kahe ja poole tuhandeni. Eesti Energia on küll käesoleva sajandi algusaastatel osa pesi teisaldanud kõrvale paigutatud posti otsa klaasplastist alusele, kuid see asenduspesade hulk küündib vaid umbes viiendikule elektripostipesade üldarvust. Toonekured aga asustavad üha uusi ja uusi elektriposte.

Valge-toonekurgedel on head ajad, arvukus aina kasvab vastupidi möödunud sajandi teises pooles toimunud suurele langusele. Aga valge-toonekurgedest peavad inimesed lugu kõikjal Euroopas, ehkki kõigis maades neid ei pesitse. Eesti ongi tema leviala põhja- ja idapiiriks. Seda küll tinglikult, sest tasapisi levib ta siit ka edasi. Soomlased on ju seda *kattohaikara*'t pikisilmi oma maale oodanud, ka rootslased ja taanlased on ilma. Hollandiski, kus on tohutul hulgal linnusõpru, pole valge-toonekurge rohkem kui kümnekond paari. See-eest meie lõunanaabritel lätlastel pesitseb kolm korda rohkem toonekurgi kui meil, kusjuures pinda on vaevu poolteist korda rohkem. Leedus on enam-vähem sama seis, toonekurgi isegi tuhande paari võrra rohkem. Kõige toonekurerikkam maa on



## Augustikuu lõpus tuleb juba ette võtta tõsine reis tuhandete kilomeetrite taha, Türgi ja Iisraeli kaudu Egiptusesse, kust edasi piki Niiluse kallast Lõuna-Aafrikasse välja.

sajandi kuuekümnendatel aastatel ei lubanud Rahvusvahelise Linnukaitsenõukogu reeglid ühte lindu mitme maa rahvuslinnuks valida, olla hiljem seda siiski teinud ka Poola ja Leedu. Niivõrd lugupeetud on see lind paljudes riikides.

Meil on valge-toonekurge peetud titetoojaks linnuks.

Poola, kus pesitsevaid paare tervelt 45 000, aga üks pinda ole ka ligi seitse korda rohkem kui Eestis. Omal ajal oli Saksamaagi toonekurgedest tulvil, valisid nad ju ta oma rahvuslinnuksi, kuid liialt kaugelearenenud põllumajandus muutis need alad toonekurgedele pesitsemiseks sobimatuks ning nüüd on sellel suurel maa-alal toonekurgi isegi veidi vähem kui meil väikeses Eestis. Ehkki rahvuslindude valimise aegu möödunud

Lapsed on pikka aega uskunud, et nad siia ilma toonekure nokas on tulnud. Vanemad on seda ju nii veenvalt kinnitanud. Muinasjutte on ikka tore uskuda, need on alati hea lõpuga. Aga titeõnne ootavad toonekurgedelt täiskasvanudki, pulmade korral sõidetakse sageli valge-toonekure pesapuu juurest läbi, et sinna titeõnne saavutamiseks lehv siduda.

Toonekurg ise ei tea temale pandud ootustest midagi, tal muret oma lastegagi küllalt. Selle kahe kuu jooksul, mis nad pesas kasvavad, peab ju kogu aeg toit nina ees olema. Aga katsu sa leida konni, kui suvi peaks põuane olema! Eks hiired sobivad ka, samuti rohutirtsud ja kiilid ning kõik loomne, millest jõud üle käib. Nii satuvad toonekure toidusedelisse ka linnupojad ja maod. Toitu toonekurg tükeldada ei oska, seega peab saak kõrist alla mahtuma. Noka vahel ta kunagi saaki pessa ei kannu, ikka allaneelatult, ning oksendab siis selle pesapõhjale. Heaks abilisteks toonekurgedele on saagijahil traktorid, eriti niidukid, sest nende järel kõndides satub saak palju lihtsamini nokaulatusse. Traktori järel saaki noppides antakse isegi naabrile andeks võõrale krundile sattumine ja peolavast osasaamine, muul ajal kehtivad siiski kokkuleppe- lised piirid.

Kuidas toonekured kokku lepivad, on meil iseenesest raske mõista, sest häälepaelad on neil taandarenenud ning häälitsemas me neid kunagi ei kuule. Kui nokaplagistamine välja arvata. Aga ehk kasutavad nad maade jagamisel viipekeelt? Ega see muidugi meie asi polegi, oluline on see, et nad ise üksteist mõistavad.

Meile piisab sellest, et saame neid imetleda. Aga selleks on kevadel ja suvel piisavalt võimalusi olnud. Veel mõned nädalad – ning jäämegi jälleenagemiseni seitsme kuu pärast.

Foto ja tekst: Peep Veedla



### Ermistu järv

Metsa taha loojumas on päike, puude tagant paistab järv nii väike. Luiged sel järvel hõiskavad valju, kalu seal järves ujumas on palju. Järves suured vesiroosid õitsevad, vahel nad külma tuulega võitlevad. Lähedalt vaadates tundub järv nii suur, talvel lõhub järvejääd kalameeste puur. Seda teab ka ere päikesekiir, et Ermistu järv on parim siin.

### Olla üksi

Vahel mu hinge vaevab suur mure, tean, et veel sellest ma ei sure. Kuid nii raske on elada nii. Iga samm, mis teen, nii raske tundub siis.

Kuid vahel mind aitab just see, et üksi ma kõiki asju teen. Üksi ma saan nutta ja elu üle mõelda, üksi ma saan joosta ja elu üle naerda. Seda kõike teen, kui üksi olen ma.

Üksi olles ma selja tagant kuulen, et iga oks, iga leht, mis sahistab puudel, öelda mulle pimeduses prooviks, et ei üksi olla ma tegelikult sooviks.

# Värsse Kalmetu luulepäevalt

Viljandimaal asuvas Kalmetu koolis peeti õpetaja Ene Toomsalu eestvedamisel ka möödunud õppeaastal luulepäeva – sedakorda juba üheksandat – ja ka seekordne Viljandimaa õpilaste luuleloomingu pandi kenade kaante vahele. Siin on väike valik kogumikus avaldatud värssidest.

*Kalmetu luulepäev*

*2007*



## Õö ja päev

Õövalguses tähed säravad.  
Õövalguses helendab kuu.  
Õövalguses päike ei paista,  
öövalguses lapsed ei maga, ei söö.

Päevavalguses särab päike.  
Päevavalguses ilutseb taevas.  
Päevavalguses kuu ega tähed ei sära.  
Päevavalgus on meie kõikide päralt.

Getter Kristen Rang C. R. Jakobsoni nim Gümnaasiumist

## Muusika

Muusika on kui langev täht  
kuuvalgel ööl.  
Korraks sähvatab  
ja kaob siis unustusse.  
Pole midagi kaunimat,  
kui helisevad noodid kõlavad kõrvu.  
Pole midagi paremat,  
kui tantsida rütmika muusika saatel kogu öö.  
On vaid üks täht,  
mis paneb vaikima –  
see on muusika.

Kristel Blumenfeldt Tarvastu Gümnaasiumist

## Mina

Ma ei ole ingel,  
mul mitu pattu hingel.  
Ma pole ka saatan,  
mu voorusi sa vaata.  
Ma tõstan selle peale kisa:  
ma tahan olla mina ise.

Diana Kornis Mõisaküla Keskkoolist

## Rongid

Mulle meeldivad rongid,  
neis on salapära –  
vahel tulevad ja  
vahel lähevad ära.

Mulle meeldivad rongid,  
neis on naeru ja nuttu.  
Vahel lähendavad sõpru,  
vahel lahutavad liiga ruttu.

Mulle meeldivad rongid,  
neis on igatsust ja lootust –  
vahel koju saabumist ja  
vahel jälle uue ootust.

Piret Kikerpill Holstre Koolist

## Loodus

Mere ääres kasvab üksik puu,  
öösel valgustab teda läikiv kuu.  
Lained temani ei ulatu,  
ta paistab täitsa elutu.  
Kuid tegelikult ta elab,  
ta isegi joob ja hingab.  
Meie seda ei näe, ei kuule,  
me mõtleme samal ajal millelegi muule.  
Vihmavesi joodab teda,  
meie ei näe ka seda.  
Loodus meie ümber elab,  
rikkuda seda meil seadus keelab.  
Hoi a loodust puhtana,  
hästi temasse peab suhtuma!

Annika Jõemaa Kalmetu Põhikoolist



# Kes on kõige targem?

Tegelased:

Õpetaja Maret

Õpilased:

Nikita

Vova

Jaroslav

Aleks

Alina

Klassikaaslased

## ESIMENE JA VIIMANE VAATUS

Heliseb koolikell. Algab vahetund. Kõik jooksevad ringi nagu alati.

**ÕPETAJA MARET** (*rangel*): Lapsed, järgmisel tunnil me räägime koduloomadest. Tehke lühikesed jutud oma koduloomadest! (*Läheb välja.*)

**JAROSLAV** (*hoobeldes*): Minu koer on kõige targem. Ta käib igal hommikul ajalehti ostmas.

**KÕIK** (*imestavad*): Kuidas nii?!

**JAROSLAV**: Väga lihtne! Annan talle raha kaasa ja ta toob mulle kõik värsked lehed koju.

**KÕIK**: See on lahe!

**NIKITA** (*kiideldes*): Noh, mis siis? Minu koer teeb sedasama, ainult et ilma rahata!

**KÕIK**: Seda ei saa olla! Milline tark koer!

**VOVA**: Ei midagi erilist! Minu koer on tegelikult kõige targem. Ta oskab loendada seitsmeni.

**JAROSLAV** (*naerab*): Kust sa tead? Kas ta ise ütles seda sulle?

**VOVA**: Õhtul ma ütlen talle, et hommikul pean ma üles ärkama kell seitse. Hommikul haugub koer täpselt seitse korda.

**KÕIK**: Vahva! Kujutage ette!

**ALEKS**: Noh, mis siis! Võib-olla ta haugub, sest tahab jalutada! Minu koer on kõige targem! Kui ta tahab tuppa tulla, siis ta helistab uksekella.

**KÕIK** (*vaimustatult*): Milline tark koer!

**NIKITA** (*pöördub Alina poole*): Noh, miks sina vaikid? Sul on ju ka oma koer.

**ALINA**: On küll. Ta on ka väga tark.

**JAROSLAV**: Aga mida ta oskab teha? Kas ta näiteks oskab ajalehti osta?

**ALINA**: Ei, minu koer seda küll ei tee. Ajalehti toob meile postimees.

**VOVA**: Kas ta oskab seitsmeni loendada?

**ALINA**: Ei, seda ta ei tee. Hommikul äratatakse mind äratuskell.

**ALEKS**: Aga kas su koer helistab uksekella, kui ta tuppa tulla tahab?

**ALINA**: Ei helista...

**KÕIK**: No näete, kui rumal koer!

**ALINA**: Aga miks ta peab uksekella helistama, kui tal on oma võti olemas?...

*Koolikell heliseb tundi.*

Eesriie



# Kutsikas Rimo



**K**ell oli 10.00. Rimo magas oma puuris. Nagu ikka, oli Rimo hiline ärkaja ja alles kell 11, kui tulid küllastajad, ajas ta end jalule. Siis jooksis Rimo ruttu oma söögi juurde, et natuke nägu värskendada.

Kõrvalpuuris askeldas varajane ärkaja, vana Muri. Muri rääkis Rimole alati, mis oli toimunud hommikul, kui teine veel magas. Iga päev toimus midagi: näiteks täna oli mingeid sinistes, helkureid täis riietega mehi terve maja täis. Muri seletas, et eile murti kassitoe akna kaudu sisse ja viidi ligi 10 kassi ära.

“Aga kes need mehed on?” päris Rimo. Kuid isegi Muri ei teadnud seda. Äkki hakkas rääkima Rimo teine naaber, kelle nimi oli Lontu. Ta ütles, et need mehed on politseist. Kuigi Rimo sellest midagi aru ei saanud, tegi ta targa näo ette. Lontu rääkis talle mingitest kelgukoerte saatetest, mida ta oli näinud, kui veel hulkuv koer oli.

“Ma ei saanud ise ka aru – mingid Kelk ja Kõsta! Ah, mingi keeruline värk!” mõtlesin ma ja heitsin tagasi oma asemele. Lõpuks siiski küsisin, et kes nad siis õieti on. “Lontule öeldi, et mehed uurivad, kes siin huligaanitses. Kõige tagumise puuri Nuffa teadis, et isegi kass nimega Paks läks kaduma. Selle peale olid kõik ehmunud, sest kuidas saab ligi 15 kilone kass kõigepealt aknalavale ja sealt üle aia hüpata?”

Koerad igavlesid pool päeva, kuna ühtegi inimest ei lastud sisse. Lõpuks siiski said kõik sisse ja Rimo viidi jalutama. Seekord külastas loomade hoiupaika grupp koolilapsi. Rimo proovis kõikide nimed meelde jätta, kuigi mõned läksid sassi. Ta mäletas: Erki, Matti, Oliver, Tiger, Sanidiir... Igal juhul palju rahvast.

Rimoga jalutasid kõik. Ta viidi aeda, kus oli palju katkisi palle ja suuri poome. Rimo ronis üles ja alla. Seejärel viidi ta ujuma. Rimo jooksis mere poole. Kuid äkki ta peatus, kuna nägi, kuidas mustades



Moniika Stoljarova (Tallinna Huvikeskus Kallio)

maskides mehed mingeid loomi laevale laadsid.

Äkki tuli Rimole meelde, et kasse ju varastati – ja kohe oli näha, et kass nimega Paks oli ühes kotis, kuna keegi ei jaksanud seda tõsta. Rimo hakkas kurjalt haukuma ja suundus laeva poole. Mustad mehed hüpasid paati ja kihutasid minema, nii et vesi lendas.

Õnneks oli Paks pääsenud.

Rimoga jalutanud poiss leidis ranna äärest vana käru ja viis koera ja kass Paksu tagasi hoiupaika. Kui nad sinna jõudsid, tuli hoiupaiga töötaja, karjudes muudkui: “Paks, Paks, Paks!”

Poiss rääkis loo ära ja Rimo sai suure vorstirõnga. Seda jätkus talle mitmeks päevaks, ka Lontu ja Muri said oma osa.

Kell sai juba 10 õhtul ja Rimo unistas koos Muriga, kuidas endale kodu leida. Kuid äkki rikkus teiste koerte unistusi naaber Lontu nii kõva norskamine, et unistamisest ei tulnud enam midagi välja. Ja mõne aja pärast uinusid ka Rimo ja Muri.

**Hea lugeja!**  
**Mis Sa arvad,**  
**kuidas Matti lugu**  
**edasi võiks minna?**  
**Kirjuta omapoolne**  
**järg jutule – parimad**  
**lood avaldame!**

Matti Aivar Lind Tallinna 32. Keskkooli 5. klassist



Anne-Daniela Rodgers

## Vapper pere

Kuskil kaugel linnas suures

isa lausub akna juures:

„Kallis pere,  
ilus tuleb õhtu...

Läki välja täitma kõhtu!

Jäägu linna tilulilu,  
naudime maaelu ilu!”

Isa ääreni täis väge —  
võiks lausa liigutada mäge!

Ema järke hoida püüab,  
kui isa korraldusi hüüab:

„Leivad paki!  
Sibul haki!  
Salat potti!  
Joogid kotti!

Nüüd on aeg meil minna ära,  
jätta maha linnasära!

Meid ootab imeline järv,  
kus puhata saab pere närv!”

Vaikselt närbub päevalgus,  
saabub suveõhtu algus.

Äkki haihtub järve süütus,  
tuleb rahu asemele tüütus.

Juba ründab sääseparv —  
neid on lugematu arv!

Nihelema hakkab laps,  
kostab esimene laks!

Ema hüüab: „Appi-appi!  
Kleiti ei saa kanda nappi!

Ruttu maha kleidiääred!  
Kähku alla püksisääred!”

Ema vapralt palja käega  
võitleb miljonite väega.

Läbi piniseva vine  
kostab oie: „Isa, mine!  
Palun läida suitsupulk,  
suru tagasi see hulk!”

Juba tuleb sääsetõrjeproff,  
võrgud käes ja taskus OFF.

Vaenlane on peen kui õhk —  
ei tea, kuhu panna rõhk.  
Kostab ainult ähk ja puhk,  
kerkib muhu kõrval muhk.

Kiirelt raugneb lihasjõud.  
Pere silmisse poeb õud.  
Sääskede armeesse suurde  
lendab abi muudkui juurde.  
Poolte vahel võrdsust pole —  
paistab lõpp, prognoos on kole.

„See on kannatuste tipp —  
tuleb tõsta valge lipp!  
Linna taganeme kõik!”  
kõlab allaandlik hõik.

Kui sääseparv jääb akna taha  
ja vaikus autos laskub maha,  
siis kostab elutargalt isalt:

„Tublid! Võitlesite visalt!

Et ellu jääme, pole nali —  
neid on miljon, meid vaid neli.

Läheb koju, kes on arem  
ja mida varem,  
seda parem.”



Esti otisib  
superstari



HEA LAIDS





# METALLICA



**HEA LAPS**



Foto: Bulls Press



Aurélien Laviqne

# HEA LAPS

Foto: Bulls Press





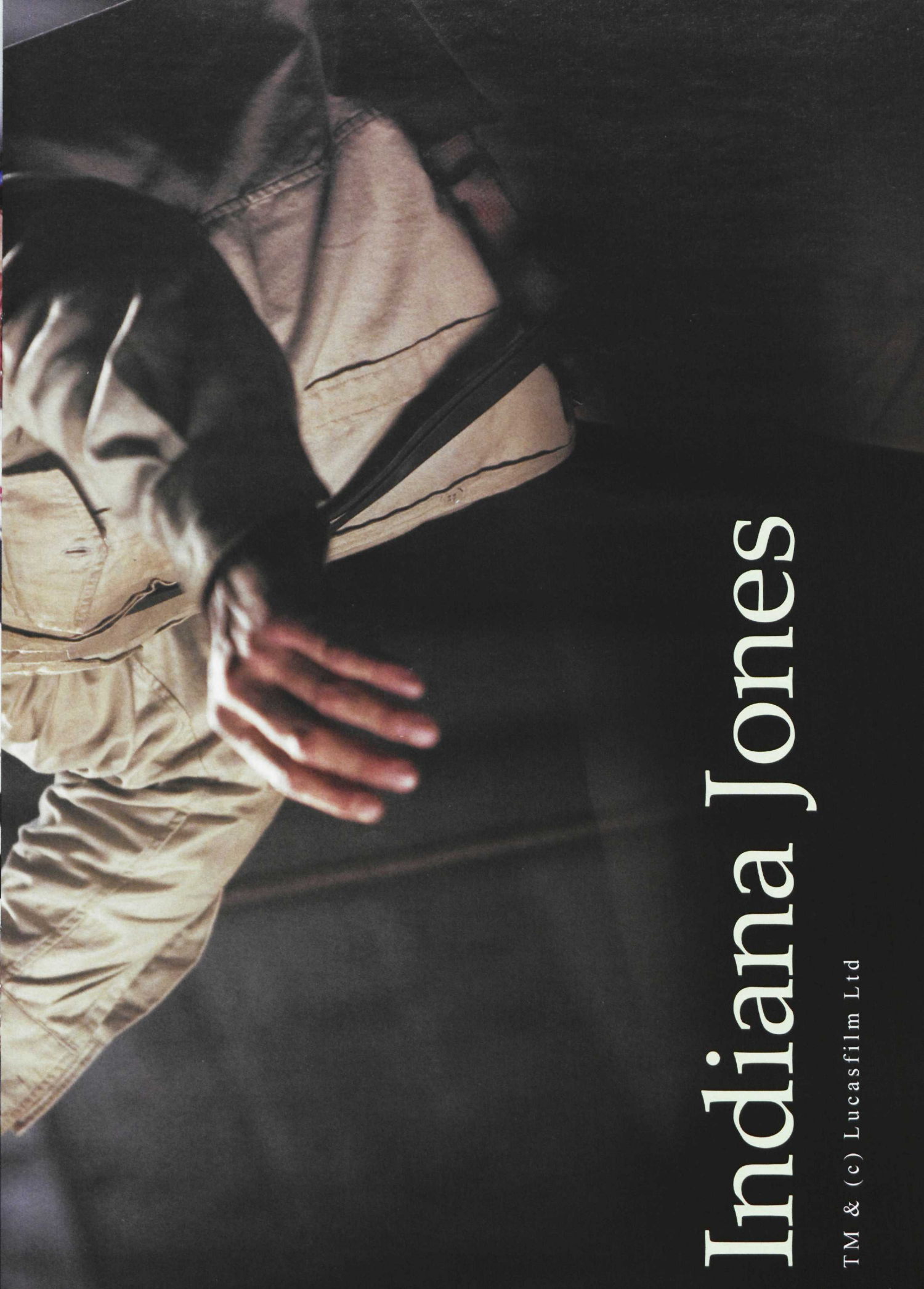

# Indiana Jones

TM & (c) Lucasfilm Ltd



Foto: Sven Tupits

HEA LAPS



para Kask





## Kirjanurk

### Ilusat südasuve kõigile sugulastele ja sõpradele!

Meie vapiloom Triibu-Liine annab nüüd teada mai-numbri võistluste võitjad.

Nagu ikka, saavad Tallinna, Harju-, Lääne-, Järva-, Pärnu- ja Lääne-Virumaa lugejad oma auhinnad kätte Kullo Lastegaleriist (Kuninga 6, Tallinn, e-mail: galerii@kullo.ee, avatud teisipäevast laupäevani kella 10 – 18). Lõuna-eeslaste auhinnad toimetatakse O. Lutsu nimelisse Keskraamatukogusse (Tartu, Kompanii 3/5). Kellel on muid soovide, neil palume toimetusse kirjutada, või meilida. Juulikuus on toimetus puhkusel, seepärast on sellal meid telefoni teel tabada üsna raske. NB! Nagu näete, on meie suvunumber poole paksem – see jääb lugemiseks nii juuli- kui augustikuuks ja ka kõigi võistluste tähtajad on seekord pikemad kui muul ajal.

#### Tere!

Mul on üks Harry Potteri teemaline foorum. Selle nimi on Hp fännid ning see asub aadressil [hpfannid.forumotion.com](http://hpfannid.forumotion.com) ja on mõeldud kõikidele igas vanuses Harry Potteri lugejatele. Foorumi põhiliseks teemaks on Harry Potter, aga ka niisama lugemine, filmid, muusika, internet jne. Teemasid igale maitsele! MARI LIIS

#### Tere!

Olen 9a. poiss, iseloomult väga spordisõber. Soovin endale tüdrukust kirjasõpra, kellega saaks MSN-is juttu rääkida ja ka koos jalutamas käia. E-post: [Sentry50@hotmail.com](mailto:Sentry50@hotmail.com). Skype on Exetreme. MAREK.

#### Tsauka!

Olen 11 aastane Mirge. Otsin igas vanuses kirjasõpru, sugu

pole oluline.

MSN: [hiireke1990@hotmail.com](mailto:hiireke1990@hotmail.com)  
 MG-mail: [mirgarge@gmail.com](mailto:mirgarge@gmail.com).  
 Address: Läätsa k, Salme v, Saaremaa 93201. MIRGE

Olen Ats ja otsin kirjasõpru vanuses 11 – 14. Minu rate on boisen 11 ja MSN on boisen12@hotmail.com. Oodatud on ainult tüdrukute kirjad. Kirjutage kindlasti ja lisage sõbrakasse. Jään teie kirju ootama! ATS.

#### Heips!

Kõik poisid ja tüdrukud võiksid kirjutada 13a. tüdrukule. Minu postiaadress on: Kuninga t., pk. 14. Koorküla, Helme v., Valgamaa. Mu rate on ange09 ja e-post on: [angela.riik@mail.ee](mailto:angela.riik@mail.ee). Olhe siis ikka mõnusad ja kirjutage julgelt! ANGELA

#### Tsauuu!

Minu rate on belle 9, telefoni ütlen pärast. Aadress on: Kristi Kuddi, Pikk 13 – 6, Väike-Maarja, Lääne-Virumaa 46202. Mulle võivad kirjutada igas vanuses inimesed. KIKU.

#### Tere!

Olen 9-aastane Dana, otsin kirjasõpru vanuses 8 – 12. Minu rate on SININE123456 JA MSN on Dana\_Treial@hotmail.com. Mul on ka mail.ee postkast, see on: Dana1@mail.ee. Tsauuuuuuu!

## LEGO-talongide



seekordsel loosimisel oli õne MARKUS METSAL Harju-Ristilt, KARL JOOSEP EINMANNIL Sõmeru vallast ja AVELIIS VESKIMÄEL Türilt.

Seekordne õnnelik Legolandi sõitja on GRETE SIRGE Tartumaalt.

Loodetavasti saame sügisel lugeda, kuidas tal seal Taanimaal läks!



## BARBINDUSE lemmiklooma-auhinnad

Polly Pocketi minilemmikud – võitsid JOHANNA JÜRISSEON Tallinnast, PILLE-RIIN KULLA Tartumaalt, STEN ERIK KLEMENTI ja KAILI ZIRK Väike-Maarjast, ANETE MOOSTE Pärnumaalt, TRIIN VALDMAA, KAROLIINA SEI ja ANDRE LAURIMÄE Jõgevalt ja VIVIAN VIIMNE Tsoorust.

## Mairiini-raamatud

saavad KAISA KULLAS Tartust ja DIANA-KATRY KORNIS Mõisakülalt.

## Ristsõnalahendajatest

saavad CD-d EGERT KRUBERG Väike-Maarjast ja MARKUS ALLIKAS Viiratsist.

## Seekordne Valge Kahvli ordu

auhinnaraamatu võitja on ANNI KLAMMER Päidest.

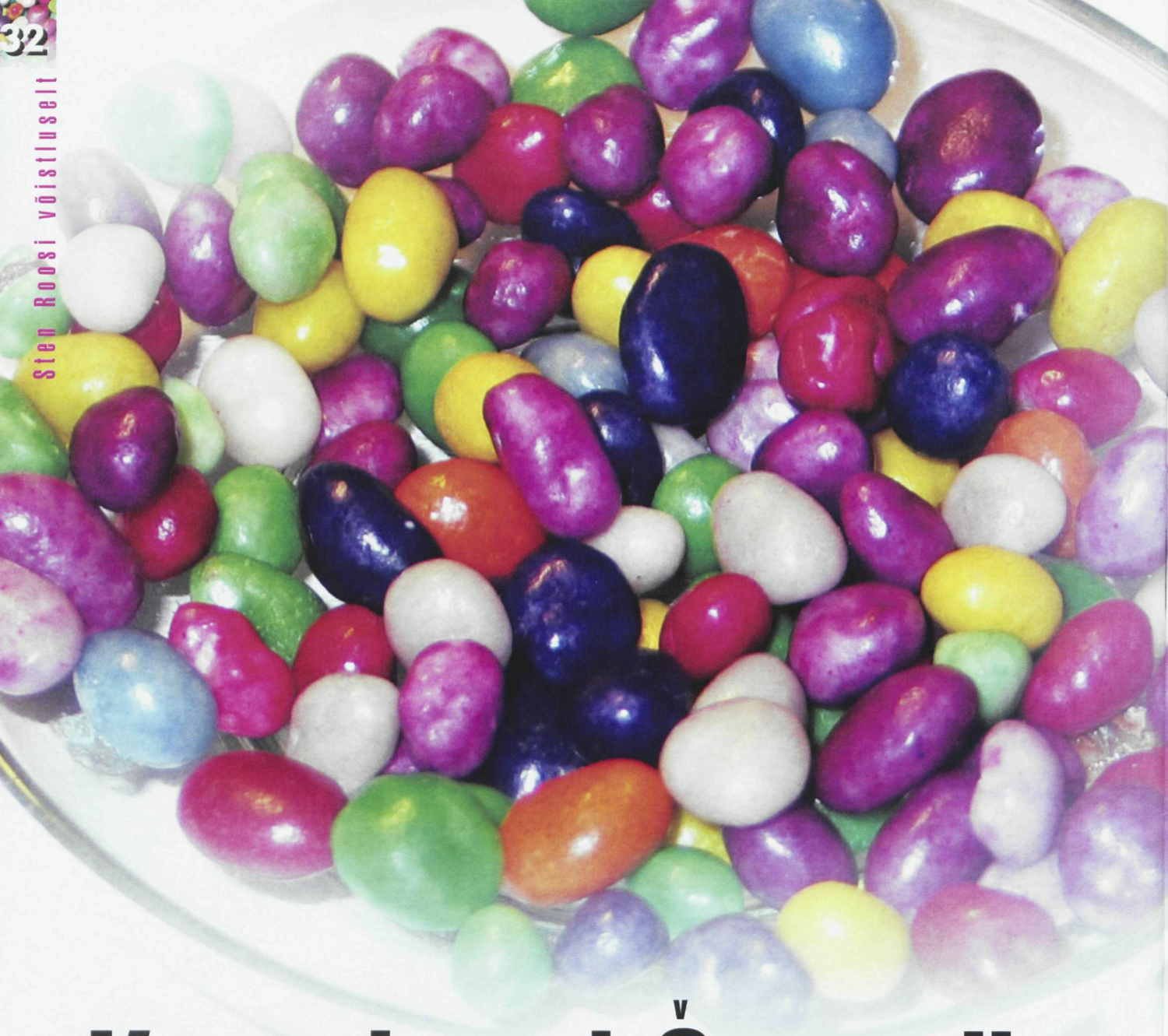

# Kommipood Šomarii

**Ü**hes kauni loodusega tuntud riigis, mida piirab kahest küljest Läänemeri, asub armas männilinn. Selle linnakese keskel paikneb tema au ja uhkus – kommipood Šomarii, mis on tuntud oma isuäratavate maiustuste pooldest üle terve maa- “Šomarii” on esmapilgul uhke nimi, mis on tuletatud mõnest võõrkeelest, kuid nii see ometigi ei ole. “Šomarii” koosneb kolmest sõnast: šokolaad, marmelaad ja iiris – need on kompvekid, mida müüdi kommipoes kõige esimestena. Poe omanikud on härra Marvin ja tema naine Iris, kes panid sellele aluse juba rohkem kui 20 aastat tagasi ning on alates sellest

ajast end täielikult kommipoole pühendanud. Algusaastatel oli tegu imepisekse poekesega, mille kõik kompvekid omanikud ise meisterdasid, kuid alates ajast, mil pood üha rohkem kuulsust kogus, tellitakse suurem osa kaubast mujalt. Kõige isuäratavamad ja populaarsemad maiustused on endiselt proua Irise kätega valmistatud šokolaaditahvlid ning iirise- ja marmelaadikommid.

Käte jõudis järjekordne esmaspäevahommik, mil poeletid täitusid uute värvilistesse paberitesse mähitud kompvekkidega. Esmapilgul tundus, et tegu on ühe hariliku argipäevahommikuga: kõige suuremal ja uhkemal riivilil ilutsesid marmelaadi-

ja iirisekommid ning šokolaaditahvid ja tegid seda, mida igal tavalisel hommikul ehk vaidlesid selle üle, kes neist on kõige maitsvam, keda neist ostetakse kõige rohkem, ja igasuguste teiste "oluliste" asjade üle. Šokolaaditahvel leidis ikka, et tema on see kõige tähtsam, sest isegi kommipoe nimes, Somariis, pärinevad kaks esimest tähte just tema nimest. Marmelaad vaidles ägedalt vastu, sest kuna poe nimes on tervelt kolm tema tähte, siis järelikult on tema kõige tähtsam, ilusam ja maitsvam kompvek terves poes. Iiris oli vaidlejatest kõige tagasihoidlikum, tema ei pidanud end ilusaks, maitsvaks ega tähtsaks. Iirisel lihtsalt ei vedanud, ta oli sattunud ühele riulile säärase "tähtsate" riukukkedega nagu seda olid šokolaaditahvid ja marmelaadikommid. Tema üritas tülisid maha suruda, kuid sellest polnud mingit kasu ning siis tiriti ka teda ennast vägisi vaidlusesse. Lisaks kõige uhkemale riulile oli poes ka palju teisi, mis polnud küll nii silmapaistavad, kuid sellest hoolimata ilutses seal palju maitsvaid kompvekke. Teiste riulite elanikud ei julgenud oma nina püsti ajada, sest oli selge, et võim poes kuulub šokolaadile ja marmelaadile ning teised pidid neid austama, nii oli see alati olnud ja nii pidi see olema nüüd ja igavesti.

Esmaspäeval on poes alati rohkem rahvast kui tavaliselt, sest uus ja parem kaup kaob poest tavaliselt veel enne esimese päeva õhtut. Sel ajal, kui kliendid poeriiulite ümber tiirutasid, pidid maiustused vaikselt olema ja näitama end võimalikult heast küljest. Täna olid kompvekid ilusamad kui iial varem, sest õhtul, kui pood suletakse, pidi toimuma iga-aastane võistlus parima kompveki tiitlile. Uhkele auhinna said kandideerida kõik maiustused, kuid igal aastal on toimunud suur rebimine šokolaaditahvlite ja marmelaadikommide vahel ning teised maiustused on alati pidanud nende paremust tunnistama.

Aeg lendas sel esmaspäeval erilise kiirusega ning oli siililegi selge, et tegu ei olnud just tavalise päevaga, vaid kõige tähtsamaga, sest parima kompveki tiitliga kaasnes palju privileege kompvektivabrikus. Seda tiitlit ihaldasid martsipanikujuksed, koorekompvekid, vahvli-, piparmündi-, marmelaadi-, sokolaadikommid ja paljud teised maiustused. Iirisekommid olid sel päeval aga nukrad, sest nendele ei meeldinud võimuvõitlus kommipoes, nemad soovisid, et kõik saaksid elada õnnelikult üheskoos nagu üks suur kommipere.

Kätte jõudis õhtu. Iiris ja Marvin sättisid poes kõik korda ning läksid alakorrusele magama. Niipea, kui üks sulgus, algasid suured tiitlivõistlused. Esimeses voorus pidi iga kompveki esindaja lugema luuletust, laulma või tantsima. Kõigil tuli see imehästi välja, kuid kõige silmapaistvamaks kujunes väikese iiriskommi etteaste, kes luges ilmekalt luuletuse, mis rääkis sellest, et kommimaailmas on palju suuremaid väärtusi kui võim teiste maiustuste üle. Iirised tahtsid kuulajatele näidata, et nemad peavad oluliseks sõprust ja perekonda, mitte võimu teiste üle. Järgmised voorud möödusid nagu linnulennul ja peagi seadsid kommud end hääletamiseks valmis.

**Teiste riulite elanikud ei julgenud oma nina püsti ajada, sest oli selge, et võim poes kuulub sokolaadile ja marmelaadile ning teised pidid neid austama, nii oli see alati olnud ja nii pidi see olema nüüd ja igavesti.**

Igal kompvekil oli võimalik hääletada üks kord. Hääli hakkas kokku lugema martsipani- ja päklikommidest koosnev grupp ning ei kulunudki palju aega, kui tulemuste ettelugemise aeg kätte jõudis.

Martsipanikomm üritas teha kõva häält ja alustas: "Kolmanda koha pälviseid marmelaadikommid!" Suurt aplausi ei tulnud ja marmelaad teadis, et on suure alanduse ohver, kui võistluse peaks võitma tema suurim rivaal sokolaad. Tulemuste ettelugeja jätkas: "Auväarse teise koha omanikuks on valitud Sokolaad!" Ka teiseks jäämine oli suur pettumus, sest nad olid olnud oma võidus kindlad. Nüüd valitses kommipoes vaikus, keegi ei julgenud isegi mitte kõhatada, sest kui kumbki Somarii liidritest ei saavutanud võitu, kes siis? ... Martsipanikompvek tegi

teiste maiustuste rõõmuks algust esikoha väljakuulutamise-ga: "Esikoha omanikul on õigus kehtestada uued reeglid kommipoes Somarii ning võitjale saavad osaks ka paljud teised eelised. Selle aasta parima tiitli saab iiris!"

Teatele järgnes suur aplaus ning iiriskommidele anti üle sõnajärg. Alguses olid nad kohmetud, sest kes oleks võinud nende võitu ette näha. Kui nad olid juba sellega harjuda saanud, tegid nad tuttavaks uued reeglid kommipoes: "Esimene ja see kõige olulisem reegel seisneb selles, et kõik kompvekid peavad olema võrdsed ja meil kõigil on õigus avaldada oma arvamust ning olla õnnelik!"

Iiriste kõnele järgnes suur aplaus, seekord plaksutasid kõik, ka marmelaadikommid ja šokolaaditahvid, sest esimest korda pärast valmimist olid ka nemad kommipoes võrdsed ja see hakkas neile üha rohkem meeldima. Pärast pidulikku tseremooniat heitsid kompvekid rõõmsalt magama ja rändasid mõneks tunniks imelisse unemaailma.

Järgmisel hommikul olid kõik justkui värskest valmistatud, nende positiivne ellusuhtumine mõjus ka klientidele ning kompvekke osteti mitmeid kordi rohkem kui tavaliselt. See tõi omakorda naeratuse kommipoe Somarii omanike Marvini ja Irise nägudele. Järgnev aasta oli kommipoele üliedukas ning peagi lasid omanikud ehitada kõik poe riulid niisama ilusateks, nagu seda oli iirise, marmelaadi ja sokolaadi oma. Lõppenud olid igapäevased tülid, rivaalitse-mised ja võimuvõitlused ning kõik kompvekid elasid kommipoes nagu üks suur ja rõõmus perekond. Kommid otsustasid üheskoos teha lõpu ka iga-aastase parima kompveki tiitlivõistlustele. Somariist – väikesest kommipoe-st Eesti väikelinnas Elvas – kujunes aastatega välja üks suurimaid kommipoe-kette üle kogu maa. Praeguseks on peaaegu igas riigis üks väike Somarii kommipood, mille riulitel ilutseb suur ning üksmeelne kommipere.



Maali-Liina Kulla Tartumaalt

## Judy



**M**inu kodulooma nimi on Judy. Judy on koer. Judy on väga treenitud koer! Minu kutsa on üheksa kuune ja käib koertekoolis. Tõunimeks on tal kuldne retriiver. Minu Judy on pärit "Meiepere" kennelliidust. Mulle meeldib Judyga mängida ja mürada. Ma käin temaga väljas ja treenin teda. Ka Judy söötmine on minu töö. Judy on väga sõbralik, graatsiline ja lüüriline koer.

Johanna Jürisson Tallinnast

## Deegud on kiired sibajad



**K**ahjuks mul endal pole ühtegi lemmiklooma, aga mu suuremal õel **Maali-Liinal** on küll, seega tegin intervjuu temaga. Tal on 2 deegut.  
**Mis on sinu deegude nimed?**

Tupsik ja Nupsik. Nad said nimed minu lemmiklastesaate järgi, kus lapsed viisid kooli hamstrid, kelle nimed olidki Tupsik ja Nupsik.

**Kui vanad nad on?**

Umbkaudu kolme aastased. See on päris keskmine vanus, sest tavaliselt elavad nad kaheksa aastaseks.

**Kas nad on kogu aeg kukupaid või on vahel ka vallatud?**

Nad on üpris palju pahandusi korda saatnud. Nimelt närivad nad igasuguseid asju ja ükskord närisid isegi meie diivani katki. Tegin neile riidest ja nõõridest võrkkiiige moodi asja ja kahe päevaga olid sellest vaid räbalad järel. Talvel katsin

nende puuri pehme riidega ja järgmisel päeval olid nad selle puruks närinud ja puuri tõmmanud...

**Vallatustele vaatamata oled sa nendega ilmselt väga hästi aega veetnud?**

Jah, vägagi! Vahel võtan nad välja ja lasen neil enda peal ronida – see on üpriski vahva, sest nad on väga kiired sibajad. Vahel teen neile ka labürindi ja panen selle lõppu deegu toitu, siis on nii huvitav vaadata, kas nad leiavad tee labürindi lõppu kiiremini või aeglasemalt kui tavaliselt.

**Niisiis oled oma loomakestega rahul. Kas soovitaksid neid ka teistele?**

Muidugi! Ma arvan, et kui soovite soetada lemmikloomi, siis on deegud kõige paremad!

Küsitles Pille-Riin Kulla Tartumaalt



Triinu Margens Jõgeva Ühisgümnaasiumist



## Meie kass on õnnelik

**M**inu lemmikloom on kass. Meie peres on ka kass. Tema nimi on Alberta. Ta on meil 3 aastane. Alberta on halli-pruunikirju kass. Tal on ka oma lemmiktoit – tuunikalakonserv. Ta on nii toa- kui ka õuekass. Ma mängin temaga kaks-kolm korda päevas. Õues käib ta enamasti mul järel. Tavaliselt magab ta minu voodis. Ta reageerib kutsumisele. Tema lemmikmäng on see, kui ma keerutan nõõri ja ta hakkab seda taga ajama. Hetkel on ta tiine. Tal on olnud varem ka kolm poega. Nad olid järgmistes värvides: must, hall ja oranž. Meie kass on rahulik ja õnnelik. Alberta on meie peres väga tähtsal kohal.

Sten-Erik Klementi Väike-Maarja Gümnaasiumist

## Koerad on nunnud ja karvased

**M**inu lemmikloom on koer. Mulle meeldivad koerad sellepärast, et paljud koerad on hästi nunnud ja karvased.

Mul on kodus ka koer. Tema nimi Pontu. Talle meeldib mängida ja metsas jalutamas käia. Pontu tuli meile kaks aastat metsast. Ta on suur, pruuni värvi, lontis kõrvadega koer. Keegi ei oska öelda, mis tõugu ta on. Ta ei ole üldse kuri ja kardab kasse. Pontul on toas oma diivan ja õues on tal oma aedik, kus on tema kuut. Mulle meeldib Pontuga peitust mängida. See käib nii, et mul on taskus kas koerakrõbinad või leivatükid, siis hoiab ema Pontut kinni ja mina jooksen peitu. Emalaseb Pontu lahti ja kui ta mu üles leiab, siis annan talle kas leiba või koerakrõbinaid.

Kaili Zirk Väike-Maarja Gümnaasiumist

## Liisu valmistub emaks saama

**L**eidsin Liisu, kui ta oli vist 1 kuu vanune. Ma teadsin, et pean ta enda juurde võtma muidu oleks ta lihtsalt hulkuma jäänud. Ma olin talle ema eest – hoidsin, kallistasin, kui vaja ja panin ta magama nukuvoodesse. Nüüd, kui Liisu on saanud 1 aasta-seks, valmistub ta ise emaks saama. Ma tunnen ennast nii õnnelikuna, nagu oleksin vanaema. Kui tal kassipojad sünnivad, siis hakkab ma neid hoidma nagu tõeline vanaema. Liisu on minu tõeline lemmikloom.

Vivian Viimne Tsoorust



Andre Laurimäe Jõgeva Ühisgümnaasiumist

# Kasetohust karbike



Mulle meeldib heegeldada. Tore on väiksemaidki lõngajääke ära kasutades heegeldada vikerkaarevärvilisi seelikuid. Mul olid mõned vanaemade aegadest järele jäänud lõngakerad. Suur oli üllatus, kui ühest lõngakerast tuli välja väike kasetohust karbike. Nagu väike lapse kõristi, mille sees kõrisesid herned. Kindlasti oli keegi meie esiisadest teinud oma väikesele lemmikule mänguasja. Kuna karbike tundus olevat valmistatud väga-väga ammu, siis kinkisin selle Lastemuuseumile. Seal ühes nukuvankris võitegi seda näha.

Võrumaa sugulaste abiga õppisin ka ise selliseid karbikesi valmistama. Proovi sinagi neid teha. Pea ainult mees!

1. Kõige parem on kasetohtu võtta sookaselt kevadel või suvel.
2. Koorida võid ainult raiutud või raiumisele minevaid kaski (ilma tohuta kohad võivad nakatuda seenhaigusesse).
3. Et puukoor liialt ära ei kuivaks, hoiu seda märgade lappide vahel.

Karbikese tegemiseks on vaja lõigata niiskest kasetohust kuus ühesuurust ristkülikut. Ristküliku pikem külg peab väikese karbikese puhul olema 2 cm, suurema karbi puhul 3 cm pikem kui lühem külg. Ristkülikud võid välja mõõta ja joonistada otse kasetohule, kuid parem on teha enne paberist  $\square$ abloon. Seda kasetohule paigutades saad kontrollida, kas sul

ikka jätkub kasetohtu soovitud suurusega karbi tegemiseks või pead mõtused vähendama. Jälgi, et kõik tahud oleksid kantud kasetohule ühtepidi, piki sellel olevat süüd. Väljalõikamiseks kasuta universaalnuga (vaibanuga) ja metalljoonlauda. Kui karbi osad on välja lõigatud, aseta neli neist kahekaupa risti üksteise peale ja murra üleulatuvad otsad üles. Kui tahad, võid need enne karbi kokkupanekut noaga ümardada. Seejärel pane karp kokku nii, nagu näed joonisel. Painuta tagasi ka viimaste tahkude servad ja hoiu veidi aega. Enne viimase tahu kohaleasetamist võid karbikese sisse panna näiteks herneid või ube või väikesi kivikesi... Need hakkavad kenasti kõrisesema. Sellist karbikest võid kasutada salajaste asjade hoidmiseks või näiteks rütmipillina.

Puukoorest võid meisterdada ka vaasi. Selleks pead piisavalt suurest kasetohust lõikama vajaliku suurusega nelinurga. Selle vastas-servadesse lõika ümarad või sirged sakid. Kui painutad kasetohtu toruks, siis kinnitagi küljed nende sakkide abil. See toruke pane ümber purgi või pudeli ja kena vaas ongi valmis.

Esiisade oskuste õppimine pakub kindlasti rohkelt leidmis- ja tööroomu. Edu sulle!

Lully Gustavson

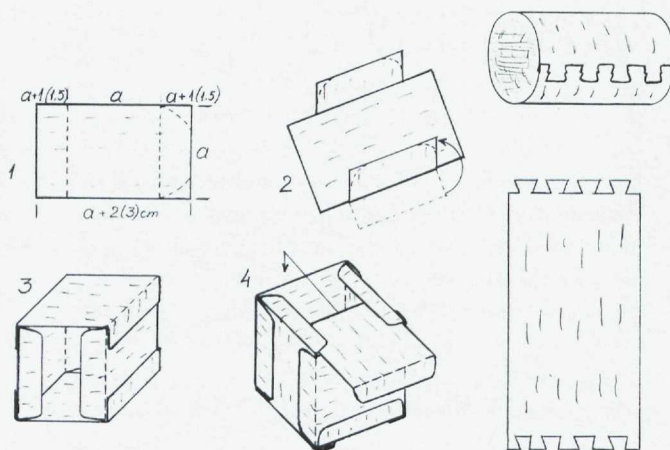



# Britha kirjutab raamatuid



Kas Sina oled juba lugenud Britha Kuldsaare raamatut "Leena päevik"? Veel ei ole? Ära nüüd kohe raamatu-poodi seda teost otsima mine – esialgu avaldab Gaastane Britha oma raamatuid ainult kodustele lugemiseks, kuid kes teab: äkki saab temast tulevikus kirjanik? Enda kohta kirjutab Britha nii: Sündisin 7. detsembril 1998. Mul on ema Goar, kes on arst, isa Tõnu, kes on insener, vend Priit, kes on teedeehitaja ja õde Brit, kes lõpetas kooli. Ma õpin Saaremaa Ühisgümnaasiumis ja lähen 4. klassi. Minu hobi on iluvõimlemine. Elan Saaremaal, lemmikvärv on roheline, lemmikpuu on kask ja lemmikraamat "Samueli võlupadi". Lemmikloom on pandakar. Mulle meeldib kirjutada ja nimesid välja mõelda. Kirjutan praegu uut raamatut "Pireti imekee". Proovin selle saada augustiks valmis. Raamatut aitas printida Piret (ta on mu vennanaine).

## Siin on aga katkend Britha esimesest raamatust "Leena päevik"

Tere!

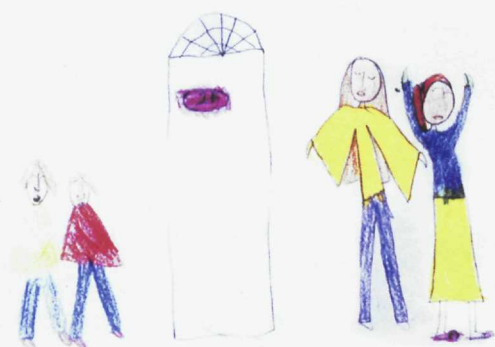

Tere, mina olen Leena! Elan linnas koos oma perega. Minu peres on ema, isa, väike õde, vanaema ja mina – Leena. Meil on ka koer. Ta nimi on Kalla. Ta tõug on malamüüd. Mina olen 9 aastane ja käin koolis. Mul on väike õde. Ta nimi on Kadi. Vanaema nimi on Juta. Mul on ka sõber. Ta on mu naaber. Ta nimi on Marie ning ta on hästi tubli. Ta keskmine hinne on 5 +. Aga lõbus meil on! Mariel on väike õde Dana. Ta on Kadiga sõber.

Trepp

Marie ütleb alati: "Oleks siin lift!"  
Mina vastan: "Aga siis ei saaks trepikäsi puust alla lasta!"  
Iga päev, kui õue läheme, laseme trepi puust alla. Isegi talvel. Dana ja Kadi lasevad ka, aga Dana kardab kõrgust ja kukkumist. Kadi kardab ka, aga mitte nii hullusti. Meie majal on 12 korrust ja 2 kurja tädi ning 10 lahket perekonda. Ema kardab, et äkki Kadi kukub, aga Kadi väidab, et ta on suur ja mitte enam tiitakas nagu alumise korruse Bella. Bella on tõesti väga arg. Ta kardab isegi meid!

Bella Tipp

Bella on üks väike olevus, kes jonnib alalõpmata. Ja ta ema Kati annab ta meile hoida ning kamandab meid iga tund mähkmeid vahetama. Nagu meie oleksime lapsehoidjad! Kutsugu siis mingi Nanny, kes hoiaks teda targasti!  
Bella ema on sekretär. Marie arvab, et äkki tal jäi töö kohvi kurku kinni. Kadi ja Dana ütlevad alati, et Bella on üks vastik tüüp. Eriti meeldib Bellale Marie toa roosa tool.  
Bella perekonnanimi on Tipp. Kui võtta pp ära ja asemele panna tt, siis oleks Bella Titt. Aga ta on tõesti titt mis titt.



Kati Tipp

Kati on täielik beibe. Käib tööl roosade kotsadega. Ja kui ta tuba näed, siis suudad vaevu hingata. See tuba on puudrit ja lõhnaõli täis. Aga voodilinu vahetas ta vist kuu aega tagasi. Aga Bella – see ju ei kannata puudrit ja lõhnaõli! Kati pani Bella WC-sse magama. Jube ju! Ja ega see WC ka päris korralik ole – Kati meigiasju täis. Ja ega Kati enda asju ära ei korista.

Kati ütleb: "Varsti lähen töölt ära, pole enam aega puhata!"

Ja iga kord, kui ma seal käin, ütleb Bella: "Vaata lillut!"

Neil ongi mingi lill, mis vist küll kohe ära närtsib, sest Kati kastab seda lõhnaõliga. Mõtles, kui su ema oleks selline!  
Aga tal on roosa klapiga telefon!





Percy Harrison Fawcett



Harrison Ford

# Kes oli Indiana Jones?

linnadest ning otsustas korraldada ekspeditsiooni nende linnade leidmiseks. Ta ei peljanud ka metsikuid indiaani hõime, kelle eest teda hoiatati: ühelt kummikogujalt oli Fawcett õppinud selgeks mõned väljendid, mille abil lootis pärismaalastega kontakti leida.

Kuid esimene kokkupuude guarani hõimuga oleks Fawcettile ja ta sõpradele peaaegu et saatuslikuks saanud: omakeelseid lauseid kuuldes lasksid indiaanlased hoopis lahti mürginoolte tulva! Hiljem selgus, et kummikoguja oli valge mehega nalja teinud ning õpetanud talle hoopiski omakeelseid ähvardusi ja solvavaid väljendeid.

Rändureid päästis seekord hoopiski suupill, mida Fawcetti palvel üks ta sõpradest hakkas mängima. Teised reisimehed lasksid kanuu taha varjudes lahti mere-meestelaulud – ning oh imet: indiaanlased panid nooled tuppe ja tulid asja uurima. Seekord päästis Fawcetti leidlikkus ekspeditsiooni: indiaanlastega tekkisid sedavõrd sõbralikud suhted, et kui rändurid mõne päeva pärast retke jätkasid, siis anti neile veel toidumoonagi kaasa.

Sellegipoolest polnud rännakud ei veetsi ega ka maatsi kergete killast. Vihmametsade palavus, niiskus, maod ja mürgised putukad muutsid teekonna sedavõrd põrgulikuks, et nii kandjad kui ka kaaslased keeldusid peatselt Fawcettiga kaasa minemast. Ei jäänud Indiana Jonesi prototüübilgi muud üle kui tagasi pöörduda. Ürgmetsadest, kus tihedasti üksteise kõrval kasvavad puud olid väänkasvudega läbi põimunud, tuli sõna otseses mõttes endale sammhaaval teed raiuda, ning üksi poleks ka kõige tugevam mees sellega toime tulnud.

Kuid Fawcett ei andnud alla: pikemate ja lühemate ajavahemike järel alustas ta veel seitsmel korral muinaslinna otsinguid. 1925. aastal Rio de Janeirost ekspeditsioonile minnes oli mees juba 57 aastane, ning seekord võttis ta kaasa oma vanema poja Jacki koos selle sõbraga. Veebruaris 1925 kirjutas Fawcett laagripaigast naisele kirja, kus teatas, et kohalikud mehed pole nõus kaugemale minema, kuid tema koos Jacki ja Raleigh'ga püüab vastu pidada.

See kiri jäi Fawcetti viimaseks teateks. Kas rändur leidis lõpuks oma Z linna, jääb igavesti teadmata...

Viisteist aastat hiljem kogus Fawcetti noorem poeg Brian kõik isa ekspeditsioonidelt toodud ja saadetud materjalid kokku ning avaldas pealkirja all „Exploration Fawcett“.

Filmitegijate jaoks oli selles raamatus ainet maa ja ilm!

**S**el suvel jõudis kinoekraanidele uus Indiana Jonesi film. Teadagi on jälle tegu suurte seikluste ja eksootiliste rännakutega, ning nimikangelast kehastav Harrison Ford on endiselt osav nagu orav ja reibas nagu skaudipoiss.

Ameeriklasest režissöör George Lucas ei ole Indiana Jonesi kuju luues värve kokku hoidnud, kuid kindlat prototüüpi pole ta oma intervjuudes maininud. Eks seda sorti seiklejaid ole maailmas – ja eriti Uues Maailmas – hulgem, kuid asjatundjad arvavad, et kõige enam meenutab Indiana Jones inglasest rändurit nimega **Percy Harrison Fawcett**.

Ka Fawcett ei kaotanud vaatamata väsimusele ja vaevadele lootust leida ürgmetsadest muinaslinna, millele ta unistustes andis ühetähelise nime – Z.

Elukutselt oli Percy Harrison Fawcett sõjaväelane: juba 19aastaselt sai temast suurtükiväehvitser Tseilonis (praeguses Sri Lankas). Töökohustused viisid noormehe Maltasse, Hongkongi ja lõpuks Lõuna-lirimaale. Sõjaväe-elu rutiin muutus Fawcetti jaoks lõpuks üsna tüütuks ning rõõmuga võttis ta vastu pakkumise sõita Lõuna-Ameerikasse Boliivia, Peruu ja Brasiilia vaheliste piiriküsimustega tegelema.

Seiklejavers ja huvi maateaduse vastu oli Fawcett pärinud oma isalt, kes oli muuseas ka brittide kuningliku geograafiaühingu liige.

Lõuna-Ameerika võimas loodus avaldas Fawcettile sügavat muljet, kuid teda vapustas kohalike indiaanlaste vilets olukord kummipuustandustes, kus neid koheldi hullemini kui loomi. Poisipõlves oli ta lugenud lugusid selle kohta, kuidas hispaanlased omal ajal Peruu vallutasid, ning sestpeale kuulus ta poolehoid inkadele.

Indiaanlastega suheldes kuulis Fawcett lugusid nende kunagisest rikkusest ja ürgmetsade vahele maha jäänud

# Suured seiklused jätkuvad suvel

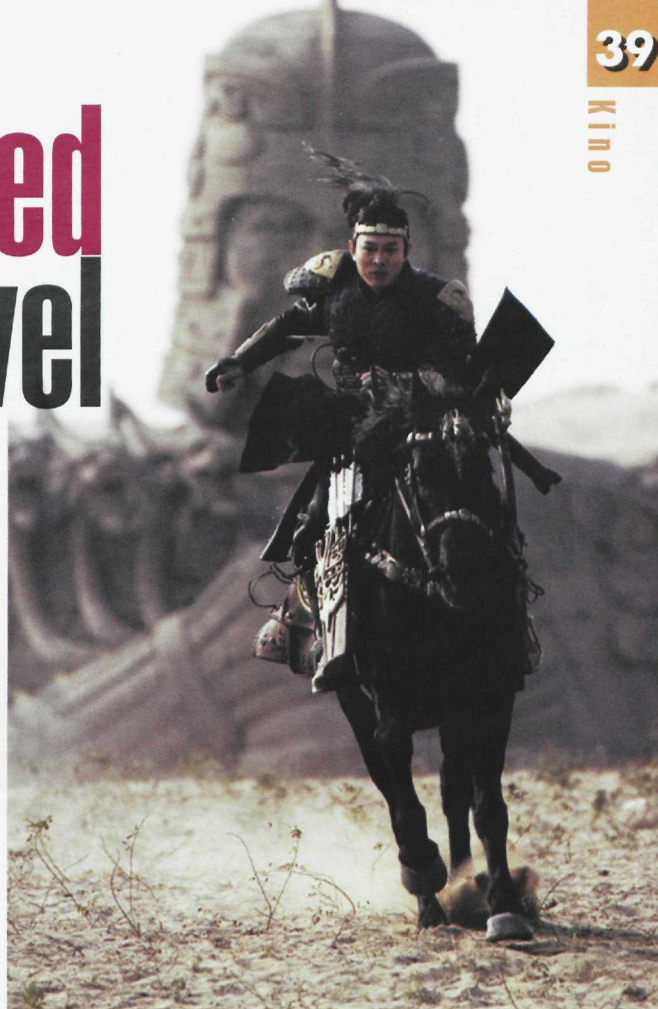

**Sel aastal lõudis** tagasi kinosse üks kinoajaloo suuremaid seiklejaid, **Indiana Jones**. Ent see polnud sugugi ainus suur seiklus, mis filmitegijatel vaatajatele varuks on, sest augustis vallutab kinosaalid kõikjal meie planeedil seiklusfilm **"Muumia: Draakonkeisri hauakamber"** (The Mummy: Tomb of the Dragon Emperor), kolmas osa põnevast ja edukast sarjast,

mis algas 9 aasta eest. Sedakorda peab kartmatu aardeotsija Rick O'Connell (**Brendan Fraser**) minema vastamisi eriti öela kurikaelaga, Hiina kurikuulsu draakonkeisriga, keda mängib **Jet Li**. Seda meest saab meie kinoekraanidel näha siis käesoleval suvel juba teist korda, sest juulikuust alates seikleb ta kinodes fantaasiarikas muinasjutuseikluses **"Keelatud kuningriik"** (Forbidden Kingdom) koos sama suure staari **Jackie Chaniga**.

Aga tagasi muumia juurde. Millest uus seiklusfilm siis pajatab? Draakonkeiser Han on olnud iidse needuse mõjul kivikujuna 2000 aasta pikkuses vangistuses. Nüüd, kui kurinahk viimaks valla pääseb, ähvardab kogu maailma tema orjusesse langemine. Seda aga ei saa kuidagi lubada Rick, kel abiks tema täiskasvanud poeg (**Luke Ford** sarjast "McLeodi tütrede"), naine Evelyn (**Maria Bello**, kes vahetas selles rollis välja Rachel Weiszi) ning tolle vend (**John Hannah**). Eriliseks abiliseks on peategelastele toosama võlur (**Michelle Yeoh**), kes keisrile omal ajal needuse peale pani. Lavastaja **Rob Cohen** ("Kiired ja vihased") lubab filmist sellist vaatamängu, mida kinosõbra silmad varem näinud ei ole. Kes tahab elamusega enne kinnojõudmist lähemalt tutvuda, see otsigu üles selline kodulehekülg: [www.themummy.com](http://www.themummy.com)

"Muumia: Draakonkeisri hauakamber" jõuab Eesti kinodesse väga maagilisel kuupäeval 08.08.08.

Laurence Lumière



# Meie võidukas Siiri Laidla



**Siiri Laidla on ennegi võitnud lastekirjanduse konkurssidel preemiaid, tänavusel lasteraamatuvõistlusel aga saavutas ta koguni kaks auhinda korraga: tema „Raamatukogunõid Rosaalie” pälvis esimese koha ja „Norman Kartmatu ja Noodila vennaskond” sai kolmanda preemia. Kuid kas teate, et oma esimese kirjandusauhinna sai Siiri aastaid tagasi just Hea Lapse ning Pere ja Kodu ühisel emaloominguvõistlusel? Ka tema tütreid olid koolilastena meie agarad auhinnavõitjad! Triibu-Liine küsimustele vastas Siiri Laidla nõnda.**

## Lemmiktund lapsepõlves?

Ju on mõeldud ikka koolitundi? Muidu meeldisid mulle oktoobrikuu õhtutunnid, sest tol ajal oli veel kella kaheksani valge (Moskva aeg!), käisin koolis õhtupoelses vahetuses ning mulle meeldis pärast kooli (mis asus südalinnas) uidata kuldsete sügislehtede sahina saatel Toomemäel, tajuda hämarduvas linnas midagi müstilist, oodata laternate süttimise hetke, uudistada tuledesäras poevitrine ja kujutleda, et võin väljapanekust ühe asja endale valida. Vahel oli sügispäeval ilm

soe, ent õhtu tõmbus karmilt röskeks. Sain aru, et sügis on korraga nii kaunis kui ka kurb, see hääbumise ilu hakkas mulle juba väikese lapsena hinge külge kinni.

Koolis meeldisid mulle kõige rohkem eesti keele ja kirjanduse ning inglise keele tunnid. Eriti vahva oli lugemispäevikut pidada ja sinna oma kujutluses tekkinud raamatutege-lasi joonistada. Mäletan, et paljudele kaasõpilastele tundus see olevat tüütu kohustus. Kahjuks on need kaustikud kaduma läinud. Mul oli veel üks lemmiktund: solfedžo. Õppisin lastemuusikakoolis klaverit, kuid sageli kippus igapäevane harjutamine „ununema”, solfedžotundi ma aga lausa ootasin. Seal õppisin muusikapalu kuulmise järgi kirja panema ja sain aimu muusika imelistest saladustest. Loomulikult meeldisid ka kooli laulutunnid ja koorilaul.

## Kõige ebameeldivam tund?

Kell seitse hommikul (praeguse kella järgi kell 5!), kui uni oli kõige magusam, aga tuli ärgata. Koolis meeldisid algul kõik tunnid, sain muudkui kiituskirju. Teismelisena hakkasin õpetajaisse kriitilisemalt suhtuma ja mõnigi õppeaine kujunes ebameeldivaks mitte sisu tõttu, vaid (minu meelest) noriva ja järeleandmatu õpetaja pärast. Näiteks ei sallinud ma sugugi suusatunde, sest pidin kobakate suusasaabaste ja tobedate dressipükstega kõmpima, suusad õlal, Tähtvere parki ning hiljem higise ja lumisena (sest ma ju kukkusin kogu aeg!) läbi linna kõndima. Matemaatika ja keemia õpetajatega oli samuti see häda, et nad sundisid õppima. Praegu olen neile selle eest väga tänulik, samuti nende unustamatute suusatundide eest. Jah, minu kooliajal olid sellised talved, et suusatamisoskus tundus niisama vajalik kui ujumisoskus.

## Lemmiktoit väiksena ja praegu?

Esimesena meenub ema tehtud paks jõhvikakissell, uhke vahukooretutt kaunistuseks peal. Ema valmistas seda hapu ja magusa võrratut segu mitu taldrikutäit ja pani need akna vahele jahtuma. See oli mu meelest tohutult ilus vaatepilt. Veel mäletan Tiina torti, millel olid roosad kreemiroosid, rohelised lehekesed ja valged tupsud peal. Vot see tordiroos oli mu kõige lemmikum söögiasi, ta isegi lõhnas nagu roos. Siis ei osatud veel kunstlikke toiduaineid kasutada...

Supersöök oli ka kevadisele klassiekskursioonile kaasa võetud sepiku- ja doktorivorstivõileib, joogiks klaaspudelis pimilimonaad või ema tehtud moosivesi. Küll see maitse värskes õhus hästi! Vanasti olin tohutult maias, ikka tulevad meelde magusad asjad: tõelisest piimapulbrist tehtud Kasekese kommid, võrratu maitsega Kadrioru iirised, ehtne koorejäätis...

Ainuke asi, mis lapsepõlveidüllrikkus, oli sibul, mille haisu ma jälestasin. Pidin



lasteaia ja pioneerilaagris igasugu nippe leiutama, et jubeda keedetud sibulatest kubiseva supi või sousti eest pääseda. Alati see ei õnnestunud...

Praegu olen hakanud huvitavate aedviljade vastu huvi tundma, brokolid ja tsukiinid ja rõõmsavärvilised paprikad ja mis kõik veel kutsuvad end maitsma. Hea aromaadne kohv on lemmikjook!

### Kelleks tahtsid saada?

Mul ei olnud kindlat unistuste ametit. Tegelikult olin selles vanuses, mil elukutsevalik muutus põhiküsimuseks, üpris otsustusvõimetu. Huvisid ja andeid oli mitmeid, kuid ma ei osanud neid siduda tulevase tööga. Päris väiksena tahtsin saada selleks, kes raamatutesse pilte joonistab ehk illustreatoriks, veel ka teatrikunstnikuks, käisin kunstikooli ja kunstiinstituudi eksamil, kuid jäin ukse taha. Meelsasti oleksin soovinud Kalevi kommivabrikus martsipanikujukesi maalida või nukuteatris nukke valmistada. Kirjanikuks saamisest ei osanud isegi unistada, sest seda ei saa ju üheski koolis õppida... Viimaks lõpetasin ülikooli eesti filoloogina, kuna oma emakeelt olen alati armastanud. Nüüdseks olen kaks oma raamatut illustreerinud ning palju käpik- ja kaisunukke meisterdanud. Tegin ka puuteraamatu nägemispuudega laste jaoks, mille kinkisin Tartu pimedate koolile. Tegelikult meeldib mulle ka koristamisest – tulemus on kohe näha ja enese liigutamine on tervisele kasulik.

### Lemmikraamat väiksena?

Neid oli palju! „Imeflööd“, „Pille-Riini lood“, „Tuli pimendatud linnas“, „Pal-tänava poisid“, „Kuldvõtmeke“, „Kolm paksu“, aga ka lood kangelaspioneeridest, isegi „Dekameron“, „Eesti NSV imetajad“ ja „Perenaise käsiraamat“. Kodus mul palju lasteraamatuid polnud ja nii ahmisin igasugust kirjasõna nagu näljane leiba. Hiljem tulid muidugi Astrid Lindgreni teosed, „Karupoeg Puhh“, „Viaplala lood“, „Totu kuul“, sari „Seiklusjutte maalt ja merelt“ ja palju-palju teisi. Raamatud olid ja on mu sõbrad, ei oska üht teistele eelistada, kõik on mind kujundanud, õpetanud, lohutanud, kohutanud, naerutanud – igaüks omal moel.

### Lemmikangelane?

See küsimus kõlab nii uhkelt, et patt oleks kedagi teist peale Kalevipoja pakkuda :) Aga tegelikult ei tea, kas on selleks Väljaotsa Jaan või Anna Karenina, eesl Iiah või Jaanikingu Põnn, Winnetou või Saabastega Kass. Kooliajal raputas mind tugevasti raamat „Kadri. Kasuema“, eriti Enrico, aga kas ta just kangelane oli... Ütleme, et mu lemmikangelane on tore tinistajamehike Viaplala. Ja muidugi Pätu, tema eelkõige.

### Kas Sul on lapsi, mis on nende nimed?

Mul on neli suureks sircunud last. Vanema poja nimi on Indrek, tema on juba ise pisikese Sandra isa. Noorem poeg on Timo, veel on mul tütreid Katrin ja Erika.

**Ilmunud teosed:** „Tere, päev!“ 2004 (olen illustratsioonide autor); „Sandra kevad ja suvi“ 2006, „Apteegitont Aavi“ 2006, „Pärna-õietee“ I 2006, „Pärna-õietee“ II 2007, „Taadu“ 2007 (Canopus)  
**Ilmumisel:** „Raamatukogunõid Rosaalie“, „Norman Kartmatu ja Noodila vennaskond“, „Armas hunt“, „Pärna-õietee“ III.

Siiri Laidla

## (Katkend jutustusest „Armas hunt“)

Ühel õhtul mutus aga kõik. Trulla lükkas igavusest teleri käima. Ta sattus vaatama „Komissar Rexi“. Vapper ja kaval hundikoer oli just kurjategija jäljed avastanud. Olukord muutus pinevaks. Hunt, kes käis kõõgis kapsapirukatega keha kinnitamas, heitis üle ukse pilgu Trullale ja helendavale ekraanile, ega saanud sellelt enam silmi eemale. Ta istus totsti! oma saba peale ning jõllitas võlutult Rexi uljast sööstu päti püksitagumiku suunas.

„Oi-jee, see on juba midagi!“ huilgas hunt vaimustusest vabisedes. „Vaata, Trulla, see on ju minu sugulane! Nii osav, ilus ja tark! Aga,“ päris ta ebaviisakaks muutudes, „miks te teda televiisoris peate? Minu meelest oleks tal õues kuudis minu seltsis hulga mõnusam.“ Hunt urises natuke. „Lase koer välja,“ nõudis ta.

Trullal kulus hulk aega, et hundile televiisorivärk selgeks teha. Päris selgeks see ei saanudki. Ega kaheksa-aastased poisid tegelikult peagi teadma, mis ime läbi pilt ekraanile saab. Ja Vantsult oleks olnud hoopiski tulutu seda küsida. Teda need uue aja imevigurid ei huvitanud. Professor oli enda sõnutsi rohkem vana kooli mees. Televiisori juures istumisele eelistas ta igatahes mesitarudega askeldamist.

Pärast „Komissar Rexi“ nägemist muutus hunt vaikseks ja mõtlikuks. Trulla hakkas tema pärast juba muretsema. Ega loomal vahest metsaigatsus peale tulnud?

„Ei,“ sõnas hunt ja niutsatas kurvalt. „Ma mõtlen kogu aeg komissar Rexi peale.“ Ta äigas käpaga üle niiskeks tõmbunud koonu. Trulla ulatas hundile oma siniseruudulise taskuräti.

„Miks sa tema pärast siis kurvastad?“ uuris ta.

„Tänan,“ kohmas hunt ja nuuskas nina. „Ma tahaksin Rexilt autogrammi saada. Aga ta elab jube kaugel, Saksamaal. Ja veel tahaksin ma samasuguseks vapraks politseinikuks saada nagu tema.“ Loom vaatas Trullale otsatult kurbade hundisilmadega otsa. „Neid soove ei saa vist jõuluvanagi täita,“ ohkas ta, „kuigi olen metsas kuulnud sellisest imemehest räägitavat. Ta tulevat jõulupuu ja piparkoogilõhna peale kohale. Aga mul pole ju jõulupuuud!“ kõlas kaeblik hundiulg.

Trulla ei suutnud seda kauem taluda. Ta tormas aeda Vantsu mesipuude juurest tuppa kutsuma. Professor peab ju ometi saksa keelt oskama! Küllap teab ta sedagi, kas suvel sobib piparkooke küpsetada ja mida ette võta politseinikuks pürgiva hundiga.

# Maiustusi lejab suvisest aiast ja marjametsast



■ Peidetud suhkur erinevates toiduainetes

**Maiustuste all mõeldakse harilikult igasorti kompekke või šokolaadi. Harva, kes maiustuseks peab marju, õunu, puuvilju just sellistena nagu nad on, ilma et neid oleks eelnevalt suhkruga või mõne rammusa lisandiga kokku segatud või töödeldud.**

Metsa- ja aiamaiuste söömisel on iidne ajalugu. Nad on elu-tähtsaks energiaallikaks tänu rohkele süsivesikute sisaldusele.

**Suhkur** neis see peamine energiaandja ongi. Need suhkrud on magusained looduse annina. Looduslikest suhkruallikatest pole võimalik omastada üleliia palju suhkrut, kuna marjades, puu- ja köögiviljades, ka teraviljas on suhkur lahjendatud kujul ja seotud teiste taimsete ehitusmaterjalidega (kiudainetega).

Küll aga on liigselt palju suhkrut tööstuslikult ehk vabrikutes toodetud maiustustes – kommides, šokolaadis, magusjookides.

**Kommid on energiapommid!** Nad on tehtud suhkrust, siirupist ja mitmesugustest lisanditest. Näiteks šokolaadis on umbes pool suhkur ja kolmandik rasv.

Energiat on šokolaadis umbes **500 kcal/100 g** kohta. Enamikule meist tähendab 100 grammi šokolaadi aga juba **ühte neljandikku kogu päevasest energiavajadusest.**

Võrdluseks: samasuure energiakoguse annab näiteks **1,8 kg mustikaid või 1,2 kg kirsse.**

Paari kommiga võib söömise „energianormi“ üsna kähku täita, aga kõhu ikkagi tühjaks jätta. Kommid on seega otsekui suhkruga või rasvatabletid – lähevad justkui märkamatuks ja pooleldi muuseas suust alla, aga energiatoime suhkruga ja rasvaga tõttu on neil tugev.

Vabriku-maiused saavad väga hõlpsasti üleliigseks energiaandjaks, kuna neis on tegelikult peidus palju suhkrut.

**Vaata pilti Soome koolide terviseõpikust! /**

**“Dynamo” 7-9, Tammi, 2008/ (ülal).**

Kas teate, et üks väike jäätisetuutu viib suhu 9 tüki jagu suhkrut, pooleliitrisest pudelijoogist saab koguni 22 suhkrutükki?!

Sellised suhkrukogused on organismile ohuks ja osutuvad hõlpsasti täiesti üleliigseteks.

Üleliigse suhkruga peab organism aga kuidagi toime tulema. Üleliigse suhkruga peab keha ümber töötama ja see läheb keharasvaks, enamasti tarbetuks ja liigseks koormaks.

Märkimist väärib veel üks asjaolu suhkruga seoses. Rootsi teadlane C. Erlanson-Albertson kirjeldab, kuidas **suhkrutootest tekib sõltuvus** ja kuidas magusat jooki jooma harjudes vajadus selle järele aina kasvab. Katse, tõi küll, oli korraldatud rottidega. Rottide grupile anti vabalt juua jooki, mis sisaldas 25% suhkrut (sahharoosi). Rottide käitumist ja ajutegevust samal ajal pidevalt uuriti. Alguses jõid rotid suhkruga magusaks tehtud jooki vaid väheke, kuid juba ühe nädala möödudes kaks korda niipalju kui algul. Suhkur tõstis suhkruiisu ja tekitas sellise sõltuvuse, mida teadlased rottide ajus tekkinud reaktsioonide põhjal võrdlesid mõjuga, mida tekitab morfiin. Kui rottidele suhkrut ootamatult enam ei antud, tekkis neil aga rahulolematuse reaktsioon. Rotid rabelesid ja plagistasid hambaid. See kinnitas teadlastele, et suhkrujoogist oli tekkida jõudnud ehtne sõltuvus.

Suule magus võib olla seega olla sisemusele halb: tasub valvas olla – eriti tööstuslikult toodetud maiustuste suhtes – ja valvata, et neid ülearu suust sisse ei rändaks.

Õnneks on suvi on aia- ja metsamaiuste tippaeg!

Maasikas, murakas, mustikas, muulukas, murelid, kirsid ja õunad; matkamise, marssimine, müttamine sinna juurde...

Paradiislik suveaeg ja suvemets oma andidega on külluslik heaolu allikas.

**Maitsvaid käike marjametsa ja ilusat suve igapähele!**

Maire Sirel,  
Eesti Südameliit

Heaolu  
südamele  
vikumisega



Allikana oli abiks Soome Südameliidu ajakiri „Sydän“.



# Luuletavad tulevased baleriinid

## Tallinna Balletikooli 7. klassi õpilased



S u v i  
Lilled õitsevad,  
linnud laulavad niidul,  
päike paistab.

S õ b e r  
Hea sõber annab  
soojust ning nõu eluks ja  
mina talle ka.

Kaili Luhtma

\*  
Tormijärgne päev.  
Meri lainetab tuules,  
ranna ääres vaht.

\*  
Purpurpunane,  
kullakarva kollane  
on minu seelik.

\*  
Kuu kumab taevas.  
Järvele peegeldub pilt.  
Õhtuvaikus käes.

A r m u n u d  
Armunud noored  
suudlesid vaikselt pargis.  
See oli armastus.

Sandra-Maria Eelmaa

Kristel Rääk

\*  
S u v e l õ p p  
Suvepuhkuse  
lõpp on raske ja igav,  
lähme edasi.

\*  
Päev on sombune,  
nukker tunne rõhub mind.  
Oleks vaid päikest!

K o d u j u u r e s  
Sõdur kohkunud,  
seisab vana maja ees,  
kõik on kadunud.

\*  
Õhtu saabumas.  
Päikegi loojub merre.  
Varsti hommik käes.

M õ ö k  
Mõök – terav, tugev,  
nõjatub, sõjast seinal  
nüüd vaid mälestus.

\*  
Ootusärevus,  
jaladki värisevad,  
ei jõua enam!

K a r u  
Jalutas karu,  
uniste silmadega,  
uni magus ju.

Carmen Kivistik

Mehis Saaber

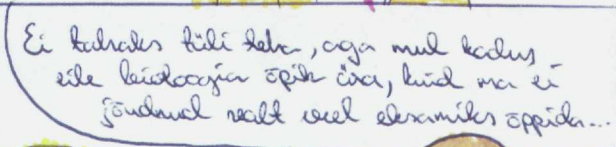
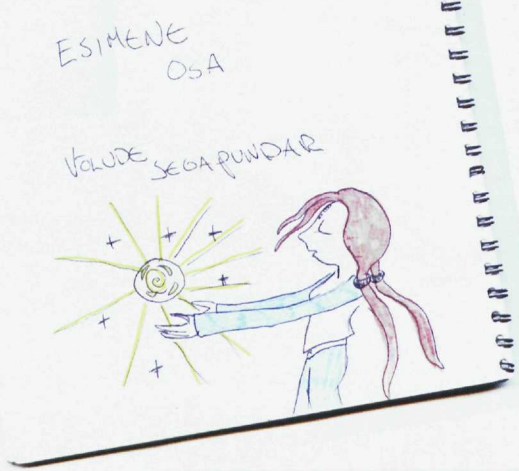

\*loe: Beatrix



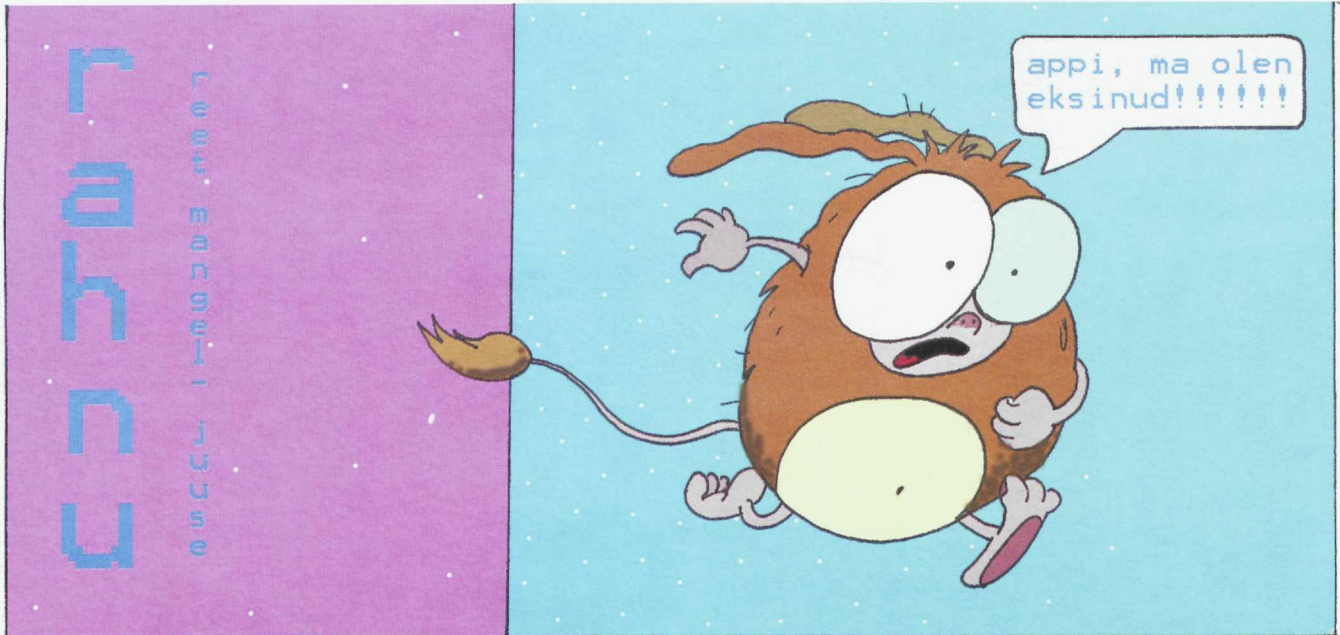

appi, ma olen eksinud!!!!!!

oh, ometi uks...



**jälle sein!**

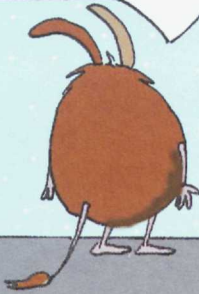

proovi sina ka..

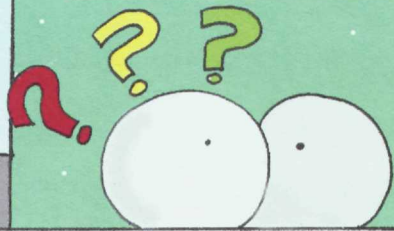

...see labürintmõistus on päris lahe....!

jaa





# Barbie

TROPICAL  
BEACH™  
BARBIE®



Pea on peaasi!

**S**uvi – see on puhkus, päike, liiv ja vesi! Päikese-  
paiste muudab mõned kenasti kuldpruuniks, mõnele  
puistab ninale tედretāhti ja mõne paneb ainult  
natukeseks ajaks punetama. Päike on ju kõrgel  
kohal – eks tema tea ise, mis on kellelegi parim!

Kuid selge see, et ka palava ilmaga tasub hoolt kanda  
selle eest, mis on juuste all ja juuste peal.

Missugust peakatet Sina kanda eelistad: mурumүtsikest,  
laiaāārelist kübarat või hoopiski rātikut? Või on Sul  
kogunisti koolimүts olemas – ootab teine sügist, et jälle  
rahva sekka ilmuda?

Pane oma peamõtted paberile – olgu siis joonistades või  
kirjutades, ja saada toimetusse **enne 20. augustit!**

**Parimatele auhinnad Rimonnelt!**

Maaletooja: **RIMONNE**



# Liblikad, liblikad, liblikad

**NB!** Juuninumbris läks eksikombel Triin Valdmaa nimi Mann Raski foto juurde.



Triin Valdmaa Jõgevalt

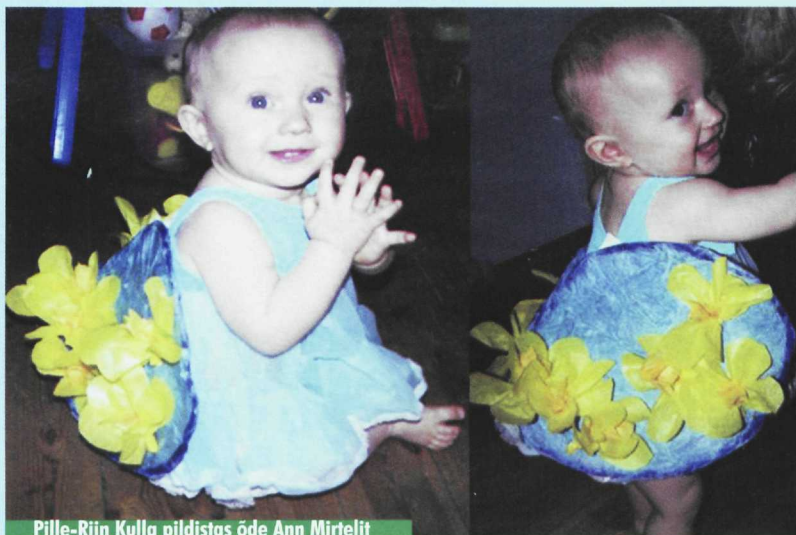

Pille-Riin Kulla pildistas öde Ann Mirtelit



Reena Naelenää Pärnumaalt



Mann Rask Tartumaalt

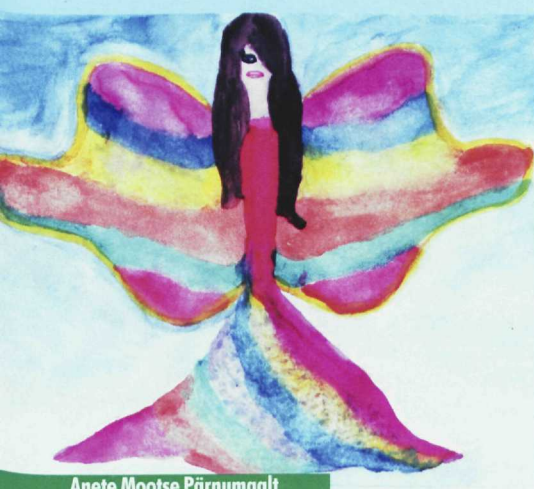

Anete Mootse Pärnumaalt

\*\*\*  
See väike liblikas,  
keda eile nägin...  
ta pealt kollakas  
ja üldse armas oli.  
Kuid minema ta lendas,  
kui mind nägi.  
Ma südames tundsin valu  
ja tundsin häbi.

Kadri Markvart  
Tarvastu Gümnaasiumist



Argo Nurk Pärnjõe Põhikoolist



## Konnakulles ja Röövik

**K**las kord ühes tiigis üks väike Konnakulles. Ta naabrus-konnas elas üks vana konn, kes talle rääkis, et neli jalga on ikka parem kui saba, sest siis on parem ujuda ja saab ka kuival maal käia. Konnakullesel on vaja vaid mõni aeg oodata ja siis ta saabki neljal jalal ringi hüpata.

Konnakulles ei mõistnud vana konna juttu. Ta ei saanud aru, mil moel endale jalgu on võimalik saada ja kuhu kaob siis tema saba ning mida tähendab sõna "kuiv". Aga tal ei olnud kellegi käest küsida ka ja ega ta nii väga oleks julgenudki seda teha.

Ühel päeval märkas Konnakulles kaldal rohukõrre peal Röövikut askeldamas. Konnakulles ja Röövik sobitasid tutvust, rääkisid ilmast ja eluolust. Lõpuks võttis Konnakulles südame rindu ja kurtis Röövikule oma muret. Röövik kuulas siis Konnakullese mure ära ja ütles, et teda vaevab natuke sarnane küsimus. Nimelt oli talle üks liblikas rääkinud, kui hea on lennata ja õhus hõljuda ja et Röövikust võib saada temasarnane iludus. Ei olnud ju võimalik, et ta saab üldse kunagi lendama hakata, kuna ta on nii paks ja tal on nii palju jalgu ning ta tunneb ennast suure ja kohmakana. Arutasid ja arutasid, aga mingit selgust nad oma probleemidele ei leidnud. Leppisid siis kokku, et kohtuvad varsti jälle.

Möödus mõni aeg ja Konnakulles kohtus taas Röövikuga. Kohtudes uurisid nad teineteist pikka aega, sest neile tundus, et sõbraga on midagi teisiti. Lõpuks ütles Konnakulles, et Röövik on kuidagi uimaseks ja kangeks jäänud ja küsis, kas tal on tervisega probleeme.

Röövik ei osanud öelda, mis temaga toimub, aga askeldada ta enam nii palju ei jaksavat ja uni tulevat ka kogun aeg peale. Siis aga tahtis Röövik teada, miks on Konnakullese saba nii väikeseks jäänud ja mis asjad on tema keha külge kasvama hakanud. Seda aga Konnakulles ei teadnud, miks nii on. Murelikult läksid nad lõpuks lahku ja lubasid varsti jälle kokku saada, kuigi nad endamisi mõtlesid, et see kohtumine jääb neil viimaseks.

Mõne aja möödudes taipas Konnakulles, et temast on saanud päris konn. Röömuga ujus ta tiigis ringi ja lõpuks hüppas veest välja kaldale. Röömuga taipas ta, mida tähendab sõna "kuiv". Ta oleks nii väga tahtnud kõigest Röövikule rääkida, aga ei leidnud teda kusagilt. Ühe lehe varjust leidis ta vaid kuivanud kesta.

"Kas tõesti on see kõik, mis Röövikust järele on jäänud?" mõtles ta kurvalt.

Kui Konnakulles siis tiigi kaldal nukrutses, lendas tema juurde ilus särav Liblikas.

"Kas sa ei tunne mind ära?" küsis ta Konnalt. Kui see eitavalt vastas, siis ütles Liblikas, et tema ongi endine Röövik. Liblikas jutustas siis Konnale, kuidas tema liikmed iga päevaga kangemaks jäid ja uni raskemaks muutus. Kui ta ühel päeval ärkas, tundis ta, et tahaks tiibu sirutada – temast oligi saanud Liblikas.

Sõbrad olid väga õnnelikud, et nende küsimused olid vastuse leidnud ja salajased unistused täitunud.

Pokukoja avamine

# Maja nagu maasikas!

12. juunil on Pokukalendri järgi punase maasika päev.

Tänavusel suvel jõudsid kalendriga sammu pidada vähesed maasikad, kuid Tartu Poku lasteaia lapsed olid oma korvikesed siiski mammudega täitnud ning jagasid neid igale Pokukotta astujale.

Jah, lõpuks avas külastajatele ukseid Võrumaal Urvaste vallas asuv Pokukoda! Kes meist ei tunneks pokusid – neid Edgar Valteri poolt avastatud ja raamatute kaante vahele pandud vahvaid tarna-olevusi! Onu Etsi sooviks oli neid imelisi olevusi koos kogu Võrumaa puhta loodusega tutvustada ka lastele, ning kui “Pokuraamatu” esimene kirjastaja Ulvi Kuusk tuli välja mõttega rajada kunstniku kodu lähisteles Pokumaa, sattus Edgar Valter sellest vaimustusse. 2001. aastal ütles ta: “Pokumaa peaks toimima nagu hea akulaadija. Tehnika, eriti elektroonika üha kiirema arengu juures võib nii mõnigi inimaku üles ütelda või kõrbema minna. Isegi lastel,

neil praegu veel väikestel tulevikuiinimestel. Eelkõige nende jaoks ongi Pokumaa mõeldud. Ma usun, et nad vajavad seda. Mida aeg edasi, seda enam. Tasakaalu pärast, mille najal ikka maailm on püsinud.”

Edgar Valter sai küll osaleda Pokumaa suurel lasteluulepäeval, mis korraldati kunstniku 75. sünnipäeva auks 2004. aasta sügisel, kuid kahjuks ei jõudnud ta ära oodata Pokukoja valmimist. Aga näib, et punase maasika päeval vaatas kunstnik pilve pealt

Fotod: Leelo Tungal



Külli Lepik ja Ene Ergma

muinasjutulise, viiesaja ruutmeetri suuruse kaksikmaja avamist ning jäi muheldes kõnesid kuulama. Et kõned liiga pikale ei veniks, saatis ta vahepeal oma pilvest päris tiheda vihma-valingu teele, kiirustades Puuko kaksikvenda Margus Kasterpalu kiiremini tegutsema. Ja kui kopsakas võti oli ukse avanud, lakkas vihm paugupealt!

Edgar Valteri kavandeid silmas pidades projekteeris imekauni palkhoone arhitekt Tiit Hansen, ehitajateks oli AS Valmap Grupp, rahastajaks Euroopa Liit, osaliselt ka Eesti riik ning Urvaste ja Kanepi Vallavalitsus.

Sellest kõigest, mis kaksikpokut meenutav maja endas peidab, ei saa sõnades jutustada ega lauludes laulda – seda peab ise vaatama minema!

Pokukoda on avatud esmaspäevast kolmapäevani kella 11 – 18.

Enne pikka teekonna ettevõtmist tasuks kiigata ka Pokumaa kodulehele: [www.pokumaa.ee](http://www.pokumaa.ee). Teavet saab ka telefoni teel: 5342 5054. E-post: [info@pokumaa.ee](mailto:info@pokumaa.ee)



Pokulasteaed



# Sadala lapsed teavad, mis teeb maal elamise eriliseks ja meeldivaks

Hea Laps kohtus Tallinna linnamüüride vahel Sally Studio näituseruumides päris ehtsast lambavillast lambakeste, päris ehtsate maa- ja looduselõhnade ja päris ehtsat maaelu kujutavate vahvate joonistustega ja maalidega, mille autoriteks on päris ehtsad maalapsed, kelle koduks on Sadala. Meie küsimustele on lahkelt nõus vastama Sadala kunstiringi juhendaja Anniki Kari.

## Kus asub Sadala?

Sadala asub Vooremaal Jõgeva ja Mustvee vahel. Peipsi ei jää kaugele. Maastikku kujundavad pikad voored ja orud. Sadalasse paistab Emumägi. Põllud on seal kenasti haritud ja avarad. Hommikul ja õhtul valgub orgudesse udu, mis muudab maastiku erilisel maaliliseks.

## Kui kaua on Sadala kunstiring koos käinud?

Kunstiring on tegutsenud kaks aastat Sadala Põhikooli hubases väikeses majas.

## Kuidas kunstitegemine sündis ja kes seda toetab?

Esimese ettepaneku kunstiringi loomiseks tegi mulle üks hoolitsev vanaisa, et tema armastatud lapselaps saaks juhendaja käe all kunstitada.

Soovijaid tuli juurde ja nimekirja sai 16 last. Miskipärast arvasin, et äkki mõned lapsed panid ennast kirja lihtsalt suure hurraaga ning hiljem tüdinevad ja jäävad ära, aga nii ei läinud. Rahalist toetust saime Sadala Põhikoolilt, Torma Vallavalitsuselt ja Eesti Kultuurkapitali Jõgevamaa osakonnalt. Kunstitarbed tellisin või tõin Tallinnast kohale.

## Kui palju on Sadalas kunstüritusi olnud?

Esimese aasta lõpetasime suure ühisenäitusega Jõgeval Betti Alveri Muuseumis. Eelmisel aastal kirjutas Heale Lapsele meie kunstiringist Ahto Luhamäe. Kui mäletate, siis seal olid ka fotod näitusest "Sadala kuulsused."

## Kui vanad on kunstiringi lapsed?

Õpilaste vanus kunstiringis on väga erinev, alates seitsmest kuni viieteistkümneni. Meie pesamunad Hedy-Maarja ja Mari Liis ei väsi kunagi ja on alati kõige viimaste lahkujate seas, kuigi töö kestab järjest 4 tundi. Eva-Maria, Aiti, Laura, Anti ja Kristin on väga head natuurist joonistajad. Kui töö teema eriti meeldib, hakkavad Jaagup, Kristjan, Kalvi, Ahto ja Mihkel



tõelisi pärleid looma. Maarja-Stiin ja Daisi on tundliku ja Oksana väga julge värvimeelega maalijad. Kert ja Kristiina armastavad tarbekunsti kallakuga ülesandeid. Mina püüangi kunstiringis mitmekülgset õppekava pakkuda

### Kuidas sündis näituse "Mis teeb maal elamise nii eriliseks, nii meeldivaks" idee?

Näitus sündis väga loomulikult. Sügisel, kui metsad olid seeni paksult täis, tuli ju neid iludusi ilmtingimata joonistada. Meie natüürmordid olid ikka kas korvitäis kartuleid või küttepuud või õunad, pirnid. Iseenesest tekkis töid, mis maa hõngu täis. Aastalõputööks pakkusingi teema "Mis teeb maal elamise nii eriliseks, nii meeldivaks". Abivahenditena võisid lapsed kasutada fotot, mis pärit kas pere albumist või ekstra pildistatud, aga kus kindlalt äratuntav maaelu. Kiirematel jäi veel aega üle ja nemad valmistasid grupitööna papjeemašee-tehnikas elusuurused lambad, kes said päris lambavillased kasukad selga. Esimest korda oli see näitus üleval 19. mail Sadala lähedal metsas vaatamiseks kohalikele ja metsaloomadele-lindudele. Mina pole kunagi ilusamat näitust näinud. Metsalagendikul õitsesid ülsed, toomingad ja kirsid, linnud tegid muusikat, suured maalid rippusid lagendikult algava metsa serval nagu avaras galeriis ja pisemad tööd olid sihvakate kuuskede vahel. Metsaheinamaale oli kaetud piknikulaud.

Näituselä saabus ka üllatuskülalisi nagu üks näljane kass, möödasõitvad jalgratturid ja metsatöölised naabermetsast. Üllatuskülalised olid üllatunud ja pildistasid sündmust (välja arvatud muidugi kass, kes tormas piknikulaua juurde ja hakkas oplalt küpsiseid sööma).

Sama näitus oli juunikuus Tallinnas Sally Studio galeriis ning lisaks maalidele, joonistustele ja skulptuuridele oli üles seatud ka installatsioon "Maa lõhnad". Nuusutamiseks on lapsed linna toonud kuivatatud sooriisikad, komposti, heina, põhku, allikavett, palderjani, kivisamblikku, haavaletti ja mee kärje. Ka lambaskulptuure võib nuusutada, sest neil on tõeliste lammaste lõhn.

### Anniki, sa töötad linna- ja maalastega, kas tajud mingisugust erinevust maalaste ringi juhendades?

Mul on õnn tööd teha, nii linnas kui maal, koos tarkade ja andekate lastega.

### Suur tänu nii Annikile kui ka Sadala kunstiringi lastele, kes oma loominguga head värsket maaõhku linnainimesteni töid. Jääme uut näitust ootama!

Näitusel käis Kristina Kruuse

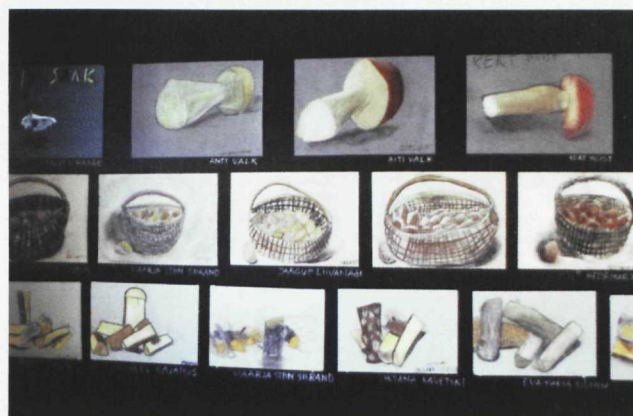

# Lätlased panid šokolaadinuku muuseumi



Läti magusatootja **Laima** eksponeerib oma šokolaadimuuseumis nukku, mis võis sada aastat tagasi laste suud vett jooksmata panna: **14-sentimeetri kõrgune šokolaadinukk**, mille kinkis muuseumile **lätlanna Ilga Pluksne Strause**, olevat sündinud **aastal 1894**.

Kujuke oli kingitud vanaproua tädile üle-eelmisel sajandil ning sestpeale rändas ta oma täies ilus ühelt põlvkonnalt teisele. Võib oletada, et viimastes omanikes ta enam eriti suurt isu ei äratanud, küll aga imetlust. Arvatakse, et proua Ilga nukku on **Läänemere-maade vanim** omataoline šokolaadikujuke.

## Hansapank säratas taas noori tähti

**Hansapanga Noortepanga NPNK** korraldatud konkursi "**Tähed särava**" kevadvoorust laekus ligi 200 projekti, millest toetati kümnet. Stipendiaatide seas on **Märjamaa Noorte(ka)öö**, **Tartu-maa noortekohvik Flauerpauer**, **kooliteatrite suvekool Raplamaal**, **Harjumaa noortefestival**, **heategevusprojekt "Tee head läbi kunsti!"** ja mitmed teised põnevad ettevõtmised. Kevadvoorust teotuste kogusumma oli **360 000** krooni. **Juba on alanud ka sügisene voor**, kuhu saab taotlusi **esitada 1. novembrini** ning võitjad selguvad juba sama kuu lõpus. Projekte saab esitada läbi NPNK kodulehe, aadressil [www.npnk.ee](http://www.npnk.ee). Aasta jooksul annab Hansapank "Tähed särava" konkursi raames välja 1 miljon krooni.

## Lapsed ja nukud treffasid Nukuteatris

2. juunil avati Tallinnas XXVII Vanalinna päevad, milles löid tänavu kaasa nii näitlejad, beebid kui ka nukud. Nimelt oli Nukuteatri tänavuse Treff Festivali põhirõhk suunatud kõige pisemale publikule. Eesti Nuku- ja Noorsooteatris lustisid lapsed nii emakeelset „Rongisõitu“ kaasa tehes kui ka itaallaste, ungarlaste, soomlaste, sakslaste ja teiste lähedaid lavastusi vaadates. Mõni tükk oli lavastatud nii kavalasti, et lapsed said emmede-isside süleski etendusel kaasa lüüa! Festival kestis 8. juunini. Kes tänavustest treffamistest osa ei jõudnud saada, need peavad nüüd aasta jagu ootama...



## Eesti Rahva Muuseumis vaetakse laste kunstiteoseid

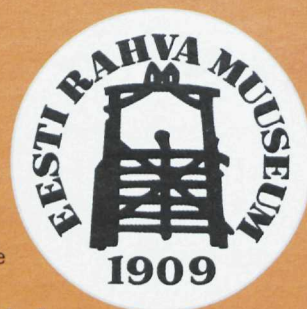

Eesti Vabariigi 90. sünniaastale pühendatud **laste kunstikonkursile "Armastan Eestimaad!"** laekus

**440** tööd **13-st** maakonnast üle Eesti. Peatselt hakkab žürii võistlustöid vaagima ning sügiseks on võitjad juba teada. Näitusele valitud tööd säilitatakse **Eesti Rahva Muuseumi** fondides tulevastele sugupõlvetele. **1. oktoobril** paralleel-näitustena **Eesti Rahva Muuseumis** Tartus ja **Kullo Lastegaleriis** Tallinnas avataval näitusel saab näha žürii poolt valitud parimaid kunstiteoseid. Näituse avamisel antakse üle ka auhinnad parimatele osalejatele

## Tallinna Laste Turvakeskus saab oma postmargi



Tallinna Laste Turvakeskus, mis loodi 1993. aastal, tähistab tänavu oma 15. sünnipäeva. Sel puhul korraldas **Eesti Post** koos turvakeskusega välja ideekonkursi oma postmargi kujundamiseks. Võistlusele joonistasid turvakeskuse lapsed ja noored terve rea postmargikavandeid, ning Eesti Post võttis nõuks lisaks parimate joonistajate premeerimisele kinkida turvakeskusele parimaks tunnustatud kavandi põhjal kujundatud postmark. Tallinna vanim turvakodu koosneb kahest majast – Mooni tänava majas elavad ja õpivad 3 – 18aastased vanemliku hoolitsuseta jäänud lapsed ja teine, Nõmme tänaval asuv hoone on mõeldud 10 – 16aastastele sõltuvusprobleemidega lastele. Mis neil nüüd viga omavahel kirjavahetust pidada, kui päris oma kirjamarcki tulekul!

## Laste loomaaed avati magusavabriku mänguga

Lastekaitsepäeval, 1. juunil, korraldas AS Kalev Chocolate Factory Tallinna Loomaaias põneva **perepäeva**: lapsed said osaleda Arigato treenerite käe all toimunud Mesikäpa võistlustes ja sportmängudes, koos Draakoniga vahvaid tantse õppida ning joonistada, meisterdada ja loomaraamatutega tutvuda. Iga laps teab, et Chocolate Factory keerulise nime all peidab end vana hea tuttav – **Kalevi kommivabrik**. Samal päeval avatud **Laste loomaaias**, mis tegutseb septembru-kuuni, saavad lapsed lähemalt uudistada küülikuid, käabuskitsi ja teisi väikeloomi. Need pole teadagi šokolaadist valmistatud, vaid päris elusolevused, mistõttu tuleb neid kohelda kenasti – nagu oma koduseidki lemmikuid!



# Metallica

**Tere! Saadan Teile jutu oma lemmikbändist, milleks on loomulikult Metallica. Kui võimalik, siis avaldage nende pilt ka postril!**

Martin Tallinnast



**Metallica on bänd,** mis ei jäta kedagi ükskõikseks. Tal on küll palju vastaseid (eriti vanemate inimeste seas), aga veel rohkem on fänne.

Metallica loojaks olid trummimees **Lars Ulrich** ja kitarrist **James Hetfield**, kes **1981. aastal** avaldasid ajalehes kuulutuse, et otsivad endale bändikaaslast. 28. oktoobril toimus Larsi garaažis esimene bändiproov, millest võttis osa ka kitarrist **Lloyd Grant**. Peagi leiti ka bassimees **Ron McGovney**. Bändi nime näppas Lars Ulrich Ron Quintanalt, kes tahtis Metallicaks nimetada loodavat *heavy metal* ajakirja. Lars pakkus Quintanale kiiresti välja teise nime, sest Metallica sobis tema meelest uuele bändile ideaalselt. Trummar leidis lehekuulutuse kaudu veel ühe väga hea kitarristi – Dave Mustaine. Mustaine oli küll hiilgava tehnikaga pillimees, kuid kahjuks ei klappinud ta McGovneyga, kes peatselt bändist lahkus. Teda asendas Cliff Burton. Bänd kolis San Franciscosse ja veidi hiljem New Yorki, kus tuli nii kuulsus kui ka esimene plaadileping.

Esimene album **"Kill 'em All"** ilmus 1983. aastal. Selle lindistamise ajal tekkis aga lahkeli Mustaine'iga, kes kippus ülbitsema ja alkoholiga liialdama. Teda asendas Kirk Hammet ansamblist Exodus. Metallical tekkis oma fännide ringkond, mis teise albumi **"Ride the Lightning"** ilmumisel kasvas tunduvalt. Ka bändi tase ja tekstide sisu oli muutunud aasta jooksul palju tugevamaks.

Kolmas album **"Master of Puppets"** ilmus 1986 ning tõi Metallicale suure edu, püsid USA müügiedetabelites tervelt 72 nädalat 29. kohal. Samal aastal võeti ette ringreis Euroopas. Rootsi jõudes toimus aga tragöödia: bussiavariis hukkus basskitarrist Cliff Burton. Algul näis, et Metallica lõpetab tegevuse, kuid peatselt otsustati siiski hakata uut bassimeest otsima. Selleks sai **Jason Newsted**. 1987 salvestatud plaadil **"Garage Days Re-Revisited"** mängis juba bassi Newsted. 1988 valminud album **"And Justice For All"** pääses USA edetabelis kuugendaks ning esitati metal-hard rocki albumina ka Grammy auhinnale. Grammy saadi kätte aga singli "One" eest. "One" oli ka Metallica esimesel videol.

1991 valmis album **"Metallica"**, mida kaanekujunduse järgi hakati kohe kutsuma "Mustaks albumiks" (**Black Album**). "Blacki" peavad paljud Metallica parimaks albumiks. Ka müügiedu oli sellel tohutu ning

lisaks paljudele teistele auhindadele võeti seekord Grammy endale. "Blackile" järgnes palju pikki ringreise ja järgmise albumi "Load" jõuti alles viie aasta pärraks. "Loadile" järgnes kaks aastat hiljem **"Re-Load"**. 1998 ilmunud plaat kandis nime **"Garage Days Re-Revisited"**. 1999. aastal tegi Metallica aga oma fännidele väikese aprillilnja: bänd andis kontserdi koos **San Francisco Sümfooniaorkestriga**. Vaatamata kõigele said metallikud ja sümfoonikud omavahel suurepäraselt hakkama, nii et tehti ka topeltplaat **"S&M"**.

2000. aasta oli Metallicale kohtuprotsesside aeg: bänd kaebas kohtusse failivahetusprogrammi Napster koos mitme USA kooliga, kus nende muusikat tasuta oli levitatud. Järgmisel aastal toimus Metallicas skandaalne vahetus: Jason Newsted otsustas äkki lahkuda, kuna teised bändiliikmed – eriti Hetfield – ei tahtnud lubada tal ka teist laadi bändidega töötada. Hetfield ise aga läks pool aastat hiljem alkoholiravile, nii et Lars Ulrich kartis, et Metallical on lõpp käes. Kuid peatselt leidis ta Newstedi asemele **Robert Trujillo** ning uuel plaadil löi kaasa ka Metallica produtsent Bob Rock. Aasta lõpus tehti bändi elus suur pööre: proove hakati korraldama kindlatel aegadel ning ilma pummeldamiseta. 2003. aastal valminud **"St. Angerit"** peetakse Metallica kõige tigidamaks ning kiiretempolisemaks plaadiks.

2004. aastal esilinastus USA-s Metallicast tehtud dokumentaalfilm **"Metallica: Some Kind Of Monster"**, mis jutustab plaadi "St Anger" tegemisest. Filmi reklaamimiseks tegi bänd ka samanimelise plaadi. Metallica esikplaadi "Master of Puppets" 20. sünnipäevaks andis ajakiri Kerrang 2006. a. välja albumi, millel esitavad Metallica lugusid 8 kaasaegset metallibändi. Metallica ise avaldas samal aastal kahe dvd-ga fännikogumiku. 2006 käis bänd esinemas ka Tallinna Lauluväljakul, kus metallimehi kuulas 78 000 pealine publik. **20 juulil 2008** on Metallica jällegi Läänemere ääres – seekord Läti pealinnas **Riias**.

Nüüdseks on Metallica saanud tervelt 7 Grammy auhinda, 3 Billboardi muusikaauhinda ja veel rohkesti muidki mainekaid preemiaid.

## Bändis on praegu:

**James Alan Hetfield** (sünd. 3. VIII 1963) – kitarr ja vokaal  
**Kirk Lee Hammet** (sünd. 18.11.1962) – kitarr  
**Lars Ulrich** (sünd. 26. XII 1963) – trummid  
**Robert Trujillo** (sünd. 23. X 1964) – basskitarr

Metallica koduleht: [www.metallica.com](http://www.metallica.com)



Vello Salumets

# ROCK 'N' ROLL

Fats Domino



**Fats Domino on omamoodi seletamatu fenomen nii rütmiblusi- kui ka rockmaailmas. Tema triplete täis lödvalt rolluv boogie-woogie-stiilis klaverimäng ja meeldivalt "suitsusoe" lauluhääl on tootnud hulgaliselt rockmuusika pärlle.**

T eadaolevalt olevat sõnaühend **"Rock and roll"** juba sajandeid kasutatav olev merenduslik termin. "Rock" tähendas meremeeste jaoks laeva vööri ja ahtri liikumist ja "roll" laeva külgliikumist. Sama väljend ilmus mustanahaliste religioossesse

muusikasse 19. sajandi algul, kuid laulutekstis olnud sama sõnaühendiga usuteemaline gospelplaat "The Camp Meeting Jubilee", esitajaks Little Wonder, nägi ilmavalgust alles aastal 1916. Peagi hakkasid afro-ameeriklased sõnu "rock and roll" oma lauludes kasutama, väljendades palvemajades oma tundeid ja emotsioone hoopis jumalale.

1947. aastal salvestas Roy Brown blusi stiilis gospel-paroodia "Good Rockin' Tonight", kus jumalat ülistava teksti asemel viidati seksile ja tantsule. Seejärel otsustas Wynonie Harris sama loo kaverdamisel valida originaalist kiirema tempo ja lisada sinna käteplaksud. Tekkis uus, äärmiselt jõulise biidiga rokkiv bluus, mis levis kiirelt paljude siiani bluisse või boogie-woogiet esitanud mustade artistide repertuaari. Nüüd tuli uuele muusikale leiutada ka nimi. *Rhythm & Blues* (R&B) ehk siis rütmibluis, mis oli kasutusel juba aastast 1949, oli oma tähenduselt liialt laialivalgud, kuna see muusika sisaldas endas kogu mustade rütmimuusika (väljaarvatud džass ja gospel) gammad, mille hulgas isegi magusavõitu ballaadid või endisaegsed nn. hüppe-bluisid.

1951. aastal ilmus äkki USA-s orbiidile Clevelandist pärit valgenahaline diskor **Alan Freed**, hüüdnimega "The Moon-dog", kes hakkas oma radio- ja peagi ka kontsertshowdes, mille ta ristis "Moondog's Rock 'n' Roll Party'ks", valgetele teismelistele tutvustama mustade R&B-artistide muusikastiili, nimetades seda **Rock And Rolliks**. 1952. a. Clevelandis toimunud "Moondog's Coronation Ball'il", kus peasinejateks kümnekond musta artisti, viibis kuue tuhande pealtvaataja hulgas saalis ca 4000 valget noorukit! Ja kui bändide vaheajal lavale jooksnud Alan Freed hüüdis mikrofoni: "See, mida kuulsite, mis see on?", siis möirgas saal vastu: "ROCK AND ROLL!". Üka mustanahalistest artistidest, kes osales mitmes, nüüdseks juba selle muusikastiili ristiisaks nimetatud Alan Freedi shows, oli

## Fats Domino

Fats Domino on omamoodi seletamatu fenomen nii rütmiblusi- kui ka rockmaailmas. Tema triplete täis lödvalt rolluv boogie-woogie-stiilis klaverimäng ja meeldivalt "suitsusoe" lauluhääl on tootnud hulgaliselt rockmuusika pärlle. Domino ei olnud ehk varase rock'n'rolli kõige karismaatilisem, innovatiivsem ja karmim figuur, kuid kindlasti oli üks järjekindlaim oma stiilis. Alates karjääri algusest müüdi 10 aasta jooksul selle mehe plaate üle 65 miljoni eksemplari. Üleminek rütmibluisilt rock'n'rollile ei valmistanud Fats Dominole mingeid raskusi. Tal polnud vajadust oma esituslaadis öieti midagi muuta. Ise on ta öelnud: "Mina mängin oma muusikat ja olen seda teinud juba aastaid enne rock'n'roll'i sündi. Mõni võib minu stiili kutsuda rütmibluisiks (R&B), mõni rock'n'rolliks (R&R). Minu





That A Shame". See tõusis kiiresti R&B-tabeli tippu ja püsis seal kokku 11 nädalat. "Ain't Shat A Shame" tegi ajalugu sellegagi, et oli Fats Domino esimene singel, mis pääses Billboard-poptabeli TOP 10 hulka.

Rock'n'roll oli USA-s saanud täistuudid peale. Väike osa selles polnud ka Fats Dominol. Ta ei olnud populaarne esineja mitte ainult laval, vaid ka raadiodiskorite lemmik, kes pidasid Dominot parimaks R&B-artistiks. 1956. a. septembris esitas Fats Domino kuulsas "Ed Sullivan TV Show's", mida jälgisid miljonid ameeriklased, esmakordselt laulu "Blueberry Hill". Tänu niisugusele auditooriumile tõusis "Blueberry Hill" R&B-tabeli tippu ja püsis seal tervelt 8 nädalat. Fats plaadistas selle 30ndatel Gene Audrey poolt esitatud laulu vaid tänu oma isa soovitusele. Dave Bartholomew löikas pala kokku kahest osast ja lindistuseks kulus terve päev. Valmis produkt läks produtsent Chad Low kätte koos Bartholomew kommentaariga, et seda lugu ei tasu plaadistada, kuna tema arvates on tegu jamaga. Mõne aja pärast helistas produtsent plaadifirmasse ja teatas, et edaspidi peab lindistama just nimelt neid Fats Domino lugusid, mis Bartholomewle ei meeldi, sest "Blueberry Hilli" plaate oli selleks ajaks müüdnud üle 3 miljoni. Võib vist liiandamata öelda, et tänu "Blueberry Hillile" tunneb Fats Dominot tänapäeval vaat et terve maailm.

50ndate lõpus oli Fats Domino kahtlemata üks rockimaailma suurkuju. Ta andis palju kontserte koos Chuck Berry, Clyde McPhatteri ja La Vern Bakeriga ning esines mitmes muusikafilms koos Jerry Lee Lewise, Carl Perkinsi ja Duke Ellingtoniga. Samas on üllatav, et Domino ei teinud oma hiigelperioodil ühtegi välisturneed, kui just Kanada välja arvata. Vastuseks sellele on ta öelnud nii: "It's a long way to New Orleans" ehk siis "sealt oleks liiga pikk kodutee". Ehk sai just see mõtlemisviis Fatsi edasisele muusikukarjäärile saatuslikuks. Tema viimane miljonilise läbimüügiga TOP10 hitt ilmus 1960.a., mille pealkirjaks oli "Walking To New Orleans."

Kui USA-s algas 1964. aastal Briti popmuusika invasioon, jäi Fats Domino sellele laviinile jalgu. Ta otsustas (nagu paljudki tema kolleegid), et vasturelvaks pakub ta ameeriklaste jaoks turvalist muusikat koos suurte orkestrite ja kooridega. See ei aidanud. Maailma hakkasid valitsema uued kuningad. Fats Domino karjääri ei päästnud ka uued naasmisideed. 1979. aastal sõlmis ta lepingu nostalgilisi kontsertshow'sid korraldava kuulsas Las Vegase ööklubiga "Flamingo". Kontserte küll jätkus ja raha tuli, kuid see polnud see. Põhjuseks oli Fatsi kirmkäia mängimas hasartmänge kohalikes kasiinodes. Tollastest kommentaaridest võib lugeda, et, tasumaks oma mängukirevõlgasid, tuli Fats Dominol üsna tihti astuda kontsertlavale tasu saamata.

Fats Domino käib aeg ajalt rahva ees esinemas nüüdki, kuid suurema osa vabast ajast on ta pühendanud oma abikaasale ja 8-lapselisele perekonnale.

1986. aastal pääses Fats Domino "Rock And Roll Kuulsuste Halli" ja aasta hiljem sai see muheda olemisega ja härrasmeheliku käitumisega mustanahaline rockistaar teenete eest rock'n'rolli ja rütmiblusi ühendajana Grammy Elutöö Auhinna

Fats Domino oli sama palju rockikuningas kui nii mõnigi tollane staar. Kuid vaashoitud mehena kõlab tema filosoofia nii: "Mina olen küll kuningas, kuid minu krooni võite panna oma pähe."

jaoks on see lihtsalt muusika koos beat'iga". Küllap määras taoline edumaa teiste ees mõndagi selle artisti tohutust populaarsusest. Fats Domino joonistas välja rock'n'rolli üldise mudeli, mida ülejäänud agaralt kopeerima asusid. Olles ise hea pianist, tunnetas Fats Domino suurepäraselt muusika instrumentaalset külge, pala kui terviku üldist meeoleolu. Tema repertuaar kujunes üllatavalt kirjuks. Lisaks omaloodud lauludele töötles ta meeleldi isegi vanu imalavõitu lööklaule, maalides need üle isikupäraste värvidega.

**Antoine Dominique Domino Jr.** sündis New Orleansis 26. veebruaril 1928. aastal. Tänu õemehest muusiku soovitusele, hakkas andekas poiss üsna varakult tegelema klaverimänguga ning kümneselt esines ta juba 3-dollarilise nädalatasu eest kohalikes kõrtsiurgastes. 1945. aastal liitus noormees Billy Diamondi bändiga ning peagi tutvus ta plaadifirmas Imperial Records produtsendina ja orkestrijuhina töötanud Dave Bartholomew'ga, kes haistis Dominos otsekohe uue tähe sündi. Sellest esmasest tutvusest kasvas välja pikaajaline sõprus ja koostöö ning Bartholomew' st sai peagi Domino saateansambli juht, partner nii laulude kirjutamisel kui arranžeerimisel.

1949. aastal pakkus Dave Bartholomew Dominole välja plaadilepingu Imperial Recordsiga. New Orleansi studios lauldi sisse koostöös valminud pala "The Fat Man", mille järgi lühikest kasvu, kuid üle 100 kg kaaluv Domino sai hüüdnimeks "Fats". Loo "The Fat Man" (mida tänapäeval peetakse vaat et üheks maailma esimeseks rock'n'roll-singlik) müügiarv ületas peagi miljoni piiri, mis tähendas Fats Dominole esimest kuldplaati. Ka tema mitmed järgnevad singlid mahtusid Billboardis 10 hulka ja nüüd võis Domino juba julgelt ette võtta laiaulatusliku USA-tuuri.

1955. aastal plaadistas Domino laulu pealkirjaga "Ain't



# CITY

PE  $\frac{B}{1378}$  2008 7/18

### UUS LEGO CITY SADAM!

- Supersuur kaubalaev – see on ujuv!
- Suur sadamakraana – valmis tõstma raskeid konteinerid!
- Tugav maatummissild koos sadamatöölisega.



# KÕIK PARDALE!!! JA VÕIDA LEGO!

Päriselt  
ujuv laev!!



Mitu konteinerit on juba laevale laaditud?

Õige vastus tähistab ristiga

2

3

4

Nimi

Address

Vastus saada enne 20. juulit aadressil: Hea Laps, Harju 1, Tallinn 10146