

KAITSE KODU!

KAITSELIIDU AJAKIRI NR 3 (87/533) 2009

SÕJALINE
KOLMEVÕISTLUS
KAITSELIIDUS



SEERSANT PILLE LEND – KODUS
VANAEMA, MISSIOONIL KAMRAAD

OPER ON OTSI, PÄÄSTA, EVAKUEERI RÜHM
REET KARK, 95-AASTANE HIJUMAA
NAISKODUKAITSJA



LUURE KUI PUSLE IV

Astu Sisekaitseakadeemiasse!



VASTUVÕTT 25. juuni - 3. juuli 2009

Lisainfo telefonil 696 5644 ja kodulehel www.sisekaitse.ee

Vaata ka kampaanialehte www.sisekaitse.ee/kangelased

Mida saab Sisekaitseakadeemias õppida?

Politseikolledž	Päästekolledž	Piirivalvekolledž	Justiitskolledž	Finantskolledž
<i>Konstaabli eriala*</i>	<i>Päästja eriala*</i>	<i>Piirivalvuri eriala*</i>	<i>Vanglaametniku eriala*</i>	<i>Maksunduse-ja tolli eriala**</i>
<i>Kriminaal-politsei eriala**</i>	<i>Päästespetsialisti eriala*</i>	<i>Piirivalve-ohvitseri eriala**</i>	<i>Korrektsooni eriala**</i>	
<i>Korrakaitse-politsei eriala**</i>	<i>Päästekorraldaja eriala*</i>			
	<i>Päästeteenistuse eriala**</i>			

Lõpetajaid ootavad:



Politseiamet



Päästeamet



Piirivalveamet



Vabaduse
valvur

Justiitsministeeriumi
vanglate osakond



Maksu-ja Tolliamet

*kutsehariduse tase

**rakenduskõrghariduse tase



12

Seersant Pille Lend – kodus vanaema, missioonil kamraad



33

Uute punatäppsihikute võrdlus ehk "Sakslaste" võit



47

Virulased jäid talvistes tingimustes ellu



53

Kodutütred võistlesid looduse ja keskkonna tundmises

INIMENE ON KÕIGE TÄHTSAM

Enamikus Kaitseliidu malevaist on asunud tööle uus ametnik – personalispetsialist. Ülevaade kaitseliitlase abilise tööülesannetest..... 10

LUURE KUI PUSLE IV: ERIOPERATSIOONIDE ÜKSUSED

LUUREROLLIS – VIIRUS VAENLASE AJUS

Erioperatsioonid nõuavad eriliselt valitud erilisi inimesi.....16

ÜKSUSE PAIKNEMINE JA SELLE OLULISED ASPEKTID

Jätkuna eelmises Kaitse Kodus! ilmunud rännakuõpetusele on meie üksused jõudnud nüüd paiknemisalale.....22

Allohvitserkond on riigikaitse selgroog6

Viis Kaitseliidu Tartu üksust said uued lipud.....7

Ka nõrgem võib võita.....8

Seersant Pille Lend – kodus vanaema, missioonil kamraad.....12

ESTRIF-4 on minevik, kuid saadud kogemused olevik ja tulevik14

Sõjaline kolmevõistlus Kaitseliidus26

OPER on otsi, päästa, evakueeri rühm28

Noppeid Valgamaa maleva esindajatekogu koosolekult.....31

Uute punatäppsihikute võrdlus ehk "Sakslaste" võit.....33

Täiustatud AK-4 ehk Oma silm on kuningas.....36

Kaitseliitlikud retked Hiiumaal38

Muudatused Venemaa relvajõududes39

Reet Kark, 95-aastane Hiiumaa naiskodukaitsja40

Naiskodukaitses instruktorigid suunasid pilgu tulevikku.....44

Aasta tähtsaim koosolek vaagist tegevust ja eesmärke.....45

Virulased jäid talvistes tingimustes ellu.....47

Käsitöölaager nakatas tegutsemisinnuga50

Vabatahtliku noorteuhi kursuse II etapp Valgemetsas.....51

Motiveerimine on noortetöö võtmeküsimus52

Kodutütred võistlesid looduse ja keskkonna tundmises53

Noorkotkad panid oskused proovile Mulgimaal53

Pärnumaa Noored Kotkad said malevalipu.....54

Valjala uus rühm käis esimest korda laagris.....54

Pealinna noorkotkaste rühmataseme väljaõppe neljas etapp55

Kuidas püüda pildile rõõmus auto ja kurb loom.....55



KAITSELIIDU TARTU MALEVA VIIE LIPU PÄEV

Kaitseliidu Tartu maleva lippudepäeval Tartu Raekoja platsil andis maleva ja tema erinevate allüksuste ja -organisatsioonide nimel lipuvande Tartu maleva pealik major Ülar Vomm, lubades nende lippude all kaitsta demokraatlikku Eesti Vabariiki. 1925. aasta 6. detsembril said samas kohas lipud tollased Kaitseliidu Tartu ja Tartumaa malev. Toonased võitluslipud pole ajaloo keerdkäikude tõttu tänaste kaitseliitlaste kätte jõudnud, kuid nendel lippudel kujutatud sümbolid elavad uutel lippudel edasi. Foto: Ivar Jõesaar

Loe ka lk 7.



Ivar Jõesaar, kapten

Seersantide kiituseks Kaitseliidus

Saladusekatte all tuleb öelda, et tegelikult pole Kaitseliidu värske ja tegusana hoidmisel esmatähtis mitte see, mitu leitnanti või kaptenit selle suuri üksusi juhib. Hoopis olulisem on see, kui palju on väikeste allüksuste etteotsa panna koolitatud ja motiveeritud pealikuid, kelle sõjaväeline staatus on allohvitser.

Laias laastus jagunevad Eesti kaitsestruktuuride allohvitserid nelja kategooriasse. On veeblid ehk vanemallohvitserid, kellel valdavalt peaks seljataga olema Kaitseväge Lahingukool ja kes on üldjuhul tegevteenistuses, olgu kaitseväes või Kaitseliidus. Ja on kolme erinevat masti nooremallohvitser. Esmalt nn lahinguhundid, kes on või on olnud teenistuses valdavalt Scoutspataljonis ja endises Rahuoperatsioonide Keskuses. Need erineva astme seersandid on väga hästi välja õpetatud ja suurte missioonikogemustega vanemad sõdurid. Paljudel neist pole olnud aega lahingukoolis veeblikursust läbida, sest neil on tulnud pidevalt koolitada järgmise missiooniüksuse võitlejaid. Teiseks on ajateenistuses nooremseersandiks saanud allohvitserid, kellel on seljataga ligi aasta teenistust ja eksam Kevadtormil. Ning kolmandaks on erinevate Kaitseliidu allüksuste pealikud, kes oma sageli aastatepikkuse üksusejuhtimise kogemusega on lõpuks läbinud Kaitseliidu Kooli allohvitseride kursuse ja oma ilusatele pealikutärnidele lisaks ka seersandipaelad välja teeninud.

Seersandiseisus on meil kahjuks ebaõiglaselt alahinnatud. Eks selles ole süüdi nõukaaja pärand, kus armee selgroo ehk kutseliste allohvitseride puudumisel vanema aastakäigu seast pärit seersanditaadikesed sõjaväes korda hoidsid ja nimetatud sõduritekarja sageli õigustamatult rohke vere hinnaga läbi lahingute või lihtsalt teenistuse klähvisid. Paljude riikide armeede allüksuste igapäevaelu ja lahingujuhtimine aga ongi seersantide õlul. Meie mõistes vanemallohvitserid ehk veeblid täidavad hoopis muid ülesandeid, mis kajastuvad ka auastmenimetustes. Nii on näiteks põlises Šveitsi armees neid saksakeelsetes kantonites kutsutud hoopis erineva astme *Wachtmeister*iteks ja *Adjutant*ideks. USA erinevate väeliikide kuni viiest sõnast koosnevate seersandiauastmete hierarhia meelespidamine on aga omaette teadus.

Kaitseliidu allüksuse pealik, kellel on ette näidata Kaitseliidu Koolis allohvitserikursuse läbimisel saadud seersanditunnistus, on aga üldjuhul oma üksusele nagu isa, leib ja päikesepaiste ühes isikus. On tal ju lisaks õpitud sõjalistele oskustele enamasti ette näidata ka piisav elukogemus, kauaaegne oma meeste tundmine ja looduslikud juhiomadused. Just selliseid algatusvõimelisi ja vastutust võtta riskivaid juhte on vaja Kaitseliidu edenemise huvides kiita ja tunnustada. **KK!**



Kaitseliidu ajakiri
Kaitse Kodu!

Asutatud 11. september 1925

VÄLJAANDJA KAITSELIIT

Ilmub kaheksa korda aastas.

PEATOIMETAJA:

kpt Ivar Jõesaar

TEGEVTOIMETAJA:

n-ltn Taive Kuuse

MAKETT JA KÜLJENDUS:

Matis Karu

REKLAAM JA LEVI:

Virgo Tamm

kaitsekodu@hot.ee

TOIMETUS:

Riia 12, Tartu 51013

Telefon 717 9155

Faks 717 9150

Toimetuse e-mail:

kaitsekodu@kaitseliit.ee

Trükitud ASI Printall trükikojas

Toimetus kaastöid ei
retsenseeri ega tagasta.

KAITSELIIT INTERNETIS:

www.kaitseliit.ee

www.alutaguse.ee

www.jogevamalev.ee

laane.kaitseliit.ee

toompea.kaitseliit.ee

parnu.kaitseliit.ee

polva.kaitseliit.ee

rapla.kaitseliit.ee

tallinn.kaitseliit.ee

www.meredivisjon.ee

www.hot.ee/laanemk

yhend.kaitseliit.ee

www.virumalev.ee

tartu.kaitseliit.ee

www.ut.ee/akmk

valgamaa.kaitseliit.ee

jarva.kaitseliit.ee

Toimetuse kõnetund

esmaspäeviti kell 13–15

Tallinnas Toompea 8, tel 717 9027

Foto: Andrus Eesmaa



Järvamaa naiskodukaitsjad keetsid maitsvaima supi

Tekst: TIIA METTUS,
Naiskodukaitse Järva ringkonna instruktor

Naiskodukaitse Viru, Pärnu, Jõgeva ja Järva ringkond võtsid Paide jürilaadal mõotu välikatlas hernesupi keetmisel. 25. aprillil tõi Paidesse Jürimõllule sadu uudistajaid, sest lisaks naiskodukaitse supikeetmisele ja jürilaadale olid päevakavas Järvamaa grillimeitri võistlused, kodus küpsetatud leibade võistlus, seppade võistutagumine, Noorte Kotkaste ja Kodutütarde oma-loominguliste rühmalaulude esitamine jpm.

Naiskodukaitse supikeetmise võistlusel valmistasid kõik ringkonnad supi samast põhitoorainest, kuid võisid ise kaasa võtta maitseaineid. Nii nagu igal perenaisel on oma käekiri, oli ka supikeetmisvõistlusel näha, et iga ringkond oli välja töötanud oma tehnoloogia. See oli küll võistlus, kuid esmalt siiski kogemuste, teadmiste ja nippide vahetamise koht. Saadi uusi tutvusi ja vaadati, kuidas teised ringkonnad on harjunud välikatlagaga toimetama. Katla ümber oli küll palju askeldamist, aga naiskodukaitsjad leidsid siiski mahti ka natuke laadamõllu jälgida. Naiste tegemisi käis vaatamas ja kiitmas ka Euroopa Parlamendi saadik Siiri Oviir.

Nagu Paidele kohane, tuli naiskodukaitsjate keedetud suppe hindama neli kuningat: Tõeleid II, Ivi V, Murulaid II ja Jüri II. Et žürii otsus oleks kaalukam, kutsusti suppe maitsma ka seppade võistutagumisel osalenud. Nagu igal supikeetjal on oma käekiri, oli ka igal maitsjal oma maitse-eelistus. Pimetestimisel hinnati supi välimust, lõhna, maitset, kaaluti nii ja naa, igalühel tekkisid oma lemmikud. Kuigi maitse üle vaidlemise kohta ütles vanarahvas, et seda ei ole paslik teha, tuli žüriil siiski välja valida kõige enam meeldinud supp. Auväärt hindamiskogule oli jälgede segamiseks lisatud maitsmiseks ka üks purgisupp. Kõik katlas keedetud supid võitsid konkurentsilt igas kategoorias purgisupi ees. Hindajate vaidluste tulemusena jäi peale Järva naiste keedetud hernesupp. Uuhinnaks oli seppade taotud hobuseraud. Kõik võistlusel osalejad said Paide linnavalitsuselt kingituseks piletid ansambli Metsatöll õhtusele kontserdile. Supiga toideti jürilaadal esinenud taidlejaid. **KK!**

UUDISED

PÕHJA POLITSEIPREFEKTUURI NING KAITSELIIDU TALLINNA JA HARJU MALEVAT SEOB KOOSTÖÖLEPE

Põhja Politseiprefektuuri prefekt Elmar Vaher, Kaitseliidu Tallinna maleva pealik major Eduard Nikkari ja Kaitseliidu Harju maleva pealik major Urmas Susi allkirjastasid 18. märtsil Kaitseliidu ja politsei koostöölepingu 2009. aastaks.

Vastavalt leppele võimaldavad politsei ja Kaitseliit teineteisel kasutada oma õpperuume, harjutusväljakuid, lasketiire ja spordirajatisi. Politseinikud korraldavad kaitseliitlastele abipolitseinike baaskursuse ja masside juhtimise koolituse. Kaitseliitlased kaasavad politseinikke noortele suunatud üritustele. Politseiprefektuuri töötajate lapsed on oodatud Kaitseliidu noortelaagritesse. Malevate staabitöötajad tutvustavad politseiprefektuuri ametnikele staabitöö protseduure ja politseinikke kaasatakse malevate staapide harjutustele. Kaitseliitlased abistavad politseiprefektuuri töötajaid kadunud inimeste maastikuotsingutel. Lisaks kirjeldatule korraldavad osapooled lepingu eemärkide saavutamiseks ka muid koolitusi ja ühisõppusi. Täpsema koolituse kava ja õppuste plaani koostavad kontaktisikud koostöö käigus.

SAKALA MALEVA SÕDURIPROOV SAI KÜMNEAASTASEKS

Sakala malev on korraldanud juba kümme aastat 24-tunnist sõjalis-sportlikku rännakut Sõduriproov. Tänavune, kümnes Sõduriproov algas 11. aprilli hommikul Võhma linnavalitsuse juurest ja lõppes 12. aprilli hommikul Vastsemõisa lähistel. Valdavalt Suure-Jaani valla territooriumil kulgevale rajale läks 16 lahingupaari ja neile tegi vastutegevust ligi 20 kaitseliitlast. Koos korraldajate ja kohtunikega oli maastikul liikvel ligikaudu 80 Kaitseliidu ja eriorganisatsioonide liiget. Võistlejatel tuli läbida linnulennult umbes 35 km pikkune trass, kuhu oli paigutatud kontrollpunktid. Lahingupaaridel tuli orienteeruda nii päeval kui ka öösel "vastasele" vahele jäämata ja täita mitmesuguseid ülesandeid (side, meditsiin, miiniväli, värvikuulilaskmine, noavise, granaadivise jm). Raskeim oli Navesti jõe ületamine, sest veetase oli kõrge.

Et üritus on teadlikult tehtud raskeks ja vastu pidavust nõudvaks, jõudis õigel ajal finišisse vaid üks võistkond ja see oligi võitja. Võitnud lahingupaari kuulusid nooremseersant Jan Kraner ja malevlane Kristjan Kärt. Läbi aastate on alati finišisse jõudnud üks või kaks võistkonda. Tänavu otsustas vaatamata ajalisse graafikuisse mittejõudmisele läbida kogu raja veel kaks võistkonda. Ülejäänud katkestasid.



Tekst: PEETER LAND, staabiveebel, ja RAIVO LUMISTE, kolonelleitnant



Allohvitserkond on riigikaitse selgroog

Riigikaitse, sh hulgas ka Kaitseliidu ühtlaseks arenguks on oluline, et kõik selle osad oleksid võrdselt välja arendatud. Et organisatsioon oleks elujõuline, on oluline, et ülemate ja pealike kõrvale hakkaks kujunema tugev allohvitserkond. Kaitseliidu kõrgeim allohvitser teeks seega oma tööd Kaitseliidu ülema kõrval. Tema ülesandeks oleks hea seista organisatsiooni ühtse allohvitseride korpuse taseme toimimise ja arengute eest.

Allohvitserid on ikka peetud sõjalise struktuuri selgrooks. Kuid juba aastaid on meie riigikaitseringkondades jutuks olnud ohvitser- ja allohvitserkonna ebaproportsionaalne suhe nii kaitseväes kui ka Kaitseliidus. Kaitseliidus alustati 2007. aastal maleva tasemel üksuste korrastamist n-ö algsetel põhimõtetel. Eesmärgiks on kasutada riigikaitstes ära aastaid koos käinud ja õppinud väikeüksuste potentsiaali, mis lähtub territoriaalsuse põhimõttest ja mida võimendab üksuse kokkukasvamise printsiip. Kõigi nende arvukate jagude, rühmade ja kompaniide eesotsas peaksid olema n-ö Kaitseliidu esimesed sõdurid – allohvitserid. Ent tänagi on meil üksustes ohvitserid rohkem kui allohvitserid, kuigi optimaalseks peetakse, et 2/3 juhtidest on allohvitserid.

Allohvitserid on oluliseks vahelülis süsteemis, mis ühendab alluvad ja ülemad võitlusvõimeliseks üksuseks. Allohvitser on oma allüksuse sisuline juht, kes üksipulgi teab ja tunneb iga oma üksuse liikme ettevalmistust, võimekust ja potentsiaali. Ka on allohvitser otseselt seotud üksuse väljaõppega ja selle tulemusena teab just tema, milleks nad koos tegelikult suutelised on. Allohvitseril on üksuse võimekuse hindamiseks ainulaadne positsioon, sest tema teab ju ka seda, mida ootab üksuselt kõrgem juhtkond. Nii saabki öelda, et allohvitseri kõige hinnatum väärtus on tema praktiliste teadmiste kogum.

Kaitseliidu Kooli allohvitseride väljaõppe süsteem on asunud leevendama koolitatud allohvitseride põuda. Koolis korraldatav väljaõpe võimaldab ühtlustada allohvitseride ettevalmistust. Siin saavad kokku nii poliitilised välikomandörid, kes on juba paarkümmend aastat omaenese tarkusest omakandimeeste üksusi juhtinud, ja ajateenistuses nooremseersandiks saanud mehed, kellel on vaja lisateadmisi Kaitseliidu üksuste juhtimise eripärast. Kaitseliidu Koolis allohvitseride kursustel käijatele on pärast teoreetilise osa sooritamist ette nähtud teenistuspraktika läbimine ja selle reaalse väljundi pea-

vad kõik kooli või kursuse lõpetanud ka saama. Kutsume siinkohal üles malevapealikuid võimaldama Kaitseliidu Koolis teooriaosa lõpetanutele praktikat maleva juures ja seda just jao- või rühmavanemana, mitte mõnel teisel parasjagu täitmata ametikohal.

Siiski ei saa lootma jääda, et Kaitseliidu Koolist tulev koolitatud allohvitserkond isenesest kõik meie lüngad täidab. Kui rääkida allohvitseride kohustustest, väljaõpest ja karjäärist, näeme, et on veel palju tegemata tööd. Ent selleski suunas on oodata paranemist. Peame üheskoos jõudma selleni, et nii tegevteenistuses oleva kui ka kaitseliitlasest vabatahtliku allohvitseri karjäär oleks selgelt kirjeldatud nii aastate kui ka astmete ja täiendõppevõimaluste lõikes.

Läinud aastal alustas tegevust maaväe allohvitseride foorum (MAF). Selleks on loodud Eesti kaitseväge koduleheküljel (www.mil.ee) piiratud ligipääsuga suhtlusruum, kus MAFi liikmed saavad arutada allohvitserkonda puudutavaid muresid, ideid ja probleeme eesmärgiga hoida ja parandada ühtekuuluvustunnet ning edendada allohvitseri ametit kui elukutset. Sellesse keskkonda on oma esindaja üles seadnud ka Kaitseliit (pikemalt loe 26. märtsi 2009 Sõdurilehest nr 4) ja siit loodame asjaosaliste mõttetalgute toel leida lahendusteid allohvitserkonna küsimustele.

Tänamatult vähe on avalikult käsitletud allohvitseriameti väärtusi puudutavat temaatikat. Millegipärast on ühiskonnas kivilinenud hierarhiline arusaam, justkui oleks allohvitseri staatus ohvitseri omast madalam. Analogiaid võib leida ka teistes eluvaldkondades. Näiteks miks õppida meditsiiniõeks, kui arstina on rohkem väljaväeteid karjääri teha ja ka amet tundub auväärsem. Samas ei adu inimesed, et kui pole üht, ei saa toimida ka teine.

Siit koorub välja ka vastus küsimusele, miks on allohvitserid vähe. Allohvitseride tööd on vähe hinnatud ja üldlevinud mõtteviis selle teema üle on oma argumentides väär. Seetõttu kutsumegi üles: püüdkem üheskoos hinnata kogu süsteemi tervikuna, arvestades iga lüli olulisust selle koospüsimisel, ja õppigem väärtustama allohvitseri rolli Kaitseliidu sõjalise võime ja organisatsioonilise jätkusuutlikkuse selgroona – nemad on meie esimesed ja parimad sõdurid, üksuste hinged ja parimad praktilised juhid. **KK!**



Viis Kaitseliidu Tartu üksust said uued lipud

Tekst: IVAR JÕESAAR, kapten

Tartu Raekoja platsile rivistusid 25. aprilli keskpäevaks 240 Kaitseliidu Tartu maleva liiget, et pühitseda Kaitseliidu Tartu maleva ja tema nelja allstruktuuri lipud. Kaitseliidu Tartu maleva lippudepäeval olid Raekoja platsile koos lipumeeskondadega välja toodud veel kolmkümmend lippu. Esindatud olid Kaitseliidu Lõuna-Eesti malevad, kaitseväge väeosad ja õppeasutused, siseministeeriumi asutused, kõrgkoolid, üliõpilasorganisatsioonid ja kohalikud omavalitsused. Pisut enne keskpäeva, kui kaitseliitlased alles platsile kogunesid, täitis ja allkirjastas peaminister Andrus Ansip raekoja saalis Kaitseliitu astumise avalduse. “Kaitseliit kätkeb endas kodaniku vaba tahet kaitsta oma riiki, oma rahvast, oma maad,” ütles Ansip, “seetõttu on minu puhul loomulik liituda Kaitseliiduga, sest iga Eesti Vabariigi kodanik peab olema valmis kaitsma oma rahvast, oma maad.”

Nelja Kaitseliidu kaplani vaimuliku tseremoonia järel löid naela lipuvarrastesse Eesti Vabariigi peaminister Andrus Ansip, kaitseminister Jaak Aaviksoo, Tartu maavanem Esta Tamm, Tartu linnaeape Urmas Kruuse, Kaitseliidu ülem kolonelleitnant Raivo Lumiste ja Kaitseväge Ühendatud Õppeasutuste ülem kolonel Arne Ermus ning paljud teised Kaitseliidu partnerite ja lippude annetajate esindajad.



Kaitseliidu Tartu malevale andis lipu üle Tartu linnaeape Urmas Kruuse, I malevkonnale Luunja vallavanem Aare Anderson, akadeemilisele malevkonnale Kaitseliidu ülem kolonelleitnant Raivo Lumiste ja Noorte Kotkaste Tartu malevale maavanem Esta Tamm. Naiskodukaitse Tartu ringkonnale Naiskodukaitse andsid lipu üle organisatsiooni auliikmed Linda Kraft ja Heino Noor. Lipud võttis vastu ja andis maleva nimel lipuvande Kaitseliidu Tartu maleva pealik major Ülar Vomm. Tartu maleva lippude päevale tulnud tartlasi tervitasid peaminister Andrus Ansip, kaitseminister Jaak Aaviksoo ja Kaitseliidu ülem kolonelleitnant Raivo Lumiste. Tseremooniale ning pidulikule möödamsarile järgnes Kaitseliidu Tartu maleva ja tema partnerorganisatsioonide – politsei, päästeameti jt – relvade ja varustuse näitus ning pakuti sõdurisuppi. Mängis maleva puhkpilliorkester Popsid.

Pidulikul rivistusel Tartu Raekoja platsil on ajalooline side samas paigas 6. detsembril 1925 korraldatud rivistusega, mil tähistati Kaitseliidu Tartu ja Tartumaa maleva uuestisünni esimest aastapäeva ning mõlemad malevad said kätte oma lahingulipu. Kahe maleva ühisparaadil oli toona Raekoja platsile üles rivistatud ligi 4000 meest, neist valdav osa maalt. Üritusel viibis teiste seas ja löi mälestusnaela lipuvardasse riigivanema ja Eesti Vabariigi valitsuse nimel siseminister ja peaministri asetäitja Kaarel Eenpalu. **KK!**



Tekst: MART HELME

Ka nõrgem võib võita

Lahingu ja kogu sõja eesmärgiks on selgitada võitja. Üldreeglina on selleks tugevam pool. See tähendab pool, kellel on ülekaal elavjõus, tehnikas, sõjakunsti, motivatsioonis, avalikus arvamuses või kõiges kokku. Harva juhtub siiski, et võitja kõiki nimetatud eeliseid naudib. Massiivne ülekaal elavjõus, tehnikas ja staabitöös jäävad ikkagi otsustavaks faktoriks. Illustratsiooniks võime tuua kas või põhjanaabrite Talvesõja. Pole mingit kahtlust, et maailma avalik arvamus – Soome enda omast kõnelemata – toetas igati soomlaste võitlust agressori vastu. Ka Soome kindralstaabi töö ületas Punaarmee oma. Soome sõdurite motivatsioonist rääkimata. Ometi suutis Nõukogude Liit meeletuid masse ja tehnikat väikeriigi vastu koondades Soomele lõpuks kapitulatsiooni peale suruda. Moraalselt jäi sõjas aga siiski võitjaks Soome, seda enam, et Moskval ei õnnestunud saavutada oma algset eesmärki – Soome okupeerimist ja annekteerimist.

Teisalt võime lähemast sõjaajaloost leida näiteid ka sellest, kuidas vaieldamatult ülekaalukas sõjamasin selgelt nõrgemale alla jääb. Niisuguseks on USA kaotus Vietnamis sõjas. Kampania tipphetkedel oli Ameerika Ühendriikidel Vietnamis enam kui pool miljonit sõdurit. Kui liita neile Lõuna-Vietnami relvajõududes teenivad mehed ja üksikute liitlasriikide (nt Austraalia) üksused, pole põhjust rääkida allajäämisest elavjõus. Ammugi ei saa rääkida Põhja-Vietnami tehnilisest ülekaalust. Ka Ameerika armee juhtimine polnud laita. Ometi see sõda kaotati. Miks? Sest sõja venides muutus see vastuvõetamatuks nii USA kui ka läänemaailma avalikkusele. Avalikkuse surve pärssis otsustavate (ja eeldatavasti veriste) operatsioonide läbiviimist Lõuna-Vietnamis, tingis poliitikute sõjalisest seisukohast ebakonstruktiivse sekkumise kindralite töösse, viis alla armee moraali ja päädis lõppkokkuvõttes militaarselt geriljadest kordades võimsama sõjamasina alistumisega nõrgemale poolele.

Paar sõna poliitikute sekkumisest. Kuigi Saksamaa kaotus Teises maailmasõjas otsustati põhimõtteliselt hetkel, mil Adolf Hitler 11. detsembril 1941 USA-le sõja kuulutas, võinuks sõja käik ja lõpp kujuneda praegu tuntust siiski teistsuguseks, kuulanuks Hitler rohkem oma kindralite soovitusi. Ent Hitler oli po-

liitik ja nägi iga sõjalise operatsiooni puhul ka selle poliitilist tähendust. Ning tema kui poliitiku peas domineeris pigem viimane kui esimene. Nii keelas ta 1941. aasta sügistelvel pealetungi peatamise Moskvale, hoolimata *Wehrmachti* varustusteede pikalevenimisest, probleemidest tankikütuse, talvevarustuse, laskemoona ja meeste kurnatusega. Tulemuseks oli initsiatiivi kaotamine Punaarmee ja rinde blokeerimine Hitlerile poliitiliselt ometi kõige olulisemal lõigul. Sama viga kordas Hitler oma armetu lõpuni välja, viies *Wehrmachti* katastroofini nii Stalingradi, Kurski kui ka Königsbergi all. Ta lihtsalt keeldus mis tahes taktikalistel kaalutlustel jalatäiegi maa loovutamise vastasele ja sundis sakslasi pidevalt kaitsma kaitstatuid positsioone.

Isegi Berliini lahingu lähenedes keeldus Hitler jonnakalt juhtimist lahinguväljal kindralitele üle andmast. Tegelikult – erinevalt üldlevinud arvamusest – polnud Saksamaa 1945. aasta alguses veel täielikult löödud. Löödud oli Hitleri režiim. Saksamaa sõjatööstus seevastu oli sõjalisele ebaedule ja liitlaste pommirünnakutele vaatamata oma võimsuse tipul ning hirm Punaarmee vägivaldtegevuste ees motiveeris sakslasi tugevalt oma kodusid kaitsma. Astunuks Hitler sel hetkel tagasi ja võtnuks kindralid nii poliitilise kui ka sõjalise juhtimise oma kätte, võinuks Saksamaa hõrenenud inimressursile ja kroonilisele kütusenappusele vaatamata patriootilise puhangu jõul liitlastele – eriti Punaarmeele – veel tõhusat vastupanu osutada. Ja sel moel võib-olla ka mõnevõrra pehmemad kapitulatsioonitingimused välja võidelda. Sest ärgem unustagem, et sõjast polnud väsinud mitte üksnes sakslased, vaid seda olid ka kõik teised sõdivad rahvad.

Tõsi küll, sõja viimastel kuudel Hitler armeele enam eriti ei lootnud. See, millele tema lootis, oli mingi üleloomuliku jõu sekkumine tema kasuks. Ehk lühidalt – ime. Niisuguse miraaklina meenutati *Führeri* lähikonnas 1945. aasta algul ikka ja jälle 1920. aasta Visla imet ehk seda, kuidas sõjas Poola vastu Varssavi alla välja tunginud Punaarmee ootamatult kokku varises ja pealetungile asunud poolakad lisaks etniliselt poolakatega asustatud aladele ka Ukraina ja Valgevene lääneosad hõivasid.

Samas pole niisugune ime üksnes Nõukogude-Poola sõjas loodud pretsedent. Näite sellest, kuidas sulaselge ime päästab ja viib lõpuks võimule selle, kes kõigi loogiliste eelduste kohaselt kaotama peaks, võime tuua Hiina 20. sajandi kodusõjast. Kui kommunistid 1927. aastal Kominterni õhutusel Jiang Jieshi (Ciang Kaisheki) ja tema Guomindangi vastu mässu tõstsid, suruti nende väljaastumine kiiresti maha. Mässu järelmina varjusid allesjäänud kommunistid sügavale põranda alla või põgenesid väikeste relvastatud salkadena üksildastesse mägedesse. Siin ilmnes, kui sobimatu oli Guomindangi poolt kasutusele võetud taktika punapartisanide vastu. Esimese maailmasõja kogemustest tulenevalt püüdis Jiang Jieshi kommuniste nende tugialadel isoleerida, neile kaevikusõda peale suruda ja nad siis oma ülekaalu kasutades puruks litsuda. Kommunistid vastasid sellele mobiilse partisanisõja taktikaga. Nagu ütles hiljem Hiina riigipeaks saanud Mao Zedong: maa võib hiljem tagasi vallutada, aga tapetud mehi uuesti ellu ei ärata; kui vaja, taganeme, et homme uuesti võidelda; kui vaenlane peale tungib, tõmbume meie tagasi, kui vaenlane laagrisse jääb, ründame teda. See taktika osutus edukaks ja ainuõigeaks, eriti arvestades seda, et erinevalt Jiangist polnud Maol algul lennukeid, suurtükke ega tanke.

Ent mobiilse taktika kasutuselevõtt tõi kaasa veel ühe momendi, mille peale Mao ega Jiang algul ilmselt kumbki ei tulnud. Manööverdamine Hiina ühest otsast teise – selle tohutu operatiivruumi tähtsust ei saa kommunistide edu puhul sugugi alahinnata – andis punaarmeele võimaluse peaaegu kogu riigis oma olemasolu ja ideid teadvustada. Nn Pika Marsi ajal – punaarmee retk Jiangi eest taandumisel – läbisid kommunistid üksteist provintsi, kus nad lühemalt või pikemalt kindlustusid ning maareformi läbi viies ja

eksproprieeritud vara inimestele jagades kiiresti masside poolehoidu võitsid. Kõigest hoolimata kujunenuks Hiina ajalugu ometi tõenäoliselt mittekommunistlikuks, kui Jiangil õnnestunuks 1936. aastal oma kavandatud suuroperatsioon kommunistide vastu lõpule viia.

Nüüd juhtus aga midagi täiesti uskumatut. Juhtus ime! Kommunistide purustamiseks isiklikult sõjategevuse piirkonda lennanud Jiang Jieshi arreteeriti tema oma kindralite poolt ja sunniti operatsiooni katkestama. Põhjendus: ähvardava Jaapani invasiooni eel tuleb keskenduda ettevalmistustele sõjaks nendega, mitte jahtida mööda Hiinat mingeid marginaalseid vasakradikaale, kes selle asemel tuleks suunata hoopis võitlusse jaapanlaste vastu. Sõda Jaapani vastu osutus samas murdepunktiks, mis määras Hiina hilisema saatuse. Sel ajal, kui Jiang Jieshi otsustas sõda Jaapaniga pidada pigem sümboolselt, kasutades USA majandus- ja relvaabi oma vägede ettevalmistamiseks jaapanlaste ameeriklaste poolt purustamisele vältimatult järgnevat kodusõjaks punaarmeele, võtsid kommunistid sõjast Jaapaniga osa täie jõuga. Tulemuseks olid lahingutes karastunud sõdurid ja rahva kasvav tunnustus just kommunistidele kui Hiina patriootidele. Jiangi Ameerika abirahade toel korrumppeeruv režiim muutus samas rahva silmis aina ebapopulaarsemaks. Nii polnudki järgnevalt puhkenud kodusõjas Jiangil ameeriklaste massiivsele poliitilisele, majanduslikule ja sõjalisele toetusele vaatamata peagi mingeid väljavaateid võita vastasseisu, milles tal puudus rahva toetus, moraalne jalgealune ja vanumatult Hiina huvide eest seisva patriootide maine. 1. oktoobril 1949 kuulutati Pekingis välja Hiina Rahvavabariik. Jiang Jieshi põgenes Taiwanile. Nõrgem oli võitnud, tugevam kaotanud. Ajalugu irvitas loogika üle. Järjekordselt. **KK!**



Kallis inimene!

Eesti lipul on **125 sünnipäev!** Tähistame siis koos seda toredat päeva! **4. juunil** heiskame lipu pidulikult Pika Hermanni torni ja **5. juunil** läheme Tartust hoburongkäiguga Otepäele nagu üks mees. Ja seal kestab lipu sünnipäev päikeseloojanguni!

Või kes nii kaugele tulla ei saa, see tõmmaku oma kodus sinimustvalge masti ja söögu koos lipuga sealsamas kringlit.

Sinu Ivan Orav

Täiendav informatsioon:
www.eestilipp.err.ee

125



Inimene on kõige tähtsam

Tekst: ANDRE LILLELEHT,
kapten, Kaitseliidu peastaabi
personaliosakonna ülema kt

TRIIN TÕNSING,
Kaitseliidu peastaabi
personaliosakonna vabatahtlike
arvestuse jaoskonna juhataja kt

Tähelepanelikumad kaitseliitlaste hulgast on ehk märganud, et malevasse on ennast sisse seadnud uus töötaja – personalispetsialist. Suurema tõenäosusega on sellele faktile nüüdseks jälile saanud Pärnu, Tartu ja Alutaguse maleva liikmed, sest neil on olnud võimalus seni koosseisuvälisena töötanud personalispetsialisti kohalolu tajuda juba 3–4 aastat. Seevastu Võru, Saaremaa ja Põlva kaitseliitlastel pole põhjust kahtlustada, et nende maleva personalispetsialist on staabihoone kabinetsügavustes kaduma läinud, sest nendes malevates on nimetatud ametikoht veel täitmata ja personalitööga seotud ülesandeid täidavad olude sunnil referendid. Kõigis ülejäänud malevates on personalispetsialist asunud tööle viimase aasta jooksul. Kes need inimesed on, millega nad tegelevad ja milleks üldse süsteemne personalitöö oluline on, neile küsimustele annamegi järgnevas kirjutises vastuse.

KELLEST SAI PERSONALISPETSIALIST?

Kaitseliidu või Naiskodukaitse vabatahtliku liikmena olid organisatsiooniga juba varasemalt seotud vaid paar nüüdseks personalispetsialistina tööle asunut, lisaks töötasid mõned inimesed enne personalitööle asumist Kaitseliidus muudel ametikohadel. Seevastu erinevates jõustruktuurides töötamise kogemus on olemas peaaegu pooltel. Nii on Kaitseliidus personalispetsialistina tegevad endine Valga politseiprefektuuri raamatupidaja, Paldiski väljaõppekeskuse Rahuoperatsioonide Keskus personaliallohitser,

Viljandi kriminaalhooldustalituse juhataja, Pärnu Üksik-jalaväepataljoni telefonist, Kaitseressursside Ameti kaitseväetenistuskohuslaste Tallinna osakonna peaspetsialist, Lääne-Virumaa päästeteenistuse asjaajamis- ja personaliosakonna juhataja ning Jõhvi Üksik-päästekompanii personalisektsiooni ülem.

Sama kirev on personalispetsialistide hariduslik taust: nende seas on nii majandusteadlasi kui ka juriste, paljud on läbinud personalijuhimise koolituse. Praegugi õpivad mitmed personalispetsialistid Eesti Personalitöö Arendamise Ühingu korraldataval mahukal personalitöö baaskoolitusel. Ühes on personalispetsialistid ühel meelel: personalijuhtimise temaatikasse puutuvad teadmised on olulised, kuid Kaitseliidus on personalitöö spetsiifika tulevalt organisatsiooni olemusest ja vabatahtlikkusest personalitöö klassikalisest mudelist oluliselt erinev. Imetlevaid sõnu kaitseliitlaste tegutsemistahte ja motiveerituse kohta näib personalispetsialistidel

jaguvat, eriti üllatavalt on mõjunud liikmete innukas suhtumine neile personalispetsialisti ametikohale asunutele, kellel varem Kaitseliiduga kokkupuudet ei olnud.

PERSONALISPETSIALISTI TÖÖÜLESANNETEST

Personalialase tegevuse elluviimise eest Kaitseliidus vastutab peastaabi personaliosakonna ülem temale vahetult alluvate teenistujate juhtimise ja malevate personalispetsialistide tegevuse koordineerimise kaudu. Seega on maleva personalispetsialistid tihedas kontaktis Kaitseliidu peastaabi personalitöötajatega, olles Kaitseliidu personalitegevuste vahendajaks ja n-ö maaletoojaks oma malevas.

Info ja kogemuste vahetamiseks korraldatakse regulaarselt personalispetsialistide infopäevi, mis praktikas täidavad lisaks ilmsele infoliigutamisele ka märksa mittemformaalsemat eesmärki – loovad personalispetsialistide vahel kolleegitunde ja soovi ühiste eesmärkide saavutamise suunas tegutseda. Nii ei teki tulevikus loodetavasti enam olukorda, kus Kaitseliidu liige oma senise kodumaleva maakonnast

PERSONALISPETSIALIST

Tagab maleva personalitöö korraldamise, sh vabatahtliku isikkoosseisu üle koondarvestuse pidamise vastavalt kehtestatud korrale. Maleva personalispetsialisti põhiülesanded on:

- 1) Kaitseliidu ja tema eriorganisatsioonide liikmete üle arvestuse pidamise korraldamine malevas;
- 2) Kaitseliidu ja tema eriorganisatsioonide liikmekaartide väljastamise ja tagastamise korraldamine malevas;
- 3) maleva allüksuste pealike ja erialapealike ametisse nimetamise ja ametist vabastamise dokumentatsiooni koostamine ja arvestuse pidamine;
- 4) maleva allüksuste pealike ja erialaspetsialistide arendamise ning karjääri planeerimise toetamine;
- 5) maleva allüksuste personalipealike nõustamine, koolitamine ja abistamine;
- 6) maleva teenistujatega seotud personalitoimingute teostamine;
- 7) maleva juhtkonna nõustamine personalialastes küsimustes;
- 8) maleva staabiülemalt saadud teiste teenistuslaste käskude ja korralduste täitmine.

mujale kolides kuude kaupa uude malevasse vastuvõtmist oodates sootuks motivatsiooni ja tegutsemistahte kaotab, sest nii tema senises kui ka uues malevas on inime- ne, kellele vabatahtlik liige ja tema liikmesusega seotud küsimused on esmatähtsad.

Kaitseliitlastel on hea teada, et maleva staabis on olemas inimene, kes on peensusteni kursis liikmetega seotud küsimustega, omab sellealast infot ja tegeleb süsteemselt personalivaldkonna arendamisega. Jooksvalt muutuvad malevate personalispetsialistid ka selleks võtmeisikuks, kellelt vabatahtlik saab vajadusel abi endale vajaliku Kaitseliidu poolt pakutava väljaõppe ja koolituse leidmiseks. Personalispetsialistid korraldavad Kaitseliidu ja selle eriorganisatsioonide liikmete suunamist Kaitseliidu Kooli õppima ja ka õpetama. Samuti peavad nad tagama liikmete õigeaegse informeerimise ja registreerimise planeeritud Kaitseliidu Kooli tase- mekursustele.

Personalispetsialistide valgeks laevaks töötab kujuneda planeerimis- järgus olevkoguliikmeskondahaldav andmebaas. Andmebaasi loomist on kavandatud juba pikemat aega, kuid reaalselt tegevusteni jõuti eelmise aasta keskel, kui koostati Kaitseliidu ja tema eriorganisatsioonide ühtse liikmeregistri hanke lähteülesanne. Sellele dokumendile toetudes kuulutati 2009. aasta alguses välja han- ge ja liikmete arvestuse andmebaasi rakendamise esimene etapp peaks lõppema hiljemalt käesoleva aasta viimases kvartalis.

Esimese paketina liigub kesksesse registrisse kõikide Kaitseliidu liik- mete liikmestaatus ja ametikohta puudutav informatsioon. Järgmisel aastal on planeeritud järk-järgult lisada ka muud organisatsiooni sei- sukohalt olulised andmed. Praegu kulub suur osa maleva personalis- petsialistide ajast Kaitseliidu liikme- kaartide täitmisele, väljastamisele ja ümbervormistamisele. Koos uue liikmete arvestuse andmebaasiga on planeeritud rakendada ka uus liikmekaartide väljastamise süs- teem, mis võimaldab maleva per- sonalispetsialistil korrektselt sises-

KAITSELIIDU MALEVATE PERSONALISPETSIALISTID

Alutaguse malev: leitnant Aide Suutre (personaliohvitser); 336 4298; aide.suutre@kaitseliit.ee
Harju malev: Marianne Rohtla (personalispetsialist); 650 3251; marianne.rohtla@kaitseliit.ee
Jõgeva malev: Marika Kallemaa (personalispetsialist); 717 9661; marika.kallemaa@kaitseliit.ee
Lääne malev: Rein Reimets (personalispetsialist); 473 7006; rein.reimets@kaitseliit.ee
Pärnumaa malev: Helen Sang (personalispetsialist); 717 9509; helen.sang@kaitseliit.ee
Põlva malev: Reet Keerd (referent); 799 8229; reet.keerd@kaitseliit.ee
Rapla malev: Marju Masing (personalispetsialist); 489 0377; marju.masing@kaitseliit.ee
Saaremaa malev: Piia Teern (referent); 453 0470; piia.teern@kaitseliit.ee
Sakala malev: Karin Ilus (personalispetsialist); 435 5571; karin.ilus@kaitseliit.ee
Tallinna malev: Riina Pillai (personalispetsialist); riina.pillai@kaitseliit.ee
Tartu malev: Kristi Lind (personalispetsialist); 717 9153; kristi.lind@kaitseliit.ee
Valgamaa malev: Anneli Veske (personalispetsialist); 766 8034; anneli.veske@kaitseliit.ee
Viru malev: Sirje Kotke (personalispetsialist); 329 5851; sirje.kotke@kaitseliit.ee
Võrumaa malev: Kadri Kaseorg (referent); 782 8287; kadri.kaseorg@kaitseliit.ee

tatud andmete alusel tellida samast keskkonnast ühe nupulevajutusega liikmesust tõendav uues formaadis dokument.

PROBLEEMIKS KODUKORRA JA PÕHIKIRJA PUUDUMINE

Tuleb tunnistada, et üheks peami- seks personalispetsialistide töös segadust tekitavaks probleemiks on senini kodukorra ja ajakohase põhikirja puudumine. Tööd uue kodukorra väljatöötamisega käi- vad, kuid tagamaks juba täna liik- mete arvestusega seotud tegevuste ühtlustamine malevate vahel on allkirjastamisel Kaitseliidu ja Nais-

kodukaitse liikmeks vastuvõtmise, liikmestaatus muutmise, üksuste- vahelise liikumise ja liikmeksoleku lõpetamise juhend. See dokument täidab tühiku personalialases töös maleva tasandil ja tagab ühtlusta- tud tegevused liikmete vastuvõtmi- sel, arvestamisel ja liikmesuse lõpe- tamisel.

Selle korra alusel tuleb personalis- petsialistidel korrastada jooksvat aastal maleva liikmete arvestus sel- liselt, et uude andmebaasi kantaks Kaitseliidu ja tema eriorganisatioo- nide liikmeskond aasta lõpus juba kontrollitud arvestusdokumentat- siooni alusel. **KK!**

Tabel

KAITSELIIDU LIIKMESKOND 2009. AASTA I KVARTALI LÕPUL

Malev	Noor- liik- meid	Tegev- liik- meid	Auliik- meid	Toeta- jaliik- meid	Kokku	Kodu- tüt- reid	Noor- kot- kaid	Naisko- dukaits- jaid	Kõik kokku
Alutaguse	6	987	5	2	1000	195	229	88	1512
Harju	16	1102	5	29	1152	169	226	99	1646
Jõgeva	0	498	3	13	514	221	179	83	997
Järva	1	443	0	0	444	213	228	77	962
Lääne	18	861	2	19	900	239	194	118	1451
Põlva	8	418	0	4	430	256	294	43	1023
Pärnumaa	52	1117	4	2	1175	171	177	33	1556
Rapla	1	487	8	13	509	92	64	67	732
Saaremaa	0	332	1	2	335	176	186	87	784
Sakala	19	509	1	43	572	0	129	54	755
Tallinn	25	1685	6	59	1775	123	132	164	2194
Tartu	7	1039	2	34	1082	275	188	108	1653
Valgamaa	4	339	0	0	343	226	218	47	834
Viru	39	498	0	0	537	5	154	64	760
Võrumaa	2	451	10	25	488	441	415	88	1432

Seersant Pille Lend – kodus vanaema, missioonil kamraad

**Tekst: TANEL RÜTMAN,
kapten, rahvusvahelised
julgeolekutagamisjõud (ISAF), Eesti
kaitseväe teabeohvitser Afganistanis**

Viiiüüüh! Selline kurjakuulutav vilin kostab üsna patrullbaasi aia taga. Maiad võitlejad, kes laupäevahommikust pannkooki ootavad, on kõik äkki tolmusel tsementpõrandal pikali. Kabuum! Järgneski plahvatus, õnneks siiski aia taga. Helmandi provintsi argipäevaga harjunud võitlejad rapsivad end tolmust puhtaks ja laupäevane idüll jätkub, nagu poleks midagi juhtunud. 107 mm rakettidega on Lõuna-Helmandi Nawa piirkonnas asuvas patrullbaasis igapäevaselt harjutud. Kõigi pilgud pöörduvad taas pliidi poole, kus esimeste pannkookidega on ametis nääpsuke parameedik seersant Pille Lend.

TANTSUSAALIST SÕJATANDRILE

Paradoksaalne, aga täna parameedik ja väljaõppinud minöör Pille Lend alustas oma iseseisvat elu hoopis tantsuõpetajana. Pärast Viljandi Kultuurikolledži (praeguse Tartu Ülikooli Viljandi Kultuuriakadeemia) tantsujuhi eriala lõpetamist alustas ta oma tööelu Pärnumaal Are vallas Päriveri kultuurimajas tantsuõpetajana. “Vedasin nii rahva- kui ka peotantsuringi,” meenutab seersant Lend ammuseid aegu, “ja tantsida meeldib mulle senini.”

Tänase seersandi elus sai pöördeliseks 1999. aasta, mil ta sattus kaitsealustest sõbra kutsel osalema Pärnumaa maleva tegevuses. Sellest päevast sai Pille Lennu elu pöördepunkt. Juba järgmisel aastal astus

ta Kaitseväe Pärnumaa maleva mereüksusesse. “Naiskodukaitse astumisest ma isegi ei mõelnud. Meeste maailm ja relvaga metsas olemine on mulle tunduvalt huvitavam,” selgitab seersant Lend, kellest sai kõnealuse üksuse esimene naine. Teda võeti seal väga soojalt vastu.

Muljetavaldava kiiruse ja mitmekülgusega võttis Pille Lend vastu kõik, mis Kaitseväel talle pakkuda oli: baasväljaõppekursus, granaadiheiturikursus, kuulipildurikursus, minööri A- ja B-kategooria kursus ning jaoülema baaskursus Kaitseväe Koolis Alus. Järgmine loogiline samm oli asumine tegevteenistusse – 2005. aasta sügisest asus Pille Lend kaitseväeteenistusse

Pioneeripataljoni EOD (*Explosive Ordnance Disposal*) ehk maakeeli lõhkemoona kahjutustamise rühma demineerimisspetsialistina.

Et militaarmaailma sukeldumine on tema puhul jäägitu, näitab asjaolu, et 2007. aastal kirjutas ta avalduse sooviga minna välismissioonile Afganistani. Novembrist 2008 teenibki seersant Lend Afganistani Islamivabariigis Eesti jalaväekompanii ESTCOY-7 evakuaatsioonijao parameedikuna.

PIONEERIASJANDUS KUI NAISELIK ERIALA

“Pioneerieriala sobib naisterahvale,” üllatab mind Pille Lend, kui uurin ta sõjalise eriala valiku põhjust. “Selles töös on vaja palju noomitsemist, näputööd, täpsust ja kannatlikkust – seega läbini naiselik ala,” põhjendab ta. Ka seersant Lennu tütar on Kaitseväes valinud pioneerieriala, tal on ette näidata A-kategooria minööri paberid ja lähemas tulevikus kavas läbida ka B-kategooria kursused. “Kõrvalt võib see tunduda kummaline, aga tütreaga räägime omavahel tihti pioneeriasjandusest, nagu ikka asjadest, mis meid mõlemaid huvitavad. Harvad pole juhud, kui meie köögis viibib lisaks meile kolmandik pioneerirühma koosseisust. Oleme üks suur sõpruskond,” lisab Pille Lend.

“Pommimeeste” ühtekuuluvustundest teavad kõik, kel vähegi Kaitseväeduga pistmist on. Sestap pole ime, et Pille Lendki on alates



Olgu kodus või missioonil – rahvas peab oma laupäevahommikused pannkoogid kätte saama.

pioneeridega liitumist selle seltskonnaga jäägitult kokku kasvanud. Aastast 2002 on ta osalenud kõikidel Erna retkedel avadessandi ja pioneeriülesande ettevalmistamisel ning läbiviimisel. Samuti on ta imitatsioonigrupi liikmena aidanud läbi viia Kevadtormi õppusi, Utria dessanti ja Eel-Erna võistlusi, kodumaleva võistlustest rääkimata.

MISSIOONIHUVI VIIS MEDITSINI JUURDE

Tahtmine end välismissioonil proovile panna tekkis naisel juba enne tegevteenistusse asumist. Nii osales ta 2005. aastal veel vabatahtliku kaitseliitlasena sõjaväepolitsei õppusel Cobra, mille viis läbi USA Rahvuskaart esimeseks Kaitseliidu missiooniüksuseks valmistuvale Eesti baasikaitserühmale (operatsioon ALTHEA) ESTGUARD-1. Toona jäi missioonile minemata, sest naine astus tegevteenistusse. Seejärel soovis ta minna laia maailma rahu ja stabiilsuse eest võitlema demineerijana, aga seegi katse ebaõnnestus. “See on naisele praktiliselt võimatu. Lahingupioneeritöö on üksjagu ohtlik ja paraku on nii, et meeste moraalile mõjub naise haavataamine oluliselt raskemana,” põhjendab seersant Lend.

Sihikindla naisena otsustas ta omandada uue eriala. 2006. ja 2007. aastal läbis ta rühma ja kompanii parameedikuna ning arsti abi kursused ja hakkas sealsamas Tapal tööle EOD-keskuse parameedikuna. Ent vana kiindumus pioneerialasse tähendab, et meedikutöö kõrvalt teeb ta edasi ka pioneeri-tööd.

Meedikutse avas naisele võimaluse minna lõpuks missioonile. Enne Afganistani siirdumist läbis ta kuuajalise praktika Tallinna kiirabis. “Enne missiooni oli mul kaks suurt hirmu. Esimene, kas ma saan hakkama, ja teine, et meie poistega midagi ei juhtuks. Esimesest hirmust olen Afganistanis jagu saanud, teine jääb alatiseks. Olen saanud siin hea praktika,” märgib seersant Lend.

SEERSANT PILLE LEND (38)

Afganistanis: ESTCOY-7 evakuatsioonijao parameedik

Eestis: Kirde kaitseringkonna Pioneeripataljoni EOD-keskuse parameedik

Pärit Pärnumaalt Are vallast, elukoht Pärnu

Pere: tütar (21), poeg (18), tütrepoeg (3) Kaitseliidu Pärnumaa malevas aastast 2000

Tegevteenistuses alates aastast 2005

HARIDUS

Viljandi Kultuurikolledž, tantsujuht

Kaitseliidu baasõppekursus

Granaadiheiturikursus

Kuulipildurikursus

Minööri A- ja B-kategooria kursus

Kaitseliidu Kooli jaouleva baaskursus (JBK-3)

Demineerijakursus

Pürotehnika II taseme kursus

Rühma ja kompanii parameedikukursus

Arsti abi kursus

HOBID

Kaitseliit

Sõjalis-sportlik Selts Erna (SSS Erna)

Eesti Punase Risti Selts

MTÜ Unenägu (rollimängud)

Lugemine

Toiduvalmistamine

Naine missioonil pole tema arust miski imeasi. “Soovitan soovijatel enne pikalt järele mõelda ja uurida missioonil käinutelt, millega tegu on. Kui tunned, et saad hakkama, soovitan küll seda kogemust. Naine meedikuna on missioonil loomulik ja isegi soovitatav kas või juba distsiplineeriva elemendina muidu nii maskuliinses seltskonnas,” on ta kindel. Afganistani missiooni miinustena nimetab seersant Lend vaid siinset tolmu ja kodust eemalolekut. “Aga õnneks on laste kodune toetus väga tugev, ka tunnen siin meie pioneerirühma toetust,” kiidab ta.

ne meedikuna on missioonil loomulik ja isegi soovitatav kas või juba distsiplineeriva elemendina muidu nii maskuliinses seltskonnas,” on ta kindel. Afganistani missiooni miinustena nimetab seersant Lend vaid siinset tolmu ja kodust eemalolekut. “Aga õnneks on laste kodune toetus väga tugev, ka tunnen siin meie pioneerirühma toetust,” kiidab ta.

PUNANE RIST, ROLLIMÄNGUD JA PEREELU

Aktiivse inimesena jõuab Pille Lend lüüa kaasa Eesti Punase Risti Seltsi töös, kus ta kuulub katastroofirühma. “Käime üritusi turvamas, otsime kadunud inimesi, viime läbi koolitusi,” selgitab ta seltsi tegevust, mille seniseks suurimaks tööks on

olnud Pärnu talvise veeuputuse tagajärgedega tegelemine.

Esiailgu tundub kummaline, aga osakest Pille Lennu nappi vaba aega sisustab ka rollimängudega tegelev MTÜ Unenägu, mille asutaja ta ise on. Seal mängitakse muinasjuttu. “Olen nüüd juba kaks aastat sellega tegelnud ja see on põnev, täiesti teine reaalsus,” kirjeldab naine, kelle tegelaskujuks on Kratt. “Elan Krattina metsas aegade algusest saadik ja aitan teisi. Seejuures saan anda teistele edasi, mida olen saanud Kaitseliidust, näiteks ellujäämiskursustelt. Vanaemalt omakorda olen saanud külge ravimtaimehuvi, seegi on teadmine, mida saan teistega jagada,” räägib ta.

Muidugi kuuluvad Pille Lennu igapäevaellu tema lapsed ja nüüd juba ka lapselaps. Emadepäeva peetakse nende peres meeles, aga ikka seotuna muude huvidega. “Oleme emadepäeva pidanud kogu perega näiteks Kaitseliidu õppusel Pottsepa karjääris,” toob ta näite.

Pille Lennu 18-aastane poeg, kes on veel noorkotkas, aga kohe Kaitseliitu astumas, ema sõnul sõjaväelase karjäärist ei unista. “Oleme sel teemal rääkinud, aga kaitseväelase lapsena on tal teada kõik selle ameti varjuküljed, peamiselt muidugi vähene kodusviibimine,” selgitab Pille Lend. “Poiss on lubanud ajateenistuse läbida ja siis otsustada, millise tee valib.”

EPILOOG

Sama päeva õhtul, kui hakkab saabuma lõunamaine pime öö, lõpetab Pille Lend oma koogiteo. Kaheksa tundi jalul ja seitse potitait tainast on kookideks küpsetatud. Kogu Eesti kompanii ja ka baasis asuvad britid on saanud imehäid pannkooke. Just nii nagu ühel tavalisel laupäeval oma päris kodus. “Mulle tegelikult meeldib süüa teha. Kodu teen seda küll harva, aga kui teen, siis armastusega. Minu firmaroaks on värskekapsahautis ja lihapiirukad. Kui ma piirukaid teen, on sõbrad alati kohal,” räägib Pille Lend. Ka pannkoogid on tal suurepärased ja missiooniseltskond on samuti peaaegu et sõpruskond. **KK!**

ESTRIF-4 on minevik, kuid saadud kogemused olevik ja tulevik

Tekst: JUHAN AUS, nooremleitnant, ESTRIF-4 rühmaülem

Eesti luurerühma ESTRIF-4 missioon Kosovos on lõppenud ja aeg teha selle tegemistest ja kogemustest kokkuvõte. Kõigepealt tehtust arvude keeles. ESTRIF-4 teostas oma vastutusosalal 24 nädala jooksul 673 patrulli. Patrullide suur hulk oli tingitud olukorrast, et rühm pidi brigaadiülema käsul patrullima vastutusala iseärasuste tõttu (millest hiljem lähemalt) seitse päeva nädalas ja 24 tundi ööpäevas. Ühe päeva jooksul viisime seetõttu läbi kaks kuuettunnist patrulli ning öösel ja öhtul olid neljatunnised patrullid. Selliseid kogu ööpäeva hõlmava graafikuga patrulle teostas rühm 12 nädalat.

Enamik patrullidest olid ennetava iseloomuga, nn kohalolekupatrullid, kuid iga päev oli kaasas ka tõlk. 24 nädala jooksul viisime läbi ka üksikud jalgsipatrulle. Patrullide käigus rakendasime ka sõidukite kontrollpunkte (*vehicle checkpoint* ehk VCP) eesmärgiga avaldada survet kohalikele aktivistidele. Infoko-

gumispatrulle, kus osales ka tõlk, oli 120. Serbia piirivalvega osales ESTRIF-4 ühispatrullis kahel korral. Tsiviil-militaarkoostöö (CIMIC) valdkonna projektide raames osutasime kahele koolile abi helkurite ja spordivarustuse jagamisel. Lisaks igapäevased rühmaülema või rühmanvanema kohalolekuga infovahetuskooled.

ESTRIF-4 vastutusosalaga käisid tutvumas mitmed VIP-külalised, sellistel juhtudel oli meie ülesandeks korraldada motoriseeritud eskort ja vastutusala tutvustavad брифингud, sh NATO operatsiooni Kosovos (KFOR) peastabi töötajatele ja Taani Kuningriigi poliitikutele. Missiooni ajal osales rühm ühel helikopteri pardal mineku õppusel ja massirahutuste ohjeldamise õppusel. Viisime läbi 12 jao lasketreeningut ja meeldetuletava esmaabikursuse.

IBARI KEERULINE PÕHJAKALLAS

Mitrovicë linn on 120 000 elanikuga endine tööstuslinn, mis on jagunenud etniliselt kaheks: kosovoserblased põhja pool Ibari (Lumi i Ibriti)

jõge ja kosovoalbaanlased lõuna pool, kuid Põhja-Mitrovicës asub ka segarahvastikuga linnaosasid. Linn on jagatud kolme – Kreeka, Prantsuse ja Taani – pataljoni vahel, viimase koosseisu kuulusime ka meie.

Ibari lõunakallas on suhteliselt rahulik piirkond. Sama ei saa aga öelda põhjakalda kohta. Ibari jõest põhja poole jääv segarahvastikuga ala ongi kolme pataljoni mureallikas ja ka Eesti rahuvalvajate ööpäevase patrullimise põhjus.

Alates Kosovo iseseisvuse väljakuulutamist on Mitrovicës korraldatud vägivaldseid meelevaldusi ja vandalismiakte, mida on algatud nii serblaste kui ka albaanlaste poolt, kuid need on tänu kohaliku politsei ja KFORi aktiivsele sekkumisele möödunud kiirelt ja pole eskaleerunud laiahaardelisteks rahutusteks. Suurimad väljaastumised leidsid aset 2004. ja 2008. aastal pärast iseseisvuse väljakuulutamist, viimased aga 2009. aasta jaanuaris, kui mõlema etnilise grupi esindajad avaldasid oma rahulolematust Kosovo olukorra kohta nii rahumeelselt kui ka vägivaldselt. Eelmainitud vahejuhtumid algasid pärast ühe serbia marurahvuslase hukkamist väidetavalt albaanlase käe läbi. Analüütikute





ESTRIF-4 baaslaagris Eesti maja ees. Läbi on tavapäraseks saanud Kosovo teenistus: oma jõulise kohaloluga on rahustatud vaenupooli, viidud läbi rutiinset liikluskontrolli, jälgitud koos partneritega olukorda vastutusosalal ja ning suheldud, suheldud, suheldud kohalike elanikega.

arvamusel polnud tegemist etnilise konflikti, vaid pigem musta äri turgede ümberjagamise ja võimusuhte kehtestamisega, mida laiale üldsusele ja mitteteadjatele serveeriti mõis- tagi rahvastevahelise vaenuna.

UUDNE JUHTIMISKOGEMUS

KFORi roll on Kosovos pigem vaatlav ja toetav, mitte sekkuv. Esimeseks reageerijaks on reeglite järgi alati kohalik politsei, seejärel rahvusvahelised politseiüksused (varem ÜRO ajutine administratsioon Kosovos (*United Nations Interim Administration Mission in Kosovo* ehk UNMIK), nüüd Euroopa Liidu

õigusriigimissioon Kosovos (*The European Union Rule of Law Mission in Kosovo* ehk EULEX) ja alles siis KFOR. Üksuste käitumis- ja tegevusprotseduurid on kindlalt ja rangelt määratletud eriti selles osas, mis puudutab sekkumist intsidentide korral. Seega on sõdurite rolliks esmaselt informatsiooni kogumine ja edastamine ning vaatlemine, et olla valmis tegutsema, kui politsei ei saa enam olukorraga hakkama. Sellise poliitika eesmärk on järkjärguline vastutuse üleandmine kohalikele jõududele.

Missioon oli heaks kogemuseks algajatele sõduritele. Panen kirja

mõned kasulikud oskused, mida Kosovos teenimine andis:

- 1) hea inglise keele praktika nii kõnes kui ka kirjas;
- 2) tõlkide kasutamise oskuse arendamine;
- 3) informatsiooni süsteemse kogumise oskus kohalikelt;
- 4) informatsiooni analüüsimise oskus;
- 5) sideprotseduuride järgimise oskus;
- 6) partnerriikide rahuõduritega koostöö oskus.

Lisaks veidike uudsest kogemusest juhtimisvaldkonnas. Nimelt juhiti pataljoni koostöökoosolekute (*coordination meeting*) kaudu, seda alates pataljoni operatsioonidest ja lõpetades jõulupeo korraldamisega. Nimelt ei olnud meie pataljoni ülem suurem asi käskija, vaid armastas juhtimises tohutult n-ö sõjamängutaktikat (*wargameing*), kus kõik allüksuste ülemad räägivad aste-astmelt läbi oma tegevuskavad, mille alusel koostatakse pataljoni tegevusplaan. Ehk siis käsu- ja tegevusliin jooksevad pigem alt üles ja pataljoni ülesandeks on kohandada oma plaanid allüksuste ülemate kava järgi.

Alguses tundus selline stiil harjumatu, kuid lõpuks hakkas isegi meeldima. Taanlaste põhjendus uudse stiili kohta oli see, et siis saavad sektsioonide ülemad olla kindlad, et allüksuste ülemad teavad, mida nad teevad ja mida teised allüksused teevad. Ning üldse tagavat see olukorra, et tänu kaasamisele on kõik rahul ja õnnelikud. **KK!**



Luure kui pusle IV

Erioperatsioonide üksused luurerollis – viirus vaenlase ajus

Tekst: RENE TOOMSE, kapten
MARTIN PLASER

Erioperatsioonide üksused ehk SOF (*Special Operations Forces*) on treenitud, ette valmistatud ja varustatud tavaliselt tegutsema seal, kuhu teiste sõjaliste jõudude vahendid füüsiliselt ei ulatu (väljapool lahinguruumi ja selle otsest huvipiirkonda). Reeglina kasutatakse erioperatsioone strateegilisel ja operatiivtasandil, mistõttu nimetatakse selliseid luureoperatsioone sageli strateegiliseks luureks või eriluureks (*strategic/special reconnaissance*). SOFi meeskonnad saadetakse informatsiooni koguma vaenlase tagala sügavusse, kus nad peavad saama kinnituse oma luureanalüütikute kõige olulisematele strateegilistele ja/või operatiivsetele oletustele ning eeldustele või lükama need ümber.

ERILUURE OLEMUSEST

Eriluure erineb oluliselt kaugluurest oma ulatuse, eesmärkide ja sageli ka meetodite tõttu. Kui kaugluure (vt Rene Toomse & Martin Plaser, Luure kui pusle III: Kaugluure – püsiv vaatlus võtmekohtades – Kaitse Kodu! 2009, nr 2, lk 12–15) piirdub territoriaalselt lahinguruumi ja selle vahetu huvipiirkonnaga, jäädes samas militaarsete meetodite piiridesse, siis eriluure teostatakse just seal, kus mõjutused tervele sõjategevuse olukorrale on kõige olulisemad ja kasutatavad meetodid ei ole piiratud.

Erioperatsioonide üksus peab eduks ja ellujäämiseks tundma peensusteni oma tegutsemisala, sh kohaliku keelt, kultuuri ja muid omapärasid, olles võimeline sulanduma keskkonda nagu kameeleon. Sellise üksuse operatsioonid võivad varieeruda varjatud vaatluspostist metsatukas lipsu ja ülikonnaga ärimelise rollini sihtmärgi vahetus läheduses. SOF on luurerollis ääretult paindlik, keskendudes eesmärgile ja kasutades maksimaalselt kõiki kohapealseid võimalusi ja kõikvõimalikke meetodeid (nii militaarset kui ka tsiviilset), mis toetavad nõutud eesmärgi saavutamist. Erioperatsioonide üksuse peamised luuresihtmärgid on vaenlase kõrgemad staabid, strateegilised ja operatiivsed kommunikatsiooni- ja relvasüsteemid, võtmeisikud, väe-



Üks autoreist USAs korraldatud eriluurekursusel.

koondiste liikumisteed ning kasutatavad pettemanöövid vaenlase territooriumil.

Selliseid võimalikke sihtmärke on palju rohkem, kuid üksuse kasutamisel peab kõrgem luureoperatsiooni juht alati keskenduma kõige olulisemale informatsioonile, mida tal on vaja saada vaenlase strateegilisest sügavusest. Et olla edukas, peavad eriüksuslased olema tihti saadetud oma operatsioonialale juba ammu enne sõja puhkemist, esimeste konflikti vältimatust näitavate kindlate indikaatorite ilmnedes. Reeglina tegutseb SOF sellistes oludes kogu konflikti jooksul, hoides nii otseste kui ka kaudsete meetoditega silma peal vaenlase kõrgeima juhtkonna tegevusel. Üks oluline erinevus kõigist teistest luureüksustest on ka see, et erioperatsioonide tegevusraadiust ei mõõdeta kilomeetrites, vaid kauguse kodusbaasist määrab ülesande eesmärk ja soovitud efekt.

TEISED ÜLESANDED

SOF ei ole siiski ainult luurevahend, vaid selliste üksuste väljaõpe hõlmab ka strateegiliste ja operatiivsete sihtmärkide mõjutamist otseselt ja kaudselt, mis omakorda annab meie kõrgemale juhtkonnale võimaluse sekkuda vaenlase plaanidesse ja neid ka teatud määral kujundada. NATO SOFi doktriini (AJP-3.5, ratifitseerimisel) kohaselt on SOFi üksuste peamisteks ülesanneteks lisaks eriluurele suunatud rünnakud (varitsused, reidid, sabotaaž jne) ning sõjaline toetus (sõbralike üksuste koolitus, nõustamine jms). Täiendavaid SOFi ülesandeid nähakse ette tsiviil-

Kuulsaimad tänapäevased erioperatsioonide üksused loodi ja tegutsesid Teises maailmasõjas või pärast seda.

isikute evakueerimisel kriisipiirkondadest, pantvangide vabastamisel ja terrorismivastase võitluse toetusel.

NATO doktriin on loodud siiski alliansi huvides ja iga riik kujundab oma eriooperatsioonide doktriini just oma vajaduste kohaselt. Siiski on NATO liikmesriikidel väga soovituslik võtta eelmainitud doktriin aluseks oma vastava võime väljaarendamisel, sest see loob ühise koostööplatvormi nii rahvusvahelisteks operatsioonideks kui ka 5. artiklis kirjeldatud olukorra tekkimisel. Samas ei ole SOF vajalik ainult sõja või rahvusvaheliste operatsioonide korral, vaid leiab tihti kasutamist ka erilistes situatsioonides (nt kodanike evakueerimised, päästmised kriisipiirkondadest jms) rahuajal, kus tekib riiklik huvi sekkuda pisut jõulisemalt kui diplomaatiaga.

ERIOPERATSIOONIDE ÜKSUSTE AJALOOST

Kuulsaimad tänapäevased eriooperatsioonide üksused loodi ja tegutsesid Teises maailmasõjas või pärast seda. Paljud neist jäid pärast sõja lõppu justkui varjusruma. Tihti sai peamiseks probleemiks konventsionaalse juhtkonna negatiivne suhtumine sellesse teistsugusesse ja isepäisesse võimesse. Erioperatsioonide üksused ei sobinud kokku tavaüksuste rangelt distsiplineeritud väljanägemise, selgelt silmapaistva ülema ja alluva eristumise ning mitmete muude klassikaliste teguritega. Ühendriikide eriooperatsioonide üksused lakkasid peaaegu olemast pärast Vietnami sõda ja alles katastroofiline ebaõnnestumine Iraani kõrbes 1980. aastal (operatsioon *Desert One*) sai selle võime taasleidmise tegelikult tõukeks.

USA SOFi üksuste ajaloos sai omamoodi pöördepunktiks ka esimeses Iraagi sõjas osalemine ja vastavad ettevalmistused enne sõda. Mõningatel väidetest olid eriooperatsioonide üksuse liikmed Bagdadi lähistel tegutsemas kuni kaheksa kuud enne rünnaku algust ja just seetõttu jäi Iraagi vägede vastupanuvõime oluliselt nõrgemaks. Markantseim ja silmapaistvaim operatsioon oli Ühendriikide SFi (*Special Forces*) 10. grupi poolt terve põhjariinde moodustamine kurdide vastupanuliikumise baasil, mis oli üliedukas lahingutes terve Iraagi diviiside vastu ja millel oli oluline strateegiline tähendus kogu sõja käigus.

John M. Collins pani 1987. aastal kirja SOFi põhitõed (algselt oli neid viis, kuigi praegu tsiteeritakse ametlikult vaid nelja esimest), mis on mitmete riikide eriüksuste poolt võetud aluspostulaatideks:

- inimesed on tähtsamad kui varustus ja tehnika;
- inimeste kvaliteet on olulisem kui kvantiteet;
- eriooperatsioonide üksusi ei saa massiliselt toota;
- kompetentseid eriüksusi ei saa luua (kiirelt) pärast hädaolukordasid;
- (enamik eriooperatsioone vajavad mitte-SOFi toetust).

Brittide SAS (*Special Air Service*) loodi kolonel David Stirlingi (1915–1990) poolt 1941. aastal Põhja-Aafrikas. Tol ajal veel leitnandina Lähis-Ida *commando*üksuses teeninud ja oma esimesel langevarjuhüppel jala nihes-

tanud Stirling hakkas strateegilise mõjutamise olulisust mõistma haiglas lakke vahtides. Aafrika rinde suurim probleem oli sel ajal sakslaste *Luftwaffe*, mis domineeris õhus sedavõrd, et brittidel oli raske rääkida mingistki operatsioonilisest edust. Stirling kirjutas oma visiooni probleemi lahendamiseks pliatsiga paarile lehele ja ronis, kasutades karke redelina, üle staabi traataia. Olles staabis, hiilides ja peites ennast teda juba otsivate sõjaväepolitseinike eest, jõudis ta lõpuks vajaliku kindralini ja palus sel vaid kiiresti paber üle vaadata. Hetkel, kui sõjaväepolitseinikud Stirlingit juba ruumist välja lohistasid, peatas kindral nad – ta nägi võimalust. Stirling sai voli otsida mehed ja peagi asuti teostama reide vas-

Seega on SOFi luureoperatsioonidel suur rõhk just inimluurel, mis käimasolevates operatsioonides (nt Afganistanis) on üks efektiivsemad luureandmete kogumise meetodeid.

tase lennuväljadele, kus improviseeritud laengutega hävitatigi suur osa sakslaste lennukitest. Nendel operatsioonidel oli oluline osa brittide edasises edus. Vaata-

mata sellele, et pärast sõda langes ka see üksus pikaks ajaks ebasoosingusse, on SASil praegu jälle oluline osa mõjutusvahendina Ühendkuningriigi strateegiliste eesmärkide saavutamisel.

NATO SOF

Tänaseks on ka NATO saanud aru eriooperatsioonide üksuste tegelikust võimsusest ja efektist muutunud lahinguruumis ning nende kasutamine on kasvanud piirini, kus on oht neid välja kurnata. Ainuüksi Afganistanis on erinevate (ka NATOsse mittekuuluvate) riikide eriooperatsioonide üksuste kaasamine ja kasutamine kasvanud NATO SOFi koordineerimiskeskuse (*NATO Special Operations Forces Coordination Centre* ehk NSCC) loomisest 2006. aastal kuni 350% võrra. Põhjus on väga lihtne – eriooperatsioonide üksused on tavaüksustest efektiivsemad ja ka majanduslikult odavamad tegutsemiseks asümmeetrilises keskkonnas ehk madala intensiivsusega konfliktis.

NATO SOF ühendab ja koondab liitlasriikide eriooperatsioonide üksusi, mitte ei ole NATO-le kuuluv üksus kui



Eriluureüksuse liikmel tuleb oma ülesande täitmiseks tunda hästi kohalikke tavasid, et sealsete elanikega suheldes informatsioon kätte saada.

selline. Aastakümneid on SOF olnud iga riigi oma trumpkaart tagataskus ja koostööd on tehtud vaid riikidevaheliste kokkulepete alusel. *Rīga Summitil* (NATO tippkohtumine 28. ja 29. novembril 2006) osalenud NATO kaitseministrid võtsid vastu otsuse, et ühildatakse erioperatsioonide üksuste printsiibid ja ülesanded NATO operatsioonide jaoks. Olgu öeldud, et 28 NATO riigist on vaid Island ja Luksemburg deklareerinud, et nemad ei oma ega loo vastavat võimet. Eestis on erioperatsioonide üksuse loomisega tegeldud alates 2003. aastast.

Aastakümneid on SOF olnud iga riigi oma trumpkaart tagataskus ja koostööd on tehtud vaid riikidevaheliste kokkulepete alusel.

Tõsiasi on see, et tihti ei ühildu NATO ja selle liikmete riiklikud huvid ning see võib saada oluliseks takistuseks teatud võimete väljaarendamisel. NATO paneb järjest rohkem rõhku sõjalise toetuse operatsioonidele, mis hõlmavad peamiselt sõbralike üksuste koolitamist ja nõustamist. Eesti sõjalis-strateegiliste huvide kontekstis on sellele operatsiooniliigile paraku raske kohta leida. Küll on eriluure ja suunatud rünnakute vajadused igas ohustsenaariumis.

NATO SOFi doktriin defineerib erioperatsioone järgnevalt: "Erioperatsioone võib määratleda kui sõjalist tegevust, mida viivad ellu selleks määratud, organiseeritud, välja õpetatud ja varustatud väed, mis kasutavad võtteid ja tegevusviise, mida tavajõud üldiselt ei kasuta. Selliseid operatsioone korraldatakse poliitiliste, sõjaliste, informatiivsete ja majanduslike eesmärkide saavutamiseks kogu konfliktispektri ulatuses kas tavajõudude tegevusest sõltumatult, nendega koos või nendega kooskõlastatult. Poliitilis-sõjalistel kaalutlustel võib neil vajalikuks osutada varjamis- või salastamisvõtete kasutamine ning tavalahingutegevuse puhul harva esineva füüsilise ja poliitilise riski võtmine."

Sellest klauslist leiab ka olulised erisused tavajõududest, nagu teistsuguste võtete ja meetodite kasutamine, iseseisev operatsioonivõime, eriliste varjamis- ja salastamisvõtete kasutamine, ning mis peamine – ülikõrge füüsiline ja ka poliitiline risk. Just viimane nõuab igalt erioperatsioonide üksuse liikmelt oluliselt kõrgemat panust, julgust ja vastutustunnet kui sõdurilt, kes tegeleb suurema üksuse koosseisus. Riski suurendab ka see, et tavapäraselt opereerivad erioperatsioonide üksused väga väikeste meeskondadena (4–16 meest), säilitades nii oma varjatuse ja mobiilsuse.

Ka annab see klausel selgelt mõista, et erioperatsioonidega sekkutakse vastase või mõjutatava riigi plaanidesse ja protsessidesse sellises ajas ning ruumis, mis sunnivad vastast oma tegevust ümber korraldama meile soodsas suunas ka kõige kõrgemal tasandil.

NATO SOFi tulevikukontseptsioon on laienemas peamiselt konflikte ennetavaks ja võtmeisikute kaudu mõjutamist ära hoidvaks. Uus lähenemine hakkab olema suunatud mitte vaid kohalike relvastatud üksuste nõustamisele, vaid kõigile olulist rolli omavatele "män-

gijatele" (politsei, majandustegelased, poliitikud jne) huvipiirkonnas, kandes kaht peamist eesmärki: leevendada sealset pinget, mis omakorda väldiks relvastatud konflikti puhkemist, ja luua ühtne nii inimvõrkudel kui ka tehnilistel lahendustel põhinev kommunikatsiooniplatvorm, millesse saab liita kõik teised hiljem piirkonda saabuvad üksused (sõjalised jõud, humanitaarabi, tsiviileksperdid jne). Seega on SOFi luureoperatsioonidel suur rõhk just inimluurel (*human intelligence* ehk HUMINT), mis käimasolevates operatsioonides (nt Afganistanis) on üks efektiivsemaid luureandmete kogumise meetodeid. Inimluure olemusest ja operatsioonidest tuleb täpsemalt juttu mõnes Kaitse Kodu! edaspildises numbris.

Sellise lähenemisega kujundab NATO erioperatsioonide läbiviijat, kes kombineerib endas eliitsõdurit, head inimestetundjat ja ka oluliste tsiviilvaldkondade eksperti. Ajad, mil eriüksuslast käsitleti vaid kui nn ukse lammutajat või vaatlusposti mehitajat, on pöördumatult möödas – uus standard on vahetu lähedus ja dünaamiline mõjutus igas olulises valdkonnas kõigi "mängijate" strateegilises pildis ka kõige ohtlikumas keskkonnas.

Selline tulevikuplaan on oluliselt seotud luurega, sest ei ole võimalik midagi olulises suunas mõjutada, kui ei tea, millega on tegu. Just selleks on vaja koguda andmeid, teha analüüse ja asuda vastavalt sellele ka tegutsema (mõjutama). Olgu öeldud, et mõjutamine tähendab siinses kontekstis nii otseseid (rünnakud, diversioon, sabotaaž, varitsused jne) kui ka kaudseid meetodeid (võtmeisikute veenmine ja nõustamine, psühholoogilised operatsioonid, kommunikatsiooniliinide häirimine või loomine, vastupanuliikumiste toetamine jne).

ERILUURE JA -SEIRE OLEMUS

NATO erioperatsioonide doktriin defineerib eriluure järgnevalt: "Eriluure ja -seire täiendavad riikide endi ja liitlaste ühiseid luurekogumisvahendeid ja -süsteeme, mis võimaldavad koguda konkreetset, täpselt määratletud ja ajatundlikku strateegilise või operatiivtähtsusega teavet. Eriluure ja -seire võivad täiendada teisi teabekogumise viise, mille rakendamist takistavad ilmastikuolud, maastiku moondataus, vastase vastumeetmed või muude võimaluste puudumine. Eriluure ja -seire on valdavalt inimluure, mis võimaldab vaenulikul, keelatud või poliitiliselt tundlikul territooriumil jälgida sihtmärke vahetult (*eyes on target*). NATO eriväed võivad tagada sihtmärkide õigeaegse analüüsimise, jälgides neid oma äranägemisel ja algatusel viisil, mida tavalise luure, seire, sihtmärkide kinnistamise ja kohaluure (*intelligence, surveillance, target acquisition, and reconnaissance* ehk *ISTAR*) abil ei ole võimalik saavutada. NATO eriväed võivad neid ülesandeid täita teistest vägedest eraldi, nende toel, nendega koos või nende toetamiseks. Nad võivad seejuures kasutada erivõtteid ja -varustust ning spetsiaalseid teabekogumise viise, rakendades mõnikord täiendavalt kohapealseid vahendeid."



Erioperatsioone valitakse läbi viima terasest närvidega raudsed mehed.

Nii nagu sõjaliselt on territoorium hõivatud alles siis, kui jalaväelase saabas on sellele astunud, ei ole ka luurepilt täielik enne, kui seda pole üle kinnitanud inimene. 2006. aastal näitas satelliidipilt Afganistani idapoolses provintsis ühes külas maja ees igahommikusi rivistusi. Analüütikud olid veendunud, et tegu on Talibani väljaõppekeskusega ja pandi valmis vahendid selle pommitamiseks. Ühendriikide SFi meeskond saadeti välja ülesandega pomm lasersihtmärgiosutajaga märgile juhatada, et saada täppistabamus ja vältida ümbruskonna süütute tsiviiliskite vigastamist. Meeskond seadis öösel üles vaatlusposti ja sidekanali staapi. Hommikul, kui pommitaja oli juba teel sihtmärgile, avastasid erioperatsioonide üksuse mehed, et rivistujad olid lapsed enne koolimajja sisenemist – õpetajal oli tõenäoliselt kombeks nii kontrollida, kas kõik on kohal. Õnneks jõudis SFi meeskond tühistada operatsiooni ja säästa nii kümnete laste elu. See on hea näide, et ka parimad tehnilised vahendid võivad eksitusse viia ja miski ei asenda inimest sihtmärgi vaatlemisel. Selliseid õnnelikumaid ja ka õnnetumaid näiteid on läbi ajaloo sadu ja kõik nad tõestavad, et inimese silmad ja kõrvad sihtmärgil on parimad ja kindlaimad info kogumise vahendid.

Eriluure võib kanda erinevaid eesmärke. Luuremeeskonnad võivad teostada keskkonnaluuret, kogudes kriitilise tähtsusega teavet piirkonna hüdrograafia, geoloogia, geograafia ja meteoroloogia kohta; hinnata ohtusid, jälgides konkreetseid sihtmärke, mis annavad võimaluse fikseerida ja prognoosida vastase käitumist; hinnata sihtmärke, leides neid, analüüsides nende mõjusid ja hinnates, milliseid relvasüsteeme või meetodeid on kõige tõhusam neil sihtmärkidel rakendada; löögijärgset luuret, et hinnata sihtmärgi olukorda pärast rünnakut sellele (kas löök oli efektiivne või on vaja rünnakut korrata). Lisaks võib eriluure hõlmata ka piirkonna elanikkonna meelsuse hindamist, võtmeisikute leidmist, vastase mõjutuste nõrkuste otsimist jne.

Meetodid sellises keskkonnas tegutsemiseks võivad olla täiesti erinevad tavajõudude tehnikatest ning tõenäoliselt ei ole alati parim viis teha sellist luuret vormis ja eraldusmärkidega. Tähtis on ka piisava ajavaru olemasolu, et üksus jõuaks ennast huvipiirkonda õigeaegselt

sisse seada, olles juba kohandunud ja sulandunud operatsioonikeskkonda. Siit omakorda tuleb vajadus aegsalt ja hoolikalt planeerida strateegilisel tasandil olulise väärtusega sihtmärgid (*high value target* ehk HVT) ja vastavad huvipiirkonnad (*named area of interest* ehk NAI), pidades ka silmas, et erioperatsioonide üksuse suurus on alati piiratud.

ERIÜKSUSLASE ISIKUOMADUSED

Tihti küsitakse, mis teeb eriüksuse eriliseks. Parim vastus sellele on, et eriüksust ei tee popim varustus, parem relvastus, eristaatus vms, vaid inimesed. Erioperatsioonide üksusesse valitakse iseseisva otsustusvõime ja suure stressitaluvusega inimesi, kes segastes oludes või täiendavate juhiste puudumisel suudavad ise luua võimalusi ülesande täitmiseks. Tagurpidisaltod ja peaga telliste purustamine ei ole päriselt erioperatsioonide üksuse kvaliteedi näitajad.

Kogu olustik väljaõppel ja operatsioonidel erineb meeskonnas sees paljuski klassikalisest määrustikupärasest juhtimisest, kuid samas ei lähe kunagi vastuollu oluliste printsiipidega. Kuigi eriüksuslased tunduvad olemuselt vabameelsemad kui teised sõjaväelased, ei ole nad kunagi orienteeritud seaduserikkumisele ega omakasule. Vastupidi, saades aru, milliseid mõjutusi toob nende tegevus kaasa strateegilises pildis, loob see hoopis suurema vastutustunde iga liigutuse eest, mida üksus ja ka iga üksik üksuse liige teeb. Samas on suurim roll sellise vastutustunde tekitamisel just kõrgemal juhtkonnal, kes peab üksusele ka vastavad eesmärgid püstitama ja tingimused looma.

Eriüksust ei tee popim varustus, parem relvastus, eristaatus vms, vaid inimesed. Erioperatsioonide üksusesse valitakse iseseisva otsustusvõime ja suure stressitaluvusega inimesi.

Iga üksuse liige osaleb iga operatsiooni planeerimise protsessis, panustades eelkõige oma eriala ja teadmiste baasil, kuid luues samas

erinevaid võimalusi ka kontseptuaalses lähenemises “ajurünnaku” vormis. Lipukirjaks on: *Think outside the box* (mõttele raamideta). Samas aktsepteerivad kõik üksuse liikmed ülema lõplikku otsust erinevate variantide vahel valiku tegemisel ja vaatamata isiklikule seisukohale võetakse ülema otsus tingimusteta täitmiseks. Sellepärast ei ole ka SOFi üksuses kunagi lihtsalt sõdureid ehk selliseid mehi, kes ainult käsku täidavad, vaid iga üksuse liige peab panustama missiooni oma unikaalsete teadmiste ja ekspertiisiga, ka peab igaüks olema iga ajahetkel võimeline võtma üle missiooni juhtimise.

Operatsiooni täide viies saab eriüksuslast võrrelda kameeleoniga, kes sulandub keskkonda igas mõttes. Vajadusel ka välimuselt ja suhtlemislaadilt. Iga eriüksuslane peab oma teatud näitlemisoskust ja olema hea inimestetundja, et igas olukorras käituda just nii, nagu kõrgem eesmärk seda nõuab, peites enda sügavusse isiklikud erimeelsused. Iga mees peab üksuses olema võimeline austava ja lugupidava suhtumisega jooma teed koos kohaliku liidriga ning planeerima ühiselt humanitaarabi toetust tema

külale, kuigi näiteks alles eile osalesid sama küla elanikud varitsuses üksuse vastu.

Tegelikult ongi just õige ja sobilik mentaliteet kõige olulisem, sest peamised nõuded on olla kiirelt olukorraga kohanduv, leidlik, initsiatiivikas, arenguvõimeline ja loomulikult väga hea meeskonnatöö tegija. Statistikast niipalju, et eriooperatsioonide traditsioonidega riikide parktikas läbib vastavad testid ja väljaõppe ca 10–15% kandidaatidest, sest selline üksus on oma olemuselt kõike muud kui lihtne.

MEESKONNA ÜLESEHITUS JA OSKUSED

Erioperatsioonide üksuse tegutsemise üks võtmesõnu on madal profiil, seda nii operatsioonialale imbudes kui tavaliselt ka seal tegutsedes. Seetõttu ei saa iseseisvalt tegutsuvad meeskonnad olla suured. Läbi aegade on liitlased kasutanud erineva suurusega eriooperatsioonide üksuse meeskondi. NATO SOFi doktriini kohaselt koosneb meeskond 4–16 liikmest, kuid peab olema suuteline vajadusel jagunema või liituma. Meeskonna koosseisus on erialaliselt ülem, vanem, relvaekspert-snaiper, pioneer, side- ja IT-ekspert ning meedik. Need on kõik hädavajalikud oskused iga iseseisvalt tegutseva meeskonna arsenalis. Lisaks sellele omandavad eriuksuslased täiendväljaõppe käigus rea lisaoskusi (langevarjur, sukelduja, keelte ja kultuuride ekspert, erinevate tsiviilvaldkondade ekspert jne), mis on olulised mitmete võimalike ülesannete täitmiseks. Loetelu ei ole lõplik, vaid täieneb vastavalt ülesannetele ja piirkonnale, milles tegutsemiseks meeskond peab valmistuma.

Seetõttu ei saa ka kunagi öelda, et meeskond saab täielikult valmis – alati saab ja tuleb ennast arendada. USA SFi keskmise praktika kohaselt võtab hea eriuksuslase koolitamine aega kaks-kolm aastat, kuid väljaõppeprotsess ei lõpe sellega. Meeskonna oskuste arendamisel tuleb alati silmas pidada tulevikuohtude keskkonda ja homseteks operatsioonideks peab SOF valmis olema juba täna. Ka tormiliselt arenevas kübermaailmas saab iga riigi eriuksus rohkem kui kindlalt omad missioonid, mis tähendab süvendatud IT-õpet juba lähitulevikus. Vastanegi kasutab järjest rohkem arvuteid, kuid tihti on neist info hankimine distantsilt raskendatud suletud ja väliselt turvatud võrkude tõttu. Siiski võib neile ligi pääseda ja vastase lahinguplaanid *download*ida näiteks kohapeal õige väljaõppe ja varustusega eriooperatsioonide üksus.

JUHTIMINE JA TAGAMINE

Erioperatsioonide kõrgem juhtimine peab toimuma ka vastavalt tasandilt – strateegiliselt ja operatiivselt –, sõltuvalt sellest, milliseid väljundeid üksuselt oodatakse. Et kõrgematel juhtidel endal ei ole tihti aega, et süüvida eriooperatsioonide spetsiifikasse detailselt, on oluline luua kõrgema staabi juurde koordineeriv ja nõuandev instants. Enamik NATO riike on seetõttu paigutanud SOFi juhtstaabi (*Special Operations Command* ehk SOCOM) teiste väeliikide staapidega samale tasandile. Sellise staabi ülesanne on lisaks otsesele eriooperatsioonide üksuste juhtimisele ja kõrgema juhtkonna nõustamisele ka eriooperatsioonide üksuse kasutamise koordineerimine, üksuse üle järelevalve teosta-

mine ja valdkonna arendamine. Et selline võime neelab teatud hulga raha, on oluline, et vastav juhtkond oleks piisavalt kaalukas rääkima kaasa eelarve jaotuse protsessis, tagades nii elementaarselt vajalikud ressursid üksuste parimaks kasutamiseks ja arendamiseks.

Erioperatsioonide üksuse varustus ja relvastus on enamikus riikides iseloomustatavad sõnadega innovaatiline ja mitmekülgne. Ei ole haruldane vastavate modifitseerimislaborite ja töökodade otsene toetus, mis kõik on kantud eesmärgist anda seda ohtlikku tööd tegevatele meestele kätte, jalga ja selga parim, mis tagab missiooni täideviimise ning inimeste endi turvalise naasmise. Suur rõhk on parimatel sidevahenditel, et tagada kommunikatsioon kiireloomulise info turvaliseks vahendamiseks kõrgema staabiga.

Tehnoloogiliselt pole enam midagi uut juba ka kaasaskantavate mehitamata sõidukite (UAV) kasutamine objektuluureks eriooperatsioonide üksuse enda poolt, nendega opereerimine ei ole mingiks probleemiks tänapäevasele, nn arvutipõlvkonna eriooperatsioonide üksuse liikmele.

NATO SOFi doktriini kohaselt koosneb meeskond 4–16 liikmest, kuid peab olema suuteline vajadusel jagunema või liituma.

Teatud operatsioonideks on tihti võimatu varude täiendust korraldada ja seepärast on suur osa eriuksuslase väljajaõppes käepäraste vahendite ärakasutamisel, kohalikus

keskkonnas missioonile oluliste vahendite ja materjalide, kuid ka ellujäämiseks vajalike varude leidmisel ning kasutamisel. Sellega jõuame jällegi just eriuksuslase isikuomadusteni – innovaatilisus ja improviseerimisvõime, et ennast tagada ja missioon ka kõige piiratumates tingimustes täita.

KOKKUVÕTTEKS

Erioperatsioonide üksused luurerollis peavad tagama strateegilise ja operatiivtasandi informatsiooni otse vaenlase otsustusprotsesside või nende tasandite relvasüsteemide juurest. Peamine erinevus teistest luureüksustest on kordades suurem risk, kaugus oma jõududest, tavaüksustest erinevad tehnikad ja suur isetagamisvõime. Lisaks on neil võime neid protsesse ja relvasüsteeme ka mõjutada, ehkki vajadusel järgneb luurele eraldi mõjutustegevus.

Luurepildis peavad eriooperatsioonide üksused tagama riigi kõrgeimale juhtkonnale ettekujutuse vaenlase kampania kujunemisest, kasutatavate väekoondiste hulgast, liikumistest, petteoperatsioonidest ning oluliste relvasüsteemide paiknemisest ja valmisolekust. Selline informatsioon on alusmaterjal luureanalüütikutele vastase reaalse tegevuskavade mudelite loomiseks ja nende tegelike eesmärkide defineerimiseks terve meie riigi suhtes. Nende teadmised omakorda aitab operatiivstaabil luua parimaid võimalikke tegevuskavasid vaenlase kavatsuste vastu.

Lõpetuseks olgu öeldud, et SOF ei võistle kunagi ega riivalitse teiste üksuste ega väeliikidega, vaid eriuksuslased nagu igasugused erialaspetsialistid toetavad, täiendavad ja võimendavad sünkroniseeritud lahinguvälja mõju, mida on vaja edukaks lahingutegevuseks vastase vastu. **KK!**

ALGAB VALIK ERIOPERATSIOONIDE MEESKONDA

Valikul eriooperatsioonide meeskonda tuleb kahe nädala jooksul sooritada mitmeid füüsilist ja vaimset pingutust nõudvaid teste ja täita ülesandeid. See on tõenäoliselt füüsiliselt ja vaimselt üks sinu raskemaid, kui mitte raskeim tööintervjuu.

Et valikul osaleda, vasta järgmistele küsimustele. Kas sinu praegune füüsiline vorm võimaldab vastata valiku füüsilistele nõudmistele? Kui ei, siis kas sul on piisavalt aega, et viia ennast nõutavasse füüsilisse vormi?

FÜÜSILISED TESTID:

- kehalise ettevalmistuse test (üldfüüsiline test);
- rippes käte kõverdamine ehk "lõuatõmbed" – kasutada võib pealt- või althaaret, asendit võib soorituse vältel muuta, keha alla lastes tuleb käed lõpuni sirgu lasta ("nõksutamine" ei ole lubatud), teha tuleb nii palju kätekõverdusi kui suudad.

UJUMINE

- 400 m basseinis aja peale vabalt valitud stiilis ilma ujumisprillideta;
- 25 meetrit vee all ilma basseini äärest äratõuketa, ükski kehaosa ei tohi pinnale tulla enne 25 m läbimist;
- sukeldumine 4,5 m sügavusele, seal oleva sukeldumismaski näole panemine ja õhust tühjaks puhumine ning kontrollitud pinnaletulek.

FÜÜSILISED ÜLESANDED

Valiku jooksul tuleb kandidaatidel täita mitmeid vastupidavust, jõudu ja osavust nõudvaid ülesandeid. Orienteerumisel ja rännakutel tuleb läbida pikki vahemaid, tihti pimedas ja raskel maastikul seljakotiga, mis kaalub minimaalselt 25 kg, lisaks kohustuslik vesi ja toit.

SOOVITUSED VALIKUKS VALMISTUMISEKS

Täpse treeninguplaani koostamiseks konsulteerige spordiinstruktoriga või mõne muu pädeva isikuga, sest kõik sõltub hetkevormist, kasutada olevast ajast ja võimalustest.

- Suurenda treeningukoormust järkjärgult.
- Tee alati enne treeningu algust soojendus.
- Venita alati pärast treeningu lõppu lihaseid, hoides neid 20-30 sekundit püsiva pingega all.
- Võimalusel varieeri treeningupäevi (raskem-kergem, ülakeha-alakeha).
- Välti ületreenimist.
- Harjuta seljakotiga rännakut, tule valikule sissekäidud saabastega.
- Ära jookse seljakotiga – see ei pruugi liigestele hästi mõjuda.
- Arvesta, et rännakutel sinu jalad tursuvad, seega peaksid jalgad olema pool numbrit suuremad sinu jalanumbriks.
- Kui sa ei saa sooritada rännakuid, tee seljakotiga kükke ja kompleksharjutusi – harjuta jalalihaste koormamist.
- Harjuta orienteerumist, sh liikumist asimuudil, vahemaa määramist sammupaaride abil, enda asukoha määramist kaardil, kaardi lugemise (suundade ja distantside määramine, tingmärkide tundmine, marsruudi planeerimine, koordinaatide märkimine) oskust, võimalusel ka pimedas ja seljakotiga. Orienteerumist harjuta kaitseväge 1:50 000 kaardiga.
- Enamik jooksutreeningust tuleb teha aeroobses tsoonis (selliselt, et ilma suuremate raskusteta on võimalik veel rääkida).
- Vee all ujumisel proovi olla võimalikult rahulik, ära harjuta seda ilma paariliseta.
- Enne sukeldumist veendu, et suudad kõrvades rõhu tasakaalustada.
- Treeningute ajal on väga tähtis ka regulaarne magamine (7-8 tundi ööpäevas).

- Joo piisavalt vett ja söö, proovi süüa kohe pärast treeningut, pikemate treeningute puhul ka treeningu ajal.
- Välti alkoholi ja tubakatoodete (kuri)tarvitamist.
- Iga nädal peab olema vähemalt üks treeninguvaba päev.

VALIKULE PÄÄSEVAD KANDIDAADID, KES:

- on läbinud ajateenistuse;
- on läbinud nooremalohvitseride kursuse (auaste vähemalt nooremseersant);
- on vähemalt keskharidusega;
- on sooritanud üldfüüsilise testi 240 punktile (18-30-aastaste arvestuses, 80 punkti igalt alalt);
- on hea tervisliku seisundiga (KAK otsus, väeosa arsti otsus, perearsti tõend);
- on kõlblikud riigisaladuse loa saamiseks (tasemega TÄIESTI SALAJANE);
- valdavad eesti keelt tasemel VÄGA HEA (kirjutamine, lugemine, rääkimine, kuulamine).

Valikusõela läbimiseks vajalikud isikuomadused on ausus, kindla-meelsus, kannatlikkus, rahulikkus, hea stressitaluvus, tahtejõud, intelligentsus ja loogilise mõtlemise võime.

Kasuks tulevad autojuhiloa, missioonikogemus ja eelnev tegevteenistus.

Vajalikud dokumendid on katsetel osalemise avaldus; eelmise ülema antud kirjalik iseloomustus; KAK otsus, väeosa arsti otsus ja perearsti tõend; isikut tõendav dokument; teenistuslehe koopia ning suunamine või lähetus.

Valitute sekka pääsemist välistavad asjaolud: keskhariduse puudumine, läbimata ajateenistus, riigivastases tegevuses osalemine, kriminaalne minevik, sõltuvusnähud (mängurlus, alkohol jms) ilmumine või seotus narkootikumidega.

ELULOOKIRJELDUS

(vormistada MS Wordis)

EES- ja PEREKONNANIMI:
 ISIKUKOOD:
 ELUKOHA AADRESS:
 PEREKONNASEIS:
 MOBIILTELEFONI NUMBER:
 MEILIAADRESS:
 HARIDUS (põhi-, kesk-, keskeri- ja kõrghariduse omandamiseks läbitud koolid, eriala ja aeg):
 SÕJALINE HARIDUS (läbitud taseme- (NAK, KVÜÖA jne) ja erialakursused kus ja millal):
 TÄIENDKOOLITUS (mittesõjaline; mis, kus, millal):
 AJATEENISTUS (kus ja millal läbitud):
 AUASTE (millal saadud):
 TÖÖ- ja TEENISTUSKÄIK (alates viimasest, koht – amet – aja-vahemik – lahkumise põhjus):
 KEELTEOSKUS (kõnes, kirjas: 1 (väga halb) ... 5 (väga hea)):
 AUTOJUHILOA (kategooria, millal saadud):
 HARRASTUSED, HOBI:
 MUU INFO, MIDA PEAD VAJALIKUKS:
 PALGASOOV (neto ehk kätte):

Kui usud, et suudad täita esitatavad nõuded, saada elulookirjeldus hiljemalt 5. juuniks 2009 meiliaadressile lpvalik@mil.ee.
 Seejärel võtame sinuga ise ühendust.
 Kui sul tekkis küsimusi, saada need samale aadressile (lpvalik@mil.ee).

Üksuse paiknemine ja selle olulised aspektid

Tekst: ANDRES PEHME, kapten, Kaitseväe Ühendatud Õppeasutuste taktika õppetooli lektor

Sageli alahinnatakse lahinguoperatsioonide vahele jäävate tegevuste (paiknemine, rännak) planeerimise olulisust. Enne ülesande täitmist tuleb üksustel sageli sooritada rännak ja paikneda mingile maaalale. Maa-ala nimetus (koondumisala, paiknemisala, puhkeala) sõltub sellest, kui kaua ja mis otstarbel seal paiknetakse. Paiknemine on üks vaheetapp ühelt tegevuselt teisele minekul ja üldjuhul on see rännaku üks osa, mis planeeritakse koos rännaku planeerimisega. Samas sisaldab iga kaitse- ja viivitusoperatsioon mingis etapis paiknemiselemente (julgestus, puhkus, hooldus, väljaõpe ja muud ettevalmistused).

PAIKNEMISE EESMÄRK SÕJAAJAL

Sõjaajal on paiknemise eesmärk:

- luua või taastada lahinguvõimet;
 - valmistuda ülesandeks;
 - oodata ülesannet.
- **Lahinguvõime loomine ja taastamine** sisaldab põhiliselt väljaõpet, varustamist ja puhkust (nt äsja formeeritud üksus).
 - **Ülesandeks valmistumine** tähendab seda, et on teada järgnev tegevus ja selleks tehakse ettevalmistusi: jagatakse välja lisalaskemoon, hooldatakse varustust ja viiakse läbi harjutusi, mis toetavad järgneva ülesande täitmist (nt üksus peab sooritama 48 tunni pärast rünnaku).
 - **Ülesande ootamise** puhul ei ole järgmine ülesanne teada. Üksus on valmis ülesannet saades asuma seda täitma, põhilised ettevalmistused on juba tehtud (varustamine, hooldus jne). Üksus tegeleb kuni ülesande saamiseni rutiinsete tegevustega: puhkus, julgeoleku tagamine, hooldus jne (nt reservis olev üksus).

Üldjuhul määrab kõrgem üksus maa-ala või piirkonna, kus allüksus peab paiknema. Paiknemise eesmärkide täitmiseks peab antud ala vastama teatud nõuetele. Osa infost selle kohta, kas antud ala on paiknemiseks sobilik, saab kaardi abil keskkonnaanalüüsi tehes (teede olemasolu, reljeef, metsasus, hoonestus jne).

NÕUDED PAIKNEMISALALE

Paiknemisalale esitatavad nõuded:

- pakub varjet maa- ja õhuvaatluse eest;
- on piisavalt suur üksuste ja nende tehnika paigutamiseks;
- sobib üksuste väljaõppeks, tagalatoetuseks ja juhtimispunktideks;
- peab võimaldama sidepidamist (raadioside) kõrgema üksusega;
- head sisse- ja väljapääsuteed (soovitavalt mitu), samuti maaalasisesed ühendused (võimalusel ringliiklus);
- maastik peab võimaldama vaadelda ohtlikke alasid ja õhuruumi;
- sobiv pinnas vajalike varjete ehitamiseks ja tehnika liikumisvõime tagamiseks.

Sellist ala, mis vastab kõikidele nõuetele, on väga raske leida. Mõningaid puudusi on võimalik erinevate pioneeritöödega lahendada. Kui määratud ala ei sobi paiknemiseks, tuleb sellest informeerida ala määranud ülemat. Üksuse ülem peab jälgima antud nõudeid, kui ta paigutab oma allüksusi paiknemisalale. Lõpliku info paiknemisalast ja selle sobivusest ning allüksuste paigutamise võimalustest saab aga alles luure käigus.

Sõltuvalt üksuse suuruselt ja olukorrast võib paiknemisala luuret läbi viia kas luureüksus, kes seejärel annab kogutud info antud alale paiknevale üksusele, või paiknevast

üksusest välja saadetud luure- ja ettevalmistusgrupp. Ajalist määratlust selles osas, millal antud grupp paiknemisalale peaks minema, ei ole. Oluline on, et nad jõuaksid läbi viia paiknemisala luure ja teha vajalikud ettevalmistused üksuse vastuvõtmiseks. Ajapuudusel ei pea sellist gruppi välja saatma. Sel juhul viiakse antud toimingud läbi käigult, kui üksus saabub paiknemisalale.

Luure- ja ettevalmistusgrupi (LEG) koosseis ja varustus sõltuvad olukorrast. LEG suurus ja varustus peavad tagama võime täita ettevalmistavaid ülesandeid üksuse paigutamiseks alale.

Tabel

JALAVÄEKOMPANII LUURE- JA ETTEVALMISTUSGRUPI VÕIMALIK SUURUS

Ametikoht	Inimeste arv
Kompaniülem	1
Kompaniülema sidemees	1
Autojuht-sidemees	3
Kompanii tulejuht	1
Sidemees-möödistaja	1
Miinpildujarühma möödistajad	2
1. jalaväerühma ülem	1
1. jalaväerühma ülema sidemees	1
Julgestus (1. jalaväerühm)	2
2. jalaväerühma ülem	1
2. jalaväerühma ülema sidemees	1
Julgestus (2. jalaväerühm)	2
3. jalaväerühma ülem	1
3. jalaväerühma ülema sidemees	1
Julgestus (3. jalaväerühm)	2
Miinpildujarühma ülem	1
Miinpildujarühma ülema sidemees	1
Tankitõrjega	9
Täpsuslaskurite jagu	8
KOKKU	40

JALAVÄEKOMPANII LUURE- JA ETTEVALMISTUSGRUPI TEGEVUS

Sellise LEG vedamiseks on planeeritud kasutada ühte maasturit, kahte kahetonnise kandevõimega veoautot ja ühte viietonnise kandevõimega veoautot. Varustuse osas on oluline, et kaasas on märgistamisvahendid ja allüksuste varustus, mis võimaldab teha lihtsamaid pioneeritöid (puude langetamine, kaevamine jne).

LUURE- JA ETTEVALMISTUSGRUPI TEGEVUS

Luure- ja ettevalmistusgrupi ülesanded paiknemisala ettevalmistamisel on järgmised:

- selgitada ala üldine sobivus paiknemiseks;
- määrata allüksustele paiknemisalad (vastutusosalad), mille järel allüksuste ülemad viivad läbi luure oma vastutusalas;
- allüksuste ülemad planeerivad transpordivahendite paiknemise kohad, telkide asukohad ja lähikaitsepositsioonid, lisaks võimalikud vaatlusposti ja julgestuspatrullide asukohad;
- määrata juhtimispunkti asukoht, lähtudes sellest, et antud punktist peab vajadusel olema võimalik luua radio- või traatside oma allüksuse ja kõrgema üksusega;
- vajadusel leida eraldi sobivad alad väljaõppeks ja laskeharjutusteks;
- korraldada üksuse vastuvõtmine ja suunamine paiknemisalas.

PAIKNEMISALA SUURUS

Allüksustele määratava vastutusala suurus sõltub üksuse suurusest ja tema spetsiifikast (lahingu-, lahingutoetus- või lahinguteenindustoetusüksus). Allüksuste vastutusalad peavad võimaldama piisavalt ruumi transpordivahenditele, majutusele ja positsioonidele. Allüksused võivad paikneda kas üksuse koosseisus (hajutatult, koondatult) või eraldi. Kompaniisuurune üksus on väikseim üksus, mis võib eraldi paikneda, suutes seejuures tagada enda julgeoleku, teha ettevalmistusi ja

puhata. Ala suuruse juures mängib kõige rohkem rolli transpordivahendite hulk, mida tuleb maastikul hajutada, ka on määrav majutustelkide arv.

Pataljon võib paikneda brigaadi koosseisus või eraldiseisva üksusena hajutatult või koondatult.

Alljärgnevalt on ära toodud mõningad soovituslikud arvud paiknemisala suuruse määramiseks.

- Pataljoni paiknemisala suurus on koondatud paiknemise korral 5x5 km, hajutatud paiknemise korral 7x7 km.
- Kompanii paiknemisala suurus pataljoni koosseisus on koondatud paiknemisel 1...1,5x1...1,5 km, hajutatud paiknemisel 2x2 km.
- Kompanii võib paikneda ka eraldiseisva üksusena ja seda ainult koondatult.
- Rühm paikneb alati koondatult (0,2...0,4x0,2...0,4 km suurusel maa-alal) kompanii koosseisus.

Koondatud ja hajutatud paiknemise põhiline erinevus seisneb selles, et esimesel juhul saavad allüksused üksteist vahetult oma käsituli relvadega toetada, teisel juhul ei saa. Allüksustevahelised alad julgestatakse sel juhul vaatluse ja tõketega.

Maastik on see, mis määrab paiknemisala suuruse. Allüksuste ülematel tuleb lisaks maastikule arvestada ka 50:50:50 põhimõtet ehk transpordivahendi, majutuse ja lähikaitsepositsioonide vahekaugus peab olema minimaalselt 50 meetrit. Antud põhimõtte järgimine tagab vastase kaudtulelöögi korral suurema tõenäosuse, et osa allüksuse vahenditest jääb hävitamata.

JULGEOLEKU TAGAMINE PAIKNEMISALAL

Üksuse paiknemisala peab asuma kohas, kus vastase suuremate üksuste (alates roodust) otsene rünnak on vähetõenäoline. Sellele vaatamata peab üksus tagama oma julgeoleku. Julgeolek tagatakse lähikaitsepositsioonide, luurepatrullide ja vaatluspostidega.

Lisaks pannakse vajadusel ohtlikumasse suunda ühe kuni kolme kilomeetri kaugusele välja puhkejulgestus (nt täpsuslaskurid ja tankitõrjevõimekusega pooljagu), kelle ülesandeks on vajadusel astuda lahingukontakti vastasega, tagades sellega paiknevale üksusele reageerimisaja. Samuti peab paiknemise ajal olema määratud kiirreageerimisüksus (*quick reaction force* ehk QRF), kes on valmis reageerima vastase tegevusele, hoidmaks ära paikneva üksuse avastamise ja selle võimaliku ründamise.

Kaart

JALAVÄEKOMPANII KOONDATUD PAIKNEMINE



LASKE- JA VÄLJAÕPPEALAD

Laskeharjutuste läbiviimisel on oluline osa sõjalise konflikt alguses pärast mobilisatsiooni ja üksuste formeerimist, samas ei tohi unustada, et kogu konflikti jooksul peaks tulema ka täiendusi reservist. Seega on vaja laskeharjutusteks sobivat ala üksuse paiknemisala vahetus läheduses. See ala peaks võimaldama nii tiiru- kui ka lahinglaskmiste läbiviimist. Laskeala suurus sõltub üksuse suuruselt.

Väljaõppeala on oluline kogu konflikt kestel. Alguses on vaja luua lahinguvõimet, hiljem valmistuda ülesandeks (nt rünnakuks), viies läbi drille.

ÜKSUSE VASTUVÕTMINE JA SUUNAMINE PAIKNEMISALAL

Üksuse vastuvõtmine paiknemisalal eeldab kõigi allüksuste koostööd kolonni suunamiseks ja vastuvõtmiseks. Suunajate ja vastuvõtjate arv sõltub maastikust ja allüksuste hulgast. Kindlasti peab üks suunaja olema paiknemisala piiril (koht, kus allüksused hargnevad oma vastutus-aladesse). Võimalusel peab olema iga allüksuse vastutusala piiril või allüksuse vastutusala suunaja, kes näitab transpordivahendite paiknemise ja hiljem ka telkide asukohad ja positsioonid. Suunaja peab olema instrueeritud, teadma täpselt, millise tähistusega või mitu autot kuhugi suunata, et vältida üksuste eksimist paiknemisalal.

Soovitavalt võiks allüksuse alal olla vastuvõtjaks jaotulem (abi), kelle tegevust jälgib kõrvalt rühmaülem.

TEGEVUS PAIKNEMISALAL

Üksuse saabudes tuleb kõigepealt paigutada oma kohtadele transpordivahendid. Nende paiknemine peab võimaldama kiiret väljasõitu (esiosaga väljasõidu suunas). Seejärel alustatakse veokite moondamisega. Kindlasti tuleb tähelepanu pöörata klaaside ja tulede lisakattumisele, hoidmaks ära valguse pee-



Paiknemisalale jõudnud üksus peab oma sõidukid viivitamatult maskeerima, kuid need peavad paiknema teede suhtes nii, et saaksid vajadusel kohe liikuma hakata.

geldumist. Üleliigsed veokid saadetakse üldjuhul kõrgema üksuse paiknemisalale.

Samal ajal on transpordivahendite pealt jalastunud sõdurid ringkaitsetes. Allüksuse ülem rühmitab üksuse julgestuspositsioonidele. Antakse juhised vaatluspostide ja patrullide väljasaatmiseks. Vajadusel tuleb ala läbivatele teedele panna välja kontrollpostid. Mittevajalikud sisesõidud alasse tõkestatakse. Sõdurid, kes ei ole hõivatud eelnevate tegevustega, alustavad majutuse ja kõige sinna juurde kuuluva rajamist. Tegevuste maht sõltub paiknemise kestusest. Kuni paaritunnise paiknemise puhul maskeeritakse ainult transpordivahendid, sõltuvalt ilmast pannakse üles majutus ja näidatakse sõduritele vajalikud positsioonid. Mitmepäevase paiknemise puhul tehakse erinevas mahus kindlustus- ja tõkestustööd.

Mida pikemaks paiknemine läheb, seda kapitaalsemaid rajatisi (positsioonid, tõkked, muu) tehakse. Samas tuleb arvestada, et paiknemise üks eesmärke on puhkamine ja ettevalmistused järgnevat tegevuseks. Edasine tegevus sõltub järgnevast ülesandest: kas hooldatakse varustust või alustatakse väljaõppega.

TEGEVUS PAIKNEMISALALT LAHKUMISEL

Liikudes edasi uuele alale või minnes sooritama lahinguoperatsiooni, tuleb sageli paiknemisala maha jätta ning kõik, mis on rajatud, kokku korjata ja veokitele laadida. Alustatakse majutuse kokkupakkimisest. Seejärel võetakse võimaluse korral üles tõkked. Järgmiseks koormatakse veokid, võetakse maha patrullid ja vaatluspostid, samas säilitatakse lähijulgestus. Seejärel alustatakse kolonni moodustamist, mida võib teha paiknemisalal või selle vahetus läheduses eraldi määratud kohas. Kolonni moodustamisel on oluline, et valitud koht pakuks varjet õhust ja sõidukid ei seisaks pikka aega trobikonnas koos. Kolonn moodustatakse vähendatud sõidukivahedega, kuid liikuma hakkamisel sõidetakse vahed sisse vastavalt määratud rännakurivistusele.

Alahinnates paiknemise planeerimise ja läbiviimise olulisust ning unustades Eesti kaitseväge väiksuse, võime vähendada oma üksuste jätkusuutlikkust. Oluline on, et lahinguoperatsioonide vahele jäävad tegevused viiakse läbi võimalikult efektiivselt, tagades sellega paremad eeldused järgmiste ülesannete täitmiseks. Käesolevas artiklis kirjutatu annab ülevaate ja raamid üksuse paiknemise planeerimiseks ja läbiviimiseks. Samas tuleb meele pidada, et iga olukord on erinev ja kordumatu. **KK!**

Vali ohvitseri elukutse ja tule õppima
Kaitseväe Ühendatud Õppeasutuste Kõrgemasse Sõjakooli. See on

KOOL TULEVASELE KAITSEVÄE JUHATAJALE



**SISSEASTUMISKATSED VÕIMALIK SOORITADA KOHE PEALE
KESKKOOLI LÕPPU, ENNE AJATEENISTUST.**

KAITSEVÄE ÜHENDATUD ÕPPEASUTUSTE
KÕRGEM SÕJAKOOL

Kool tulevasele kaitseväe juhatajale

Kaitseväe Ühendatud Õppeasutused on Eesti ainus rakenduskõrgkool, mis valmistab ette ohvitseri kaitseväle ja Kaitseleiidule. Õppeaeg maaväe õppesuunal 3 aastat, õhuväe õppesuunal koostöös Lennuakadeemiaga 3,5 aastat.

Vaata juba täna: www.ksk.edu.ee, www.elukutse.ee

Sinu küsimused on oodatud telefonil: 717 6131 või e-posti aadressil: ekv@ksk.edu.ee

Sõjaline kolmevõistlus Kaitseliidus

Erna retkeks valmistuvate tartlaste võistkond on teistele eeskujuks

Tekst: TAIVE KUUSE, nooremleitnant

Kaitseliidu 2009. aasta lahtised meistrivõistlused sõjalises kolmevõistlusel peeti pühapäeval, 19. aprillil Raplamaal Alus, korraldajaks Kaitseliidu Rapla malev. Osales kaheksa üksust ehk malevat kahes vanuseklassis. Kaitseliitlastele pakusid konkurentsi külalisvõistkonnad mereväebaasist, lennubaasist ja Põhja politseiprefektuurist. Sõjalise kolmevõistluse meistriks tuli teist aastat järjest Kaitseliidu Tartu maleva võistkond.

STARDIS KA KÜLALISED

Tänavu oli sõjaline kolmevõistlus lahtine võistlus, et oleks rohkem osavõtjaid ja see tasus ennast ära, sest külalistena olid stardis üks len-

nubaasi ja kaks mereväebaasi ning kaks Põhja politseiprefektuuri võistkonda. Võistlus kajastus sellel aastal ka kaitseväe juhataja kinnitatud kaitseväe 2009. aasta spordiürituste kalendris. Võistlustulle astus kokku kaheksa võistkonda, milles kokku 34 meest. Kaitseliidu malevatest olid võistkonnana kohal meeste arvestuses Kaitseliidu Tartu ja Järva maleva esindajad ning üks Võrumaa kaitseliitlane, meesveteranide ridades löid kaasa ka kaks Pärnumaa maleva ja üks Kaitseliidu peastaabi kaitseliitlane.

Juba aastaid peetud ning tavaks muutunud Kaitseliidu sõjalise kolmevõistluse eesmärk on populari-

seerida sõjalis-sportlikku tegevust kaitseväelaste ja kaitseliitlaste hulgas. Osalevaid malevaid võiks olla rohkem. Võiduka Tartu maleva võistkonna liige ja individuaalarvestuse võitja Indrek Roos arvas, et ehk jääb puudu valmisolekust end

Juba aastaid peetud ning tavaks muutunud Kaitseliidu sõjalise kolmevõistluse eesmärk on populariseerida sõjalis-sportlikku tegevust kaitseväelaste ja kaitseliitlaste hulgas.

proovile panna. “Neid, kes lasta oskavad, on rohkem, aga mitte kõik neist ei suuda soovitud tulemusele granaati

heita ega joosta ja siis pigem jätavad võistlusele tulemata,” oletas Roos. “Kuid millal enne kaitseliitlane on auhindade pärast võistelnud,” lisas ta, rõhutamaks, et alati ei peagi ju võistleva parima tulemuse nimel. Nii tuli ka Tartu maleva võistkond võistlusele, et testida oma võimeid võistluspinges, sest võistkonda kuulusid liikmed, kes soovivad esindada Tartu malevat ka Eel-Ernal ja loodavad pääseda ka Erna retkele.

GRANAADIVISE, LASKMINE JA KROSSIJOOKS

Võistluse peakorraldaja, Kaitseliidu peastaabi operatiiv- ja väljaõppeosakonna staabiohvitser leitnant Aare Niinepuu toetas tartlaste suhtumist. “Nende suhtumine kolmevõistlusesse kui teiste sõjalis-sportlike võistluste eelvõistlusesse, et kontrollida oma vormi Eel-Ernaks ja Erna retkeks võiks olla eeskujuks teistelegi malevatele,” tõdes leitnant Niinepuu. Tuleb ju Eel-Ernal ja Erna retkelgi heita granaati, lasta automaadist ning panna proovile vastupidavus pikkade vahemaade läbimisel. Just need kolm olid sõjalise kolmevõistluse võistlusala.

Kevadiselt päikesepaisteline pühapäev algas võistlejatele granaadiviskega. Granaati visati täpsuse ja kauguse peale. Täpsust visati järgemööda nelja märgistusringi, mis asusid viskejoonest 20, 25, 30 ja 35 meetri kaugusel. Igasse ringi tuli visata neli granaati. Kaugviseteks oli



Võitja Indrek Roos Kaitseliidu Tartu malevast võidukat granaadiviset sooritamas.

kolm sooritust. Arvesse läks võistleja kõige pikem vise.

Teise võistlusala sooritamiseks liikusid võistkonnad Kuusiku lasketiiru. Võistlustel lasti 200 m distantsilt lamas asendis kümme lasku viie minuti jooksul ja teised kümme kiirelt ühe minuti jooksul.

Kolmas osa päevast möödus jooksurajal. Ühisstardiga alanud jooksukrossil jooksid meesteklassi võistlejad kaheksa ja meesveteranid neli kilomeetrit. Kui granaadiviske ja laskmise puhul oli nõue, et võistleja peab kandma välivormi, siis joosta võis spordiriites.

TARTLASED TEISTKORDELT VÕIDUKAD

Võistlejad jagunesid kahte vanuseklassi: mehed ehk 1991. aastal sündinud ja vanemad ning meesveteranid ehk 1969. aastal sündinud ja vanemad.

Võistlused olid individuaal-võistkondlikud. Neljaliikmelise võistkonna võistkondlikku arvestusse läksid meeste võistlusklassis võistelnud võistkonna kolme parema võistleja tulemused. Meesveteranidel oli ainult individuaalarvestus.

Kaitseliidu selle aasta meister sõjalises kolmevõistluses on Kaitseliidu Tartu maleva võistkond koosseisus Lauri Vesnenko, Indrek Roos, Jaanus Roos ja Jaak Kirsi-
Tuleb ju Eel-Ernal ja Erna retkelgi
heita granaati, lasta automaadist ning panna proovile vastupidavus pikkade vahemaade läbimisel. Just need kolm olid sõjalise kolmevõistluse võistlusalad.

puu. Nad võitsid võistluse teist aastat järjest. Kui tartlased võidavad ka järgmisel aastal, jääb senine rändkarikas nende kätte ja kasutusele tuleb võtta uus. "Loodan väga, et järgmisel aastal on rohkem osa-



Laskeharjutuse esimese kümne lasu sooritamiseks oli aega viis minutit, teise kümne teele saatmiseks aga vaid minut. Vallo Tamme Kaitseliidu Järva malevast oma tulemusest kohtunikule aru andmas.

lejaid teistest malevatest, kes pakuvad tartlastele tõsist konkurentsi ja suudavad peatada neid kolmandat korda järjest võitmast," ütles leitnant Niinepuu. Võistkondlikult saavutasid teise ja kolmanda koha kaks mereväebaasi võistkonda. Leitnant Niinepuu teada tulid nad Kaitseliidu võistlusele, et lisaks kaitseliitlastele konkurentsi pakkumisele kontrollida ka oma võistlejate valmisolekut kaitseväge meistrivõistlusteks sõjaväe viievõistluses.

Individuaalarvestuses olid meeste arvestustes kolm parimat Indrek Roos Tartu ja Silver Koit Võrumaa malevast ning Rain Muru lennubaasist. Meesveteranidest võitis Joe Lepp Pärnumaa malevast. Lepp osales võistlusel

neljandat korda, veteranide arvestuses teist aastat ja mõlemal korral on ta olnud selle vanuseklassi võitja. Teise koha saavutas Roman Kattai Tartu malevast ja kolmandaks tuli Anti Ehatamm Kaitseliidu peastaabist.

VAPRAD VETERANID

"Võistlusega võib igati rahule jääda. Ilm soosis ja osavõtjaid oli ka üle aegade kõige rohkem," sõnas Lepp. Tema sõnul oli võistluse korraldus tasemel. "Hea meel on selle üle, et ajapikku on kolmevõistlus kogumas nii Kaitseliidus kui ka väeosades populaarsust. Kindlasti on järgnevatel aastatel osavõtt veelgi arvukam," sõnas Lepp.

Veteranide klassi kaks parimat Joe Lepp ja Roman Kattai osalesid eelmisel päeval Kaitseliidu Alutaguse maleva korraldatud kindral Tõnnissoni jooksul. "Kaks päeva järjest osaleda võistlustel näitab meie

veteranide füüsilise ettevalmistuse taset ja vastupidavust," kiitis leitnant Niinepuu. Veteranide klassis võistles kaheksa meest.

Võistluse käigus loositi järgmise aasta Kaitseliidu kolmevõistluse korraldaja. Fortuuna tahtel sai selleks Kaitseliidu Tartu malev. Tartu maleva võistlejad kinnitasid leitnant Niinepuule, et tahtsid ammu võistlust korraldada, aga neil polnud seni loosiga vedanud. "See näitab veel kord, et malevas on sport au sees ja kui juhtkond soovib, annab see meestele motivatsiooni osaleda erinevatel Kaitseliidu ja kaitseväge meistrivõistlustel," tõdes leitnant Niinepuu. "Loodan järgnevatel aastatel Kaitseliidu meistrivõistlusel sõjalises kolmevõistluses rohkem osalejaid nii individuaalselt kui ka võistkondlikult," lisas ta. **KK!**

OPER on otsi, päästa, evakueeri rühm

Loodud, et aidata

Tekst ja fotod: TAIVE KUUSE, nooremleitnant

Neli aastat on möödas Pärnut ujutanud jaanuaritormist. Kaitseliitlased tulid tookord inimestele ja linnale appi. Jaguneti gruppideks, määrati grupiülemad, tegutsemispiirkonnad, side pidamise viisid – organiseerimise mõttes käituti korrektselt. Hiljem tagasi vaadates tõdeti, et tahe ja valmisolek olid üle teadmistest ja oskustest, kuidas tegelikult aidata. Järgmisel aastal samal ajal anti Pärnule taas hoiatus – tulla võib samasugune üleujutus. Tookord jäi see õnneks vaid hoiatuseks. Pärnumaa kaitseliitlaste mõte aga ei uinunud. Tõsiselt hakati pidama plaani, kuidas olla valmis järgmiseks looduse heidutuseks. Või veelgi enam – saadi aru, et mere ja suure jõe kallastel elades tuleb alati olla valmis targalt, organiseeritult ja operatiivselt tegutsema ning veega kaasas käivate ohtudega toime tulema.

OPER ALUSTAB

Kaitseliidu Pärnumaa maleva instruktori kapten Venno Slugeni peas hakkas küpsema mõte koolitada välja rühm kaitseliitlasi, kellel on

pädevus olla päästekeskusele ja politseile toeks päästeoperatsioonidel ning inimeste otsimisel. “Kui tahame, et kaitseliitlast saaks ohu ja kriisi korral kasutada, peame tagama väljaõppe ja varustuse, mida aktsepteerivad meie koostööpartnerid,” ütleb kapten Slugen.

Mullu detsembris kogunes Kaitseliidu Pärnumaa maleva staapi üle paarikümne kaitseliitlase, kes olid kohale tulnud kuulutuse peale, milles teatati, et hakatakse koolitama kaitseliitlasi, kellest komplekteeritakse rühm, mis on võimeline kriisiolukorras otsima, päästma ja evakueerima inimesi üleujutuse piirkonnas. Alanud oli otsi, päästa, evakueeri rühma (OPER) kursus.

Kaitseliidu Pärnumaa maleva väljaõppeülem leitnant Kristian Kivimäe tutvustas kohaletulnuile, millised eeldused on vajalikud, et rühma kuuluda, mis üldiselt toimuma hakkab ja mida edaspidi rühmalt oodatakse. “Püüdsime natuke hirmutada. Kirjeldasime kriisiolukordi,

näitasime, millised on hukkunud ja paanikas inimesed, et lihtsalt uudishimulikke või lõbu otsivaid mehi eemale peletada,” tunnistab Kivimäe. Selgesõnaliselt anti teada, et tegemist on raske alaga, mis nõuab pidevat enesetäiendamist, väga head füüsilist vormi ja stressitaluvust.

Mullu detsembris kogunes Kaitseliidu Pärnumaa maleva staapi üle paarikümne kaitseliitlase, kes tahtsid astuda rühma, mis on võimeline kriisiolukorras otsima, päästma ja evakueerima inimesi üleujutuse piirkonnas.

Aasta alguses algas komplekteeritud rühma tõsine koolitus. Rühma kuulub 22 aktiivset vabatahtlikku kaitseliit-

last (sõjaaja ülesannetele vastavalt kuuluvad nad Kaitseliidu teistesse üksustesse: lahingukompaniisse, võitlusgruppi), kellel on tugev motivatsioon (suur osa neist olid tegevuses ka jaanuaritormi ajal) ja hea füüsiline vorm.

MEESTE TAHE ON MÄÄRAV

OPERi peamine instruktor nooremleitnant Eimar Täht, kaitseliitlane, keda peetakse Eesti üheks pädevamaks pinnaltpääste ja rannavalve instruktoriks ja kes teenib oma igapäevast leiba Päästeameti demineerimiskeskuse Lääne-Eesti



Kuivtrenn mannekeenil.



Õige vettelüpe.

pommigrupis demineerijana, on ise ka rühma liige. “Nagu näha, jonn ja tahe on suur, mehed pingutavad, virisejaid ega loobujaid pole,” tõdeb nooremleitnant Täht märtsikuu eelviimasel pühapäeval, kui oli käimas OPERi teine praktilise koolituse nädalavahetus.

Parajasti on pooleli basseiniharjutus. Kahe tunni jooksul õpitakse ja harjutatakse vette minekut ja veest väljumist, ujumist ja sukeldumist, käemärkide edastamist, vee alla vajunud inimese pinnale tõstmist, paanikas uppuja haarete vältimist, jääpangale ronimist, vees sõtkumist (see on vastupidavuse ja tehnika harjutus, milles tuleb sügavas vees pinnal püsida peaaegu püstiasendis) jne. Kord näeb ette, et kõike, mida instruktor nooremleitnant Täht ette näitab, tuleb õppuritel uuesti ja uuesti läbi teha, kuni instruktor tulemusega rahule jääb. Kaks tundi tõsisest mahvi. Keegi ei kurda, virise ega loobu. Tunnis valitsevad silmatorkav distsipliin ja õppurite pühendumus.

Koolituse üks peamisi eesmärgi on õppida tegutsema nii, et ise ellu ja terveks jääda ning meeskonda mitte ohtu seada. “Vetelpäästevõtteid peab harjutama nii kaua, kuni nende peale enam ei mõtle, nii kaua, kuni need tulevad juba reflektorselt. Selge on aga see, et kui satu-

me kriisisituatsiooni, on oskustest määravamad meeste tahe ja vaimne valmisolek ning meeskonnatöö,” arutleb nooremleitnant Täht. “Need mehed on siin vabatahtlikult ja nendega on väga hea koos töötada. Mehed teevad seda hinge ja armastusega, südamest, sest neil on asja vastu huvi. Kõik tunnetavad, et on meeskonna osa ja tahavad siia kuuluda.”

Kapten Slugeni sõnul on vetelpääste kursuse peamine sisu ja väljõppe alus. Seepärast ollakse igal koolitusnädalavahetusel osa aega basseinis. Kuid lisaks õpitakse ka teisi hädavajalikke tarkusi alates side pidamisest ja hüpotermias kannatanu eest hoolitsemisest kuni veekogul koordinaatide määramise ja kriisipsühholoogiaalaste tarkuste omandamiseni välja.

OPERi peamine instruktor nooremleitnant Eimar Täht, kaitseleitlane, keda peetakse Eesti üheks pädevamaks pinnaltpääste ja rannavalve instruktoriks, on ise ka rühma liige.

“Praegu basseinis on kõik mitmeid kordi lihtsam kui hädalukorras,” tõdeb kapten Slugen. Nooremleitnant Täht lisab, et ega tegelikult

saagi kohe paatidega veekogule tormata, enne tuleb läbida basseinis baasteadmiste õpe ja harjutada. “Peame teadma, mis meiega vees võib juhtuda, ning oskama endale ja teistele vajadusel abi osutada. Peame järk-järgult arenema, lisades kogu aeg raskust ja keerukust. Praegu harjutame ilma varustuseta, siis lisame varustuse, seejärel toome ka paadi basseini. Keerame paati

TEAVE

OPERi kursusel õpitavad teadmised ja oskused:

- pinnaltpääste,
- vetelpääste elemendid,
- otsingud vees,
- otsingud kaldalt,
- orientiiride kasutamine,
- koordinaatide määramine,
- side,
- esmaabi,
- GPSi õpe ja kasutamine,
- seadustest tulenevad õigused ja kohustused,
- koostöö politsei ja päästeametiga kriisi ajal,
- üksusesisese koostöö harjutused.

Täiendkoolitused:

- autojuhtidele sõit ekstreemoludes (sh ohtus),
- paadijuhi koolitus,
- sukeldumiskursus,
- kadunud inimeste otsingud maal.

kummuli ja püsti, käime kummuli-oleva paadi all, et kogeda, kas ja kus on seal paadi all võimalik hingata ning kuidas sealt ise välja tulla. Kui sellega ise hakkama saame, harjutame, kuidas teisi paadi alt välja tuua. Kui ka see on läbi harjutatud, teeme kõike täisvarustuses. Kõik need asjad harjutame enne turvalises keskkonnas läbi ja alles siis läheme välja tõelisele veekogule,” kirjeldab noo-



Uppuja pinnale tõstmine.



Vettehüpe.

remleitnant Täht lühidalt eesootavaid õpinguetappe.

MIS SAAB EDASI?

OPERi koolitus ega ka rühm tervikuna ei ole selline, et ühel hetkel võib öelda, et ongi kursus lõpetatud ja rühm valmis. See on ala ja elukutse, mis ei saa kunagi valmis, kõik areneb ja vajab pidevat täiendõpet. Siiski on püstitatud vahe-eesmärk. Kui on saavutatud teatud tase ja ollakse võimelised viima harjutusi läbi varustusega looduslikel veekogudel, kutsutakse OPERi tegevust vaatama päästeameti ja päästkeskuse spetsialistid ning Kaitseliidu juhid, et anda meeste oskustele hinnang. “Loodame saada päästeameti ja päästkeskuse kinnituse, et rühma võib kaasata tulevastel päästeoperatsioonidel,” ütleb kapten Slugen.

Et OPERi kursus on pilootkursus, ei ole sellel veel ka kinnitatud õppekava. Pidevalt käib õpitava materjali kavandamine ja analüüs, et saadud kogemused korralikuks väljaõppekavaks vormida ja see Kaitseliidu ülemale kinnitamiseks esitada. Mis omakorda suurendab koolituse väärtust ka koostööpartnerite silmis. Tublimatest pilootkursuse lõpetajatest võivad saada järgmiste OPERi kursuste instruktorid. Miks mitte näiteks naabermalevates. Pidevalt jätkub ka juba tegutseva rühma täiendõpe.

Sellised on suured eesmärgid, mille puhul oleneb palju ka rahast. OPER

SILMARINGI LAIENDAMISEKS

Mis on vetelpääste?

Päästeseaduse kontekstis on vetelpääste otsingu- ja päästetööd õnnetuse korral veekogul.

Otsingu- ja päästetöid, sh mereohutuse avastamist ja likvideerimist Eesti merealal, Peipsi, Lämmi- ja Pihkva järvel teeb piirivalve. Otsingu- ja päästetöid siseveekogudel teevad riigi ja kohaliku omavalitsuse päästeasutused. Piirivalve ja päästeasutuse koostöö Eesti mereala, Peipsi, Lämmi- ja Pihkva järve kaldal kehtestab siseminister oma määrusega.

Vetelpääste jaguneb:

- 1) pinnaltpääste,
- 2) allveepääste ehk päästesukeldumine (operatiivne organiseeritud päästetegevus allpool veekogu veepinda, kasutades sukeldusvarustust koos hingamisparaadiga),
- 3) rannavalve ehk organiseeritud hooajaline valvetegevus avalikes supelrandades ja supluskohtades.

Päästkeskused ise nimetavad oma otsingu- ja päästetöid õnnetuse korral siseveekogudel pinnaltpäästeks. Pinnaltpääste on operatiivne organiseeritud päästetegevus veekogu veepinnalt või vahetult selle alt, kasutades pinnaltpäästevastust (sukeldusvarustus ilma hingamisparaadita). Eestis on tegelikult ainult neli pinnaltpäästjat ja nad kõik töötavad Piirivalve lennusalgas. Meremehed kutsuvad neid lestadega ingliteks. Need on need mehed, kellel on tööraamatus elukutseks kirjutatud pinnaltpäästja. Päästkeskustes, tavaliselt keskkomandodes, ei ole pinnaltpäästjad, on vaid mõned tuletõrjujad-päästjad, kes on läbinud pinnaltpäästekoolituse keskkomando koolituskeskuses või päästekoolis ja kellele see on üks lisaülesanne.

nagu päästminegi toetub kolmele vaalale: peavad olema meeskond, väljaõpe ja varustus. Kui üks neist puudub, ei saa tegutseda. Pärast jaanuaritormi toetas Kaitseliitu Pärnu linnavalitsus. Saadud raha eest osteti tosin “kuiva” päästeülrikonda, mille abil on võimalik otsida tunde jäises vees. Nüüd märtsikuisel pühapäeval pärast basseinitundi saavad kursuselased ka nende ülrikondadega

tutvuda ja neid teiste vetelpäästega tegelevate struktuuride varustusega võrrelda. Nooremleitnant Täht tutvustab päästkeskustes kasutusel olevat pinnaltpäästevastust ja oma isiklikku varustust. Tema sõnul on OPERi ülrikondade plussiks, et neid saab ajaliselt kaua seljas kanda, sest need võimaldavad kehal hingata – otsinguteks seega väga hea valik. Puudusteks aga asjaolud,



Jääpangale minek.



Paanikas uppaja tõrjumine.

et turvasaabaste tõttu on lestade kasutamine raskendatud ja ebamugav, mis tähendab, et ujuda on nendega keeruline (kuid siiski võimalik), samas võimaldavad turvasaapad käia nendega peaaegu igal pool. Teine miinus on see, et puuduvad õhuklapid, seega ei saa nendega sukelduda sügavamale kui kümme meetrit. “Aga Pärnu jõe ja lahe sügavus on kuni 7 meetrit, seega meie vajadusi sukeldumisel need rahuldavad,” lohutab nooremleitnant Täht ja lisab, et ega olegi olemas ideaalset ülikonda, millega saab teha kõike ja seda veel hästi. “Loodame, et tulevikus on meil ühed ülikonnad neile, kes täidavad oma ülesannet kõndides, ja teised neile, kes ujuvad ja sukelduvad, samuti ülikonnad paadijuhtidele. Kogu varustust ei olegi võimalik ega mõistlik korruga soetada.”

Keerame paati kummuli ja püsti, käime kummulioleva paadi all, et kogeda, kas ja kus on seal paadi all võimalik hingata ning kuidas sealt ise välja tulla.

Kapten Slugen lisab, et koolitusprotsess tervikuna annab ka selgust, millist varustust täpselt vaja läheb, et siis targalt otsustada ja hankimisega tegelda. Seni otsitakse rahastamisvõimalusi. Ka loodetakse otsustajate ettenägelikkusele ja tarkusele, et OPERi vajalikkusest saadakse aru enne, kui järgmine üleujutus Pärnut ähvardab. (Kahjuks märgatakse päästjate vajalikkust enamasti

alles siis, kui nende abi juba reaalselt vaja läheb, aga siis võib olla liiga hilja.)

Lõpuks tõdevad mehed, et olenevatest suurtest eesmärkidest päästeteami ja politseiga koostööd teha ning tervikrühmana kriisilukorras tegutseda on varjatud kasu Pärnu linn ja maakond ning ka Kaitseliit õppivatest meestest saanud igal juhul. “Piisab juba sellest, kui rühma

liige märkab, et keegi satub kusa-gil hätta. Ohtu märgates ta teab, kuidas reageerida, oskab hinnata olukorda ja oma võimeid ning on koolitatud tegutsema, et inimest päästa,” toob kapten Slugen näite. “See ei ole nii, et inimene õpib asja ära ja siis ootab, kui teda kuhu-gi välja kutsutakse. Tegelikult on koolitatud OPERi liikmed valmis igal ajahetkel abivajajat aitama.”

Teine kasu väljendub kaitseliitlikus tegevuses. “Kui näiteks lahingutegevuse või õppuse käigus on vaja ületada veetakistus, oskavad nad kursusel omandatud teadmisi oma üksusele edasi anda ja juhendada, kuidas veetakistust ületada. Rääkimata oskusest kaaslasti ohu korral aidata,” kirjeldab nooremleitnant Täht. Kindlasti hoiab nii intensiivseid füüsilisi pingutusi nõudev treening ka mehi väga heas ja tugevas vormis, mis samuti on igale sõdurile vaid lisaväärtus. **KK!**

Noppeid Valgamaa maleva esindajatekogu koosolekult

Tekst: VELLO JASKA, Kaitseliidu Valgamaa maleva propagandapealik

Kaitseliidu Valgamaa maleva esindajatekogu aprillikuise koosoleku olulisemad teemad olid juhatuse aastaaruanne, maleva eelmise aasta tegevuse aruanne ja selle aasta tööplaan ning Naiskodukaitsel, Kodutütardel ja Noorte Kotkaste aastaaruanne. Valgamaa maleva juhatuse tööd tegi ettekande pealik kapten Rein Luhaväli. Tema väitel on juhatuse koosolekutel arutatud maleva juubeliraamatu väljaandmisega seonduvat, Otepää üksikkompanii õppeklassi renoveerimise probleeme, Valga ja Helme üksikkompaniide lipukavandite väljatöötamise töögrupi tegevust jne.

Kaitseliidu Valgamaa maleva tegevusest rääkis üksikasjalikumalt maleva staabiülem kapten Valdeko Nielson. Erilist rõhku pani kõneleja Kaitseliidu Valgamaa maleva 2009. aasta ülesannetele. Oluliseks pidas staabiülem tõhustada kaitseliitlaste lahingualast väljaõpet ja valmisolekut. Tänavu on maleval 153, Naiskodukaitsel 55, Noortel Kotkastel 45 ja Kodutütardel samuti 45 väljaõppe- ja koostööritust. Üritustest rääkides märkis staabiülem, et vajalikku tegevust jätkub nii kaadrikaitsväelastele, kaitseliitlastele kui ka eriorganisatsioonide liikmetele. Olulisemad nendest on juunikuine formeerimisõppus, osalemine võidupüha paraadil Jõgeval ning rahvusvahelisel õppusel SWORD 2009 Läti Vabariigis, laskevõistlus “Koloneli laskmine” ja Eel-Erna korraldamine. Üksikasjalikult vaeti esindajatekogu koosolekul ka maleva eelarvet ja varustusega seonduvaid küsimusi.



Kaitseliidu Valgamaa maleva esindajatekogu koosolekust osavõtjad kogunesid koosoleku lõpul staabi õppeklassis olevate lippude alla. Foto: Vello Jaska

Positiivsete saavutustena eelmisest aastast toodi koosolekul välja Kodutütardel võistkonna II koht Ernakesel, matkamängu II koht ja III koht orienteerumisvõistlusel. Noored Kotkad saavutasid III koha Mini-Ernal, II koha oskusvõistlusel ja I koha orienteerumisvõistlusel. Kaitseliitlased saavutasid Erna retkel 9. koha, naiskodukaitsjad viisid aga edukalt läbi Lõuna piirkonna laskevõistlused.

Kaitseliidu Valgamaa maleva esindajatekogu koosolekul oldi ühel meelel selles, et maleva prioriteet peab olema 2009. aastaks püstitatud ülesannete täitmine. Maleva juhatuse liikmeks valiti koosolekul ühel häälel tagasi Madis Gross ning revisjonikomisjoni liikmeks Kalev Õunsaar. **KK!**

Sisekaitseakadeemia ootab sisejulgeolekualasesse magistriõppesse

Tekst: ENE PUHM,

Sisekaitseakadeemia turundus- ja kommunikatsiooniosakonna juhataja

Tänavu juunis alustab Sisekaitseakadeemia (SKA) vastuvõttu sisejulgeolekualasesse magistriõppesse. Magistriõppe eesmärk on pakkuda sisekaitseliste erialade ülest magistriõpet, mille lõpetajad omavad pädevuse sisekaitseliste organisatsioonide ja sisejulgeoleku valdkonna juhtimiseks nii strateegilisel kui ka operatiivtasandil.

Vastuvõtt magistriõppesse toimub avaliku konkursi korras. Õpet saavad alustada inimesed, kellel on bakalaureuse kraad, rakenduskõrgharidus või neile vastav kvalifikatsioon ja vähemalt kaheaastane töökogemus sisekaitselises valdkonnas. Nominatsioonilne õppeaeg magistriõppes on kaks aastat ja õppekava maht 120 Euroopa ainepunkti (EAP).

Õppekava on jaotatud väljundipõhiselt nelja moodulisse:

I – juhtimisalaste ainete moodul (20 EAPd: strateegiline juhtimine, juhtimispsühholoogia, muudatuste ja stressijuhtimine, projektide juhtimine, finantsjuhtimine);

II – sisekaitselise valdkonna üldmoodul (30 EAPd: sisejulgeoleku valdkonna rahvusvaheline ja siseriiklik õiguslik regulatsioon ning poliitika kujundamine ja süsteemi toimimine, sisejulgeolekualane ennetustöö, kriisireguleerimine ja -juhtimine, riiklikud infosüsteemid ning andmekaitse jm);

III – erialaste valikainete moodul (50 EAPd: kriminaalanalüüs, rahvusvaheline organiseeritud kuritegevus, karistusõigus ja süütoemenetlus, kogukondliku korraldustöö juhtimine, operatiivside, kriisikommunikatsioon, riskianalüüsi meetodika, hädaolukordadeks valmisolek, Schengeni õigusruum, migratsioonijäreleval-



ve, Euroopa Liidu tollipoliitika ja -järelvalve jm);

IV – teadustöö moodul (45 EAPd: teaduse filosoofia, teadustöö meetodika, andmeanalüüs ja akadeemiline kirjutamine, magistriseminar ja magistritöö).

Üliõpilasel tuleb I, II ja IV mooduli ained läbida täies mahus ning valikainete mooduli 50 EAPst valida aineid 25 EAP ulatuses.

Õppekava ülesehitus on väljundipõhine, loogiline ja süsteemne ning kõikide sisekaitseliste erialade huve arvestav. Semestritesse on õppeained jaotatud loogilise järgnevuse põhimõttel. Esimesel kahel semestril läbitakse valdavalt kahe esimese mooduli aineid, lisaks mõned üksikud valikained. Kolmandal semestril on põhiohk valikainetel, mille kaudu toimub spetsialiseerumine. Neljas semester seondub valdavalt teadustöö mooduliga ja loengute ajaline maht pole suur, mis jätab üliõpilasele aega magistritöö kirjutamisele.

Ainete õpetamisele on kaasatud õppejõude nii Sisekaitseakadeemiast kui ka teistest kõrgkoolidest. Omapoolse lisaväärtuse

annavad sisejulgeoleku valdkonnas tippspetsialistid ja eksperdid siseministeriumist, politsei- ja päästeametist ning mujalt. Suurt tähelepanu on pööratud õppe rahvusvahelisusele: õppejõude on Soomest, Poolast, Ungarist, Taanist ja Hollandist.

Vastuvõtudokumente saab esitada 25. juunist 20. juulini 2009 Sisekaitseakadeemia õppeosakonda. Nõutavad dokumendid on avaldus, CV, kõrgharidusdiplom koos hinnetelehega, kaks fotot ja isikut tõendav dokument (pass või ID-kaart). Koos dokumentidega tuleb esitada ka essee planeeritava magistritöö teemal (2–3 lk A4). Dokumentide esitamise järel tuleb kohapeal sooritada kirjalik inglise keele test. 24. juulil avalikustatakse vestlusele pääsenute nimekiri. Vestlused magistriõppesse kandideerijatega viib 27.–29. juulini läbi vastuvõtukomisjon, kuhu kuuluvad siseministeriumi esindaja, SKA prorektor ja akadeemiline personal erinevatest sisekaitseliste valdkondadest. Magistriõppesse pääsenute nimekiri avalikustatakse 31. juulil 2009.

Õppetöö toimub septembrist juuni keskpaigani üle nädala kolmepäevaste sessioonidena. Magistriõpet rahastatakse osaliselt eelarvest ehk riigitulust ja osaliselt õppemaksust, st omatulust. Magistriõppe üliõpilasele on õppemaks 2009/2010. õppeaastaks 15 000 krooni, mis jaotatakse õppeaasta peale osamakseteks. Sisejulgeolekualase magistriõppe üliõpilasel on võimalus võtta õppelaenu.

Lisateavet saab telefonil 696 5451 või e-posti aadressil eve.mihkle@sisekaitse.ee.

Magistriõppekava ja vastuvõtteave on kättesaadav akadeemia kodulehel (<http://www.sisekaitse.ee>). **KK!**

Uute punatäppsihikute võrdlus ehk “Sakslaste” võit

Tekst: HEIKKI KIROTAR

Aktiivsemate kaitseliitlaste automaatrelvadele on jõudnud uued Rootsi päritolu Aimpointi punatäppsihikud ja kolmekordse suurenduse adapter, mida väheteadlikud kaadrikaitseväelased ja kaitseliitlased täpsuslaskuri varustuseks peavad. Kaitse Kodu! otsustas selgitada, kuidas mõjutab uus sihik hea laskuri relval AK-4 lasketäpsust ja tulekiirust, ning võrrelda seda teiste kasutuses olevate relvade ja sihikutega. Testis osalenud kaitseliitlased on kogenud laskurid, kes lasevad regulaarselt kütiklasside tasemel.

ROOTSI JA SAKSA SIHIKUD

Relvade lasketäpsust mõõdeti 100 ja 300 m kauguselt. Kasutada oli AK-4 punatäppsihiku ja kolmekordse suurenduse adapteriga. Teise AK-4 peal oli Saksamaalt 400 euro ehk 6200 krooni eest ostetud optiline sihik Hensoldt ZF 4x24 kolmanda põlvkonna (G3) relvadele. Rootslaste AK-4 on sisuliselt sakslaste Heckleri & Kochi automaadi G3 kloon, nii et Saksa sihiku kinnitused sobivad Rootsi püssile täpselt. Neljakordse suurendusega optilise sihiku kauguseparanduste trummel on seatud *cal.* 7,62 NATO laskemoona lennukaarele 100 m sammuga. Sihikul saab kasutada kaugusi 100, 200, 300, 400, 500 ja 600 meetrit. Küljeparanduste trumli 1 klõps muudab tabamispunkti 100 m kauguselt 2,5 cm. Uuematele täpsuspüssidele ehitatud sihikutel on parandusi võimalik teha 1 cm kaupa 100 m kaugusel (seega siis 5 cm 500 m peale jne).

Hensoldti sihik on mõeldud jao või rühma tuletoetuseks mõnesaja meetri kauguselt. Kui lasta vahepealsetele kaugustele, näiteks 173 või 317 m, tuleb esimese juhul kasutada kaugust 2 ja teisel 3 ning sihtida vastavalt natuke alla või üle. Sihikumudel on olnud kasutusel enamikus riikides, kus G3 kloonid olid või on relvastuses. Sakslased treenivad sel-



Selline peab olema jao või rühma parima laskuri relvastus. Standardautomaatide hulgast tuleb valida täpsemad ja lisada mõnekordse suurendusega optiline sihik, mis aitab sihtmärki tuvastada ja täpsemalt tabada kuni 400 m kaugusele. Hensoldti sihik on piisavalt väike ja kerge, et mitte häirida rännakul, samas piisavalt vastupidav.

lise relva ja sihikuga laskmist kuni 400 m kaugusele, mida peetakse AK-4 ja neljakordse optilise sihiku praktilise laskekauguse piiriks.

Võrdlemaks Rootsi püsse teiste Eesti kaitseväes kasutusel olevate relvadega lasti ameeriklaste vintpüssi M14 ilma optilise sihikuta ja karabiini *cal.* 5,56 NATO. Relvade ja sihikute täpsuse hindamiseks lasti lamades kotilt või relva oma harkjalalt. Tabamuste grupi hajumist

Esiplaanil oleval laskjal on AK-4 koos lisadega (kinnitussiinid, Aimpointi sihik, suurendusmoodul ja esimene käepide, mille sees harkjalg). Tema taga oleval laskuril on M14 ilma optilise sihikuta. Töökorras M14 on sobiv täpsuspüssiks ka ilma suurte ümberehitusteta. Kolmandal laskuril on AK-4 koos Hensoldti neljakordse suurendusega sihikuga.

mõõdeti kuuliaukude keskpunktist keskpunktini millimeetrites.

PUNATÄPPSIHIK LÄHIVÕITLUSEKS, NIITRISTIK KAUGEMALE LASKMISEKS

Põhimõtteliselt on punatäpp-, nagu ka hologrammsihik tehtud kiireteks laskudeks lähivõitluses. Laskuri silmal ja ajul on ühte täppi kergem kui traditsioonilist kirpu ja sätku koos sihtmärgiga samale joonele sättida. Sihtimisele kulunud sekunditest ja sekundikümnendikest sõltuvad lahingus elud, seega on uus sihik hea laskuri käes kindlasti eeliseks. Uus sihikusüsteem eeldab ka laskurite põhjalikku ümberõpet, sest eelis on ainult sellel, kes uut sihikut hästi kasutada oskab.

Aimpointi punatäppsihik on ehitatud nii, et tabamispunkt laskeasendit muutes ei muutu. Oletame, et punatäppsihik on sisse lastud 100 m kaugusele. Kui laskur vaatab läbi sihiku ja näeb täppi sihtmärgil, siis

Tabel 1

AIMPOINTI JA HENSOLDT ZF 4X24 SIHIKUTE ANDMED

	Aimpoint	Hensoldt ZF 4x24
Sihtimispunkt	2 MOA punane täpp	terava otsaga post
Kauguste parandused	Kentucky ennak*	trummel 100–600 m
Tuuleparandused	pöidlameetod**	trumli klikk [2,5 cm/100 m]
Kauguste hindamine	täpi laiuse järgi***	horisontaaljoon tuhandikega
Kaal	sihik 300 g ja suurendus 200 g	sihik 350 g

* Kentucky ennak tähendab seda, et laskur tunneb oma relva kuulide lennukaart ja sisselaskmise kaugust ning teeb erinevatel kaugustel olevate sihtmärkide tabamiseks sihtimispunkti parandusi stiilis “pool meetrit üle ja poolteist vasakule”. Nimetus tekkis Ameerika kolooniates ja oli väga kogenud las-kuri tunnus.

** Pöidlameetod on kauguste või sihtmärgi liikumise kiiruse hindamise meetod, kus laskur sirutab välja oma käe ja mõõdab, kui suure osa pöidla või sõrmeküüne laiusest katab sihtmärk. Samamoodi saab mõõta, mitu sekundit kulub sihtmärgil pöidla laiuse läbimiseks. Laskur peab teadma sihtmärgi ligikaudseid mõõtmeid.

*** Punatäpi laius on 2 MOA, mis tähendab umbes 6 cm 100 m kauguselt. Kolmekordse suurenduse adapteriga on täpi läbimõõt kolm korda suurem ehk 18 cm 100 m kauguselt. Seda teades on võimalik hinnata ligilähedaselt sihtmärgi kaugust selle alusel, kui palju täpp sihtmärki katab.

ta ka tabab. Ei ole vaja võtta iga kord täpselt sama asendit ja vaadata sihikusse täpselt sama nurga alt, nagu õpetatakse täpsuslaskuritele ja snaipritele.

Punatäppsihik lastakse sisse tavaliselt 100 meetri kaugusele. Laskur saab teha parandusi sihtimispunkti muutes, sihtmärgist alla või üle sihtides. Kuna laskur näeb sihikus ainult kahe nurgaminuti (MOA) läbimõõduga täppi, siis on täpsete ennakute tegemine keeruline. Kolmekordse suurenduse adapter võimaldab küll sihtmärki paremini näha, kuid muudab ka nähtava täpi kolm korda suuremaks. Suure täpiga on väikese sihtmärgi tabamine keeruline, sest täpp katab sihtmärgi.

Täpsuspüsside, nagu M14 TP2, peamine eesmärk on lasta sihtmärke, mis on liiga kaugel või liiga väikesed jalaväelase automaatrelva või kuulipildujaga tabamiseks. Selleks kasutatakse suurendavat ja nurgamõõteskaala punktidega (*mil-dot*) niitistikuga optilist sihikut. M14 TP2 sihiku suurendust saab reguleerida 3–12 korda. Sellised optilised sihikud võimaldavad suhteliselt täpselt hinnata sihtmärgi kaugust ja nähtaval on hulgaliselt “abipunkte” paranduste tegemiseks. Optiline sihik on konstrueeritud nii, et laskur saab laskeharjutuse või lahinguülesande täitmise ajal teha parandusi nii sihtimispunkti muutes kui ka sihiku trumleid keerates.

TÄPSUSNÕUDED JA SIHIKUTE TEHNILISED ANDMED

AK-4 ja teiste automaatrelvade normaalne hajuvus on kuni 4 MOA ehk kuulid peavad tabama 100 m kauguselt 12-sentimeetrise läbimõõduga ringi. M14 TP2 vastavad numbrid on poole väiksemad, kuni 2 MOAd ehk 6 cm 100 m kauguselt. Snairipüsside, nagu Sako TRG 42, hajuvus peab jääma alla 1 MOA ehk 3 cm 100 m kauguselt.

LASKETEST 100 M KAUGUSELT

Laskemoonaks kasutati peamiselt Rootsi päritolu tavalist laskemoona, mõned seeriad lasti ka täpsusmoonaga, et vaadata, kuidas sobivad relvadele raskema kuuliga padrunid.

- AK-4 punatäppsihikuga oli laskude hajuvus 35 mm.
- AK-4 Hensoldti 4x24 optilise sihikuga oli hajuvus 30 mm.
- M14 tavalise sihikuga oli hajuvus 17 mm.

M14 tulemus üllatas, 17 mm oli poole vähem kui Rootsi püssidel, kuid ka need olid 1 MOA kanti, mis on selliste relvade puhul väga hea täpsus. Seejärel lasti punatäppsihikuga tabamuste grupp, mille hajuvus oli 18 mm, seega on ka selle relvaga võimalik väga täpselt lasta. Kusjuures kõik need tulemused lasti tavalistest automaatidest 30 aastat vana laskemoonaga, mitte spetsiaalselt ümber ehitatud täpsuspüssidest.

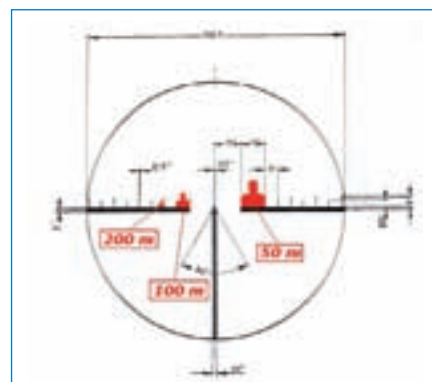

Nii paistab poole meetri laiune sihtmärk Hensoldti neljakordse suurendusega sihikus 50, 100 ja 200 m kauguselt.

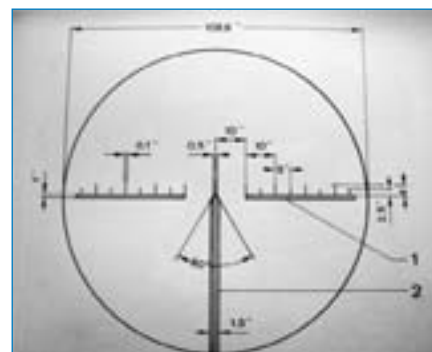

Hensoldti sihikul olevate joonte mõõtmed, mida saab kasutada sihtmärgi kauguse hindamiseks.

Hensoldti optilise sihikuga katsetati, kui palju muutub tabamispunkt eri laskurite käes, sest nad vaatavad sihikusse erineva nurga alt. Lasti kaks väga tihedat tabamuste gruppi, 19 ja 26 mm. Tabamuste gruppide keskpunktide vahe oli 120 mm, mis väiksema sihtmärgi puhul tähendaks möödalasku. See on hea näide, et täpsuspüss tuleb konkreetse las-kuri järgi sisse lasta, sest iga laskur vaatab sihikusse oma nurga alt, sõltuvalt pea ja keha kujust, laskeasendist ja veel paljudest nüanssidest.

PUNATÄPPSIHIK KIIRENDAB LASKMIST

AK-4st tehti tavaliste sihikutega 29 sihitud üksiklasku 1 minuti jooksul. See teeb laskude vaheks 2 sekundit, tegelikult natuke vähem, sest minuti sees on ka salvevahetusele ja relva uuesti vinnastamisele kulunud aeg. Seekord otsustati punatäppsihiku ja suurendusadapteriga lasta kolme salvega 60 lasku ja selleks kulus 79 sekundit. Kuna aja sees on ka kaks salvevahetust, suudeti minuti jooksul teha keskmiselt 45 lasku, mis tähendab, et punatäppsihik aitas suurendada laskekiirust 50%. 29 asemel 45 lasku on oluline vahe.

Tabel 2

100 M KAUGUSELT LASTUD TABAMUSTE GRUPPIDE HAJUVUSED

	11 g kuul	12 g kuul	Rootsi tavaline laskemoon
AK-4 Hensoldti optilise sihikuga	43 mm	38 mm	18 mm
M14 tavalise sihikuga	68 mm	70 mm	17 mm

Võrdluseks lasti ka 5,56 mm kaliibriga relvast 60 lasku, mis olid laetud 30 lasu kaupa kahte salve. 60 lasu sooritamiseks kulus 54 sekundit, minutis oleks see tähendanud 66 lasku AK-4 45 lasu asemel. Seega on väiksema kaliibriga relv kindlasti efektiivsem olukorras, kus on vaja saata vastase suunas võimalikult palju kuule. See tulemus oli ootuspärane, sest väiksema kaliibriga relva tagasilöök on kergem ja seda saab kiiremini sihtmärgile tagasi suunata. Lisaks on suurema mahutavusega salve vaja harvemini vahetada, ka selle arvelt säästetakse mitu sekundit.

RASKE KUULIGA TÄPSUSMOON EI SOBI AK-4-LE EGA M14-LE

AK-4 ja M14 on arvestatud 9,5-grammise kuuliga *cal.* 7,62 NATO laskemoonale ja nende vindisamm on $\frac{1}{12}$ ehk vintsoon teeb täispöörde iga 12 tolli (30,5 cm) raua pikkuse kohta.

Eesti kaitseväge täpsuspüssides on kasutatud 11- ja 12-grammiste kuulidega täpsusmoona, mille tehniline hajuvus 300 m kauguselt on 30 mm ehk $\frac{1}{3}$ MOA. 100 m kauguselt tähendaks see hajuvust 10 mm ehk kuuliaugud kattuvad osaliselt. Seda küll relvaga, mille vindisamm on $\frac{1}{10}$. Sama vindisammuga on USA armees kasutusel olev täpsuspüss M21 ja selle tsiviilversioon M1A, mis on väliselt M14ga väga sarnased, kuigi enamik relva olulisi osi on vahetatud.



Rootsi laskemoon oli mitu korda täpsem ja on täiesti ilmne, et M14 TP või AK-4 jaoks seni täpsuslaskmiseks hangitud 11- või 12-grammise kuuliga kvaliteetlaskemoon ei sobi.

Lastud prooviseeriad viitavad sellele, et M14 TPst maksimaalse lasketäpsuse saamiseks tuleb keskenduda täpsusmoonale, mille kuuli ja algkiiruse näitajad on võimalikult lähedal ameeriklaste laskemoonale M80, mis ongi loodud selle püssi tarbeks. AK-4 tarbeks täpsusmoona hankimine on täiesti ebavajalik, sest rootslaste standardmoon on piisav sellele relvasüsteemile isegi siis, kui AK-4 on varustatud korralliku optilise sihikuga ja seda kasutatakse jao täpsuspüssina.

AIMPOINTI PUNATÄPPSIHIK JÄÄB ALLA

300 m kauguselt on nii Hensoldti optiline sihik kui ka tavasihikuga M14 Aimpointist kindlalt üle. Mõlemast AK-4st lasti rahulikus tempos 20 lasku. Hensoldti sihikuga AK-4 lasud olid kobaras läbimõõduga 120 mm (1,3 MOA) ehk M14 TP vääriline tulemus.

Punatäppsihiku ja kolmekordse suurenduse adapteriga lastud 20 kuuli olid hajunud palju suuremale alale, mille laius oli 170 ja kõrgus 370 mm. Isegi ilma optilise sihikuta M14 vintpüssi hajuvus oli väiksem, laiusega 140 ja kõrgusega 280 mm.

Seega võib proovilaskmise kokkuvõtta lühendiga m.o.t.t. Punatäppsihik on ja jääb lähivõitlussihikuks, mille praktiline laskekaugus ei ületa 150 m, sest kaugemalt on sellega väga



See tulemus on lastud 100 m kauguselt M14 tavaliste sihikutega ja hajuvus on 17 millimeetrit. Nii head tulemust suudab lasta ainult kogenud täpsuslaskur.

raske täpselt sihtida. Kolmekordse suurenduse adapter ei muuda seda täpsuspüssiks, adapter aitab ainult natuke paremini sihtmärki tuvastada. Arvestades suurendusadapteri omadusi, on seda kasulikum tarvitada peamiselt vaatluseks ja kanda rakmetaskus, mitte relva peal.

Keda hakkas tõsiselt huvitama AK-4 järeleaitamine jao täpsuspüssiks, võtku eeskuju Margus Kuurmaast, kes tellis Saksamaalt isikliku raha eest Hensoldti neljakordse suurendusega optilise sihiku, mis on kinnitud otse relva peale. Lisaks kinnitas ta relvale isetehtud harkjala. Nii optilise sihiku kui ka harkjala kinnitus relvale on lihtne ja kindel ega eelda mingeid ümberehitusi. Kui AK-4-l on olemas Aimpointi komplekti kuuluvad kinnitussiinid, saab sellele kinnitada ka mõne muu optilise sihiku. Tuleb vaid tellida sihikujalg, mis sobib relva peal oleva kinnitussiiniga. Eelistada tuleks nurgamõõteskaala punktidega niitistikuga sihikuid, mille suurendus on nelja- või kuuekordne, sest need on AK-4-le piisavad ja näitavad, mida Eesti mees Rootsi raua ja Saksa optikaga teha oskab. **KK!**

Et võrrelda erineva sihikuga relvade laskekiirusi, lasti hologrammsihikuga varustatud relvaga, mille kaliiber ja mõõtmed on väga lähedased Galil ARiga. Kui AK-4ga varustatud laskur suudab minutis teha 45 lasku, siis väiksema kaliibriga relvast tulistatakse samal ajal üle 60 lasu.

Täiustatud AK-4 ehk Oma silm on kuningas

Tekst: ANDRUS ROOTSMÄE,
kapten, Kaitseliidu Tartu maleva
laskeinstruktor

Et olen Kaitseliidu liige olnud piisavalt kaua ja mul piisavalt laskekogemusi erinevatest relvadest, arvan end olevat pädeva sellel teemal kirjutama. Loomulikult olen saanud ka täiustatud AK-4ga piisavalt teget-seda, et tekiks praktiline kogemus.

Olen kuulnud (ja kes poleks) väga erinevaid ja sageli negatiivseid arvamusi AK-4 kohta. Küll on ta liiga suur, siis jälle mahutab salv liiga vähe ja raske on ta ju ka. Ehk ongi nii, aga see on meie relv ja arvan, et on aeg õppida temaga ümber käima. On aeg võtta selle relva head omadused ja kasutada neid maksimaalselt. Samas peame endale aru andma, et me ei saa sundida automaatvintpüssi AK-4 täitma automaadi M16 või AK-47 ülesandeid. Kindlasti on igalühel oma unistuste relv, aga paraku on asjad nii nagu nad on, pealegi on AK-4 ennast viimase kolme aastakümnega lugematastes konfliktides juba tõestanud.

TÄIUSTATUD AK-4 PLUSSID

Nüüd siis oma kogemustest täiustatud (*upgraded*) automaatvintpüssiga AK-4. Lugejatele, kes pole täiustatud AK-4 näinud, loetlen täiustused. Originaallaesäär on asendatud Picatinny kinnitussiiniga laesäärega, mille külge on võimalik monteerida käepide koos harkjalaga ja teisi vajalikke vahendeid, nagu nt taskulamp. Lukukoja peale on kruvitud Picatinny kinnitussiin koos dioptrilise punatäpsisihiku ja kolmekordse suurendusega optilise sihikuga. Need tehnilised vahendid annavad relvale palju uusi kasutusvõimalusi. Minu meelest on aga kõige tähtsam see, et laskur saab ise relva kohaldada vastavalt täidetavale ülesandele. See uus omadus annab ka uue kvaliteedi, sest vaieldamatult kuulub AK-4 täienduste plusspoolele suurenenud täpsus ja kiirem lasu sooritamine. Plusspoolele lisan ka kollimatoorsihiku paremuse ja mugavuse prille kandvatele laskuritele.



Kolmekordse suurenduse adapter võimaldab jao parimal laskuril kaitstaval maastikul paremini silma peal hoida.

Kollimatoorne sihtimine toimub kahe lahtise silmaga, selletõttu on nägemisväli suurem ja vähem häiritud kui ühe silmaga sihtides.

Jao koosseisus on võimalik täiustatud AK-4 kasutada ka täpsuspüssina, st et jao koosseisus on täpsuslaskur. Olgu siinkohal ka lühike seletus: täpsuslaskur (*sharpshooter*) ei ole snaipeer (*sniper*). Snaipeer on eriväljaõppega ja eriuülesanneteks koolitatud võitleja, täpsuslaskur on aga hea laskur, kelle põhiline tegevus toimub jao koosseisus ja tavalisest jalaväelasest eristab teda paremate sihtimiseseadmetega relv.

Laskeomaduste poolest on uute sihikutega AK-4 tavalisest "200 m pikem", mis tähendab et tema tabavtule ulatus on kuni 500 m. Tagantvalguse



Kollimatoorsihik annab eeliseid ka prillikandjale – kahe lahtise silmaga sihtides on jälgitav ala hoopis avaram.

tingimustes kollimatoorsihikusse peegeldusi ei teki, käepidemes olev harkjalg tagab hea stabiilsuse, kuigi kõval ja viltusel pinnal on see veidi ebamugav. Väga kiiresti eemaldatav kolmekordse suurenduse adapter on täiesti piisav ja seda saab mahamoniteerituna kasutada ka vaatluseks. Vihmaga või lihtsalt niiskes keskkonnas ei sega läätsedele sattunud tilgakesed sihtimist.

PARAKU RASKEM JA HAPRAM

Täiustatud relval on ka negatiivseid omadusi, millest peamine on suurenenud kaal (kuni 1,6 kg) ning tähtsuset järgmine relva uutest sihikutest ja nende kinnitustest tulenev haprus. Seda relva ei saa enam kolinal autokasti visata (mida kogu väljaõppest ja kirjutamata relvakäsitluskultuurist hoolimata mõni räpakas võitleja ikkagi aeg-ajalt teeb) ja ise järele ronida, vaid peab teadma, kuidas ja kus teda hoida. Oma kogemustest tean, et näiteks pärast 12–15 lasku hakkasid enne korralikult kinni keeratud kinnitussiinid logisema ja neid tuli pingutada. Samuti nõuavad optika ja kollimatoorsihik rohkem hoolt ja ettevaatust.

Uskudes kaitseliitlaste õppimisvõimesse ja -tahtesse, usun, et täiustatud AK-4 jõuab varsti kõikidesse üksustesse, kus nende kasutajad saavad hea ja korraliku praktikaga kindlustatud väljaõppe. Kindel olen aga selles, et meil on nüüd uus sõber juures, kelle omadusi ja hingeelu me alles tundma õpime. **KK!**

Tick-Attack®



PROBLEEM

Puugid, parmud ja sääsed – igaüks, kes looduses käib, teab neid halbu kaaslasi. Puugihammustuse kaudu võib nakatuda mitmetesse tõsistesse haigustesse.

Puukentsefaliit, mille vastu saab vaksineerida, ja ka puukborelioos on väga salalised haigused. Sageli leitakse need alles siis, kui on juba hilja või ei leita üldse ja seetõttu võivad tekkida tüsistused.

Parmu- ja sääsehammustustel võivad samuti ebameeldivad kõrvalmõjud olla.

MEIE EESMÄRK

Töötada välja toode, mis:

- kaitseb puugi-, parmu- ja sääsehammustuste eest ning vähendab neist tulenevate haiguste saamise riski,
- on väga kasutajasõbralik ja lihtne kasutada,
- on meeldiva lõhnaga ja pehmenab nahka,
- on soodsa hinnaga ja efektiivne.

MEIE LAHENDUS

- Toode, mis suudab puugid, parmud ja sääsed nii inimestest kui loomadest eemale hoida, vältimaks kardetud putukahammustusi.
- **Tick-Attack** kantakse otse kõigile naha ohustatud kohtadele ja selle mõju kestab neli kuni kaheksa tundi pärast viimast pealekandmist.
- **Tick-Attack** lõhnab veidi sidruni järgi ja see lõhn on inimestele meeldiv, kuid ärritab puukide otsimiselundeid, nii et nad ei puutu inimesi ega loomi.
- Näole tuleb toodet kanda käega, mitte pihustades.
- **Tick-Attack** on väga kulusäästlik ja ühest balloonist jätkub vähemalt 300 kasutuskorraga.
- **Tick-Attack** on kasutatav üheaastastel ja vanematel lastel.

ÜLDISED MÄRKUSED

Toote aerosoolballoon on väike ja kõigile kasutajatele mugav.

Tick-Attack mahub lihtsasti taskusse, käekotti, seljakotti ja mujale.

Tick-Attack – efektiivne kaitse nii inimestele kui loomadele!

Baltic Armaments OÜ
Veerenni 56, 11313
Tallinn

Tel.: 6460113
Faks: 6460113
E-post: rifle2@rifle.ee

TICK-ATTACK

Kaitseliitlikud retked Hiiumaal

Tekst: URMAS SELIRAND,
Kaitseliidu Lääne maleva Hiiumaa
malevkonna pealik

Tänaseks on Hiiumaa muuseumi ja Kaitseliidu kohaliku malevkonna väikese sõpruskonna algatatud muuseumiaasta pühapäevaretki korraldatud üheksal korral, neil on osalenud kokku 61 inimest. Umbes viietunnised 7–15 km pikkused retked on kulgenud põhiliselt Kõpu poolsaare põhja- ja lõunaranal, kus maastikku “rikastavad” nii Esimese kui ka Teise maailmasõja jäljed. On kaevikuliine, laskepesi ja punkreid-blindaaže.

KÕPU POOLSAARE TIPUS

Naistepäeval käis Hiiumaa Kaitseliidu ja muuseumi korraldatud retkel Kõpu poolsaare tipus 20 inimest, valdavalt naised. Alustasime Nõukogude armee 1940. aastate lõpus rajatud ohvitseride linnaku kuue ühepereelamu vundamendi juurest Ristna majaka lähedalt ja matkasime sealt piki “mäeahelikku” (kõrgeim luitehari 19 m üle merepinna) Hiiumaa viimasesse Nõukogude armee tugipunkti Ristna lõunanina linnakusse (viimane Vene sõdur lahkus sealt ja Hiiumaa pinnalt 11. veebruaril 1993), kus peaaegu iga hoone kohta sai jagatud selgitusi.

Edasi läksime läbi metsa Kalana sadamasse, et asuda otsima Kalana rannakabeli asukohta. Paraku on sinna uusi maju ehitatud ning 1985. ja 1993. aasta mälestusest ega Riho Saardi Kalana raamatust polnud kabeli asukoha leidmisel abi. Rõõmustav oli aga näha, et ligi 25 aastaga on üsna ilmetu Kalana muutunud – uued majad ja vägev tsementkividest promenaad rannal andsid paigale värskuse. Soovijad tegid usinalt pilte kõikisugu kaevistest, mis Kalanas paiknenud Vene piirivalve ja muidu sõjaväe poolt pinnasesse uuristatud – kaevikuid ja punkrikohhti oli näha küllaga.

Piki randa tagasi minnes saime uue elamuse, sest tavapärase rannalt merele vaatamise asemel pakkusid “jäämäed” võimaluse seal kõndijatele hoopis mere poolt 30–50 meetri kauguselt randa vaadelda. Jää ja lumi olid nii säravvalged ja puhtad, et hea kujutlusvõimega võis end Antarktikasse mõelda.

Meri on alati ka hiidlastest nodijatele (esemete otsijatele) helde olnud ja seekord pakkus lausa praktilist abi, kui ühe ratturi saapatald lipendama hakkas. Teine matkaline korjas rannalt esialgu nõõrijupi ja andis sellega saapale vajaliku esmaabi, hiljem leidsime veel saapa peale tõmbamiseks sobiva sussi, mis ilusti matka lõpuni vastu pidas. Mööda promenaadi läksime läbi Kalana sadama rannapatarei tulejuhtimistorni miljonidollarivaadet nautima. Kaunil päikesepaiselisel päeval oli see suitsu imeline. Edasi viis rannaäär meid Põhjanina poole. Uurimist tahaksid sealsed rannalohud, mis vägisi tekitavad tunde, et seal on 1990. aastatel paiknenud väikesed raketiseadeldised.

Tagasi majaka juurde jõudsime hea tuju ja mõnusalt sportliku tundega.

Kõige lähem osavõtja vaatas isale särasilmselt otsa ja ütles uhkelt: “Ära tegin!”

KORBI MÄGESID IMETLEMAS

Kaks järgmist pühapäeva sai tutvustatud Hiiumaa ühe erilisema looduspaiaga – Korbi mägedega Kõpus. Oli esmaimetlejaid ja mitmendat korda käijaid, üllatusi aga said kõik. Kirjeldada ma seda ei suuda, sest selline ürgne minimastaabis otepääline maastik lööb hinge ja võtab sõnad suust. Mägede tippude kõrgus merepinnalt on üle 20–25 meetri, maapinnast aga tunduvad nõlvad nagu Rebastemäel (55 m) või Sant Andrusmäel (63 m) või veidi kõrgemadki. Keskmise mäe nõlval enne tippu leidsid ka üks ristimänd. Hämmastama panid veel mujal Hiiumaal nägemata pahaga mänd ja mitmel männil kasvavad seemned, nagu seda enamasti lehtpuudelt leida võib. Pidigi Kõpu poolsaare omapära olema.

Mõlemal korral kuulsime ja nägime merikotkaid. Teisel korral tiirlesid kõrgeimal tipul kolm merikotkast majesteetlikult otse retkeliste peade kohal. Ja hiljem kaks “jutustasid” omavahel üsna pikalt kevadist juttu. Muinasjutuline oli vaade Kõpu majakale seninägemata suunast. Mäed ületatud, sai pikalt rängatud



Loo autor ja Hiiumaa militaarretkede juht Urmas Selirand tutvustab retkelistele ristimändi.

Foto: Mart Moniste

RISTIMÄND EHK RISTIPUU

Ristimännid ehk ristipuud on puud, mille koorde on lõigatud ristimärk. See on vana komme tähistada piiri, kust kadunukese vaim ei saa tulla elavate rahu häirima. Kui matuserong liikus, lõigati küla piiril või kuuldekaugusel teeäärsetesse puudesaludesse või puudesse, eelkõige männitüvedesse riste, mis eraldasid elavad lahkunutest. Ristimärk võidi aga teha ka sellise puu tüvesse, mille lähedalt leiti mõni surmasaanu. Peamiselt on see tava levinud Kagu-Eestis, üsna vähe mujal, aga ka Hiiumaal on üksikuid ristipuid. Loe lähemalt Marju Kõivupuu raamatust "Hinged puhkavad puudes" (Tallinn: Huma, 2009).

mererannas ja läbitud soomaastikku, kus mõnedki retkelised end lausa ära kurnasid. Küllastasime ka kunagise Mustana rannapatarei

asukohta, kus mets on täis nii 130 mm kahurite positsioone kui ka nende teeninduskaeviste ja kaevikute vermeid.

NÕMBA LAHINGU PAIKU UUDISTAMAS

6. aprillil tegime teoks Hiiumaa Militaarjaloo Seltsi ammuse plaani: koos Nõmbla lahingu mäletaja Ala Helduriga sai üle vaadatud 1941. aasta 15.–17. oktoobri sündmuste paik. Seal jäid Saksa väed lausa ööpäevaks paigale, sest venelased olid Nõmbla külas ennast korralikult vastupanuks kindlustanud, neil olid dzotid ja kaevikud, laskepesad ja kahugi. Prooviti tiivalt ja tagalast, aga edu jäi saamata. Sakslased pidid 16. oktoobri hommikul kell 8.30 maasse kaevuma ja olid seal kuni 17. oktoobri hommikuni, mil nad avastasid, et venelased olid juba lahkunud. Langes viis venelast ja kaks sakslast, lisaks veel taganemisel kaks autotäit Nõukogude sõdureid. Maha põleta-

ti mitmed taluhooned ja koolimaja. Sakslased olid sunnitud isegi kaht lennukit kasutama, nendel lastud pommide auke on näha tänini.

Kummalise seigana tuleb mainida tollaegse poisikese ja meie retkejuhi Ala Helduri meenutust, et padrunikesti peaaegu ei leitud, ometi madin käis. Kaevikuliinid ja laskepesad tahavad aga lisauuringuid, sest ka pärast sõda harjutasid võõrväed Hiiumaa metsades sõjapidamist.

Kevadel ja suvel on Hiiumaa muuseumil ja Kaitseliidul kiire aeg, nii et pühapäevaretked on selleks hooajaks läbi, aga sügisel võtame need jälle ette. Teavet retkede kohta tasuta küsida muuseumist ja Kaitseliidust. Retked on üks isamaalise kasvatuse ja Kaitseliidu propageerimise võimalus. Hiiuma militaarjaloo kohta saab lisateavet veebilehelt "Militaarne Hiiumaa" (<http://www.mil.hiiumaa.ee>). **KK!**

VÄLISUUDISED

Muudatused Venemaa relvajõududes

Tekst: AIVAR ENGEL,
kapten, Kaitseliidu Tallinna malev

Massiteabevahendites oli hiljuti juttu Vene Föderatsiooni presidendi Dimitri Medvedevi väljaütlemistest, et vastuseks NATO laienemise kavadele ja suurenevale kohalokule Venemaa piiride lähistel moderniseeritakse tavarelvastust ja uuendatakse tuumarelvastust. Teen Venemaa relvajõudude kavandatavatest reformidest ülevaate Soome kaitsejõudude ajalehes Ruotuväki 12. veebruaril 2009 avaldatud Matias Pietilä kirjutise "Venäjän asevoimat muutoksen kourissa" ja Jane's Defence Weekly 2009. aasta 1. aprilli numbris ilmunud Reuben F. Johnson'i artikli "Russia's Military Reform Proposals Face Resistance" alusel.

Nafta hinna langus maailmaturul kajastub otseselt Venemaa riigieelarves, mis on vähenenud 31,5% võrra. Kavandatud tulud vähenevad 42%. Venemaa kaitse-eelarvet kärbiti k.a veebruaris 15% ja eelduslikult ei jää see kärbe viimaseks. Siiski on Venemaa majandus viimastel aastatel kosunud ja 2008. aasta järel suurendati Venemaa kaitse-eelarvet 34% võrra, mis tähendab, et vaatamata kärbetele on kaitse-eelarve seni veel eelmiste aastate omast suurem.

Venemaal säilib üldine ajateenistuskohustus (eelmise aasta alguses vähendati ajateenistuse kestust kahelt aastalt ühele), kuid suurenenud on kutseliste lepingulises tegevteenistuses olevate kaitseväelaste (rea- ja allohvitserkoosseis) osa (praegu üle 200 000 mehe). Siiski on kavas vähendada isikkoosseisu ja see reform lõpeb 2012. aastal. Et

Venemaa ei näe ette tema vastu suunatud tavarelvastusega lausrünnakut, on relvajõudude isikkoosseis erinevalt Nõukogude Liidu aegsest 4,5 miljonist sõjaväelasest vaid 1,2 miljonit teenustajat. Venemaa kaitseministri Anatoli Serdjukovi sõnul puudutab isikkoosseisu vähendamine eriti ohvitserkoosseisu, mida vähendatakse 310 000 ohvitserilt 150 000 ohvitserini. Jane's Defence Weekly järgi vähendatakse ohvitserkoosseisu koguni 200 000 ohvitseri võrra, mis tekitab vastasseisu kaitseministri ja ohvitseride vahel. Erru või reservi arvatakse 200 kindralit, 15 000 polkovnikut ja 70 000 majorit. Panustatakse eelkõige riviohvitseride ametikohtade täitmisele. Sarnaselt maailma juhtivatele kaitsejõududele kavatakse suurendada allohvitserkoosseisu ja viimase osatähtsust. Ka Venemaal on jõutud seisukohale, et allohvitserid on nn kaitsejõudude selgroog.

Ühtlasi on kavas siirduda raskelt relvastatud diviisidelt brigadisarnastele üksustele, millega saavutatakse üksuste parem manööverdusvõime. 2000 maaväe üksusest jääb alles 200. Eeltoodu on vastupidine mõnede Venemaa kõrgemate ohvitseride seisukohale, et edukuse tagab sõdurite hulk.

Venemaa on võtnud Gruusia sõja kogemustest õppust ja kavatab moderniseerida ka tavarelvastust. Vaatamata Venemaa kaitse-eelarve kärbetele jäävad Serdjukovi sõnul kaitseinvesteeringud kavandatud tasemele. Hinnanguliselt on olemasolev sõjavarustus 90%-liselt vananenud. Suuremad hanked on kavas aastatel 2011–2015. Vene kõrgemad ohvitserid kritiseerivad kavandatavat reformi, viidates, et Venemaa tööstus suutlikkus ei ole selleks piisav. **KK!**

Reet Kark,

95-aastane Hiiumaa naiskodukaitsja: Sai palju nalja, aga ka palju tõsist tööd tehtud

Tekst ja foto: TAIVE KUUSE,
nooremleitnant

Kaitseliidu Lääne maleva Hiiu-
maal elav ja tegutsev noorte-
instruktor Ulvi Kark-Jaarma
rääkis mulle oma vanaemast, 95-
aastast Reet Kargust, endisest nais-
kodukaitsjast. Otsustame sõita koos
Kõpu poolsaarele Ulvi vanaemale
külla. Tegin memmele ettepaneku-
rääkida Naiskodukaitsesest.

VASTU EMA TAHTMIST NAISKODUKAITSESSE

Õbluke, rõõmsate silmade ja naera-
tava näoga memm palub meil istu-
da, pakub kaerahelbeküpsist ja kü-
sib, kas soovime kohvi, ta võib keeta.
Soovime kuulda muljeid tema noo-
rusajast, kohvist me ei hooli. Reet
Kark palub meil siis küpsist süüa,
võtab ise ka kaerahelbeküpsise pih-
ku ja hakkab jutustama.

Ega emale meel-
dinud, et 18-aas-
tane tütar nais-
kodu k a i t s j a k s
hakkas. “Poisid
(vennad – toim)
on juba Kaitse-
liidus, nüüd viivad tüdruku ka ära – koju ei jäägi enam lapsi,” olla ta öelnud. Aga mis see ema ikka teha sai, kui vennad ütlesid, et las õde

aga käia, see on tema aeg ja ega ta
üksi, teised ju ikka ka.

Reet Kark mäletab, et külas oli pil-
kajaid veelgi: noored tüdrukud
meestega koos, teada küll, mispä-
rast nad sinna lähevad. Kuid see ei
peatanud neide, vastupidi – andis
jõudu, et näidata, milleks tegelikult
võimelised ollakse. “Egas me olnud
niisugused tüdrukud kui praegu-
sed, kes käivad ringi, ihud paljad,
nii et rumal on vaadata. Olime ikka
kenasti, rumalust ei teinud. Pal-
ju tõsist tööd sai tehtud. Aga nalja
sai ka,” meenutab ta. “Maalapsed,
nagu me olime, ei teadnud ju roh-
kem, kui oma silmaga nägid ja see-
pärast oli huvitav.”

SEIKLUSED JÄID EREDALT MEELDE

Reet Kark kinnitab, et peamine
Naiskodukaitse ülesanne oli Kaitse-
liidu tegevuse toetamine. Kõige
enam tahab ta aga
jutustada paraadi-
dega seotud lõbu-
satest seikadest.
Kord asuti sõitma
Haapsallu, et või-
dupüha tähistada.
Sõidukiks oli veo-
auto, millega muidu veeti meiereis-
se piima. Varustus peale ja inimesed
ronisid kasti ning sõit algas. Auto
aga otsustas kümmekond kilomeet-

rit enne sadamat katki minna. Ega
läinudki enam käima. Kaitselehtlased
ja naiskodukaitsjad lükkasid autot
üle 10 km sadamani. Praam oli juba
lahkunud ja paistis kaugel silmapiiril.
Piirivalvekordonis töötas Kõpu kandi
mees, kes ajas asja joonde ja kutsus
praami tagasi ning Hiiumaa kaitse-
lehtlased ja naiskodukaitsjad jõudsid
õigeaks ajaks Haapsallu. Reet Kark üt-
leb, et mandri Kaitseliitu peeti mui-
du tugevamaks, aga kõik, kes nende
seiklusest kuulsid, pidid tunnistama,
et oleksid pigem koju tagasi läinud ja
loobunud kui nii visalt edasi liikunud.
“See pani ülemused tunnistama, et
hiidlased on ikka vahvad küll,” mee-
nutab eakas Hiiumaa naine.

Ka Tallinnas paraadil käies sattus
elavaloomuline ja seiklushimuline
Reet Kark sekeldustesse. Kui pa-
raadiproov võidupüha eelõhtul läbi
sai, otsustas ta võtta vastu Hiiumaa
Kaitseliidu rühmaülema kutse ja
koos sõideti Naissaarele jaanitulesid
vaatama. Et praam Tallinnast Nais-
saarele lahkus juba kümne minu-
tit pärast, polnud aega kaaslastele
lahkumisest teada anda. Naissaarel
aga kadus jaanitulede imetlemisel
ajataju ja nii avastati sadamasse ta-
gasi jõudes, et hommikune praam
Tallinna on juba lahkunud. Reet
istus siis kivi otsa ja mõtles, et mis
saab: nii pikka maad ei uju ju ära.
Rannas oli palju sõudepaate, sekka



Reet Kark koos pojatütre Ulvi Kark-Jaarmaga. Vanaemal on hea meel, et lapselaps on sidunud end Kaitseliiduga, just nagu temagi oma noorusajal.

üks mootorpaat. Reeda kaaslane ot-
sis selle omaniku üles. Nii said nad
Tallinna tagasi ja jõudsid õigeks
ajaks paraadile. Terve laager oli ol-
nud hädas: naistel ei ole esinaist,
meestel pole rühmajuhti, keegi ei
tea, kus nad on. Seikluse läbi elanud
juhid said pragada ka. Õeldi, et vah-
vad olete küll, aga ärge teinekord
niimoodi ära minge.

RAHA TULI ENDAL TEENIDA, KUID SEE OLI LÖBUS

Reet Kark tunnistab, et organisat-
siooni elu ei olnud nii lihtne kui tä-
napäeval. Riik raha ei andnud ja kui
midagi teha või kusagile minna ta-
hetti, tuli ise raha teenida. “Olime nii
tragid, et lavastasime näidendeid,
korraldasime maksulisi pidusid ja
käisime esinemas teistes rahvama-
jades,” meenutab ta ja lisab, et see
oli tore ajaviitmine. On tunda, et
see aeg oli tema
elus täis rõõmu ja
lusti.

Ka Naiskodukaitse
helesinine vormi-
kleit tuli ise hanki-
da. Kes õmmelda ei osanud, kasutas
õmbleja abi. Reet Kark õmbles oma
kleidi ise. Ta mäletab, et suurematel
ülemustel olid peenvillased kleidid,
lihtsamatel liikmetel puuvillased.

Ehkki naised Hiiumaal tol ajal lask-
mistel ei osalenud (Reet Kark ütleb,
et nad lihtsalt kartsid), võttis tema
küll meeste laskepäeval sageli püs-
si kätte ja tegi silmad ette paljudele
püksikandjatele. “Ma oleksin lask-
mises esikoha saanud, kui sel ajal
oleks esikohta antud,” tunnistab
ta. Mehed olla küsinud, et kuidas ta
saab nii hästi lasta. “Ega ma saa, ta
ju ise läheb,” kõlanud siis naise vas-
tus. “Nalja sai ka ja tõsist tööd tegi-
me palju,” kordab Reet Kark jutu al-
guses kõlanud sõnu ning jääb vaik.

MUST PÖÖRE EI HÄVITANUD VAPRUST

“See aeg lõppes küüditamisega,”
jätkab Reet Kark mõne hetke pärast
ja vaatab tühjusesse. “Mul oli poole-
teiseaastane poeg süles ja mind ku-
patati autosse. Seal oli ka vanatädi,
kes oli siis juba üle 90-aastane. Ta oli
pime ja hädisem kui mina praegu.

Ja siis õde, kolm
venda ja isa...
Ühesõnaga kõik
– ühtegi ei jäänud
maha. Ma mõtle-
sin, et kas ma siis
mitte kuidagi siit...

Vaatan, sõdurid kõik ümberringi,
kuidagi ei saa. Korruga näen, et üks
sõdur hakkab teisele midagi kõrva
sositama ega vaata meie poole. Mina
pigistasin poja sülle ja mõtlesin, et

saagu mis saab, ning hüppasin au-
tost maha. Üks sõdur hakkas kohe
püssiga sihtima, teine aga lõi jala-
ga püssi sihtinud mehe käe peale ja
pauk läks taevasse. Mina istun oma
pojaga maha ja ütlen: “Surm siin või
Siberis, mina ei tule ja kõik... Ja see
vanainimene tõstke ka maha. Mis
te temaga tegema hakkate, ta ei näe
ega kuule.” Minu iseloom on nõn-
nasugune, et kui ma ei taha, siis ma
ei lähe. “Hea küll, järgmise korrani,”
õeldi ja vanatädi aidati ka maha. Reet
Kark vaikib ja vaatab aknast välja. “Ja
see “järgmise korrani” on mul hinges
tänapäevani – ma ei tea ju, millal see
tuleb,” lisab ta tasa.

See oli 1941. aasta varasuvi. Reet
Kark sai teada, et öde viidi Harku
vanglasse. Vendade ja isa saatusest
ei kuulnud ta midagi. Isa oli olnud
majakavaht, kelle ülemuseks tore
vene noormees, kes nende perega
hästi läbi sai. Ülemus oli väga ülla-
tunud, et isa ära viidi. Uuris asja ja
sai teada, et olla käinud jutt, nagu
oleks isa majakas valed tuld merele
näidanud, et laevu eksitada. Üle-
mus ütles, et see on absurd, sellist
asja ei ole olnud ja ei saanudki olla,
sest eesti mees ei läinud kunagi tor-
ni otsa üksi, ikka oli vene poiss kaa-
sas. Venelasest ülemus lubas, et ta
hakkab uurima, kuhu isa viidi. Ta
sai vaid teada, et mehed viidi kohe

üle piiri, kuid ei tea, missuguse ešeloniga. “Tänapäevani on teadmata, kus vennad... Sain sealt ametist, kus neid küüditatuid otsitakse, teada, et vennad olla maha lastud 1943. aastal. Aga kus, seda ei tea,” räägib Reet Kark. Isa kohta tõi sõnumeid üks kohalik mees, kes oli koos temaga Siberisse viidud. “Nad olid vangis, isa jäi haigeks ja viidi haiglasse. Järgmisel päeval olla see mees teda vaatama läinud, aga isa enam ei olnud, ta oli öösel surnud. See oli enne jõule, sama aasta sügisel, kui nad ära viidi,” teab Reet Kark.

“Vaata nii lõppes see Kaitseliidu...” lisab ta, summutades lause lõpu vaikimisse. Küpsis tema peos on murenenud tükkideks.

OMAD VÕI VÕÕRAD?

Pärast küüditamisööd hävitas noor naine kõik dokumendid, mis olid seotud Kaitseliidu tegevusega. “Mul on nii kahju, aga ma põletasin kõik suure hirmuga ära. Ka vormikleidi. See oli nii raske tegu, põletamise ajal elasin nagu kõik need asjad uuesti läbi,” jutustab Reet Kark.

Suvi aga oli nagu iga teine suvi tööd täis: loomad toimetada, lehm lüpsata, hein teha. Naine ei julgenud toas magada. Ka kahte ööd järjest ühes kohas mitte. Vahel magas ta koos lapsega saunas, siis kartulikeldris. Järgmiseks ööks otsis ta aga jälle uue koha. “Ega siis venelased teadnud meid välja saata ega otsida. Need olid ikka oma küla inimesed, kes seda küüditamist organiseerisid,” tõdeb Reet Kark. Isa süüdistati, nagu juba öeldud, väljamõeldud jutuga laevade eksitamisest. Vendadele aga pandi pahaks, et nad tassisid koju Hiiumaa randa alla kukkunud sõjalennuki mootori. Tegelik põhjus oli tegevus Kaitseliidus ning mõne inimese kadedus ja õelus.

Õde lasti augustis Harkust koju tagasi, siis julges ka Reet Kark jälle toas magada. Kuid saabus aeg, mil hirmutati, et sakslane viib Saksamaale. “Meil oleks hea meel olnud Saksamaale minna, kuid sinna meid ei tahetud,” naljatleb naine.

Kuid ka sellest ajast on tal valus mälestus. Kord tulid nende õuele seesama perega suhelnud venelasest majakaülem koos kaastöötajaga, samuti venelasega, kes vastutas tuletorni personalitöö eest. Mehed käisid ikka külas ja tundsid end seal nagu kodus. Seekord aga olid nad närvilised ja teatasid, et neil on lodka (paat – toim), aga pole aere. Reet Kark sai kohe aru, mis plaanid neil on. Tal ei olnud samuti aere. Mehed peitsid

end keldrisse, sinna, kus temagi oma pojaga oli vahel maganud. “Kujuta ette: ühel heal päeval, kui osa venelasi oli juba ära läinud, aga need kaks selli ikka keldris, tulid meie oma küla mehed nõudmisega, et andke nad välja, me teame, et nad siin on. Ütlesin, et palun väga võtke kõik, mis teie oma, kuigi te olete kõik, mis tahtsite, omal ajal juba kätte saanud, teil pole siit enam midagi ega kedagi tahta. Nad otsisid maja läbi, ei leidnud. Siis läksid õue ja said vene poisid keldrist kätte. See oli löök. Oleksin ometi saanud neile öelda, et jookske metsa,” ohkab vana naine, vangutab pead ja sosistab: “Õudne. Vene majakamehed viidi ära nagu vangid. Ei tea nende saatusest midagi.”

Kui paljud hiidlased põgenesid Rootsi, mõtlesid ka Reet Kargu lähedased minna. Naine ise ei tahtnud sõita, aga läks reisieelsel õhtul ööseks onu juurde, et minejatega koos olla. Et koju jäid loomad, andis ta koduvõtme usaldusväärsete naabrite kätte. “Ju ma polnud kindel, et ka siis, kui teistel minekuks läheb, Rootsi kaasa ei sõida. Hommikul koju tulles nägin aga, kuidas inimesed askeldavad majas ning tassivad ukse ja akna kaudu asju välja. Maja oli segamini keeratud, talveks varutud toiduained minema tassitud. Askeldajad olid Vene sõdurid, kes kinnitasid, et nemad on vaid toalilled kaasa võtnud, ja lubasid needki tagasi tuua. Sõdurid olid küla pealt kuulnud, et maja on tühi. Paar päeva hiljem läks Reet Kark naabertallu ja märkas nõõril kuivamas oma kooliajal kootud päevatekki. Seal oli teisigi asju. “Selline on külaelu,” võtab ta mälestuse kokku.

RAHVAMAJA JUHATAJA TANTSIS VENELASTEGA

Sõda lõppes ja algas kolhoosiaeg. Kolhoosi algusaastatel Reet Karku ei usaldatud, kaebajaid jagus tööka naise peale pidevalt. Küll tuli kaebus, et ta on lohakas farmijuhataja, siis jälle halb rahvamaja juhataja jne. Tulemuseks kutse NKVDsse. “Mulle sai see koht juba tuttavaks, aga esimene kord, kui sinna läksin, oli küll tohutu hirm. Kuid pean tunnustama, et rajoonikeskuses tegutsevad mehed olid mõistlikud. Lugesid kaebuse läbi, kuulasid mu ära ja ütlesid siis, et tööta ikka sama usinalt edasi. Ja mul lasti minna.”

Üks kaebus läks üksi toime tulevatele naisele hinge. Kolhoosi juhatus leidis, et Kõpus on kaks Träderinimelist poissi, kellel ei ole õiget hooldajat. “Püha jumal! Sellist juttu ma küll ei luba! Sest mina vastutan nende poiste eest, nende ema on surnud ja hua juures andsin talle töötuse, et hoian neid poisse nagu oma lapsi,” kirjeldab Reet Kark toonast vestlust. Jutt on tema õelastest ja õele antud lubadusest. Tööd oli kolhooside algusperioodil palju. Toimekale ja vastupidavale naisele anti palju ameteid, ta oli farmijuhataja, koorejaama juhataja ja rahvamaja juhataja ka veel. “Mu tööpäev oli 24 tundi pikk, mul ei olnudki aega isiklikku elu elada. Need poisid on ikka haruldased poisid küll, et me niimoodi hakkama saime. Neil oli tööjaotus. Igaüks teadis, mis ta tegema pidi, ja tegi oma töö ära. Ning kõik oli tehtud.” Reet kasvatas

Pärast küüditamisööd hävitas noor naine kõik dokumendid, mis olid seotud Kaitseliidu tegevusega.

tublikeks meesteks nii oma pojad kui ka õe kaks poega. Ka NKVD mees mõistis, et tegemist on taas kord tühja kaebusega, pani käe

nõrдинud naise õlale ning kinnitas, et ta on üks väga tubli naine ja lasi tal koju tagasi minna.

Üks lõbus süüdistus on Reet Kargul veel meeles. Teatati, et rahvamaja juhataja tantsib purjus venelastega. Siis selgitas naine, et tema risti ette ei löö, tantsib hea meelega vene poistega, sest venelased oskavad tantsida. Kui suudavad tantsida, siis ei ole ju ka nii purjus. Ka ei tea ta, et tantsimises midagi pattu oleks. Ning

kui on Vene valitsus, siis miks ta ei võiks venelastega tantsida. “Eks ma muutusin ju kangeks ka selle igavese piina peale.” Ülekuulajal polnud muud öelda, kui soovida kaebustele vastu pidada.

KARTMISED ON KARDETUD

Kui 1991. aastal Eesti Vabariik välja kuulutati, oli Reet Kark tuimalt kõhklev. “Oli ikka tunne, et kui kauaks. Pikalt ei uskunud, et sellest asja saab,” tunnistab ta ja lisab, et nüüd on ta väga rahul, et iseseisvus püsib. Kui ainult need ministrid nii palju omavahel ei tülitseks ja üks-teist süüdistaks.

Taasloodud riigis ja Hiiumaal taastati ka Kaitseliit ja Naiskodukaitse. Reet Kargu õepoeg Avo Träder oli üks Hiiumaa Kaitseliidu taasasutaja. Ka noorema poja (kes sündis pärast sõda) tütar Ulvi Kark-Jaarma sidus end Kaitseliiduga. Reet Kark ütleb, et laste ja lastelaste otsus end organisatsioonist teostada teda ei hirmuta. “Kartmised on juba kõik ära kardetud, enam ei oska millegi ees hirmu tunda,” ütleb ta. “Ma ei tea, kas see Kaitseliitu ja Naiskodukaitse kuu-

TEAVE

NAISKODUKAITSE MÄLESTUSPÄEV

Naiskodukaitse mälestuspäeva tähistatakse 23. aprillile kõige lähemal pühapäeval. Sel päeval meenutavad naiskodukaitsejad neid sõsaraid, keda punavõim represseeris kuulumise eest vabatahtlikku riigikaitseorganisatsiooni. 1942. aasta aprillis hukati Siberis Sosva külas hulk endisi naiskodukaitsjaid: Lääne ringkonna juhatuse liige Salme Noor, Viru ringkonna esinaine Helmi Malla, Võru ringkonna Vastse-Roosa jaoskonna esinaine Alma Pettäi ja Misso jaoskonna esinaine Alviine Rüütel ning Tartu ringkonna esinaine Ebba Saral. Sama aasta juulis hukati keskjuhatuse liige Alice Kuperjanov ja Alma Tõrvand-Tellmann.

lumine nüüd auasi on, aga inimesel peab olema midagi, mis teda vahel kodust välja veab. Leian, et see on väga hea võimalus saada rohkem teadmisi, näha ilma ja suhelda teiste inimestega. Nagu Avo – ta on väga palju arenenud selle ajaga, kui Kaitseliidus on. Ma vahel vaatan, et kui ta räägib küla poiste ja meestega, siis on küll aru saada, et ta on rohkem näinud mees kui mõni teine.”

Reet Kark sõnab naeratades, et tal ei ole enam midagi rääkida: “Elada tuleb ja niimoodi elame siin Kõpus. Kargu Reet on oma elu ära elanud...” Ta vaatab korraks taas tühjusse, kuid pöörab siis pilgu uuesti tupp

ja teatab soojalt naeratades: “Mul on ikka hingel, et ma teile kohvi ei pakkunud.”

Surun memme kätt, imetlen veel tema kootud kaltsuvaipu ja soovin tugevat tervist. Tema juurde sõites olin lihtsameelselt lootnud koguda ajaloolist tõde Naiskodukaitse tegevuse kohta 80 aastat tagasi. Aeg on teinud oma töö, faktid on ununenud. Minu ees aga rullus lahti mõtlemapanev elulugu, jutustus lihtsa külatüdruku tahtest, püüdlustest, pühendumusest, noore naise kannatustest, vastupidavusest ja inimlikust olukorraga leppimise oskusest. **KK!**

Ilmus Mari Raamoti mälestusteraamatu uustrükk

Tekst: TAIVE KUUSE, nooremleitnant

Jüripäeval, 23. aprillil esitleti Tartus korporatsiooni Filiae Patriae konvendi ruumides Naiskodukaitse esimese esinaine Mari Raamoti memuaariraamatut “Minu mälestused” I ja II osa uustrükki. Oma mälestuste esimese, lapsepõlve ja noorusaega käsitleva osa avaldas Mari Raamot 1937. aastal Eestis. Teine osa, mis hõlmab perioodi 1918. aastast kuni autori 90. sünnipäevani ja kus on muu hulgas juttu nii Eesti Vabariigi sünnist kui ka Naiskodukaitse asutamisest, ilmus esimese osaga ühiste kaante vahel 1962. aastal New Yorgis. Nüüdne väljaanne on selle raamatu faksiimiletrükk.

Mari Raamot (1872–1966) oli tuntud seltskonnategelane ja Naiskodukaitse juht aastatel 1927–1937. Raamatu kirjastaja, naiskodukaitsja Kairit Henno rääkis, et kui Naiskodukaitse 1927. aastal asutati, oli Mari Raamot juba 55-aastane, 1905. aasta revolutsiooni ajal oli ta 33-aastane ja kui 1918. aastal Eesti Vabariiki loodi, oli ta 46-aastane. “See tähendab, et Eesti ajaloo tähtsate sündmuste ajal oli ta täies elujõus naine, sündmustes otsene osaleja. Loodan, et juba



see tõsiasi tekitab põnevust, sest lugeja saab tutvuda otsese pealtnägija mälestustega,” selgitas Henno. Praeguse lugeja lähendamiseks teemale on raamatu lõppu lisatud kokkuvõtlik ülevaade Mari Raamoti eluteest (Meelis Kivi) ja tema tegevusest Naiskodukaitse esinainena (Merike Jürjo).

Kairit Henno kiitis toetajaid ja Mari Raamoti lähedasi. “Ühtki raamatut ei tehta üksinda. Mari Raamoti mälestuste õiguste pärija, tema pojapojatütar Kristin Raamot, kes elab Ameerikas, andis mulle peaaegu mitte millegi eest õiguse see raamatut avaldada,” tõi Henno näite. Raamatu kaanel on kasutatud Ants Laik-

maa pastelli, mis asub ühe Otepää ärimehe erakogus. “See ärimees tõi maali oma raha eest Tartusse ja lasi seda pildistada fotograaf Ove Maidlal. Nad kõik tegid seda peaaegu poolmuidu. Ka Ants Laikmaa õiguste pärija lubas lahkelt maali kasutada,” kiitis Henno.

Raamat on mõeldud igale ajaloo huvilisele, pakkudes ajastutruud pilguheitu ühe väärika eesti naiste põlvkonna kujunemisloosse ja saatusesse. Ühtlasi on see kasulik lugemisvara kõigile praegustele naiskodukaitsjatele, kes soovivad tundma õppida oma organisatsiooni juuri. **KK!**

Naiskodukaitse instruktorigid suunasid pilgu tulevikku

Tekst ja foto: TAIVE KUUSE, nooremleitnant

Naiskodukaitse instruktorigid kogunesid 19. ja 20. märtsiks Kirna õppekeskusesse, et täpsustada tegevusplaane ja töökorraldust. Suurimat tähelepanu pöörati seminaril Naiskodukaitse 2010. aasta tegevuse planeerimisele, et ühiselt läbi mõelda organisatsioonile seatud ülesanded ja ootused ning leida nende rakendamiseks sobivad ettevõtmised.

UUED ETTEVÕTMISED

Uue ideedena tõusis esile vajadus muuta tõhusamaks Naiskodukaitse teavitustöö, mida peaks aitama ellu viia kavandatud PR-kursus. Kursuse käigus saavad ringkondade esindajad, kes on otsustanud end panustada just teavitustööle, esmase ülevaate, kuidas korraldada teabepäeva, koostada pressiteadet ja muid organisatsiooni enesereklaamiga seotud oskusi ja näpunäiteid.

Teise uudse asjana on kavas innovaatiline teadmistepruuv ehk e-mälumäng. Mängu põhimõte tuleb selle korraldamise eest vastutajatel veel täpselt välja töötada, aga võib öelda, et tegemist on ühel ajahetkel üle Eesti korraldatava mälumänguga, kus küsimused ilmuvad naiskodukaitsjatest vastajate ette elektrooniliselt ja vastamisaeg on piiratud. Mängu eesmärk on täiendada organisatsioonilaseid ja üldisi teadmisi ning arendada suhtlust ja kuuluvustunnet.

Naiskodukaitsjad on võtnud südameasjaks ajaloo talletamise. Kõikidel ringkondadel on ülesanne koguda mälestusi ennesõjaaegsest Naiskodukaitsesest ning organisatsiooni taastoomise ajast 1990. aastate algusest. Et aga tänast päeva paremini tulevastele põlvetele talletada, otsustati alates 2010. aastast hakata välja andma Naiskodukaitse aastaraamatut. Kusjuures ettevõtmise peamine eesmärk on just materjalide, jutustuste,



Naiskodukaitse esinaine Airi Neve (vasakul püsti) võtab kokku instruktorite koolituspäeval vaetud 2010. aasta tegevuskava.

piltide ja dokumentide kokkukogumine ning arengukirjelduse kirja panemine ja ühte kohta talletamine. Mida siis võimaluse korral ja saab ka odavamate vahenditega välja trükkida ja kõita.

VABA TAHE ON HEA MOTIVAATOR

Instruktorigid pidasid oluliseks ka vabatahtlike juhtide tegevusindu turgutada. Selleks plaanitakse korraldada 2010. aastal juhtide laager. Seni on käinud korralistel seminarikoosviibimistel vaid ringkondade esinaised. Nimetatud paaripäevasele üritusele oleksid oodatud ka mõned aktiivsemad juhatuste liikmed ja lisaks esinaistele aseesinaised.

Milline ringkond mis ettevõtmist korraldab, jagati ära instruktorite vaba tahet arvesse võttes. Iga instruktor pani kirja pingerea, milliseid üritusi ta on valmis oma ringkonna naiskodukaitsjate abiga korraldama. Seejärel vaadati ühiselt soovid üle ja jagati sõbralikult ülesanded.

Naiskodukaitse esinaine Airi Neve tõdes, et kui inimene saab osaleda planeerimisprotsessis, kaasa rääkida ettevõtmise sisu kavandamisel, võtab ta ka meelevõtmise seda üritust ellu viia. Just kogemuste va-

hetuse ja arutelude tekkimise tõttu, millest kujuneb lõpuks välja ühine arusaam organisatsioonikäitumisest ja -kultuurist, peab Neve väga oluliseks instruktoreid kokku kutsuda ja nendega nõu pidada. "Kui inimene töötab päevast päeva vaid maleva staabis, mõeldes ise endale välja ülesandeid ja neid ise täites ning seejärel ise end selle eest premeerides või kritiseerides, takerdub ta suletud ringi. Üsna palju sõltub siis inimese enesemotiveerimise oskusest ja enesehinnangust. Kui tal aga on võimalus teiste sama ala inimestega kogemusi jagada ja ennast võrrelda, on see koht, kus töötaja hakkab organisatsioonikultuuri tajuma, töökäitumist kujundama," arutles Neve.

INSTRUKTOR – AMETNIK JA VABATAHTLIK NAISKODUKAITSJA

Naiskodukaitse instruktor on värskest loodud amet maleva staabi struktuuris. Suurem osa ametisse palgatutest olid seni aktiivsed vabatahtlikud naiskodukaitsjad, kellel nüüd tuleb tegutseda organisatsiooni heaks igapäevaselt, saades selle eest ka palka, kuid jäädes siiski ka vabatahtlikuks liikmeks. Oleks väga keeruline teha vahet, kas instruktor on Naiskodukaitse aastapäeval ametniku või organisatsiooni tegevliikmena. "Ta on nagu vabatahtlik naiskodukaitsja, kes saab selle eest ka raha, et ta seda tööd päevast päeva ja südamega teeb. Uue ameti paika loksutamine ei saagi lihtne olla ning seepärast on organisatsioonikultuuri tunnetamine ja kujundamine selles ametis edukuse võtmeküsimus," tõdes Neve.

Lisaks tuleviku kavandamisele jõudsid instruktorigid koolituspäevadel pidada maha ka kahed mõttetalgud: ühe baasväljaõppe arendamise teemal ja teise koolitusvajaduste vaagimiseks. Naiskodukaitse palgallised instruktorigid töötavad kolmeteistkümnes malevas, instruktor puudub vaid Kaitseliidu Saaremaa ja Pärnumaa malevas. **KK!**

Aasta tähtsaim koosolek vaagis tegevust ja eesmärke

**Tekst ja foto: TAIVE KUUSE,
nooremleitnant**

Jõgevamaal Kirnal oli 5. aprillil koos Naiskodukaitse keskkogu. Enne tõsise tööga alustamist sai sõna Kaitseliidu peastaabi ülem kolonelleitnant Kajari Klettenberg, kes tõi naiskodukaitsejatele ka teravituse Kaitseliidu ülemalt. Kolonelleitnant Klettenberg rääkis delegaatidele Kaitseliidust üldiselt ja organisatsiooni arengusuundadest. "Kaitseliit on ja jääb vabatahtlikuksel põhinevaks. Oleme paramilitaarne ühendus, seega ei ole Kaitseliit puhtalt sõjaväeline organisatsioon. Meie ülesanne on kaitsealase kultuuri ja hoiakute kujundamine, kodanikuühiskonna põhiväärtuste peegeldamine ühiskonnas," sõnas kolonelleitnant Klettenberg.

KASVURASKUSTEST JA LIIKMEMAKSUST

Naiskodukaitse esinaine Airi Neve tegi ettekande organisatsiooni 2008. aasta tegevusest. Ettekandes võttis ta lähtepunktiks Naiskodukaitsele 2008. aastaks Kaitseliidu ülema direktiiviga seatud ülesanded ja eesmärgid ning analüüsis, kuidas iga punkti on täidetud.

Eesmärgi kohaselt pidi Naiskodukaitse liikmeskond mullu kasvama kümnendiku võrra, tegelik kasv oli 8,1%. Enim uusi liikmeid võeti vastu Naiskodukaitse Saaremaa ringkonnas, kus organisatsiooniga liitus 21 inimest. Kahes ringkonnas on liikmeskond märkimisväärselt vähenenud, seda põhjusel, et arvati välja passiivsed liikmed, teiste sõnadega korrastati liikmeskonda.

Eelmise aasta lõpus tegutses Eestis 1164 naiskodukaitsejast. Liikmemaksu tasusid neist pooled. Liikmemaksude maksmise nõrga distsipliini põhjusena nimetas esinaine asjaolu, et osa liikmeid on lihtsalt passiivsed ja neid ei saada kätte, mõned on ka põhimõttelised mittemaksjad, sest leiavad, et nad panustavad Naisko-



Otsuste vastuvõtmisel valitses Naiskodukaitse keskkogul üksmeel.

dukaitse oma tegevuse kaudu. Kõige enam saab liikmemaksude laekumisele kaasa aidata õigeaegne teavitust: "Oluline on pidev maksekohustuse meeldetuletamine, et seda nõuet liikmete teadvusesse juurutada," selgitas Neve.

VÄLJÄÕPE EDENEV

Jõudsalt on tegutsenud Naiskodukaitse baasväljaõppe ühtsetele alustele viimisel. Uus väljaõppekava kinnitati mullu märtsis, jätkub selle arengu ja toimimise jälgimine, tagasiside kogumine ja arendamine, et tagada selle ühtne rakendamine kõikides ringkondades. Kõige enam naiskodukaitsejaid läbis baasväljaõppe Lääne ringkonnas.

Eelmisel aastal osales instruktoriõppes 15 organisatsiooniõpetuse instruktorit ja 11 esmaabiinstruktorit, kelle peamine ülesanne ongi jagada õpetust baasväljaõppekursusel. Möödunud aastasse jääb ka tõsine töö, mille käigus selgitati välja staabiassistentide väljaõppevajadus ja Kaitseliidu Kooli väljaõppetehnoloogia kursuse raames koostati staabiassistentide baaskursuse kava. Kava alusel korraldatakse tänava pilootkursus.

Eesmärk koolitada vabatahtlikke juhte ja instruktoreid vastavatel Kaitseliidu Kooli kursustel täideti samuti ootustele vastavalt: kokku anti naiskodukaitsejatele kooli kursuse tunnistus 91 korral. Erialakursustel koolitati läinud aastal välikokkaid ja staabiassistente. Teoks said välikoka ja esmaabi erialavõistlused. Kõigil mullu peetud Naiskodukaitse võistlustel osalesid Põlva, Tartu, Valga ja Lääne ringkond.

Naiskodukaitse ülesanne on ka osaleda maleva formeerimismeeskondade tegevuses ning allüksustes toilitustus-, staabiassistentide, side- ja meditsiinalastes funktsioonides ning tagada vastav toetus malevates. Neve kinnitas, et kõigis malevates on nimetatud koostöö rohkemal või vähemal määral olemas, kuid raskusi on andmete täpsustamisega, et mil määral on naiskodukaitsejad ka ametlikult struktuuridesse kinnitatud.

PÕHIKIRI JA ARENGUKAVA OOTAVAD KAITSELIIDU UUSI ALUSDOKUMENTE

Revisjonikomisjoni liige Maiu Välbe luges ette Naiskodukaitse revisjonikomisjoni aruande 2008. aasta tegevuse, eelarve kasutamise ja asjaajamise kohta. Olulisi puudusi

Naiskodukaitse tegevuses ei leitud, küll tõi keskrevisjonikomisjon välja vajaduse muuta Naiskodukaitse põhikirja ja koostada arengukava. Nende muutmiseks tuleb aga oodata Kaitsealiidu kesktasandil töös olevate Kaitsealiidu alusdokumentide muutmist eriorganisatsioonide staatuse põhimõtete osas. Seetõttu on ka 2008. aasta esimesel poolel keskjuhatuse püstitatud eesmärk töötada 2009. aasta keskkoguks välja muudetud põhikirja ja arengukava seni teostamata. Aktiivset tööd selles suunas (keskjuhatuse koosolekul kajastatud märked põhikirja töögrupi kooskäimiste kohta) on aga 2008. aastal tehtud ja see oli keskrevisjonikomisjoni meelest igati positiivne.

Keskkogu otsustas kinnitada Naiskodukaitse esinaine 2008. aasta ülevaate ja Naiskodukaitse keskrevisjonikomisjoni 2008. aasta aruande.

UUENDUSLIKKU, MIS TULEKUL

Käesolevast ja järgmisest aastast rääkides keskendus esinaine Airi Neve peamiselt uuenduslikele asjadele. Kõige olulisem 2009. aastal on ajakohastada Naiskodukaitse põhikirja ja töötada välja organisatsiooni arengukava. Oluline on ka Naiskodukaitse palgaliste instruktorite töehus tööerakendamine. Tähelepanu keskmes on jätkuvalt baasväljaõppe läbiviimine kõigis ringkondades. Erialavõistlustest on käivitumas uued proovivõtmised suhtekorralduse ja ajaloo ning side ja staabitöö alal.

Viimastel aastatel on Naiskodukaitse aktiivselt tegelnud kursusekavade koostamisega. Uutest kursusekavadest on kavas tänava koostada igapäevaturvalisuse, meditsiiniõppe ning PR-grupi kursuste kavad. Väga oluline on jätkuvalt tagada vabatahtlikele instruktorikoolitusel osalemise võimalus. "Oma instruktorite koolitamine pole oluline vaid seetõttu, et tagada teadmiste edasiandmine liikmetele, vaid väga oluline on ka see, et nii anname oma inimestele enesetäiendamise võimalusi, nad rakendavad end instruktoritena ja see tugevdab omakorda organisatsiooni," selgitas Neve.

Erilise tähelepanu all on koostöö Kodutütardega, eesmärk olla lastele

ALUTAGUSE NAISKODUKAITSJA MERLE KODU TERVITUSKÕNE

On kena tava, et Naiskodukaitse keskkogu algab tervitusega väarikalt naiskodukaitsjalt. Tänavu rääkis Alutaguse ringkonna liige Merle Kodu delegaatidele Naiskodukaitse edasikestmise ajaloo talletamise kaudu. Ta mõtiskles väärtustest, mida kannavad organisatsiooni tegevuse ja isikute jäädvustamine kirjasaajana kaudu. Ehkki Merle Kodu keskendus peamiselt raamatutes kirjutatule, näitlikustas tema enda esinemine keskkogul hetke ja mõtte talletamise võimalust ja seeläbi püsijäämist. Merle Kodu oli ise samal ajal nooremallohvitseridele instruktorikursust korraldamas ning seetõttu oli ta oma sõnavõtu varem salvestanud ja see kanti delegaatidele ette videona.

Kodu tutvustas raamatuid, mis räägivad Naiskodukaitsest ja selle liikmetest. On märkimisväärne, et neli neist on ilmunud kahe keskkogu vahelisel perioodil ehk aasta jooksul. "Oleme lühikese ajaga astunud suure sammu, et jäädvustada end emakeeles," tõdes Kodu, julgustades naiskodukaitsjaid üles tähendama lugusid oma tegevusest ja kirjeldusi oma kaaslastest – nii saab tagada edasikestmise.

toeks ja eeskujuks ning samas kasvatada organisatsioonile järelkasvu. Seepärast tuleb korraldada koostööüritusi ja kutsuda Naiskodukaitse ettevõtmistele vanemaid kodutütred.

Alanud aastal korraldatakse ka Naiskodukaitse vormi. Valminud on uued kübarad, õblemisel mantlid ja kasutusele võetakse helesinisest riides kaelasidus vormipluusile.

Neve rõhutas, et seoses palgaliste instruktorite tööle asumisega on ringkondadel ka suurem roll üle-eestiliste ürituste korraldamisel. Jätkuvalt on prioriteediks liikmekonna suurendamine – selle aasta eesmärk on 15%line kasv. "Selline protsendiliselt väljendatud kohustus ei ole eesmärk omaette, vaid see väljendab ikkagi vajadust kasvatada ringkonnad sellisesse suurusesse, et nad suudaksid kanda organisatsiooni rolli kohapeal, tagada kvaliteetse tegevuse ja õigustada palgalise instruktori kohalolekut malevas," selgitas Neve.

2010. aasta üks olulisemaid ootusi on jäädvustada Naiskodukaitse ajalugu: koostada aastaraamat, korraldada arhiivid ning koguda mälestusi.

Keskkogu kiitis ühehäälselt Naiskodukaitse 2009. ja 2010. aasta tegevussuunad heaks.

KESKKOGU JA SELLE LIIKMED

Seejärel asus Naiskodukaitse keskkogu valima uusi liikmeid Naiskodukaitse juhtorganistesse. Keskkogu otsustas valida keskjuhatuse liikmeteks Riina Nemvaltsi Rapla ringkonnast ja Helle Jürna Tallinna ringkonnast ning keskrevisjonikomisjoni liikmeks Helen Saali Tartu ringkonnast.

Keskkogu lõppes pidulikumas õhkkonnas, kus Naiskodukaitse Järva ringkonna uus esinaine Kaire Lõhmus ja Tartu ringkonna äsjaavalitud esinaine Virge Prank-Vijard lugesid ette töötuse. Tartu ringkonna naiskodukaitsja Kairit Henno aga tutvustas enda kirjastatud Naiskodukaitse esimese esinaine Mari Raamoti raamatut "Minu mälestused", mis anti esmakordselt välja 1962. aastal New Yorgis.

Naiskodukaitse asutati 1927. aastal. Organisatsiooni keskkogu tuleb kokku vähemalt üks kord aastas ajavahemikus 1. märtsist 15. aprillini. Keskkogul osalevad hääleõigusega iga ringkonna esinaine, aseesinaine ja ringkonnakogu poolt valitud kaks esindajat ning sõnaõigusega Naiskodukaitse esinaine, keskjuhatuse liikmed ja keskrevisjonikomisjoni esinaine. Keskkogu koosolekust võivad sõnaõigusega osa võtta kutsutud külalised. Koosolek on otsustusvõimeline, kui kohal on vähemalt pooled keskkogu hääleõiguslikest liikmetest. Keskkogu pädevusse kuuluvad muu hulgas Naiskodukaitse tegevussuundade ja arengukavade arutamine ning nende kohta seisukoha võtmine, keskjuhatuse välja töötatud tegevuskava ja eelarve kinnitamine ning keskjuhatuse ja keskrevisjonikomisjoni liikmete valimine. **KK!**

Virulased jäid talvistes tingimustes ellu

**Tekst ja fotod: KRISTEL KITSING,
Naiskodukaitsse Viru ringkond**

Talvine üleelamislaager ehk ellujäämiskursus on minu huviobjektiks olnud juba kaks aastat. Suvisel ja linnatingimustes on ellu jäädud, aga suur tahtmine oli enast proovile panna ka karmides külmades oludes. Kas saan sellega hakkama? Kaitseliidu Tartu maleva tööplaani sirvides tabas mind sel aastal taas nõrdimus: mida pole, seda pole. Ent tänavu lehvitasin Tartule ja asusin tegutsema Viru ringkonna ridades. Ja ennäe! See oli nagu vastuvõtukink, mis mulle osaks sai: 20.–22. märtsini oli Viru maleva tööplaanis see õppus proovikiviks täitsa olemas. Ellujääjad varustagu end soojade riiete ja rohke motivatsioonikoormaga – ilm töötab tulla... huvitav.

ALUSTAME TEOORIAST

20. märtsi õhtul kogunes klassiruumitais optimistlike nägudega noorkotkaid, kaitseliitlasi ja naiskodukaitsjaid Viru maleva staaipi talvistes tingimustes metsas ellujäämiseks vajalikku teooriat omandama. Ilma ühegi pausita tundus 3,5 tundi klassitunnis mõjuvat kui tooli külge naelutamine. Vanemveebel Ago Saaver oli ette valmistanud sisuka esitluse. Ellujäämiskursused ei ole nälgimine metsas, vaid idee on õpetada inimesi tundma loodust, taimi, loomi ja linde ning saama nende keskel hakkama väheste vahenditega, samas loodusele kahju tegemata. Müts maha nende noorkotkaste ees, kes loobusid terveks nädalavahetuseks tsiviilelu luksusest – suure osa õppusele tulnutest moodustasidki sel korral Viru maleva noorkotkad. Kaasa löi ka kolm naiskodukaitsjat ja käputais kaitseliitlasi.

Vanemveebel Saaver jutustas inukalt oma kogemustest ja nippiidest: “Seadke endale teostatavad ja reaalsed eesmärgid ning hakake neid täide viima. Kui mingi asi ei õnnestu, ärge heitke meelt, vaid üri-

tage uuesti. Ärge mõelge, mida teised teie lahendusest arvavad, vaid tegutsege oma veendumuste järgi. Kui mingi ese või vahend puudub, tehke see kättesattuvast materjalist. Oluline on valminud vahendi praktiline väärtus, mitte välimus.” Meelde jäi, et reaalselt oleme rohkem ohustatud, kui kohtame metsas inimest, mitte siis, kui kohtame looma. Kõrvu jäävad ka vanemveebel Saaveri sõnad, et õppus saab olema nii huvitav ja põnev, kui palju me ise selle heaks vaeva näeme.

LÄBI RASKUSTE LAAGRIPAIKA

Pärast seda, kui olime tarkusi kogunud, alustas tööd maleva revideerimistiim, mille moodustasid lisaks õppuse vastutavale läbiviijale vanemveebel Saaverile abiinstruktorid Rainer Lapsanit ja Villu Jõemets. Meie kotid kontrolliti üle, et kaasas ei oleks keelatud esemeid. Oli tunne, nagu oleks sõda tulemas, sest revideerimise käigus konfiskeeriti ube, nuudleid, maiustusi, tubakat jms. Instruktorid rahustasid, et ega nad meid nälga siiski jäta.

Algas rännak, kaasas vaid katelokk, nuga, tikud, vahetuspesu ja magamiskott. Meid jagati neljaliikmelistesse gruppidesse ja kupatati veoautokasti. Erinevates paikades tõsteti meid MB Unimogilt maha, et me iseseisvalt laagripaika jõuak-



Alati rõõmus ellujääja Aive Ott.

sime. Kaart peos, võis meiegi grupi tee alata. Mul vedas meeletult kaaslastega, sest rännak möödus laulu jorutades ja vesteldes. Alustasime 10 km pikkust teekonda Vaeküla ristist suunaga Sämi risti poole.

Vantsimine tundus olevat meile nii meeltemööda, et mingi hetk kaarti vaadates avastasime, et oleme õigest teeotsast juba mööda pörutanud. Otsustasime, et kasutame tagasiteel kompassi ja lõikame. Aga unustasime, et olime vahepeal ületanud Kunda jõe. Õnneks meenus see ühele kaaslasele. Ei olnudki muud väljapääsu, kui ots ringi keerrata ja tuldud teed tagasi minna. Kui varem oli lumi sadanud selja tagant, siis nüüd saime trahviks orienteerumisapsaka eest tuule ja lumelörtsi näkku. Ilm oli kõigele vaatamata rännakuks suurepärase ja kellelgi ei olnud veel motivatsioon kadunud – jätkus ka aega ümbrust silmitseda. Üks kaasvõitleja – ainus mees naiskodukaitsjate seas – viipas käega elektriliinide poole, et kuis need pimedas lume langedes helendavad.

Laagripaika jõudsime öösel enne kolme, kuid me polnudki viimased. Kiire ulualuse otsing, lõke üles, telkmantlid instruktoritelt ja onni ehitus võis alata. Talvistes oludes on kõige usaldusväärsem ehitada püstkoda, sest see pakub kaitset nii tuule kui ka külma eest. Koja keskel olev lõke soojendab ja seinad on ümberringi kaetud. Pimedas me sellega siiski jändama ei hakanud. Eesmärk oli saada lörtsi eest varju ja varustus kuiv hoida. Ning panna mõned sentimeetrid kuuseoksi külje alla, et väga külm poleks.

KÜLM JA MÄRG

Esmakordselt hakkas tunda andma trots, sest lumised riided hakkasid seljas raskeks muutuma ja sulanud lumi tegi olemise märjaks. Esimesel ööl ei tulnud und, vaim oli veel ergas ja seetõttu olin hommikuni oma lahingupaarilisega lõkkevalves. Lõke peab pidevalt põlema, sest siis on võimalik end igal hetkel soojen-

dada. Lasime teisel lahingupaaril silma kinni panna ja puhata.

RELVAÕDE KRISTI MEENUTAB:

Oleksin ma teadnud, et peame selles lörtsisajus veel kõndima ja et riided ei kuivagi ära, ei oleks vist kaasa läinud. Kuigi pean ausalt tunnistama, et kui oleks võimalus uuesti talvel metsa minna, läheksin kindlasti. Hea oli ennast proovile panna. Pidevalt oli peas mõte, et kutsun tuttavad järele ja lähen koju. Eriti tihti mõtlesin seda magama minnes, sest ka magamiskott oli ka märjaks saanud. Jube külm oli. Värisin enamiku ajast, magamisest ei tulnud midagi välja. Eriti hull oli asi esimesel ööl kohale jõudes, kui oli vaja otsida kuivi oksa lõkkesse ja kuuseoksi magamisaseme alla. Käed olid külmast tundetud, kindad tilkusid veest. Pisar tuli silma, aga surusin hambad risti ja korjasin kuuseoksi edasi: oksad kätte ja teise käega prillid lumest puhtaks.

Külma ja tuule eest tuleb kaitsta kogu keha, kusjuures erilist tähelepanu tuleb pöörata peale ja jalgadele. Pea kaudu kaotame me teatavasti suurima osa kehasoojusest. Minu müts oli küll esimesel õhtul pikast rännakust ja kehvast ilmast läbi ligunenud, aga tõmbasin siis kapuutsi pähe. Kasulik on riietuda mitmekihiliselt. Vahel võib sooja anda ka see, kui võtad riided korraks seljast ja paned uuesti tagasi. Proovisin seda ka ise – mõjus oli. Loogika on siin samuti olemas, sest mustus ja rasv takistavad õhuvahetust ja vä-

hendavad riiete isolatsioonivõimet. Käsi saab soojendada, pannes neid kaenla alla, vastu kõhtu või jalgevahele sooja. Sõrmi tuleb kinnastes liigutada. Kui jalad on märjaks saanud, tuleb nad kuivatada nii ruttu kui võimalik. Alati selleks võimalust pole. Kui jalad on märjad ning sokid ja saapad samuti, tuleb jalgu saabastes liigutada.

Kus olid minu kõrvad, kui instruktor rääkis oma kogemustest ja ütles, et kilekottide kandmine saapa sees sokkide peal võib osutuda märgades oludes eduka tegutsemise aluseks? Loomulikult mainis instruktor tunnis ka seda, et kile võib tekitada umbsuse ja talvistes oludes võib tekkida jäätumise oht. Aga ega ma siis pärast teoorialoengut taibanud kilekotte kaasa haarata.

PÄEV, MIS KULGES AEGLASEMALT KUI TIGU

Järgmisel päeval algas vilgas töö: küttematerjali varumine, kuuseokste paksuse kasvatamine külje alla, onni täiendus, riiete kuivatus. Talvistes tingimustes on võimalik teha ka korralik lattidest küljealune ehk lavats, mis hoiab maapinnast kõrgemal ja rõskuse eemal. Alusmati võib teha kuuseokstest, pilliroost, aga ka peenikestest oksatest, pikast heinast või põdrakane-pivartest. Alusmatt on tihedam kui lihtsalt enda alla pandud oksad. Et meie ellujäämiskursus kestis vaid mõne päeva, läksime kerge-mat teed ja vaid täiustasime oma "lossi". Onni ümber okstel toimus vettinud vormidele "avalik enam-

HUVIATAVAT LISALUGEMIST

Peter Darman. Ellujäämise käsiraamat. Tallinn: TEA Kirjastus, 1999.

Stefan Källman & Harry Sepp. Ellujäämine looduse meelevaldas. Tallinn: Sinisukk, 2003.

John 'Lofty' Wiseman. Ellujäämise käsiraamat: Kuidas jääda ellu metsikus looduses, erinevates kliimavööndites, merel ja maa peal. Tallinn: Varrak, 2004.

pakkumine", lõkke paistel kuivatati kindaid ja sokke. Vähemalt oli sel päeval päikest, mis motivatsiooni juurde andis. Instruktoritelt saime pihutäie kruupe, millest tegime maitsva suutäie putru, ja magustoiduks Annekese šokolaadi. Päev tundus kulgevat aeglasemalt kui tigu.

Avastasime, et laagripaiga lähedal voolab oja. Mõne grupi liikmed proovisid lihtõngega ka kala püüda, aga keema polnud pärast kalalkäiku midagi panna. Meie õnneks oli lähedal allikavesi, aga soovitatav on vett alati filtreerida ja keeta. Ka meil oli malevast kaasa taritud pudelitest joogivesi otsas ja tuli vett keetma hakata. Teeks kõlbavad männiokkad, vaarika-, mustsõstra-, mustika- ja pohlavarred. Jooma peab palju. Vähesest vedelikusisaldusest organismis annab märku uriini tume värvus. Sulatamata lund ega jääd ei ole soovitatav süüa, sest see soodustab alajahtumist.

Metsas oli kõige ebameeldivam see, et jalad olid märjad. Motivatsioon kippus kaduma. Tihti tuli sokke ja saapaid lõkkesoojuses kuivatada. Esimesel korral vahetasin lihtsalt sokid ligunenud saabastes, sest polnud aega niisama istuda. Mitu sekundit ma sain olla või mitu sammu teha sain kuiva jalaga? Hiljem oli lihtsam, sest aega jätkus ka saapaid ja riideid kuivatada. Teoorias oleme ju kõik targad, aga ainult see, mida praktikas läbi proovime, talletub mälu pikaks ajaks. Minu sissekäidud saapad hõõrusid mõlemale jalale villid. Tohterdasin neid, et saada natukenegi liikuda. Saapad vettsid ja villid läksid katki. Mul oli kaasas küll piisavalt vahetussokke

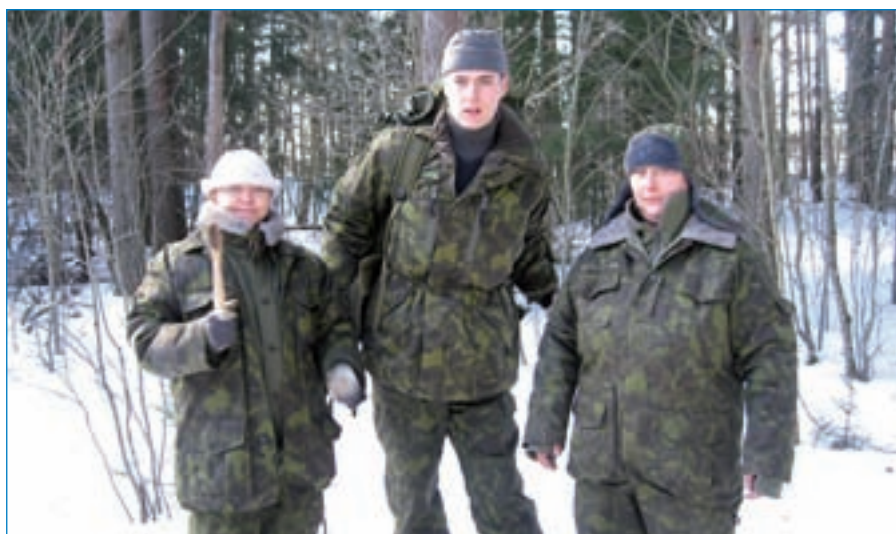

Õnnelikult lõpusirgel.

ja riideid, aga milleks neid vahetada, kui see kuiv tunne kestab vaid mõne hetke. Ei tahtnud tegelikult üldse jalgu ligunenud saabastest välja tõsta – valus oli ja kartsin, et nagunii saavad need kohe jälle märjaks.

KIVIDEL KÜPSETATUD KÜÜLIK

Teise päeva naelaks sai kividel küpsetatud küülik. Loidus ja laiskus andsid juba tunda. Endiselt oli külm ja märg. Kodus oleks jõudnud selle ajaga koristada, süüa teha, pesu triikida, õhtul teleka ees logelda ja kaminasoojust nautida. Kapis oleksid leidunud kuivad riided, mis selga tõmmata. Kui palju jõuab päeva jooksul mõelda mugavusele, kui pikk võib olla üks närune päev, et ellu jääda! Kõht nõudis midagi kosutatavat, et vastu pidada.

Rikkaliku õhtusöögi me saimegi. Nagu instruktor algul ütles, saab see õppus olema just nii tore, kui palju me ise viitsime vaeva näha. Sel korral otsustasimegi minna raskemat teed ja proovida midagi uut – kivide vahel küülikut küpsetada. Alul kahe kivi vahel, mis minu arvates sarnaneb Statoilis müüdava vinnutatud lihaga, ja teisel korral ilma kaaneta “panni” peal praetuna, mis maitstes kui delikates restoranis. Peale rüüpasime puljongit.

Magasime lahingupaariti vahetustega. Magamise ajal peavad müts peas ja kindad käes olema, soovitatavalt ka villased sokid jalas. Kui saapaid ei võeta jalast, peab magamise ajaks kindlasti saapapaelad lõdvaks laskma, et veri ringi käiks, ja kuivad sokid jalga panema. Kaval nipp on saabaste äravõtmisel need magamiskotti

poetada. Magasin võimalikult napolis riietuses, sest seljast võetud riideid sai kasutada teki või padjana.

Õöseks tuli lõkke paistel ka ülesandeid täita ning valmistada esemeid, mis pidid järgmiseks päevaks valmis saama: igaühele puidust lusikas ning sussid ja räätsad grupi peale. Teisel ööl valdas juba koduigatsus ja teadmine, et varsti-varsti saabki sinna. Lõkkevalves ei saanud esimesed paar tunnikest pärast ärkamist vaata et sõnagi suust. Lõkkevalvuri ülesanne on jälgida ka kaaslaste olukorda ja vajadusel nad äratada. Küttematerjali korjamine võttis aga pimedas palju aega. Kandsime ka sooja tee eest hoolt.

Ja oligi käes pühapäeva hommik. Sel päeval tuli ette näidata nokitsustöö ja laager kokku panna. Kui olime kogunenud sihtkohta, pidi instruktor igat asja mitu korda üle seletama, et kõik aru saaksid. Tundsime end kui lambakari. Sel hetkel mõtlesin, et miks tulevad inimesed sellele õppusele. Mida see kursus neile annab?

AIVE OTT:

Miks ma sinna ronin ja kaasa löön on see, et mulle meeldib metsas, ma fännan seda. Kõige eredam ja parim selle õppuse juures oli kivide vahel jänku küpsetamine. Mul on siiralt hea meel, et sai seda proovida.

RELVAÕDE KRISTI:

Ühest küljest sain kindlasti oskuse, mida ja kuidas teha, kui midagi peaks juhtuma. Teisest küljest sain selgeks, et ma ei olegi nii kergelt allaandja. Ja positiivse energia heast seltskonnast.

Õppus lõppes mõnekilomeetrise rännakuga pikki Kunda jõge. Ilm oli suurepärase, aga kui mõtlesin oma vettinud ja tohterdatud jalgadele, olin kindel, et ma pigem lendaksin kogunemispunkti kui sumpaksin läbi hangede. Sees võitles kurat inglisa. Kohale jõudnud, jäi kõrvu abiinstruktori lõõp: “Küpsis püksis või?” Ma oleksin tahtnud talle sel hetkel vastu vahtimist virutada. Olin uhke, et vedasin lonkides lõpuni välja, aga samas nii kõigest tüdinud. See oli pidev võitlemine iseenda ja tahtejõuga. Aga ellu jäin! **KK!**

Märts on Urvastes kodukaitsekuu

Tekst: AIRI HALLIK-KONNULA

Juba teist aastat tutvustas Naiskodukaitse Urvastes oma tegemisi just naistepäeva paiku. Tänavu korraldas Naiskodukaitse Võrumaa ringkonna Antsla jaoskond Urvaste külamaastikul 8. märtsil info- ja õppepäeva.

Väike-Horma talu maadel said 43 osalejat harjutada *airsoft*relvast laskmist, kaardi järgi orienteerumist, telgi püstitamist ja matkida lahinguolukorda. Osalesid kaitseliitlased ja naiskodukaitsjad lähemalt ja kaugemalt, samuti mitu kohalikku kodutütart ja noorkotkast. Et tegu oli omamoodi lahtiste uste päevaga, olid umbes kolmandik osavõtjast tavalised külaelanikud koos pere-dega. Just nemad sattusid lahinguolukorras halvasti relvastatud rünnatavate olukorda. Kahe *airsoft*relva abil tuli peamiselt naistest ja mitmes vanuses lastest koosneval grupil kaitsta üht telki ja selles sisalduvat väärtuslikku ümbriku. Ründajate leeris oli rohkem nii inimesi kui ka relvi. Nii ei jäänud külaelanikel üle muud, kui kiiruga lumepalle mätsima hakata. Taktikale mõtlemiseks ei jätkunud aega ega kogemust ja seetõttu andis “küla” poole minutiga vaenlasele alla, jättes kasutamata suurema osa lahingumoonast. See pani mõnegi mehe ja naise mõtlema korraliku ettevalmistuse vajadusele. Lühikeseks jäänud sõjast sündis idee korraldada aasta pärast üks korralik lumelahing.

Korraldajad Sirje Lill ja Marje Kangro Naiskodukaitse Võru ringkonna Antsla jaoskonnast keetsid her-nesuppi, mis pärast lahingut marjaks ära kulus. Peale põnevuse pakkus naistepäev ka päikselist ja sooja ilma. **KK!**



Pärast näidislahingu lõppu pakkusid Naiskodukaitse Võrumaa ringkonna Antsla jaoskonna naised Urvaste külarahvale sõdurisuppi.

Foto: Urvaste Külade Selts

Käsitöölaager nakatas tegutsemisinnuga

Tekst ja fotod: PIRET SAUL,
Naiskodukaitse Järva ringkond

Kirna õppekeskuses Jõgevamaal oli 28. ja 29. märtsil esmakordselt üleriigiline Naiskodukaitse käsitöölaager. Käsitöö on tore naiselik tegevus, mille kaudu saab suurendada organisatsiooni kuulumise motivatsiooni ning samas pakub see eeskuju ja mõtteid koostöökodutütartega.

Kirna õppekeskusesse kogunes 30 osalejat, kellest suurem osa Naiskodukaitse Jõgeva ringkonnast. Algatuseks viidi läbi tutvumismäng, mille käigus saadeti ringile tualettpaberirull ja igaüks pidi võtma sealt nii palju paberit, kui ta arvab, et tal kulub kolm päeva metsas olles. Pärast tuli paberit ümber sõrme keerates endast rääkida seni, kuni paberit jagus.

SIIDSALL, SEEBIVILTIMINE, PÄRLIKEE

Omavahel tutvutud, alustati töoga. Esmalt valmistati siiditrükis salli. Juhendaja Valli Villems tutvustas tehnikaid, kuidas saada kangale põnevaid mustreid. Kindlasti ei tohi siidriiet rebida ning esmalt peab peale kandma tumedamad värvitoonid ja lõpetama heledaimaga, kõlasid juhendaja nõuanded. Üks põnevaid nippe oli ka värvitud tööle meresoola raputada, mis jätab huvitavad laigud. Valminud



Valmib Mare Hendreksoni siidsall.

salle saime näha järgmisel päeval, kui nad olid kuivanud. Lõppviimistlus – pesemine ja triikimine, et värv kinnituda – jäi koduseks ülesandeks.

Riina Truija käe all saadi aimu viltimisest. Vilditi pesunuustikut, milles peidus seep. Aega kulus vaid mõnikümmend minutit. Tuleb vaid mäsida seebile heie ümber, teha see sooja seebiveega märjaks ja anda hõõrudes kätele hagu. Peale viltimistööd said puhtaks nii käed kui hiljem ka klassipõrand. Imestus oli kõigil suur, et seebiviltimine tegelikult nii kerge on. Kindlasti on see väga põnev kingiidee.

Järgnevalt tutvustas Kairi Baumer pärlite traatimist ja pärlussi heegeldamist. Algul tundus see küll väga raske, kuid lõpptulemuseks said kõik endale ilusad pärlikeed. Poleks uskunud, et õigete tööriistade, traadi ja pärlite olemasolul võib kerge vaevaga endale terve ehetekomplekti teha. Näidistena olid inspiratsiooniallikaks juhendaja enda valmistatud ehted. Hoiatusena naljatati, et pärlitöö on üks tõsine sõltuvus. Eks edaspidi ole näha, palju sõltlasi koolituse tulemusel tekkis.

Vahepealse turgutusena viidi käsitööhuvilised õue lumeskulptuure ehitama, et värskendada keha ja vaimu. Pärastpoole proovisid kursused nahkehete valmistamist ja jätkasid pärlite traatimist või heegeldamist. Tegevuse juures läks aeg nii kiiresti, et märkamatu oli saanud öhtu. Usinamad said magama alles keskööl.

IDEID NOORTEJUHTIDELE

Teine päev algas väljas okste kogumisega, sest kavas oli teha vitspunutisi. Eriti hea on punuda leinakase oksid. Valmistati erinevas mõõdus korvikesi. Kellel mahti üle jäi, viltis pühadeks korvi väikesed munad.

Veel heegeldasid laagerdajaid lille ja liblikat, lõikasid valmisvildist sobiva kujundi ning kaunistasid neid kõiki pärlitega. Haaknõela lisamisega valmis kena pross.

Kõik viisid käsitöölaagrist kaasa palju vahvaid mälestusi ja meeneid. Vanad kalad käsitöö alal omandasid uusi võtteid ja algajad näpunäiteid, mille alusel meisterdamisostkust arendada. Tegevust jagus kõigile ja rahulolu oli üldine. Selline üritus on väga naiselik ja annab võimaluse uute oskuste kaudu ka uusi suhteid luua ning saada sõpradeks teiste ringkondade naiskodukaitsjatega. Paljud naiskodukaitsjad, kes on ka noortehid, said mõtteid ja ideid, mida kasutada noortelaagrites. Ja mõistagi kohtasid nad inimesi, keda edaspidi õpetama kutsuda. **KK!**



Kairi Baumer selgitab pärlitöö kunsti.



Väledad jalad, taiplik meel ja hea meeskonnatöö viisid seiklusemängu peaauhinnani kaks võistkonda.



Võistlejad seiklusemängu tegevuspunktis.

Vabatahtliku noortejuhi kursuse II etapp Valgemetsas

**Tekst ja fotod: DAIRI ÕUN,
Kodutütarde Pärnumaa ringkond**

Noorte Kotkaste ja Kodutütarde vabatahtlikud juhid tulid aprilli alguses kokku Põlvamaale Valgemetsa puhkekeskusesse, et läbi viia noortejuhi koolituse II etapp. Kogu koolitust alustati meelelahutuslikult – pärast avasõnu ja kursuse tutvustust jagati osalejad gruppidesse ja anti igale grupile ülesandeks moodustada ajalehetoimetus. Lühikese aja jooksul valmis nendes toimetustes mitu meeleolukat üllitist, mis kajastasid väljamõeldud uudiseid kursusel osalejatest. Sellega oli soojendus isetegevuseks tehtud ja alata võis kursus, mis oli suuremas osas praktilist laadi, sisaldades palju grupitööd, liikumist ja mängu vabas õhus.

TARKUSI, SEIKLUSI JA NALJAGI

Teise päeva hommik algas Eve Tähe laagrikorralduse loenguga. Grupitöö tulemusena valmisid laagri päevakavad. Järgnes Margus-Tarmo Pihlaka kahetunnine meeskonnatöö koolitus. Kõigepealt õpiti sõlmi, siis järgnesid tubastele tegevustele mängud õues. Kursuslased said oma kogemustepagasisse palju ideid ja mängu, mida edaspidi ka lastega ette võtta. Toomas Songi jätkas laagri kavandamise loenguga. Muu hulgas said kuulajad teada, kuidas valida laagripaika ning korraldada toitlustamist ja transporti. Tutvuti erinevate laagriehitistega.

Õppepäev tipnes oodatud ja eelnevalt põnevust tekitanud seiklusemänguga. 14 kursuslast jagati kolme gruppi ja algas aaretejaht. Valgemetsa puhkekeskuse territooriumile oli peidetud 12 erineva keerukus- ja raskusastmega tegevuspunkti, mille võistlejad pidid etteantud järjestuses läbima. Viimasest punktist pidi kätte saama kaardi, mis osutas aarde asukohale. Üsnagi ühel ajal jõudsid Ahja jõe järsul kaldal peituva aardekirstuni kaks võistkonda, seega läks esikoht sõbralikult jagamisele.

Vaatamata tegevust täis päevale jätkus kursuslastel jõudu ja lustakaid ideid õhtuseks isetegevuskavaks. Kursuslased jagati kahte gruppi ja lühikese ettevalmistusaja jooksul valmisid humoorikad ettekanded. Näha sai televisioonistki tuttava tõsielusarja “Unistuste printsess” parimaid palasid, nii on koolitusel osalejatele sarja lõpp juba teada. Samuti naerutasid esinejad publikut osavalt lavastatud anekdootidega.

KOOLITÖÖKS LAAGRIPLAANID

Kolmandat koolituspäeva alustas Aile Vals matkamängu korraldamise loenguga. Lisaks eelnenud päevadel kogetule jagas koolitaja nõuandeid, kuidas korraldada huvitavat ja meeldejäävat seiklusemängu (mida arvestada piirkonna valikul, kuidas tegevuspunkte ette valmistada, kuidas korraldada tagala ja staabi tööd).

Toomas Songi jätkas eelmisel päeval alustatud laagrikorralduse loengut, käsitledes seadusandlust. Noortejuhid said teada seadusega etteantud nõuetest, mis puudutavad laagriplatsil asuvaid ehitisi: kui kaugel võib asuda väliköök käimlatest jne. Grupitöö tulemusena mõõdeti üle Valgemetsa puhkekeskuse ala, kanti see mõõtkaavas kaardile ja joonistati sellele laagri plaan.

Turvalisuse tagamisest väliüritustel oli rääkima tulnud Lõuna politseiprefektuuri preventsiioonitalituse juhtivkonstaabel Peeter Pau. Räägiti laagris ja väliüritustel kehtivatest reeglitest ja sellest, kuidas hoolitseda turvalisuse eest. Jällegi valmisid grupitööna laagriskeemid, kus põhitähelepanu oli suunatud võimalikele ohtudele, nende ennetamisele ja likvideerimisele.

EES OOTAB PRAKTIKA KODUMALEVAS

Uusi teadmisi kogudes ja põnevates ettevõtmistes osaledes mõõdusid kolm õppepäeva erakordselt kiiresti. Lahkumisega viivitati ja hetkeks tundus, et kallistamistseremooniaga autoparklas ei tahetudki lõpetada. Noortejuhtidele jäi soe teadmine, et üle Eesti on veel palju samasuguseid toredaid ja järjekindlaid inimesi. Kõigil osalenutel on aega peaaegu kolm kuud teostada kõige õpitu ja kogetu põhjal kodumalevas praktika, mille aruandeid koolitajad ootavad juuli alguseks. **KK!**

Motiveerimine on noortetöö võtmeküsimus

Nädalavahetus värbamistarkuste ja mängude seltsis

TEKST: Luule Tuul

Kodutütarde aastaplaanis on regulaarsed juhtide eneseefektiivsuse õppepäevad. 21. ja 22. märtsiks 2009 koguneti Nelijärvele, et rääkida värbamisest ning seikluskasvatusest ja mängudest. Mõlemad teemad andsid Kodutütarde vabatahtlikele juhtide teadmisi ja tunde, et nad saavad koolitajate jagatud praktilisi näpunäiteid kasutades hakkama erinevates olukordades: maleva tasandi meeskonna loomisel, enesejuhtimisel ja ka noorte juhendamisel.

ALATI KÕIGEPEALT EESMÄRK PAIKA

Laupäeva ning seega ka koolituse ajalisel pikima osa sisustas Domus Kinnisvara arendusdirektor Ingvar Allekand, kes tuli rääkima vabatahtliku koolitajana praktiku vaatest värbamistegevusele, jagas teadmisi ja kogemusi eesmärgistamisest, motiveerimisest ja saavutamistest. On ju värbamine protsess, mis vajab selget eesmärki ja annab võimaluse saavutatud eesmärkidest rõõmu tunda. Samuti sisaldab see ideede ja väärtuste müümist ning nii iseenda kui ka ümbritsevate inimeste motiveerimist.

Allekandi sõnul on Eesti suuremate kinnisvarabüroode hulka kasvanud Domus Kinnisvara kogemusi võimalik rakendada ka Kaitseliidu ja erioorganisatsioonide tegevuse arendamiseks. “Harju maleva rühmaülemana teen seda pidevalt. Loomulikult ei ole Kaitseliit ja selle erioorganisatsioonid äriettevõtted, kuid uute juhtide ja ka liikmete värbamine kui protsess on väga sarnane,” ütles Ingvar Allekand. Alustama peame sellest, et paneme oma eesmärgid selgelt paika – väga konkreetset, st tähtajaliselt ja numbrili-

selt. Kuigi meie eesmärgid peavad olema reaalsed ja saavutatavad, ei ole meil mõtet end alahinnata. Kõrgeimaid eesmärke seades suudame ka iseennast üllatada.

Selleks aga on vaja korralikku plaani. Kaitseljõudude üldised arengukavad ning Kaitseliidu ja erioorganisatsioonide mõnevõrra konkreetsemad plaanid on vaja muuta kõigile organisatsiooni liikmetele, eelkõige aga juhtidele arusaadavateks ning nende tasemele vastavateks eesmärkideks. Sellelt pinnalt peab tekkima igäihe konkreetne tegevusplaan.

Igal liikmel on vaja konkreetset vastust küsimusele, mida peab tema tegema homme, nädala või poole aasta pärast. “Omast kogemusest lähtudes kaldun arvama, et valdaval enamikul allüksuse ülematel selline plaan puudub. Loodan, et koolituse tulemusena vähemalt Kodutütarde kohalikel juhtidel see tekib,” oli Allekand optimistlik.

KATKESTAJAD EI VÕIDA KUNAGI

Saavutamist võib võtta sõnakõlksuna, mida kõik kasutavad, kuid see võib olla ka elustiil. Selleks, et saavutamine muutuks elustiiliks, on vaja teha otsus üks või teine asi lõpuni teha, kujundada selline hoiak harjumuseks ja lõpuks suhtumiseks kõigisse oma tegevustesse. Kui saavutamine on muutunud elustiiliks, pole enam vahet, kas su eesmärgid on seotud eraelu, töö või Kaitseliiduga (sh selle erioorganisatsioonidega). Loomulikult on kõik lihtne teoorias ja tegelik elu on teistsugune, kuid saavutamist oma elustiili tege-

mine on jõukohane kõigile. Domus Kinnisvara on selle kohta hea näide ning selliseid näiteid võib tuua Eestist väga palju. “Katkestajad ei võida kunagi ja võitjad ei katkesta kunagi. Kui lugeja seda ei usu, võib ta minuga ühendust võtta, korraldame temagi malevas samasuguse seminari ja päeva lõpuks mõtleb ta juba teistmoodi,” ütles Ingvar Allekand.

Ta pani auditooriumi unistama, iga osaleja enese väärtust tajuma ja just temale olulistele eesmärkidele mõtlema, neid kirja panema ning loodetavasti ka saavutama. Päeva lõpuks sai igäüks teadmise, et kõige parem plaan on elluviidud plaan.

SUUNAMINE MÄNGU KAUDU

Koolituse eest vastutaja, Kodutütarde peavanem Angelika Naris nentis, et kui kõik vabatahtlikud suunavad nüüd oma jõu maleva tasandil meie tänasele vajakajäämisele – juhtide leidmisele –, siis saame koos magesid liigutada.

Teisel päeval õpiti mängu. Seikluskasvatuse, mis on osa elamuspedagoogikast, maaletooja Katrin Soidra-Zujev ja Meelis Zujev jagasid juhtidele oma teadmisi. Mängu ja tegevuse kaudu saab noort suunata isiksuse arendamisel, suurendada meeskonnatunnet ja teha ta elu huvitavaks.

Teadmistest, infokildudest, loengust, praktilistest harjutustest ja lektorite rõhuasetusest võtsid Kodutütarde vabatahtlikud juhid kaasa endale vajaliku. Sellest peaksid sündima uued unistused, eesmärgid ja plaanid. Nende elluviimisel aga ollakse koolituse järel suuremad, rõõmsamad ja teotahelisemad.

Ent tibusid loetakse sügisel ja eks püüa meiegi vaadata asju selle uue nurga alt mõne aja pärast. **KK!**

Kuigi meie eesmärgid peavad olema reaalsed ja saavutatavad, ei ole meil mõtet end alahinnata. Kõrgeimaid eesmärke seades suudame ka iseennast üllatada.

Mängu ja tegevuse kaudu saab noort suunata isiksuse arendamisel, suurendada meeskonnatunnet ja teha ta elu huvitavaks.

Kodutütred võistlesid looduse ja keskkonna tundmises

Tekst ja fotod: DAIRI ÕUN, Kodutütarde Pärnumaa ringkond

Kodutütarde oskusvõistlus korraldati 17. ja 18. aprillil Jõgevamaal Kirna õppekeskuses. Kahepäevasele üritusele kogunesid neljaliikmelised võistkonnad 15 Kodutütarde ringkonnast. Oskusvõistlust peeti juba kolmandat korda. Tänavused teemad olid keskkonnakaitse ja loodus. Jõgeva ringkonnale, kes võistlust korraldas, olid läbiviimisel abiks Keskkonnaameti töötajad Vahur Sepp, Riin Vare ja Elo Rospel.

VÕISTLUS JA ÕPE ÜHESKOOS

Kogu võistlus oli üles ehitatud nii, et lapsed ei võtnud ainult teadmises mõõtu, vaid kogusid kahe päeva jooksul juurde palju uusi tarkusi. Näiteks ootas esimesel päeval kodutütreid tubane viktoriin, mida viis läbi põline jääger ja metsamees Vahur Sepp. Igale viktoriiniküsimusele järgnes õigete vastuste lahtisletamine, pikem arutelu ja tutvustus küsitud kohta. Kodutütred said näidata teadmisi loomanahkade, puu- ja põõsavõrsete, loomakoljude, looduses olevate söömisjalgede, linnuhälte ja isegi loomade väljahheidete tundmisel.

Esimese päeva lõpuks juhtisid võistlust Põlva, Võru ja Valga ringkond.

TEINE VÕISTLUSPÄEV VABAS ÕHUS

Teisel päeval sõidutati noored loodusesõbrad Pedja jõe kaldal asuvasse Puurmani mõisaparki, kus algas võistluse teine osa. Kogu territooriumile oli paigutatud 24 tegevuspunkti, mis kodutütardel tuli kolme tunni jooksul läbida.

Ülesandepunktides tuli tuvastada puud, taimi, sõita paadiga, panna kokku pusle, tunda lindude hääli. Eraldi katsumuseks kujunes ilm – lühikese aja jooksul said võistlejad nii joosta “kevadises” lume- ja rahesajus kui ka nautida lõõskavat päikest. Raja läbimisel oli põhirõhk ümbritseva jälgimisel ja vaatlemisel. Nii sai boonuspunkte näiteks iga nähtud või kuulnud linnuliigi tuvastamise eest, igale võistkonnale kaasa antud looduskotikesse pidi korjama taimi, käbisid jm.

KAOTAJAID EI OLNUD

Teise päeva pärastlõunaks olid parimad ringkonnad selgunud. Et uusi teadmisi ja kogemusi said kõik, siis



Paadisõit.



Kas tunnend loomanahku?

võitsid ka need, kes punktiarvestuses esikolmikusse ei mahtunud. Parimateks loodusetundjateks tunnistati Jõgeva ringkonna kodutütred, tihedalt järgnesid neile Sakala ja Järva ringkond.

Järgmisel aastal korraldatakse Kodutütarde oskusvõistlus juba Põlva- ja Võrumaa, kus pannakse proovile perenaiseoskused. **KK!**

NOORKOTKAD PANID OSKUSED PROOVILE MULGIMAAL

Noorkotkad 14 malevast kogunesid 27. ja 28. märtsil Mulgimaale Sürgaverre, et mõõta võimeid oskusvõistlusel. Proovile pandi noorkotkaste teadmised ja oskused, keskendudes peamiselt kümnele kohustuslikule erialale, st kontrolliti oskusi ja teadmisi päästja, meedik, kodumaatundja, looduskaitse, rändurteejuhi, sidemehe ja paljude teiste erialade katsete nõuete alusel. Võistluse võitsid Alutaguse noorkotkad, teise koha saavutasid Raplamaa poisid, kolmandaks tulid Võrumaa maleva noorkotkad. Katsete sooritamisel häid teadmisi ja oskusi näidanud noorkotkad teenisid välja erialamärgi ja -tunnistuse. Tänavu oli korraldusraskus Noorte Kotkaste Sakala maleva meeskonna õul, järgmisel aastal korraldab oskusvõistluse Noorte Kotkaste Võrumaa malev. Noorkotkastel on 79 eriala, neist kümme kohustuslikku, 50 valikulist ja 19 noorhaugaste eriala. Iga eriala õppimise järel tuleb sooritada erikatse. Kes selle edukalt läbib, saab õiguse kanda vastavat märki. **KK!**



PÄRNUMAA NOORED KOTKAD SAID MALEVALIPU

Tekst: PEETER LAUR, Pärnu-Jaagupi noorkotkas

Mittetulundusühing Pärnu Pataljoni Kogu annetas Pärnumaa noorkotkastele lipu. Selle pidulik ülendamine tseremoonia, kus teenis Pärnu praost Enn Auksmann, viidi 20. märtsil läbi Pärnus Eliisabeti kirikus. Lipu sissekandmine ja õnnistamine tekitasid noorkotkastes elevust, millegi nii uhke ja piduliku osaliseks ei saa ju iga päev. Praost Auksmann rõhutas poistele nende vastutust lipu hoidmisel ja meenutas, et ka Piiblis on juttu noorest kotkast, kelle iseloomujooned kattuvad meie noorkotkaste seadustega.

“Pärnumaa noorkotkad on oma lipu välja teeninud,” ütles mittetulundusühingu Pärnu Pataljoni Kogu esindaja, endine Noorte Kotkaste Pärnumaa maleva pealik Villiko Nurmoja. Lipu võttis vastu Noorte Kotkaste Pärnumaa maleva pealik Ivo Kivisaar, lubades kõigi nimel hoida ja kaitsta lippu kuni viimse meheni. Seejärel liiguti rongkäiguga läbi kesklinna Kaitseliidu maja ette, kus Kivisaar pani poistele südamele järgida Noorte Kotkaste seadusi ja hoolitseda selle eest, et lipu all oleks tulevikus marssimas veelgi rohkem ausaid kodumaa poegi. Kaitseliidu Pärnumaa maleva hoones tänati lipu anetajaid ja kutsuti koostööd tegema ka edaspidi.



Kaitseliidu ülem kolonelleitnant Raivo Lumiste naelutamas Noorte Kotkaste Pärnumaa maleva lippu.

Noorte Kotkaste Pärnumaa malev on kolmas, kus tänavu Noorte Kotkaste lipp õnnistati. Varem on lipp pühitsetud Alutaguse ja Rapla malevas. **KK!**

VALJALA UUS RÜHM KÄIS ESIMEST KORDA LAAGRIS

Tekst: ALLAR RIFK, Noorte Kotkaste Valjala rühma pealiku abi ja rühmakirjutaja

Pärast aastatepikkust pausi alustas jaanuarikuus Saaremaal Valjala põhikooli juures taas tegevust Noorte Kotkaste rühm, kuhu kuulub 40 liiget. Seega ollakse Noorte Kotkaste Saaremaa maleva suuremaid rühmi

Pärast mitu kuud kestnud klassiõpet otsustati ühiselt korraldada esimene välilaager, mis sai teoks 11. ja 12. aprillil Oessaare lahe ääres. Laagriseiklus sai alguse laupäeva hommikul kell pool kümme, kui lappisime oma laagrivarustuse militaarveokitele ja hakkasime kolonnis laagriplatsile sõitma. Tekkis päris sõduri tunne. Kohale jõudnud, püstitasime telgid ja seadsime sisse laagriplatsi. Kohal oli ka välikatel.

Laagripäeva täitsid õhkrelvast laskmise võistlus ja värskendav retk loodusesse. Öhtul lõkkevalgel andsid esimesed Valjalas tegevust alustanud noorkotkad pühaliku töötuse ja said kätte oma liikmepileti. Öösel tuli poistel käia vahetustega laagrivälves, mis oli kõigile uus ja huvitav kogemus. Järgmisel päeval saime esimesed teadmised riviõppest. Hiljem peeti salkadevaheline võistlus, milles tuli leida metsast vaenlane ja ta instruktoritele üle anda. Kõikide üllatu-



seks osutus vaenlaseks paberileht, millele oli kirjutatud VAENLANE. Päeva lõpus korrasime laagriplatsi, panime telgid kokku ja oligi aeg koju pöörduda.

Valjala Noorte Kotkaste esimese laagri ülem oli Adam Tamjärv, instruktorid kaitseliitlased Venno Tamjärv ja Ivvari Talli. Laagri õnnestumisele aitasid kaasa Valjala kaitseliitlased Toomas Kask, Sulev Peäske ja Kaido Kaasik, Kuressaare kaitseliitlased Kalle Tiits ja August Kuningas, süüa tegi kaitseliitlane Volodja Šarov. **KK!**

Pealinna noorkotkaste rühmataseme väljaõppe neljas etapp

**Tekst: HENRI LEY,
Noorte Kotkaste Tallinna maleva
Scoutsrühma pealik**

Aprilli esimesel nädalalõpul korraldas Noorte Kotkaste Tallinna malev Kautlas rühmataseme väljaõppe neljanda mooduli. Varasematel kordadel olid noorkotkad õppinud õhkrelvast laskmist, maskeerimist, orienteerumist, luure teostamist, vaatlusposti rajamist, käemärke, salga koosseisus varjatult maastikul liikumist, takistuse ületamist, side loomist välitingimustes, meditsiini, rivi, Noorte Kotkaste ja Kodutütarde kodukorda ning põhikirja jms. Seekordne laager keskendus varemõpitu kinnistamisele ja testimisele.

Motoriseeritud rännakuga jõudsid noored enne ööpimeduse saabumist Puusepa küla lähedale, kuhu jääd esimeseks ööks baaslaagrisse. Laager püstitatud, jagati isikkoosseis kolme salka. Enne öhtusööki, mis tuli igaühel endal katelokis valmistada, korraldi salkade kaupa olulisemaid Noorte Kotkaste teadmisi ja varasematel moodulitel õpitut teemasid. Laupäeva hommikul sai laager kokku pakitud ning salgapealikele juhi-



Päike tervitas lõpurivistusel kolmepäevase laagri edukalt läbinuid.

sed ja topograafilised kaardid kätte jagatud. Salgad alustasid 25–30 km pikkuse Puusepa-Vanamõisa-Kautla vahel kulgeva raja läbimist. Kaardi ja kompassi abil tuli läbida etteantud trass ning kuues kontrollpunktis täita erineva keerukusega ülesandeid (läbida takistusrada, luua traatside, täita Noorte Kotkaste põhikirja tundmise test, lasta õhkrelvast jm). Kolmest rajale läinud võistkonnast suutsid kaks raja ja kontrollipunktid tõrgeteta läbida. Kolmandal võistkonnalt tekkis kohe alguses raskusi kaardi lugemisega ja nad ei suutnud kontrollpunkte leida ega läbida. Samas nad ei andnud alla, vaid liikusid edasi, kuni nad lõpuks rajalt ära toodi. Nii jõudsid kõik võistkonnad

õhtuks sihtpunkti, kus neid ootasid lõke ja öhtusöök.

Järgmise hommiku päikesepaistes seati sammud Kautla memoriaali juurde. Seal peeti laagri lõputseremoonia, enne seda süüdati küünlad langenud kangelaste mälestuseks. Laagris ja eelnenud etappidel osalesid enamikuks Scoutsrühma noorkotkad. Viimases laagris oli kohal 18 poissi. Erilised kiidusõnad kuuluvad neile, kes võtsid osa kõigist neljast etapist. Täna ka vabatahtlike juhte nooremveebel Lauri Lasimeri, malevlasi Siim Küüti ja Sten Pertelit ning Maigi Rannet, kellela neid laagreid poleks olnud. **KK!**

KUIDAS PÜÜDA PILDILE RÕÖMUS AUTO JA KURB LOOM

Tekst: KAIDE AASO

Saaremaal Kuressaare noortekeskuses korraldati 19. ja 20. märtsil kodutütarde kevadine öppelaager. Laagri esimene tõsisem ettevõtmine oli "Otsi Otti" koolitus, mis viidi läbi Upa metsas. Öhtuste tegevuste sisse mahtus käsitöötund Lii Vanema juhendamisel, kus joonistati valmis kollane linik. Öhtut võrtsitas öökino, millele järgnes öörahu. Uus päev algas fotoorienteerumisega. Ülesandeks oli jalutada Kuressaares ja püüda pildile ettekirjutatud emotsioonid. Fotoaparaadiga tuli jäädvustada rõõmus auto, kurb loom, kevadine kõlakoda ja vana veski ning leida inimene, kes teeb pildi pildistajate grupist. Pärastlõunal sooritasid tüdrukud ringkonnavanema Raili Nõgu eestvedamisel järgu-eksami. Laager lõppes piduliku koondusega, kus võeti vastu üheksa uut kodutütart. Neile sidusid kollased rätid kaela koondusele kutsutud sõjaeelse Eesti Vabariigi aegsed kodutütred Hariessa Saamel, Aino Tennov, Elfrieda Rand, Linda Väärtnõu ja Laine Oks. Laagri lõpus vaadati filmi Kodutütarde aastaringist. **KK!**



Lii Vanem viib läbi "Otsi Otti" koolitust.

MÄNGUNURK

Kevad on käes ja hing hüüab rõõmust. Rõõm tahab tungida välja. Kui saaks ometi kõvasti rөөkida, et talve vältel kogunenud vinduv olek välja lasta. Kuidas küll saaks mõistlikult end tühjaks kisada? Aga palun – abiks tuleb seltskonnamäng, kus kisamine on täiesti kohustuslik. Mäng on abiks ka juhul, kui lapsed on kogunenud laagrisse ja kipuvad suurest elevusest üksteisest üle rөөkima ja kisama. See on hea võimalus end laagripäeva hommikul tühjaks karjuda ja hiljem on terve päev tunduvalt vaiksem kui tavaliselt.

MA-CHINGA

ETTEVALMISTUS: Olgu seltskonnas kümme või sada inimest, nad tuleb paluda ringi seisma ja valida välja mängujuht ning mäng võibki alata.

MÄNGU KÄIK: Mängujuht töötab kui dirigent. Kõik peavad teda jälgima. Esmalt tõstab ta rusikas käed ette ja rөөgib nii kõvasti kui jaksab katkematult: MAAAAAAAAAAAA... Temast paremal olija järgib kohe tema eeskuju ja tolle naaber samuti, kuni terve ring karjub: MAAAAAAAAAAAA... Kui vahepeal saab õhk otsa, tuleb ahmida uus sõõm ja jätkata karjumist. Kui ringi viimane ehk mängujuhi vasakul käel olija on ka hakanud karjuma, tõmbab mängujuht korraka küünarnukid taha ja seepeale hüüavad kohe kõik koos: CHINGA. Kes jääb hüüdmisega viimaseks, saab uueks mängujuhiks ja võib edasi karjuda. Ikka võimalikult kõvasti. Muidugi on oht, et hääl läheb ära.

Mängu võib mängida ka vaid ühe korra ja nii iga laagripäeva hommikul uue päeva tervituseks.

Meeletut karjumist!

Mäng on võetud Maria Tammingu noortemagistritööst "Õpime läbi mängu".

VIKTORIIN: VIIS KÜSIMUST

1. Eesti aladel podises keskajal alatasa sõjatuuli. Küll käisid siin venelased, küll leedukad, küll teised valitseda või vara tahtjad. 13. ja 14. sajandil käis aga sõda, mille ühed panevad ühe nimetaja alla, teised aga jagavad sõdivate jõudude järgi neljaks perioodiks: esimene vältas aastatel 1297-1298, teine 1328-1330, kolmas 1379-1380 ja neljas peeti 1396. aastal. Mis on nende nelja sõja ühisi nimi? Piltidel on sõdinud poolteapid.



2. 3. märtsil 1943 aeti Tartu Ülikooli tudengid kokku Aia (Vanemuise) tänava auditoriumi, kus oli kavas Eesti Leegionise astumist propageeriv üritus, mille põhijaja pidi täitma Eesti tollase julgeolekupolitsei ülema (pildil) kõne. Selle tekst avaldati täismahus järgmise päeva ajalehtedes. Tegelikult kujunes kõne lühikeseks, sest kõneleja vilistati välja, kuna tema jutt oli otseselt üliõpilaskonda halvustav (*á la* mis te, tudengid, oma tagumikuga auditoriumipinke soojendate, praegu on vaja rindel sõdida). Tõenäoliselt oli selle ajendiks tudengite liiga ülemealik 24. veebruari tähistamine. Kes oli väljavilistatud tollane julgeolekuülem (eluaastad 1903-1969)? 1961. aastal mõisteti ta surma, kohtuotsus on jõus tänini. KGB hakkas tema vastu huvi tundma 1956. aastal, kui teda üritati edutult agendiks värvata.

3. Idee selle hoone ehitamiseks andis 1964. aasta märtsis Soome president Urho Kaleva Kekkonen. Mõte leidis toetust NLKP 1965. aasta märtsipleenumil, kus muu hulgas arutati, kuidas tuua NSV Liitu sisse rohkem välisvaluutat. Hoone projekt (arhitektid Henno Sepmann ja Mart Port) valmis 1965. aasta sügisel ja ehitust alustati 1966. aasta aprillis. Maja avati 5. mail 1972. Mis hoone see on, mis pildil on alles ehitusjärgus?



4. Pildil oleva tulikaliste sugukonda kuuluva taime ladinakeele nimetus on *Caltha palustris*. Tema tuntumaid nimetusi on konnakapsas, ahunalill, kanakool, latiklill. Taim kasvab peaaegu kõikide Eesti vähegi suuremate veekogude – nii järvede ja jõgede kui ka kraavide ja ojade – kaldail. Kevadisel kõrgveeajal kasvab ta sageli jalad vees, sest veekogude kaldad on üle ujutatud, suvel aga jääb enamasti kuivale. Tal on sõrmjad lihtlehed. Enamik selle taime lehti on juurmised, need on tumerohelised ja läikivad ning kujult pikarootsulised, ümarsüdajad või neerjad. Varrelehed on lühirootsulised või rootsutud ning kitsamad. Taime kõrgus on 15-40 cm. Mis taime see on?



5. 1. mail 1921 hakkas Eestis kehtima vööndiaeg, mis on Greenwichi maailmaajast 2 tundi ees. Selleks lükati kellaosutid 21 minutit edasi. Kuidas aga nimetati aega, mis kehtis Eestis enne 1. maid 1921. Tsaariajal kehtis see aeg kogu Eestimaa ja Liivimaa kubermangus. Pildil on Greenwichi kell.



KÜSIMUSED KOOSTAS ÜLIÕPILASTE MÄLUMÄNGU KLUBI

VASTUSED

1. Liivimaa kodusõda, mida peeti Liivi Ordu (vapp vasaku) ja Riia linna (vapp paremal) vahel. 2. Ain-Ervin Mere. 3. Viru hotell. 4. Varsakabi. 5. Tallinna aeg.

METSAS OLI VAIKNE.

KUSS!!

SEE EI OLE MINA!! ...

								Gaas, koos selles heljuvate vedeliku või tahkise osakestega		Äädikas vene k.	Papüüruslaev	Armee- nia kan- gelane	Suhtarv
Jaapani sõdalane	→	→	→	→	→	→	→	→	→	→	→	→	→
Ühes. tähed	→	→	→	→	→	→	→	→	→	→	→	→	→
Armujumal	→	→	→	→	→	→	→	→	→	→	→	→	→
Küla Tudulinna vallas	→	→	→	→	→	→	→	→	→	→	→	→	→
Nils-boorium	→	→	→	→	→	→	→	→	→	→	→	→	→
Mäda maa Kultuuriasutus	→	→	→	→	→	→	→	→	→	→	→	→	→
Küla Tabivere vallas	→	→	→	→	→	→	→	→	→	→	→	→	→
Endine laulev näitleja, eesn.	→	→	→	→	→	→	→	→	→	→	→	→	→
Okaspuu	→	→	→	→	→	→	→	→	→	→	→	→	→
Vörkpallur	→	→	→	→	→	→	→	→	→	→	→	→	→
Järjest. tähed	→	→	→	→	→	→	→	→	→	→	→	→	→
Alla jääma Silmakarv	→	→	→	→	→	→	→	→	→	→	→	→	→
Lennuväeüksus	→	→	→	→	→	→	→	→	→	→	→	→	→
Neon	→	→	→	→	→	→	→	→	→	→	→	→	→
Möötühikute eesliide	→	→	→	→	→	→	→	→	→	→	→	→	→
Kordalainud	→	→	→	→	→	→	→	→	→	→	→	→	→
Poola kirjanik	→	→	→	→	→	→	→	→	→	→	→	→	→
Mõra	→	→	→	→	→	→	→	→	→	→	→	→	→
Naise-nimi	→	→	→	→	→	→	→	→	→	→	→	→	→
Number	→	→	→	→	→	→	→	→	→	→	→	→	→
Tantsusamm	→	→	→	→	→	→	→	→	→	→	→	→	→
Itaalia uudiste-agentuur	→	→	→	→	→	→	→	→	→	→	→	→	→
Seen	→	→	→	→	→	→	→	→	→	→	→	→	→

UUS
RISTSÕNAAJAKIRI
NÜÜD
MÜÜGIL!

RAVIMTAIMED

Tekst: REIN SANDER, bioloog, Kubja ürditalu peremees

LAUGUD LOODUSES

Looduses kasvab Eestis mitu lauguliiki, mida metsaretkel või laagris olles saab kasutada. Mai lõpupoole avab oma valged õied karulauk. Selle laugu tunneb ära juba varem: tema maikellukest meenutavatel lehtedel on üpris tugev küüslaugulõhn. Karulauku kasvab meil paiguti peamiselt Lääne-Eestis, Saaremaal ja põhjaranniku klindialustes metsades. Ta on kaitsealune taim, kuid õnneks veel nõnda arvukas, et ei vaja ranget kaitsereežiimi. See tähendab, et tema sibulaid ei tohi aeda viimiseks välja kaevata, ka ei või teda korjata nõnda, et "must maa" järele jääb. Küll võib seal, kus karulauku palju kasvab, noppida mõne lehe salatisse, võileivakattteks või niisama suhupistmiseks.



Karulauk



Murulauk

Lääne- ja Loode-Eesti loopealsetel ning kadastikes kasvab murulauk. Kuivadel kasvukohtadel ei ole ta muidugi nõnda kõrge ja mahlakas kui aias peenral kasvades. Põuasel kasvupaigal hakkavad murulaugu lehed varakult koltuma. Murulauk õitseb juunis, tema puhkevad õisikunutid on mõnus salatilisand.

Kuivematel niitudel, hõredates põõsastutes ja metsaservades kasvavad rohulauk ja metslauk. Need on võrdlemisi silmapaistmatud taimed, ära tunneb nad kõige hõlpsamini õisiku järgi. Mõlemal liigil on õisikus pisikesed sigisibulad nagu küüslaugul. Need sobivad salatisse või lihakonservi maitsestamiseks. Maitse saab parem, kui sibulakesi enne pisut muljuda. Suupärasem on metslauk. Kui kaasas juhtub olema natuke sidrunhapet või mõnd hapukat jooki, võime sibulakesi ka kergelt marineerida.

NAAT

Maikuuks haljendavad lepikuservades juba noored naadilehed. Naat on nõnda tavaline, et selle tunneb ära igaüks. Lehtedes on palju mineraalaineid ja C-vitamiini. Ainuke häda on naadilehtede omapärane tugev, natuke porgandit meenutav lõhn. Selle vastu aitab kupatamine. Peseme lehed puhtaks, valame neile peale keeva vee ja hautame kümme minutit. Siis nõrutame ja pigistame lehed kuivaks, hakime koos teiste söödavate taimedega salatisse või lisame valmivale supile. Suppi saab keeta ka kupatamata lehtedest, piisab, kui neid enne keetmist pool tundi külmas vees leotada. Noori kooritud naadivarsi kõlbab süüa toorelt.

Naat on ka tuntud ravimtaim, ammust aega on teada tema liigesepõletiku- ja reumavastane toime. Värskeid lehti või nende mahla tarvitati valuvaigistavateks mähisteks, naadileheteed joodi liigesevalu, reuma ja kõhuvalu korral, kangemat tõmmist tarvitati põletikuvastase ja valu vaigistava vahendina.

Naat kuulub sarikaliste sugukonda, rahvakeeli öeldes on tegemist putkega. Meie looduses kasvab ka kaks väga ohtlikku putkeliiki - mürkputk ja surmaputk. Seepärast peaks tundmatud sarikalised jätma puutumata. Kõige rumalam tegu on süüa nende juuri.

SUMMARY

SERGEANT PILLE LEND – GRANDMOTHER AT HOME, COMPANION AT THE MISSION

Captain Tanel Rütman introduces Sergeant Pille Lend who serves as paramedic of the evacuation division of Estonian mission unit ESTCOY-7 in Southern Helmand in Afganistan since November 2008. Dancing teacher Pille Lend started to participate in the activities of Kaitseliit in 1999. She became a member of Pärnumaa unit in 2000 and she started her active service in 2005. In Estonia she is a paramedic of EOD centre of Engineer Training Battalion of North Eastern defence district. Before the training of paramedic and physician she passed the A and B category training of miner, training of deminer and pyrotechnician of the 2nd level. Since 2002 she has participated in all Erna Raids at preparing and performing the engineer tasks. She has also acted as a member of imitation group at Spring Storm trainings, Utria assault and Pre-Erna competitions, and naturally domestic competitions. Besides, the mother of adult daughter and son and grandmother of daughter's son would still have time for a LARP game at the self-founded NPA Uuenägu and Estonian Red Cross Society.. Pp. 12-13.

OPER IS A SEARCH-RESCUE-EVACUATE-TEAM

Second Lieutenant Taive Kuuse introduces OPER. After the January storm and floods in Pärnu four years ago, Captain Venno Slugen, instructor of Pärnumaa unit of Kaitseliit, got an idea to train a team from Kaitseliit supporting the rescue centre and police at rescue operation and searching people. In December the hobbyists gathered the first time and the serious training of the team of 22 members started this year. Chief instructor of OPER is Second Lieutenant Eimar Täht. He is known as one of the most competent instructors of surface rescue and Baywatch. Water rescue is the content and basis of the training. For this reason some time is spent in the swimming pool each weekend of the training. When all exercises with all kinds of equipment are done, the training is continued in natural water bodies. Action of OPER is watched by the specialists of Rescue Board and Rescue Centre and chiefs of Kaitseliit in order to assess the skills of the men and to get a permit to participate in rescue operations. A lot depends on finances. As the rescue, OPER is also supported on three pillars: team, training, equipment. If one of them is missing, there can be no action. Pp. 28-31.

REET KARK, 95-YEAR-OLD MEMBER OF NAIKODUKAITSE FROM HIIMAA

Reet, 95-year-old former member of Naiskodukaitse has bright memories about the funny events concerning the parades. Organisational life then was not as simple as today. The state did not support. The members had to make the money on their own. Also the light blue dress of Naiskodukaitse had to be got by individual means. She also did shooting with the men of Kaitseliit. In 1941 her kinsfolk was deported but she herself had a close shave. After the deportation the young woman destroyed the uniform dress and all documents related to the activities of Kaitseliit. Her nephew Avo Träder was one of the refounders of Kaitseliit. Also her grand-daughter Ulvi Kark-Jaarma is engaged in Kaitseliit. Pp. 40-43.

GRENADER

UUSI RAAMATUID GRENADER KIRJASTUSELT

Kaitseliitlastele ja ette-
tellijatele soodustused!

Tellimine:
info@grenader.ee
www.grenader.ee
6 817 200, 53 477 777



SOOMUSRONGIDE DIVIIS VABADUSSÕJAS

1. osa: Punaväe sissetungimine ja väljatõrjumine, Eduard Laaman;
2. osa: Võitlused piiridel
Johannes Poopuu, Jüri Andreller

364 lk
Kõva köide
Ilmub mais 2009

Ühtede kaante vahele on põimitud 1. osa (ilmus 1923): Eesti ajakirjaniku, ajaloolase ja ühiskonnategelase Eduard Laamani (1888–1941) poolt koostatud raamatu uustrükk; ja 2. osa (ilmus 1929), autorid J. Poopuu ja J. Andreller. See on

lugu otsustavatest sündmustest Vabadussõja alguses, mil Punaarmee väljatõrjumisel Eestist mängisid kandvat rolli soomusrongid. Saame ülevaate soomusrongidest ja nendega seotud väeosadest ja isikutest. Originaalteksti lausestust ja sõnavara on uustrükis tänapäeva lugeja huvides mõnevõrra kohendatud. Raamat on varustatud arvuka fotomaterjaliga.



VÕITLUSTEST ESIMESES MAAILMASÕJAS JA LÕUNA-VENEMAAAL KINDRAL KORNILOVI VÄES PÄEVARAAMAT

Juhan Tõrvand

144lk
Kõva köide
Ilmub mais 2009

Keerulise elusaatusega kindralmajor Juhan Tõrvand (1883-1942) oli pigem riigimees kui sõjaväelane, kes aastail 1920-1934 juhtis rahuaegse Eesti riigikaitseüsteemi ülesehitamist. Juhan Tõrvandi päevaraamat ei ole ainulaadne üksnes seepärast, et teadaolevalt oli ta aunuke eestlasest ohvitser, kes

Vene kodusõjas 1918. Aastal Kornilovi sõjakäigu kaasa tegi; see on ainulaadne päevaraamat, mis sisaldab ühe 30-aastase ohvitseri arutlusi, mõttemõlgutusi ja ülestähendusi I maailmasõjast, Vene revolutsioonist ja võitlusest Vene kodusõjas valgete väes ajal, mil vana maailm koos sajanditepikkuse monarhiaga äkki pragunema hakkas ja siis õimsa müürnaga kokku varises. Juhan Tõrvandit ei huvitanud esmajärjekorras lahingukirjeldused ega rindevõitlused või -kaotuste analüüs, vaid eelkõige inimene, ühiskond ja selles käärivad muutused.

10. raamat sarjast Aja Lood



TIIGRID PORIS Otto Carius

300 lk
Ilmub juunis 2009

Tegemist on II maailmasõda käsitlevate memuaaridega, mis on esmakordselt ilmunud Saksamaal aastal 1960. Tulevane tankiäss ja Tammelehtedega Rüütliristi kavaler O. Carius asus noore mehena sõjameeste ritta vastu isa tahtmist, olles ise alles äsja kooli lõpetanud. Kuigi ta hävitas tankina enam kui 150 vastase tanki, jääb ta meenutustes iseenda rolli suhtes tagasihoidlikuks.

Autor kirjeldab ladusalt, kuid samas detailselt sõjasündmusi, nagu rasketankide ilmumine Saksa-Vene rinde põhjalõiku, Saksa armeedegrupi Nord 18. armee taandumist Eestisse ja lahingutegevust Narva jõe ja Sinimägede piirkonnas 1944. aastal. Sama aasta märtsikuus aitas Cariuse vaprus likvideerida Punaarmee viimase katse Narva soodest välja murda. Leningradi rinde juhtkond otsustas edasised rünnakukatsed lõpetada ning asuda kaitsel.



22. JUUNI – KATASTROOFI ANATOMIA Mark Solonin

336 lk
Kõva köide
Ilmub juunis 2009

Tegemist on tõlkega vene kaasaegse ajaloolase Mark Solonini faktirohkest ja ülevaatlikust käsitlusest Punaarmee kohta Teises maailmasõjas. Oma teoses lükkab autor ümber mitmeid nõukogude ajalookäsitluses üldlevinud seisukohti, nagu müüdid Vene sõjatehnika viletsast seisukorrast ja Wehrmacht'i tehnilisest üleolekust, Saksamaa „ootamatust“ kallaletungist ja Nõukogude ladviku sinisilmsusest, rääkimata faktide ilmselgetest

moonutamistest pikkade aastakümnete vältel.

Hiljem avalikustatud arhiivimaterjalidele tuginedes (kuigi autor tunnustab, et senini on palju deale allikatele ligipääs piiratud) tõestab Solonin, et NSV Liidu relvajõudude salajane mobilisatsioon ja strateegiline hargnemine algasid kindlasti enne, aga mitte pärast esimesi pauke piiril ning et jutt sõjatehnika vähesusest või amortiseerumisest ei vasta tõele. Solonin analüüsib veenvalt teisi põhjuseid, miks II maailmasõda just nisuguste tulemustega lõppes, luues seega senisest sootuks erineva, uut alustel põhineva lähenemise tolele ajaperioodile.



EESTI SÕDUR II MAAILMASÕJAS Mart Laar

480 lk
Kõva köide
Ilmub juunis 2009

Raamat on eesti ja inglise keeles.
Mart Laari koostatud tekstide ja rikkaliku pildivalikuga väärikas fotoalbum, mis annab ülevaate eesti meeste osalemisest II maailmasõja eri leerides ja üksustes. Mahukas teos sisaldab järgmisi peatükke:

- Eesti kaitsevägi 1939-40
- Eesti territoriaalkorpus 1940-41
- Suvesõda 1941
- Omakaitse
- Eesti julgestusgrupid ja idapataljonid
- Eesti politseipataljonid
- Soomepoisid

- Eesti Leegion
- Piirikaitserügemendid
- Lahingud Eestis 1944. Aastal
- Eesti sõdurid Saksa ja Nõukogude armees 1944-45
- Eesti lennuüksused ja lennuväe abiteenistus II maailmasõjas
- Metsavennad
- Eestlased lääneliitlaste armees



www.military.ee

Militaarmärklehed Kaitseväele ja Kaitseliidule, IPSC ja ISSF märklehed sportlaskuritele, laskepäevikud, militaarraamatud, relvakapid.



Kompaktne keedusüsteem

