

# Korterühistu

KORTERIÜHISTUTE INFOLEHT 10 - 2005/kevad

ISSN 1409-6028



## PARIM PARTNER

**1775** Aknainfo  
ja tellimine

Ühistu saab alati

- parema hinna,
- paindlikumad järelmaksutingimused ning
- 5 aastat garantiid



Peakontor ja aknatehas: Kopli 33, Tallinn, tel: 681 1580, e-mail: tallinn@fenster.ee; Tallinn Lasnamäe kontor: Punane 24a, Tallinn, tel: 621 6130, e-mail: fenster@fenster.ee; Tartu esindus: Turu 24, Tartu, tel: 736 2570, e-mail: tartu@fenster.ee; Pärnu esindus: Põhja 3, Pärnu, tel: 529 0010, tel: 442 9390, e-mail: parnu@fenster.ee; Haapsalu esindus: Karja 20, Haapsalu, tel: 472 9437, e-mail: haapsalu@fenster.ee; Narva esindus: Kangelaste 2, Narva, tel: 357 6858, e-mail: narva@fenster.ee; Kohtla-Järve esindus: Ravi 5, Kohtla-Järve, tel: 332 3263, e-mail: kjarve@fenster.ee



**FENSTER**

TUNNUSTATUD AKNAEKSPERT

[www.fenster.ee](http://www.fenster.ee)

## Termodünaamiline sheiping ja body-building (2)

Tavaliselt võttis igal hommikul firma KOSHMAAR töötajaid vastu büroo sekretäri kõhnumisdiieetidest ja saledustablettidest piinatud kannatajailme, kuid seekord lummas Annaliisa Jossierpatsi särav naeratus kõiki. Ta ei mallanud istuda tema jaoks spetsiaalselt valmistatud laienatud istumispadjaga bürootoolil, vaid kõndis erutatult ringi võidistades aeg-ajalt oma pirnikujulist keha. Kui saabus peakonstruktor, ruttas Annaliisa talle järele ja sulges hoolikalt enda järel kabineti ukse. Uudishimulikel töötajatel õnnestus suletud ukse tagant juhuslikult mööda kõndides tabada erutatud sekretäri arusaamatut kiiret jutuvada, mida vahetevahel katkestasid aiandusagronoomi haridusega ülemuse kõnehäälse hääletused: „Uskumatu! Kohe lõome labida maasse! Jah, headele ideedele tuleb sõnnikut juure peale panna!” Küllap lugupeetud lugeja juba taipab seda, millest KOSHMAARI töötajatel sel hommikul aimugi polnud. Nimelt oli Annaliisa tekkinud kuulsaate polaaruurijate lugusid lugedes geniaalne mõte. Kui paksem rasvakiht koguneb neile kehaosadele, mis soojendamist vajavad, siis peaks rasvakihi vähendamiseks organismile teada andma, et soojendust pole vaja. Selleks tuleks liigsete rasvaladestuste kohal temperatuuri tõsta. Täpselt samuti peaks saama sundida organismil ladestama rasvakihi teistele kehaosadele, kui neid väljastpoolt jahutada. Seda eeldust kinnitab elu ise – mõned aastad tagasi hoiatasid meedikud, et külmal talvel muutuvad miniseelikute kandjate jalad jämedamaks.

Kuid firmas KOSHMAAR pole uute ideede katsetamisega kunagi viivitatud. Vältimaks ideede vargust büroo ümber pidevalt ringiluuksivateks ajakirjanikeks maskeerunud sõbralike naaberriikide tööstusspionide poolt alustati katsetusi. Firma naistöötajate palvel valmis katseseade, mis suurendab ilma piinarikka silikoonrinnaga paigaldamise plastilise operatsioonina rinnaümbermõõtu. Seade meenutab tavalist rinnahoidjat, kuid on varustatud peene torustikuga. Selles voolab

jatkub lk 35 >>

# Austatud lugeja!

Sa hoiad käes infolehe „Korteriühistu“ kümnendat numbrit. See on juba pisike juubel! Me alustasime 2002. aasta sügisel – siis oli maht vaid 20 lehekülge, kuid juba teisest numbrist suurendasime mahu 28-leheküljeliseks. Kuid sellestki jäi väheks – neljas number ilmus 36-leheküljelisena ja nõnda on see jäänud tänaseni. Turundusterminites tähendab see, et valitud sihtgrupp – korteriühistute juhatused ja ühistutele teenuseid pakkuvad firmad – osutus õigesti valituks. Oleme niisiis olnud sillaks ühistute ja teenusepakkujate vahel. Lisaks juriidilised ja raamatupidamisalased nõuanded, mida pole kunagi ülearu ja ühistute omavaheline kogemuste vahetamine, mis samuti alati ära kulub.

Endiselt aktiivselt annavad lugejad meile tagasisidet. Seekordse meie kodulehel [www.meiekodu.ee](http://www.meiekodu.ee) tagasisideankeedi täitjate auhinna – värviprinteri **Epson Stylus C43SX** – võitis Kohtla-Järve korteriühistu Lehola 20 juhatusel liige **Ester Repson**. Tegelikult asub see ühistu Ahtmes, mis on Jõhvi le hoopis lähemal kui Kohtla-Järvele. Jõhvi asjaajamine oleks hoopis lihtsam, kuid paraku on administratiivpiirid nõnda paigas. Kuulates ta jutustust mõtlesin, et selles piirkonnas on ühistu tegemine tõeline kangelastegu. Nende maja on 36-korteriline silikaattelistest „hruštšovka“. Põhiprobleemiks oli see, et majas justkui oli ühistu olemas, kuid ainult paberil. Mingisugust reaalselt ühistulist tegevust ei toimunud. See pole ainult nende ühistu probleemide algpõhjus, neid maju, kus vormiliselt on küll ühistu moodustatud, kuid mingit tegevust ei toimu, on pr. Repsoni sõnul kümneid. Kui ta alustas möödunud aasta septembris tegevust juhatuses, oli maja soojavõlg Kohtla-Järve soojusele 240 tuhat krooni. Lisaks hoolduskulude ja vee võlg, mis ulatus 25 tuhande kroonini. 36-st korterist oli vaid kümme, kellel polnud maksevõlga, kuid praeguseks hakkavad võlad vähenema. On maju, mille võlg soojuse eest ületab miljoni krooni. Möödunud talv, mis õnneks ei olnud eriti karm (kui välja arvata kevadine külmalaine), elati üle ilma soojata. Pr. Repsoni sõnul on majaelanike hulgas Leningradi blokaadi üleelanuid, karastunud rahvas, ütlevad, et sõja ajal oli hullem! Osa elanikke on ehitanud endale gaasikütte, kuid see viib tasakaalust välja kogu soojasüsteemi. Kui õnnestub võlad tasuda ja Kohtla-Järve Soojuselt jälle sooja saada, on esimeseks probleemiks soojasüsteemi kordaseadmine.

Võlgnikega on raske ka selles plaanis, et kui asi on jõudnud kohtuni ja kohtutäitur tuleb elanikelt



Kohtla-Järve korteriühistu Lehola 20 juhatusel liikmed Ester Repson ja Anatoli Drozdov

võlgu sisse nõudma, siis selgub, et paljudel ei olegi mingit sissetulekut ja korter läheb müüki. Kuid sealkandis on kinnisvara hinnad sedavõrd madalad, et isegi korteri müük ei kata võlgnevust. Näiteks müüdi hiljutisel oksjonil kahetoalised korterid hinnaga 500 – 1000 krooni (!) ja neid oli müügis üle kolmesaja (!!!). Siis pole eraettevõtjast kohtutäiturilgi huvi asjaga tegelda.

Möödunud aastal valitud trepikodade vanemate abiga on siiski mõned soojavõlad hakanud vähenema. On isegi tekkinud lootus, et järgmiseks kütteperioodiks õnnestub soe majja saada. Tasa-pisi on ühistus hakanud tekkima arusaam, et see on oma maja ja kõik vastutavad selle eest. Tüüpilised veemootjate probleemeid on praegu veel aktuaalsed – vee varastamise meetodeid on vähemalt kaksikümneid, kuid juba on jõutud niikaugemale, et koosolekul käivad enamuse korterite esindajad. Pikka aega oli levinud arvamus, et hooldusfirma on riigi oma, kuid nüüd on elanikeni jõudnud arusaam, et kohalik Ahtme Maja on eraettevõtte, kellel on omad huvid. Ja eraettevõttega suheldes tuleb endal silmad lahti hoida, et makstud hooldussummad ikka õigesti kasutatakse. Kahjuks on kohapealsed majahooldusfirmad kõik üsna nõrgad, nii et ei ole ka võimalust valida parimat pakkujat. Samas ei ole ühistu liikmed veel jõudnud ühisele arvamusel, et hakata ise majandama ja tellima üksikuid teenuseid eraldi ettevõtelt.

Tööpoolest, Eesti eri piirkondades käib korteriühistute käsi üsna erinevalt. Kuid nagu näitab selle ühistu kogemus, saab aktiivse ühistulise tegevusega siiski olukorda paremaks muuta. Ja kui ühistu on näidanud soovi võlgu tasuma hakata, võib ka soojafirmaga jõuda mingile kokkuleppele.

Meie loosimine jätkub järgnevas numbris. Ärge siis unustage täitmast meie ankeeti „Korteriühistu“ kodulehel [www.meiekodu.ee](http://www.meiekodu.ee).

**Avo-Rein Tereping**

Infolehe „Korteriühistu“ toimetaja  
avorein@meiekodu.ee



Telli e-arve! E-arve on aegasäästev, mugav ja keskkonnasõbralik.

E-arvet saad tellida e-postiga

**info@ragnsells.ee**

info@ragnsells.ee • www.ragnsells.ee • üle-eestiline infotelefon 15 155



*Mugavus  
ja  
turvalisus*

- Fonolukusüsteemid
- Videovalvesüsteemid
- Läbipääsusüsteemid

- Müük
- Konsultatsioon
- Remont
- Garantii
- Paigaldus
- Hooldus



Pakume ka metalluksi ja  
postkaste kortermajadele



**Vizit Baltia**

F.R.Kreutzwaldi 4a, 10120 Tallinn  
Tel: 6444 005, Faks: 6444 777  
e-post: info@vizit.ee, www.vizit.ee



Telli e-arve! E-arve on aegasäästev,  
mugav ja keskkonnasõbralik.

E-arvet  
saad tellida  
veebist

**www.ragnsells.ee**

**UUE UUDIS**

info@ragnsells.ee • www.ragnsells.ee • üle-eestiline infotelefon 15 155

## Koduelektronika kaitse äikesest ja ümberlülimestest põhjustatud liigpingete eest

Alates Eesti taasiseseisvumisest 1991 aastal on plahvatuslikult suurenenud kaasaegse koduelektronika hulk. Kui varem kasutati valdavalt ainult telereid ja raadioid, siis praegu on kodudes lisandunud arvutid, muusikakeskused, SAT-TV-tüünered, DVD-mängijad, telefonisüsteemid, küttesüsteemide juhtimiseadmed, pesumasinad – nimekirja võiks pikendada oluliselt.

Kõigis neis kasulikes kodustes abilistes kasutatakse laialdaselt mikrokiipe, sealhulgas mikroprotsessoreid.

Mikrokiibid on ülitudlikud liigpingeimpulssidele - nende impulss-liigpinge taluvus ei ületa 1,5 kilovolti.

**Seadmete toitepinge on 220 V, kust tuleb ülalnimetatud 1,5 kV?**

Seda põhjustab äike ja ümberlülimest elektrivõrkudes.

Äikesest põhjustatud liigpinged jõuavad elektronikaseadmeteni kas äikesest otselöökidest ehitise elektriohuliinidesse (ka sideohuliinidesse) või läbi ehitisele paigaldatud piksekaitse maandusseadme (ühildatud elektrikiilbi kordusmaandusega). Sagedamini indutseeritakse ohtlikud liigpinged ehitise elektri- ja sideliinidesse läheduses möllava äikesest tekitatud elektromagnetilise välja poolt. Samuti põhjustavad välised ümberlülimest elektriliinides ehitistesse kanduvaid ohtlikke pingepulsside.

Igal aastal suureneb liigpingest täiesti rikutud või remonti vajavate elektronikaseadmete arv.

**Mida teha seadmete riknemise vältimiseks?**

Parimaks lahenduseks on OBO Bettermann liigpingepiirikud. Need on elektriparaadid, mille kaudu ühenduvad liigpinge tekkel (näiteks sisestus-elektrikiilbis) faasi ja töönulli juhtmed kaitsemaandusega.

Normaalrežiimis on need ühendused katkestatud, kuid teatud tasemega liigpinge tekkel faasi või töönulli juhtmetes (näiteks liigpingepiirikul V 25-B+C alates 600 voldist sõltuvalt lahendusvoolu tugevusest) toimub hetkeline ühendumine maaga ning ohtlik impulss maandatakse enne elektronikaseadmeteni jõudmist.

Liigpingepiirikud klassifitseeritakse ehitise siseselt B, C

ja D-klassi piirikuteks.

B-klassi piirikud paigaldatakse ehitistele, kus on väline piksekaitse või kasutatakse elektriohuliine – seega kui on olemas reaalne oht äikesest otselöögiks läbi ohuliini või läbi äikesekaitse maandusseadme. B-klassi piirik talub suurt äikesest poolt tekitatud impulssvoolu (kuni 50 kA) kuid ei avane ümberlülimestest põhjustatud liigpingeimpulsside toimel. Seetõttu ainult B-klassi piirikute kaitseks ei piisa, vaid lisaks tuleb kasutada ka C-klassi piirikut ning mõnikord ka peenkaitse piirikut (D-klass) vahetult kaitstava seadme ees.

Eramute ja korterite puhul on mugavaks lahenduseks kombineeritud OBO Bettermann B+C piirik (kaks klassi ühes korpus). Linnatingimustes on sageli võimalik loobuda B-klassi piirikute, kuna puuduvad ohuliinid ja välised piksekaitsed ning kasutada sisestus- ja korrusekilpides C-klassi piirikuid ja vahetult kaitstava seadme (nt. arvuti) ees D-klassi piirikut, mille võib vaheadapterina ühendada tavalisse pistikupesasse.

Teleantennide ning telefoniliinide kaudu sisenevate liigpingeimpulsside mõju neutraliseerimiseks on OBO Bettermann valikus vastavad piirikud.

Tasub mees pidada, et liigpingepiirikud ei kaitse aegajalt elektrivõrkudes aset leidvate pingekoikumiste eest (näiteks alajaama trafo kõrgepingevõrgu maaühendusel, 0,4 kV võrgu neutraal- või kaitsejuhtme katkemisel põhjustatud liigpinged).

Kortermajale või eramule asjatundlikult valitud ja paigaldatud liigpingepiirikute süsteem töötab tavaliselt aastaid nõudes vaid aegajalt ülevaatust.

OBO Bettermann Baltic spetsialistid on meeeldi valmis nõustama ja pakkuma lahendusi korrusmajade elanike ja eramute omanike liigpingekaitse probleemidele.

Oleme ligi 100-aasta vanuse Saksa ettevõtte OBO Bettermann GmbH & Co tütarettevõtte Baltikumis ja tegutsenud siin juba 9 aastat. Võite julgesti usaldada meie tooteid ja lahendusi!

**Tarmo Riit**

Dipl.elektriinsener

OBO Bettermann Baltic

Pärnu mnt.160G,Tallinn

Telef 651 9870

e-mail: obo@obo.ee

www.obo.ee



**10 AASTAT TRÜKIMAASTIKUL**

Laki 12, B-korpus, 10621 Tallinn • tel/faks: 672 0811, 672 0822 • [aura@aura.ee](mailto:aura@aura.ee) • [www.aura.ee](http://www.aura.ee)



**Telli e-arve! E-arve on aegasäästev, mugav ja keskkonnasõbralik.**

E-arvet saad tellida e-postiga

**info@ragnsells.ee**

**UUA UUDIS**

[info@ragnsells.ee](mailto:info@ragnsells.ee) • [www.ragnsells.ee](http://www.ragnsells.ee) • üle-eestiline infotelefon 15 155

## Kui ründab miljon volti: Kaitseme Teie elektroonikat!

**OBO**  
BETTERMANN

**OBO Bettermanni liigpingepiirikud = garanteeritud  
Saksa kvaliteet + tehniline tugi + logistika + HEA HIND!**

### OBO uskumatute parameetritega piksepiirik MCD 50-B:

Paigaldus kilpi vahetult muu aparatuuri kõrvale — plasma ei paisku välja — ja seda nimilahendusvoolul 50 kA ning energiamahukal impulsil 10/350µs! Selle võimsa piksepiiriku fantastiliselt madal jääkpinge  $U_{ps} \leq 1,3$  kV lubab C-klassi piiriku vahetut paigaldamist tema järele ning ei nõua tülikaid lisainduktiivtakistusi toiteliinidesse! Ruumisääst kilbis paigalduselt — kuni 45%!!!

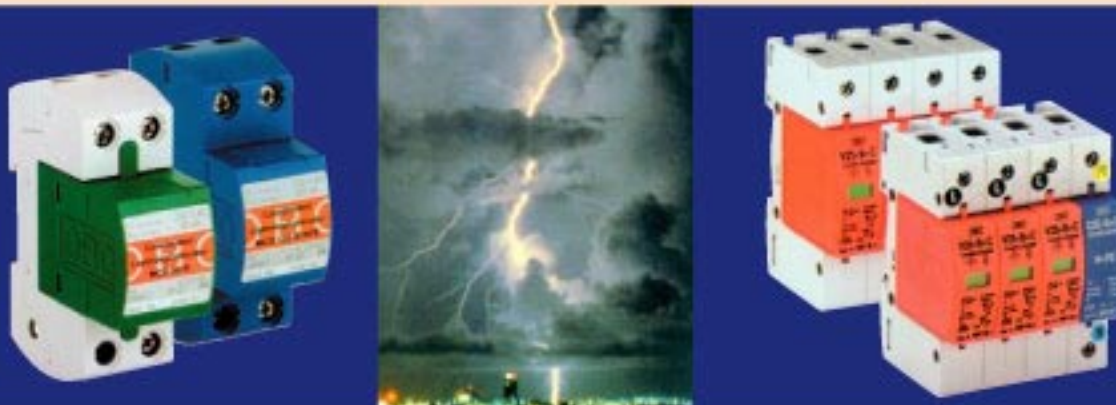

### OBO universaalne kombipiirik ( B+C ) V25-B+C/3 :

Kaks ühes korpuses-kaitse piksepingete ning lülitus-liigpingete eest — eelkõige väikeehitistele!  
Nimilahendusvool 30 kA poolusele impulsil 8/20µs ning 7 kA impulsil 10/350µs!  
Jääkpinge (1 kA lahendusvoolu juures)  $U_{ps} \leq 0,65$  kV!

## OBO Bettermanni liigpingepiirikute kasutusnäited



4. Seadme- ja täppiskaitse D<sup>1)</sup>

3. Seadme- ja täppiskaitse C<sup>1)</sup>  
vajalik > 10m kaabli korral

2. Piksepiirik B + C<sup>1)</sup>  
või CombiController V25-B+C

1. Piksepiirik B<sup>1)</sup>

<sup>1)</sup> Vastavusklass vastavalt DIN VDE 0675, 6.osale



**Telli e-arve! E-arve on aegasäästev,  
mugav ja keskkonnasõbralik.**

E-arvet  
saad tellida  
veebist

**www.ragnsells.ee**

**HEA UUDIS!**

info@ragnsells.ee • www.ragnsells.ee • üle-eestiline infotelefon 15 155

**Kui Sa armastad oma kodu, vali Trocal aknad!**

TROCAL INNONOVA 70 mm

- Lai
- Tugev
- Kõige vastupidavam meie ilmastikutingimustes

**KUUM!** Uus profiil Innonova 70 mm saad tavalise 58 mm profiili hinnaga!

**KENNIS** aknad

Valmistamise aeg: kuni 2 nädalat.

Siikalka 3 | Tel 6 814 090 | Faks 6 814 097 | www.kennis.ee | info@kennis.ee

**SELLE REKLAAMI ESITAMISEL SOODUSTUS -10%**

**KATTEX**  
KATUSED - FASAADID

**WWW.KATTEX.EE**

**TÖID TEOSTAME ÜLE EESTI**

**KATUSEMATERJALIDE MAALETOOMINE**

- VIILKATUSTE EHITUS
- LAMEKATUSTE EHITUS
- KATUSE REMONDITÖÖD
- VIHMAVEESÜSTEEMID
- KORSTNATE EHITUS

OÜ KATTEX Suur-Paala 5, 13619 TALLINN  
Telefon: 600 6224, faks: 600 6223  
E-mail: info@kattex.ee

## Kohtla-Järve Soojus soovib jälgida alternatiivküttele üle läinud korterite jääsoojuse arvestusi

Mitmed korteri- ja korteriomanike ühistud on viimastel kuudel AS Kohtla-Järve Soojuse poole pöördunud, avastades, et nende majades alternatiivküttele üle läinud korteritele on erinevate firmade poolt teostatud soojuskoormuste ümberarvestusi, mille tulemusena on allesjäänud küttepinnaks arvestatud õigustamatult väike osa - osade korterite puhul isegi 0%.

Selle tulemusena on paljudel ühistutel tekkinud kahtlus ümberarvestamise meetodika suhtes.

Talvekuudel on sellistes korterites ilma täiendava küttekahata välisõhu ja korteri siseõhu temperatuuri vahe ikkagi väga suur.

„Igasugune loogika puudub, kui majas olevale korterile, mis on üldisest kaugküttesüsteemist lahkunud, on märgitud kaugküttekuluks erinevatel puhkudel 1, 5 või 10 protsenti. Võib tuua näiteid, kus välisõhu –20 kraadise temperatuuri juures oli korteris isoleeritud kaugkütetorustiku puhul +12 kraadi sooja,“ sõnas AS Kohtla-Järve Soojus müügiosakonna juhataja Hannes Niinepuu. „Aktis oli jääküttepinna protsendiks 6,4. Peale ümberarvestuse teostamist pidanuks tegelik protsent olema ligikaudu 50,“ lisas Niinepuu.

H. Niinepuu sõnul peaksid paljukorteriliste majade korteriomanikud taoliste juhtumite tähelepanu pöörama, sest need (kaugkütet edasi tarvitavad korterid) maksavad ju kaudselt sellise tarbimise kinni. Kas need firmad, kes selliseid ümberarvestusi teostavad või on teostanud, omavad ka tõepärast meetodikat?

**Telli e-arve! E-arve on aegasäästev, mugav ja keskkonnasõbralik.**

E-arvet saad tellida e-postiga

**info@ragnsells.ee**

**UUE UUDIS**

info@ragnsells.ee • www.ragnsells.ee • üle-eestiline infotelefon 15 155

Tundub, et seniajani, kuni AS Kohtla-Järve Soojus teostas majasisest jaotusteenust, korteriühistud ei tundnud huvi või ei omanud majas olevate korterite kohta küllaldast informatsiooni. Jääksoojuse arvestamine nõuab tunnustatud meetodikat. Tallinna Tehnikaülikooli teadurid on välja töötanud meetodika, mille järgi on võimalik teostada reaalseid arvestusi, kui suure osa senisest küttekulust peaks korter üldisest küttesüsteemist lahkumise korral edaspidi kandma. Selle meetodika järgi teostab täna ümberarvestusi AS Minu Vara Ida, kelle poole võivad kõik asjast huvitatud pöörduda. „Vastavat meetodikat kui kõige pädevamate spetsialistide poolt välja töötatud, tunnustab ja soovib ka Eesti Jõujaamade ja Kaugkütte Ühing,“ ütles AS Minu Vara Ida Jõhvi esinduse juhataja Ülar Nuggis. „Vajadusel võib ka Kaugkütteühinguga ühendust võtta, kus meetodika saadaval on,“ täiendas Ü. Nuggis.



**AS Laudon-S**  
Puuvilla 19  
10314 Tallinn  
tel: 661 7544  
661 7533  
faks: 661 7537

- fassaadide renoveerimine ja soojustamine
- paneelvuukide hermetiseerimine
- metallkonstruktsioonide valmistamine
- ehitus- ja remonditööd
- trepikodade remont
- san tehnilised tööd
- üldehitustööd
- transporditeenused

\*\*\*\*\*

- утепление и реновирование фасадов
- герметизация панельных швов
- ремонтно-строительные работы
- ремонт подъездов
- сантехнические работы
- изготовление металлоконструкций
- общестроительные работы
- транспортные услуги

Kahetlemata  
Parim valik

**Vladimir Meema**  
55 51 5612  
58 65 0629  
50 20 095

**meemav@hot.ee**  
**laudon@solo.ee**  
**www.laudon-s.com**

Ü. Nuggis sõnas, et AS Minu Vara Ida kogemuste põhjal saab väita, et majades kus on korterid läinud alternatiivküttele, ei ole soojuse kogutarbimine märgatavalt vähenenud. Samas on tekkinud probleeme soojuse jaotusega korterite vahel – kellegi korter jääb külmaks, kellelgi läheb palavaks.

„Igasugune maja küttesüsteemi ümberehitus, kütteradiatorite välja löikamine jms., tekitab vajaduse teostada maja soojusjaotuse ümberseadistamise, millise maksumus võib sõltuvalt majast küündida mitmekümne tuhande kroonini,“ täiendas Ü. Nuggis.

Korteriühistud, korteromanike ühistud ja haldusfirmad peaksid pöörama rohkem tähelepanu sellele, kas nende poolt hallatavates majades alternatiivküttele üle läinud korterid on kasutanud kütte ümberarvestamiseks firmasid, kes omavad ka Majandus- ja kommunikatsiooniministeriumi sellekohast litsentsi.

AS Kohtla-Järve Soojus tegi päringu Majandus- ja kommunikatsiooniministeriumile, mille Registrite talitusest saadud vastusest selgub, et sellised firmad nagu näiteks OÜ Buroff, OÜ Virgas, OÜ Tammiku Maja jt. ei oma ja pole kunagi omanud õigust teostada küttekulude ümberarvestusi, kuna neil puudub sellekohane tegevuslitsents.

Siit järeldus - ülaltoodud firmade poolt teostatud küttekulude ümberarvestused on tõenäoliselt kehtetud.

AS Kohtla-Järve Soojus käitleb soojus- ja elektrienergia koostootmisjaama Ahtmes ning Ahtme-Jõhvi soojusvõrke. AS Kohtla-Järve Soojus varustab kaugküttega Jõhvi linna, Kohtla-Järve Ahtme linnaosa ja Jõhvi valla elanikke, ettevõtteid ja organisatsioone. AS Kohtla-Järve Soojus aktsionärideks on Eesti Energia AS (59,2%) ja Kohtla-Järve linn (40,8%).

Lisainformatsioon:

**Hannes Niinepuu**

AS Kohtla-Järve Soojus müügiosakonna juhataja  
Tel.: 715 6458; 53 420 003  
e-post: hannes.niinepuu@energia.ee

**Ülar Nuggis**

AS Minu Vara Ida Jõhvi esinduse juhataja  
Tel.: 337 0624; 50 50 215  
e-post: ylar.nuggis@minuvara.ee

[www.kjsoojus.ee](http://www.kjsoojus.ee)



**LAME PLEKK KATUSED, FASSAADID**

Tel.: 610 7920  
Faks: 610 7921  
info@k-kate.ee  
www.k-kate.ee



Telli e-arve! E-arve on aegasäästev, mugav ja keskkonnasõbralik.

E-arvet saad tellida veebist [www.ragnsells.ee](http://www.ragnsells.ee)

HEA UUDIS

info@ragnsells.ee • www.ragnsells.ee • üle-eestiline infotelefon 15 155



## Teie majas on suured veekaod – Galla pakub lahenduse

Oleme kohanud korteriühistuid, milles igakuine veekadu on 80 m<sup>2</sup> ja enam. Ühistu kaotab seetõttu aastas üle 20 tuhande krooni.

Niisuguse suure kao puhul on põhjuseks enamasti kas rikkis või tahtlikult rikitud korterites asuvad veemooturid. Probleemi lahenduseks pakume hoone veevarustuse kollektorsüsteemi. Niisuguse süsteemi puhul paigaldatakse kõik veemooturid maja keldrisse. Lisaks võimaldab see süsteem arvestada vannitubades asuvate rätikukuivatite poolt tarbitud soojusenergiat.

Et viimased oleksid soojad, peab torudes toimuma pidev tsirkulatsioon. Galla grupi poolt pakutav süsteem kindlustab kollektorsüsteemile üleminekul vajaliku vee liikumise.

Tsirkulatsioon kindlustatakse kõigis püstikutes sõltumata sellest, kas selles on rätikukuivati või mitte. Ringvoolu balansseerimiseks soovime kasutada MTCV-tüüpi automatventiile firmalt DANFOSS. Võib kasutada ka tavalisi ventiile, kuid need tuleb varustada automaatse õhuklapiga. Vastasel juhul võib torustiku ülaosasse kogunev õhk tsirkulatsiooni peatada. Kollektori ette tuleb kindlasti paigaldada

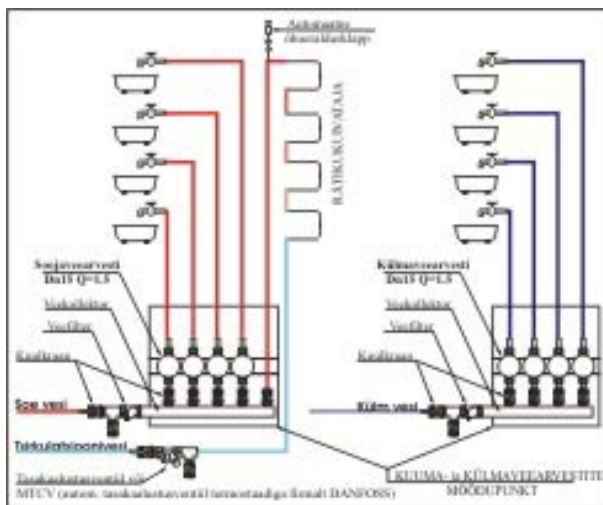

**RAAMATUPIDAMISTEENUSED**

- raamatupidamise sise-eeskirjad
- aasta aruanne lisadega
- raamatupidamise taastamine
- внутренние предписания
- годовой отчет с приложениями
- восстановление бух.учета

**VEEVARUSTUSE JA KANALISATSIOONITÖÖD**

- projekteerimine
- plastitorude paigaldus
- kanalisatsioonitorustiku remont
- проектирование
- установка пластиковых труб
- ремонт канализаций и т.д

**ELEKTRITÖÖD**

- projekteerimine
- el.kilpide renoveerimine
- valgustuse rekonstrueerimine
- magistraaljuhtmete vahetus
- maandusekonktuuri ehitamine
- проектирование
- реновация эл.щитов
- реконструкция освещения
- замена проводки и магистралей
- установка заземляющего контура

**KÜTE**

- projekteerimine
- hüdraulilised arvutused ja tasakaalustamine
- küttesüsteemi rekonstrueerimine
- soojusõlmede ehitus ja renoveerimine
- soojusvahetite ja küttesüsteemi läbipesu ning survestamine
- проектирование
- гидравлический расчет и балансировка
- реконструкция систем отопления
- строительство и реконструкция теплоулово
- промывка теплообменников и системы отопления, пресовка (сдача инспектору)

Pae tn. 50-1  
10411 Tallinn

**GALLA GRUPP OÜ**

GSM 50 66 467  
tel/fax 62 18 665  
e-mail galla@hotee

**Telli e-arve! E-arve on aegasäästev, mugav ja keskkonnasõbralik.**

E-arvet saad tellida e-postiga **info@ragnsells.ee**

**UUA UUDIS**

info@ragnsells.ee • www.ragnsells.ee • üle-eestiline infotelefon 15 155



filter vee puhastamiseks. See kindlustab veemootjate töö täpsuse ja väldib nende rikkimineku.

### Kollektor

Selle läbimoot tuleb arvestada lähtudes vajalikust läbivooluhulgast. Galla Grupp kasutab ainult pronksist valmistatud kollektoreid. Need on küll plastkollektoritest kallimad, kuid mehhaaniliselt vastupidavamad. Põhjus on selles, et kollektori külge kinnitatakse kõik ühe püstiku veemooturid. Kui tekib vajadus neid vahetada, võib plastkollektor puruneda.

Kollektor koos veemooturitega paigaldatakse teeninduseks sobivasse kohta.



Soovitame kogu konstruktsiooni katta metallist kaanega, millele on võimalik kinnitada plommid. Niisuguse veejaotuskiibi võiks paigutada 1,5 meetri kõrgusele pörandast. Vt. foto 1.



See lahendus kaitseb veemootureid mehhaaniliste vigastuste eest ja võimaldab ühis-  
tul paremini mõjutada maksevõlglaste lülitades

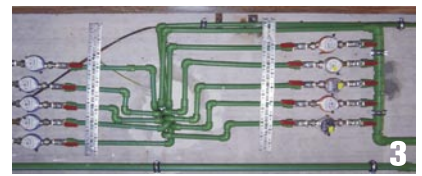

vajadusel nende vee välja. Juhime tähelepanu korteritesse viivate plasttorude õigele ühendamisele kollektoriga. Niisuguse süsteemi puhul läheb igasse korterisse kaks toru (kuuma ja külma vee jaoks). Paigaldamiselt tuleb arvestada temperatuuripaisumise kompenseerimise vajadusega. Samuti ei tohi torud olla omavahel olla keerdunud. Paisumise kompenseerimiseks peab torude vahekaugus olema vähemalt 300 mm (vt. foto 2). Fotol 3 näete võrdluseks kollektorsüsteemi, mis on ühe Tallinna firma poolt paigaldatud lakke.

### Sergejs Musesovs

Galla Grupp OÜ  
tegevusdirektor  
galla@hot.ee





## PREM EESTI OÜ

<p><b>müüb:</b> korteri-, elamu-, ja tööstuslikud veearvestid, soojusarvestid, andmekogumissüsteemid <i>Premex, Spanner-Pollux, Meinecke</i></p> <p><b>pakub:</b> garanti- ja garantijärgne hooldus</p>	<p><b>продаёт:</b> квартирные, домовые и промышленные водомеры, теплосчетчики, системы сбора данных <i>Premex, Spanner-Pollux, Meinecke</i></p> <p><b>предлагает:</b> гарантийное и постгарантийное обслуживание</p>
---	--

---



## PREM TEST

<p><b>pakub:</b> - kiire ja kvaliteetne veearvestite taastamine - hooldus ja varuosad</p>	<p><b>предлагает:</b> - быстро и качественную проверку водомеров - обслуживание и запчасти</p>
---	--

www.prem.ee  
prem@prem.ee  
Labor 108, Tuba 323

Kadaka tee 5, 10621 Tallinn  
Tel/faks: 657 9948, 626 7881  
GSM: 051 07 929, 050 12 876



## DAKT EHITUS

- PANEELIVUUKIDE HERMETISEERIMINE
- PANEELIVUUKIDE REMONT
- PANEELI JA AKNA/UKSE LIITE TIHENDAMINE
- BETOONRÖDUDE JA -PINDADE REMONT
- LIITUVAD TÖÖD



Papiniidu 11, 80042 Pärnu  
Tel 44 73 730 GSM 50 86 850  
E-mail: firma.dakt@neti.ee



Telli e-arve! E-arve on aegasäästev, mugav ja keskkonnasõbralik.

E-arvet saad tellida veebist

www.ragnsells.ee

HEA UUDIS

info@ragnsells.ee • www.ragnsells.ee • üle-eestiline infotelefon 15 155

# Raamatupidamise aktuaalseid küsimusi

## Mis on maksustamisel muutunud 2005. aastal?

### Tulumaksumäär ja maksuvaba tulu muutus

1. jaanuarist 2005 alanes tulumaksumäär **24%** ja maksuvaba tulu suurenes **1700** kroonile kuus (RT I 2003, 88, 587 – jõustus 1.01.2005). Seoses sellega tuleb uuel aastal jälgida väljamaksete tegemisel muutunud maksumäärasid.

Näiteks, kui jaanuaris 2005. makstakse välja eelmise aasta detsembrikuu palk, siis rakendatakse tulumaksu kinnipidamisel kehtivat maksuvaba tulu 1700 krooni kuus ja 24% maksumäär. Kui jõuti detsembrikuu palk välja maksta detsembrikuus, siis arvestati maksuvaba tulu 1400 krooni ja 26% maksumäär kuus. Kehtivat maksuvaba tulu on raamatupidajal endiselt õigus arvestada ainult juhul, kui töötaja on kirjutanud vastava avalduse (töötaja valib, millises töökohas tema tulumaksuvaba osa arvestatakse).

Kuna tulumaksumäär on muutunud, siis on tehtud vastavad muudatused TSD vormis ja selle lisades, seega kehtivad jaanuarist ka muudetud vormid.

### Palga alammäärade muutus.

Kuupalga alammäär tõusis 1. jaanuaril 2005. aastal täistööaja korral **2690** kroonini kuus, tunnipalga alammäär tõusis **15,90** kroonini (Vabariigi Valitsuse 23.12.2004. a määrus nr 374).

2004. aastal oli miinimumkuupalk täistööaja korral 2480 krooni ja tunnipalk 14,60 krooni (määrus nr 323).

### Laenuintressi alammäär muutus.

1. jaanuarist 2005 on muutunud ka laenuintressi alammäär s.o. **3,5 %**, millest madalama intressiga laenu andmist töötajale loetakse erisoodustuseks.

### Endiseks on jäänud:

- Riigieelarvega kehtestatud sotsiaalmaksu maksmise arvestusliku aluseks olev kuumäär **700** krooni.
- Tööandja sõiduauto erisoodustuse hind **2000** krooni kuus (arvestuseta), maksuvaba isikliku sõiduautokadsutamise hüvitis **1000** krooni kuus arvestuseta ja arvestuse puhul **2000** krooni kuus.
- Töötuskindlustuse määrad tööandjalt **0,5 %** sotsiaalmaksuga maksustatud väljamakset ja kinnipeetud töötuskindlustusmaks (kindlustatult) **1%**.

### Milliseid probleeme tekib majandusaasta aruande koostamisel?

Raamatupidamise aastaaruande eesmärk on õigesti ja õiglaselt kajastada raamatu- pidamiskohuslase finantsseisundit, majandustulemust ja rahavoogusid.

Raamatupidamise aastaaruande koostamise aluseks on raamatupidamisregistrites kirjendatud majandusaasta majandustehingud ja reguleerimiskanded. Aastaaruande koostamiseks inventeeritakse raamatupidamiskohustuslase varade ja kohustuste saldod, hinnatakse registrites kajastatud varade ja kohustuste väärtuse vastavust ERS §-des 16 ja 17 sätestatud arvestuspõhimõtetele, tehakse reguleerimis- ja lõpetamiskanded ning koostatakse põhjaruanded ja lisad.

Koolitustel on selgunud, et probleemiks on tulude ja kulude kajastamisel nende vastavuse printsiip: aruandeperioodi tuludest

arvatakse maha nendesamade tulude tekkega seotud kulud. Välgaminekuid, millele vastavad tulud tekivad mingil muul perioodil, kajastatakse kuludena samal perioodil, mil tekivad nendega seotud tulud (ERS §16). Lisaks raamatupidamise seadusele tuleb lähtuda veel RTJ 14 "Mittetulundusühingud ja sihtasutused" kajastatud mõistetest. Nii näiteks korteriühistu liikmetelt kogutud hooldustasud ja tasud üldkulude katteks kajastatakse tuluna perioodis, mille eest need on tasutud. Sihtotstarbelisi tasusid ühingu liikmetelt, näiteks korteriühistu liikmete poolt makstavad tasud remontideks, kajastatakse tuluna nendes perioodides, mil leiavad aset kulutused (RTJ 12 –sihtfinantseerimise kajastamine). Korteriühistule laekuvad remonditasud kajastatakse tuluna perioodis, mil toimub nende arvelt remontide tegemine. Tuluna kajastamise hetkeni kajastatakse laekunud tasusid ja vahendeid bilansis (passiivas) tulevaste perioodide tuluna.

Annetusi ja toetusi, mis on oma olemuselt sissemaksed mittetulundusühingu või sihtasutuse põhikapitali, ei kajastata tuluna tulude ja kulude aruandes, vaid kajastatakse netovara muutusena bilansis ja netovara muutuste aruandes.

Korteriühistu vahendab kommunaalmakseid teenuse osutaja (näiteks vee- või energiaettevõtte) ja korteriomanike vahel. Samuti võib mõni mittetulundusühing korjata liikmetelt raha oma liikmete ürituste läbiviimiseks. Teenuste ja maksete vahendamisel ei kajastata mittetulundusühing või sihtasutus makstud summasid oma kuluna ega saadud summasid oma tuluna, vaid need on kajastatud vastavalt nõude ja kohustusena. Tulude ja kulude aruandes kajastatakse vajadusel ainult vahendamisest tekkinud netotulu või netokulu.

Evvi Pikker

Raamatupidamisfirma OÜ Controller



Linnamäe tee 91  
13911 Tallinn  
tel/faks: 636 3866  
GSM: 56 560 069  
56 560 104  
e-mail: kivisur@hot.ee  
http://www.hot.ee/kivisur

- lamekatuste ehitus ja remont
- viilkatuste ehitus ja remont
- fassaadide soojustamine
- vaukide remont
- autokorvtöstukite rent
- viimistlustööd
- liiva ja mulla müük ja transport



Telli e-arve! E-arve on aegasäästev, mugav ja keskkonnasõbralik.

E-arvet saad tellida e-postiga [info@ragnsells.ee](mailto:info@ragnsells.ee)

info@ragnsells.ee • www.ragnsells.ee • üle-eestiline infotelefon 15 155

# Ühistu küsib – Hansapank vastab:

**Kas on võimalik laenuintressi langetamine laenuperioodi kestel? Kui intress langes, siis pank tavaliselt muutis eraisiku laenuitingimusi. Kas see kehtib ka KÜ kohta?**

Kuna laenuleping on kahepoolne kokkulepe, siis üks pool võib põhjendatult soovida, et turuolukorra muutumisel vaadatakse üle ka laenulepingu tingimusi.

Kui laenu- ja/või järelmaksuleping on sõlmitud perioodil, mil intressimäärad olid laenu- ja/või järelmaksulepingu(te)s kehtiva intressimäära langetamist. Selle eelduseks on laenumaksete korrektne tasumine ja muude lepingutingimuste täitmine. Kui kõrgem intressimäär oli tingitud näiteks korteriühistu liikmete võlgnevustest või mõnest muust põhjusest, mis nüüdseks on ühistu jõupingutuste tõttu paranenud, siis on samuti võimalik lepingutingimuste ülevaatamine.

Nii nagu eraisikute puhul vaadatakse ka korteriühistu ja panga vahel sõlmitud lepingu võimalikud muudatused alati kahe poole vahel enne muutmist üle. Kui muudatused mõlemale poolele sobivad, hakkavad need kehtima peale lepingu vastava lisa allkirjastamist.

**Mida teha, kui laenu tagasimaksed hakkavad ühistule üle jõu käima? Näiteks kui juhatus plaanib suuremahulisi töid. Või tekivad võlgnikud. Kas on võimalik maksepuhkus?**

Olenemata makseraskuste põhjustest on esimene soovitus pöörduda panka oma kliendihalduri poole, et kujunenud olukord koos läbi arutada ja leida võimalikud lahendused, kuidas tekkinud raskusest üle saada. Üks võimalikest lahendustest võib olla ka maksepuhkus, mille täpse perioodi ja tingimused saab igal konkreetsel juhul eraldi läbi arutada ja seejärel vastav laenulepingu lisa sõlmida.

Kõikide suuremate remonttööde puhul tuleks lähtuda eelkõige korteriühistu seadusest, põhikirjast, üldkoosoleku otsustest ning majanduskavast. Korteriühistu juhatus ei tohiks suuremaid investeeringuid siiski ilma üldkoosoleku otsuseta sooritada.

Korteriühistu liikmete maksekäitumist peaks juhatus regulaarselt jälgima ja vajadusel ette võtma ennetavad tegevused suuremate võlgnevuste tekkimise vältimiseks. Võlgnevuste järsul suurenemisel oleks otstarbekas kohe ka panka teavitada. Lahendused sõltuvad aga igast individuaalsest olukorrast.

Hansapanga kontaktisikud konsultatsiooni saamiseks:

**Janis Pugri**

tel. 613 3887, e-mail: Janis.Pugri@hansa.ee

**Felor Sepp**

tel. 613 2726, e-mail: Felor.Sepp@hansa.ee

**Merle Kauber**

tel. 613 2944, e-mail: Merle.Kauber@hansa.ee

Esmainfo ja vajalikud näidised leiata Hansapanga kodulehel: [www.hansa.ee](http://www.hansa.ee)





[www.deljuan.ee](http://www.deljuan.ee)

<p>Ehitajate tee 109A 13514 Tallinn Tel: 640 48 79 Fax: 657 99 19 info@deljuan.ee</p>	<p>Punane 6 13619 Tallinn Tel: 621 72 08 Fax: 621 25 95 mail@deljuan.ee</p>
---	---

\* управление домом  
\* строительные работы  
\* сантехнические работы  
\* электрические работы  
и все остальное,  
что нужно товариществу!

**Мы работаем для Вас уже 10 лет!**

\* Hoonete hooldus  
\* Ehitustööd  
\* Santehnilised tööd  
\* Elektritööd  
ja palju muud mis ühistule vajalik!

**Meie firma töötab Teie jaoks juba 10 aastat!**





**Elektripaigaldiste renoveerimine, käit ja hooldus** [www.danite.ee](http://www.danite.ee) Tel: 661 3646  
Tehnika 16, 10149 Tallinn





Telli e-arve! E-arve on aegasäästev, mugav ja keskkonnasõbralik.

E-arvet saad tellida veebist [www.ragnsells.ee](http://www.ragnsells.ee)

HEA UUDIS

info@ragnsells.ee • www.ragnsells.ee • üle-eestiline infotelefon 15 155

# Elion alandab internetiühenduse hinda ja tõstab kiirust

Elion alandab alates aprillist interneti püsühenduse Korrusmaja Internet kuutasu, suurendab kiirust ning hakkab pakkuma Korrusmaja lahendust, mis sisaldab ühe kuutasu eest nii Korrusmaja Internetti kui ka telefoniühendust. Korrusmaja Interneti pakkumiseks vajalik tehniline lahendus on valminud juba rohkem kui 300 majas Tallinnas, Tartus, Pärnus ja Rakveres, tulevikus on kavas asuda seda teenust pakkuma ka teistes linnades.



Elion kahekordistab alates 1. aprillist Korrusmaja Interneti üles- ja allalaadimiskiiruse 1 megabitini sekundis ning alandab kuutasu ligikaudu 20 protsenti 165 kroonini.

Uue tootena hakkab Elion pakkuma Korrusmaja lahendust, mis võimaldab interneti püsühendust kiirusega 1 Mbit/s ja telefoniühendust ühtse 235-kroonise kuutasu eest. Klientidele, kes ei vaja nii kiiret internetiühendust, pakub Elion Korrusmaja Internetti kiirusega 256 kbit/s 115 krooni eest kuus.

Liitumistasu Korrusmaja Internetil ja Korrusmaja lahendusel ei ole. Aprillis liitunutele on kuni juuni lõpuni F-Secure'i viirusetõrje ja tulemüür tasuta ning Korrusmaja lahendusega liitunud saavad lisaks tasuta 60 minutit Elioni võrgusiseid kõnesid igas kuus kuni aasta lõpuni.

Internetiühendus on turvaline ning selle kiirus ei sõltu teistest maja internetikasutajatest. Korrusmaja Interneti kasutamiseks ei ole vaja kaabel-modemit, piisab võrgukaardiga arvutist, mille saab

samuti osta Elionist. Klientidele on tagatud ööpäevaringne tasuta tehniline tugi telefonil 800 9966 või tugi@elion.ee ning klienditeenindus telefoninumbril 165. Lisainfot Korrusmaja Interneti võimaluste kohta jagab ühistute esindajatele ja majahaldajatele Elioni projektijuht Ermo Hüüdma (telefon 640 2404, e-post ermo.huudma@elion.ee).

Liitumine ja lisainfo: klienditeeninduse telefon 165, Elioni esindused üle Eesti, www.elion.ee, info@elion.ee



Telli e-arve! E-arve on aegasäästev, mugav ja keskkonnasõbralik.

E-arvet saad tellida e-postiga

**info@ragnsells.ee**

UUA UUDIS

info@ragnsells.ee • www.ragnsells.ee • üle-eestiline infotelefon 15 155

# AS JART KONSULT soovitab

## Meie soovitused fassaaditööde tellijatele:

Kontrollige hinnapakkuja tegelikku tausta. Selgitage välja, kas firma omab vastavat ISO sertifikaati hoonete välisseinte soojustamiseks, samuti tuleohutuse sertifikaati klass V 1/1. Tuleohutuse sertifikaat ei ole nõutav eramute puhul. Paljud firmad kasutavad materjali maaletooja sertifikaati, omamata seda ise. Pärnus ööl vastu 9. jaanuarit 2005 möllanud torm näitas ilmekalt, kuidas ei tohi soojustada.

Sageli valib tellija kõige odavama pakkumise. Paraku saab odavat tööd teha vaid midagi tegemata jättes.

Tavalised tegematajätmised on:

- 1) Plaadi ääred jäetakse liimiga katmata paigaldades ainult liimimajakad. Seetõttu tekib nn. koridoriefekt. Kuna õhk hakkab soojustuse ja vana seina vahel liikuma, jääb maja endiselt külmaks. Saavutatud tulemus on 10 % sellest, mida oleks andnud korralik töö. Soojustuse seisukohalt on niisugune töö mõtetu ja kulutused tehtud asjatult.
- 2) Jäetakse paigaldamata tüüblid ja ei pesta eelnevalt soojustatavat seina. Viimane on tavaliselt kaetud tolmu kihiga ja liimi nakkevõime on seetõttu oluliselt halvem. Selle tulemusena rebib tugev tuul soojustuse seina küljest lahti. Nii juhtus Pärnus Mai tn. 7 asuva korterelamuga 9. jaanuari tormis.
- 3) Hoitakse kokku teise liimikihi (täiendav pahteldus) arvel jättes selle tegemata. Tulemuseks on kvaliteedi langus ja liimikihi paksuse vähenemine, mille tulemusena ei saavutata vajalikku klass V 1/1 tulepüsivust.

Lisame lühikese soojustuse paigaldusjuhise.

Plaatide liimimisel seina tuleb kasutada liimisegu, mille kasutus-aeg on 1 tund. Alussein peab olema tolmu vaba. Plaadid kaetakse äärtelt 20x20 mm liimikihiga. Plaadi keskel peab olema 2 kuni 3 liimimajakat ehk 4 kuni 6 tk/m<sup>2</sup>. Tootsoonis ei tohi temperatuur olla alla + 1 °C vähemalt nelja tunni jooksul.

Liimisegu armeerimisvõrgu liimimiseks on kasutatav ühe tunni jooksul. Temperatuur tootsoonis peab olema üle +1 °C nelja tunni jooksul. Võrgu paanide ülekate peab olema vähemalt 10 cm.

Täiendava pahtelduskihiga kaetakse pind 2 kuni 24 tunni möödudes armeerimisvõrgu paigaldamisest.

Täiendav pahtelduskiht kantakse vastavalt vajadusele kas üks või kaks korda kasutades sama liimi, millega paigaldati armeerimisvõrk.

Viimistluskiht kantakse peale, kui viimasest pahteldamisest on möödunud vähemalt 24 tundi. On väga oluline, et õhuniiskus ei ületaks 80 %. Temperatuur tootsoonis peab olema üle +1 °C.

Pahtelduskihi ja viimistluskihi värvuse olulise erinevuse korral tuleb sein eelnevalt kruntida.

AS JART KONSULT töötajatel on fassaaditööde kogemus alates 1993. aastast. Meil on ka hoonete välisseinte soojustamiseks ISO

AS JART KONSULT  
PARDI 30  
80016 PÄRNU  
TEL 447 6120  
FAKS 442 6106  
info@jartkonsult.ee

TALLINNA ESINDUS  
LAKI 14-703  
10621 TALLINN  
TEL/FAKS 651 7722  
GSM 504 2709  
www.jartkonsult.ee

- EHTITUSE PEATÖÖVÕTT  
- FASSAADIDE SOOJUSTAMINE  
- PROJEKTEERIMINE  
- TEEMANTPUURIMINE  
- EHTITUS- JA REMONTTÖÖD



sertifikaat ja meie tööde kvaliteedikontrolli teostava EstCert' i poolt välja antud tuleohutuse sertifikaat. Meie Tehnilised tingimused kehtestavad kvaliteedi osas ranged nõuded. Seinte tasapinnalisust mõõdetakse 2-meetrise latiga ja kõikumised ei tohi olla üle +/- 10 mm.

Valides tööde teostajaks AS JART KONSULT'i võite olla kindlad, et töö teostatakse nõuetekohaselt ja Te saate sooja maja.

Nõukogudeaegsed ja veel varem ehitatud majad vajavad ca 15 cm paksust soojustust, et saavutada tänapäevastele normidele vastava tase!

Säästke energiat!

Soojustage oma majad ja korterid !

**Jaan Löpp**  
AS JART KONSULT  
juhataja  
info@jartkonsult.ee



## KATUSED

-rullmaterjal  
-profiilplekk  
-asbestivaba eterniit  
-bituumensindel

Tehtud 45 KÜ katust,  
järelmaksuvõimalus  
Pärnu, tel: 444 5708  
e-mail: ttbg@hotmail.ee

1993  
**TTBG**



**Telli e-arve! E-arve on aegasäästev, mugav ja keskkonnasõbralik.**

E-arvet saad tellida veebist

**www.ragnsells.ee**

info@ragnsells.ee • www.ragnsells.ee • üle-eestiline infotelefon 15 155

UUE AASTA UUDIS

# Korduma kippuvad küsimused – vastab Ragn-Selli klienditeenindus

## Milleks on vajalik vanapaberit ja taarat eraldi koguda?

Vanapaberi ja joogipakendi liigiti kogumine on kasulik mitmel põhjusel:

### 1. Keskkonnahoid

Vanapaber ja papp-pakend on väärtuslik paberitööstuse tooraine, mille kasutamine aitab säästa elavat loodust. Kogudes kokku ühe 600-liitrise konteineritäie vanapaberit ja -pappi, jäta te metsa kasvama ühe puu. Joogitaara hulgas on klaas-, plast-, metall- ja tertapakend. Kõiki neid materjale saab kasutada kas teise toormena või põletamise abil soojus- ja elektrienergia tootmiseks, säästes selle abil keskkonda.

### 2. Kulude kokkuvõtte

Jäätmete liigiti kogumine aitab säästa raha. Jäätmete ladestamine prügimäel maksab palju ning lähiaastail muutub see veelgi kulukamaks. Õige on alustada oma harjumuste muutmist juba täna ning hakata jäätmeid liigiti koguma. Nii kogutud jäätmed taaskasutatakse ning te ei pea tasuma kõrget ladestushinda.

## Jäätmete sorteerimine kodus on keeruline ning nõuab palju aega ja vaeva. Ma küll soovin kodus jäätmeid sorteerida, aga pärast ei ole mul liigiti kogutud jäätmeid kusagile panna, sest maja juures on ainult üks konteiner.

Jäätmete liigiti kogumine ei ole tegelikult üldse keeruline. Selleks on vaja köögis, näiteks kraanikausi all, hoida lisaks sorteerimata olmejäätmete kogumiseks mõeldud prügikastile ühte kilekotti, kuhu saab koguda **joogipakendid** – klaaspudelid ja purgid, plastmassist joogipudelid, metallist joogipurgid ning mahla ja veini tetrapakid. Ruumi kokkuhoidmiseks keerake plastmasspudelitel kork ära, pressige need kokku ja siis keerake kork peale tagasi. Metallpurgid pressige kokku. Tetrapakke on samuti otstarbekas kokku voltida. Kilekoti täitumisel on seda lihtne hommikul tööle minnes näppu võtta ja oma maja prügikonteineri juures asuvase joogipakendi konteinerisse panna.

**Vanapaberi** kogumiseks on kõige otstarbekam kasutada pappkasti, mille saab paigutada kirjutuslaua alla või panipaika. Sellesse saab koguda vanu ajalehti ja ajakirju, kontoripaberit, näiteks arveid ja ümbrikke, vanu vihikuid jms. Kui kast on täis, saab selle tühjendada ühistu prügikonteineri juures olevasse vanapaberikonteinerisse.

Kui teie korteriühistul ei ole veel vanapaberi- ja joogipakendi konteinereid, tellige need Ragn-Selli klienditeenindusest. Joogipakendi konteineri laenutamine ja tühjendamine on tasuta. Vanapaberi konteineri laenutamine on tasuline, kuid tühjendamine on oluliselt odavam, kui olmejäätmete konteineri tühjendamine. Lisaks annab Ragn-Sells kaasa piltlikud ja lihtsalt arusaadavad taaskasutatavate jäätmete sorteerimise juhendid.

**Mis kasu sellest on, kui ma kodus sorteerin, panen eraldi konteinerisse, kuid siis tuleb prügiauto ja tühjendab kõik**

## konteinerid kokku?

Ragn-Selli pressautod on kõik rohelised ning kannavad külgedel valget ringlusmärki, kuid valikkogumise konteinereid tühjendatakse alati erinevate reisidega – vanapaberikonteinereid paberijäätmete kogumise reisiga ja joogipakendikonteinereid teise reisiga. Eraldi kogutakse ka sorteerimata olmejäätmeid. Kõik liigiti kogutud taaskasutatavad jäätmed viiakse Ragn-Selli sorteerimisjaamadesse, kus toimub jäätmete järelsorteerimine ja ettevalmistamine taaskasutamiseks.

## Mida teha suuregabariidiliste jäätmetega nagu mööbel, majapidamismasinad, vana sanitaartechnika, autokummid, vanad majapidamismasinad ja televisiorid?

Suurjäätmed on jäätmed, mis oma mõõtudel ja olekul ei sobi olmejäätmete konteinerisse, näiteks

- vana mööbel - diivanid, lauad-toolid, kapid, kardinapuud jms
- suured majapidamismasinad - pliivid, pesumasinad
- remondi käigus ära visatud korterite detailid - pikemad laudajupid või plaaditükid, kraanikausid, WC potid jms
- aastavahetusel ka kuused

### Tähelepanu!

- autorehve võib ära anda koos suurjäätmetega, kuid nende käitlemise eest tuleb eraldi tasuda
- külmikud, telerid, arvutid ja monitorid sisaldavad ohtlikke jäätmeid ning neid tuleb koguda eraldi.

### Suuremõõtmeliste jäätmete hulka ei kuulu

- ehitus- ja lammutusjäätmed, näiteks betoon, kivid, kips, krohv, värvitud ja immutatud puitdetailid, aknaraamid koos klaasidena jms, samuti kottidega olmejäätmete konteineri kõrvale pandud segaolmejäätmed.
- ohtlikud jäätmed – akud, patareid, vanaõlid, kemikaalid jne. Kõige soodsam on suuremõõtmeliste jäätmete korraldatud kogumine näiteks kaks või neli korda aastas. Tasub ka meele pidada, et suurkoristust ei ole otstarbekas planeerida kevadiste ja sügiseste suurkoristuskampaaniate ajal.

Ragn-Sells pakub suurjäätmete kogumiseks erineva suurusega – 7, 10, 12 ja 14 tüüpi pealt lahtiseid konteinereid, kuhu on mugav suuri esemeid visata. Konteinerid on otstarbekas laenutada nädalavahetuseks. Ühistu suurpuhastuse päevast saab aegsasti teada anda kõikidele majaanikele ja nii saavad kõik korteriomanikud võrdse võimaluse oma suurjäätmetest vabanemiseks. Sobivaima lahenduse leiate koostöös Ragn-Selli klienditeenindusega. Ragn-Selli klienditeenindus aitab teid veebiaadressil [www.ragnsells.ee](http://www.ragnsells.ee), e-posti aadressil [info@ragnsells.ee](mailto:info@ragnsells.ee) või üle-eestilisel infotelefonil **15 155**.

Maren Pärn

Ragn-Sells AS  
turundus- ja müügijuht



Telli e-arve! E-arve on aegasäästev, mugav ja keskkonnasõbralik.

HEA UUDIS

info@ragnsells.ee

info@ragnsells.ee • www.ragnsells.ee • üle-eestiline infotelefon 15 155

# Juristi vastused lugeja küsimustele

Kaks ühistut tellisid ühiselt metallväravad majade vahele. Kokkulepe järgi meie ühistu maksis paigaldajale, teine maja pidi maksma meile oma osa kuludest kolme kuu jooksul. Seda kinnitab ka ühistute vahel sõlmitud leping. Neil aga vahetus juhatus ning uus juhatus keeldub maksmast, sest nende maja ei ole nüüd suletud ühishoovist huvitatud.

Korteriühistu juhatuse koosseisu muutumine ei too endaga kaasa varem sõlmitud lepingute tühisust või kehtetust. Võlaõigusseaduse § 76 lg.1 alusel kohustus tuleb täita vastavalt lepingule või seadusele. Seoses sellega ühistu on

kohustatud tasuma metallväravate paigaldamise eest vastavalt lepingus sätestatule. Võlaausaldajal on õigus võlgniku poolt kohustuste täitmisest keeldumisel pöörduda kohtusse hagiavaldusega ning nõuda lisaks tasumata põhisummale ka viivist (kas seaduse või lepingu alusel).

**Kas EV seadusandlus piirab tasuliste parklade ja parkimismajade ehitamist korruselamule lähedal? Mida teha, kui linnavõimud on seda lubanud, korteriühistu on aga vastu?**

EV seadusandlus ei piira tasuliste parklade ja parkimismajade ehitamist korruselamute läheduses. Nende ehitamine peab olema kooskõlas kehtestatud detailplaneeringuga. Detailplaneering on lähiaastate ehitustegevuse ja maakasutuse aluseks valla või linna territooriumi osal. Kohalik omavalitsus informeerib avalikkust kavatsetavatest detailplaneeringutest ajakirjanduse kaudu. Kõigil huvitatud isikutel on õigus osaleda detailplaneeringu arutamises ning teha ettepanekuid selle muutmiseks. Detailplaneeringu kehtestamise teate avaldab kohalik omavalitsus samuti ajalehes ühe kuu jooksul planeeringu kehtestamise päevast arvates. Selle otsuse vaidlustamiseks on igal isikul õigus ühe kuu jooksul, arvates päevast, millal isik sai teada või pidi teada saada planeeringu kehtestamisest, pöörduda kohtusse, kui ta leiab, et see otsus on vastuolus seaduse või muu õigusaktiga või selle otsusega on rikutud tema õigusi või piiratud tema vabadusi. Korteriühistul või selle liikmetel oli võimalus vaidlustada detailplaneering parkla või parkimismaja ehitamise osas. Kahjuks seda võimalust meie lugejad ei kasutanud.

HOONETE

- VUUKIDE, RÕDUDE REMONT
- KATUSETÖÖD
- ÜLDENITUS- JA VIIMISTLUSTÖÖD
- AUTOKORVTÖSTUKITE RENT VS-22

- РЕМОНТ ШВОВ И БАЛКОНОВ
- КРЫШИ
- СТРОИТЕЛЬСТВО И ОТДЕЛКА ДОМОВ
- АРЕНДА АВТОВЫШКИ ВС - 22



OÜ MEGALET EHTUS

Paldiski mnt 21, 76607 Keila, Harju mk.  
 GSM 501 2026; tel/faks 671 2254  
 e-mail: megalet@online.ee  
 www.megaletehitus.ee

*Invictus*  
ÕIGUSBÜROO

**Jüri Asari**  
Õigusbüroo Invictus juhataja  
invictus@invictus.ee



Automaatsed soojussõlmed ja  
plaatsoojusvahetid, tootmine,  
hooldus, soojustehnilised arvutused

**Ecoterm AS**  
Ujula 4C, 75101 Kose, Harju Maakond  
tel.: 675 6332, faks: 603 6656, GSM: 52 44656  
e-mail: eco@ecoterm.ee, http://www.ecoterm.ee



Telli e-arve! E-arve on aegasäästev,  
mugav ja keskkonnasõbralik.

E-arvet  
saad tellida  
veebist

www.ragnsells.ee

UUSA UUDIS

info@ragnsells.ee • www.ragnsells.ee • üle-eestiline infotelefon 15 155

# Uus teenus firmalt AGR

Vastavalt mõteseadusele tuleb veemõõtjaid perioodiliselt kontrollida. Paraku on Eestis selleks vähe laboreid, sest kontrolliks vajalikud mõttestendid on küllalt kallid seadmed. Sellepärast on ka mõõtjate kontrolli teenus suhteliselt kallis. Kuna firma AGR põhitegevuseks on igasugused torutööd, ehitasime veemõõtjate kontrolliks mõttestendi. Mõttestendil saab üheaegselt kontrollida 20 mõõturit ja seal kasutatakse kontrollitavate mõõtjate järjestikühendust, mis tagab suurema täpsuse võrreldes teist tüüpi seadmetega.

Mõttestendil on atesteeritud - seega on garanteeritud usaldusväärsed tulemused. Oma laborit kasutades ei vajata vahendajate abi ning firma AGR saab pakuda täisteenus mõõduka hinnaga ja lühikese aja jooksul. Veemõõtjate kontrolli käigus vahetame kõlbmatud seadmed uute vastu ja vormistame kõik vajalikud dokumendid. Pakume koostööd korteriühistutele ja firmadele, kes on huvitatud veemõõtjate taatlemisest.

Me ehitame veevärgi ja kanalisatsiooni välistrasse ning renoveerime nii vee- kui küttesüsteemi torustikku. AGR renoveerib püstikuid sõltumata torustiku materjalist.



- \* Установка и продажа полипропиленовых труб немецкой фирмы **BÄNNINGER**
- \* Замена магистралей, стояков водоснабжения и отопления. Все виды труб
- \* Строительство наружных трасс водоснабжения и канализации
- \* Ремонт подъездов
- \* Изготовление отмосток вокруг зданий
- \* Аварийное обслуживание
- \* Сантехнические работы
- \* Строительные работы
- \* Проверка водомеров

**Новость!**  
Лаборатория поверки водомеров

Tel: 654 4851, 662 6409  
Tel/faks: 654 4852  
GSM: 564 4891      Maleva 2N  
e-mail: agralk@hot.ee      11711 Tallinn



- \* Veemõõtjate taatlemine
  - \* Üldehitustööd
- \* Kõikvõimalikud santehnilised tööd
  - \* Avariiteenindus
  - \* Trepikodade remont
  - \* Vundamendist äärte valmistamine hoonetele
- \* Veevärgi ja kanalisatsiooni välistrasside ehitus
- \* Vee- ja soojuvärgi püstikute ja magistraalitorude vahetus. Kõik torude liigid
- \* Saksa firma **BÄNNINGER** polüpropüleenitorude paigaldamine ja müük

Uudis!

Veemõõtjate taatlemislabor

Viimase 4 aasta jooksul  
160-ne maja  
renoveerimise kogemus!



Telli e-arve! E-arve on aegasäästev, mugav ja keskkonnasõbralik.

E-arvet saad tellida e-postiga [info@ragnsells.ee](mailto:info@ragnsells.ee)

info@ragnsells.ee • www.ragnsells.ee • üle-eestiline infotelefon 15 155

UUDIS



Polüpropüleenist veetorudena kasutame Saksa firma Bänninger toodangut ja ka müüme neid torusid soovijatele.

Oleme suutelised remontima küttesüsteeme ka talvel nii, et soojakatketus vältab vaid mõned tunnid. Selle aja jooksul ei jõua vesi süsteemis külmuda ja temperatuur tubades langeb vaid mõne kraadi võrra. Seda võimaldab remont paralleelsüsteemide ühendamisega.

Kui tellite AGR-lt töö, võime esitada teile loetelu senitehtust. Nii saate enne tellimuse vormistamist veenduda varemtehtud tööde kvaliteedis. Viimase nelja aasta jooksul oleme renoveerinud üle 160 maja. See on andnud meile küllaldase kogemuse komplekstööde teostamiseks.

Me pakume kliendile ka soodsaid maksetingimusi. Näiteks võimaldame kliendi soovil tehtud tööde eest tasumist järelmaksuga.

AGR-l on ööpäevaringne avariiteenistus, mis aitab teid igasuguste sanitaartechniliste rikete korral.

AGR teenuste hulgas on lisaks ülalkirjeldatule elamute trepikodade remont ja vundamendiäärte ehitamine hoonete ümber. Samuti paigaldame välisuste kohale katuseid, rõdule katted ja teeme fassaaditöid.

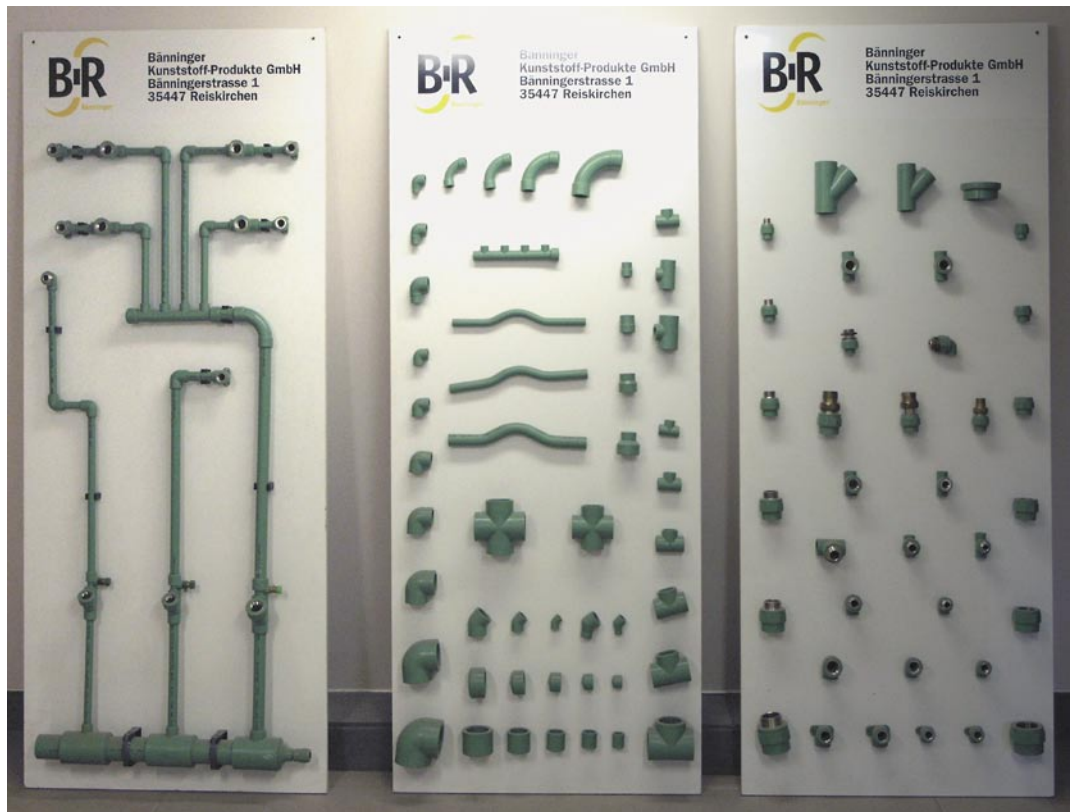

**Aleksei Sovpenets**  
AGR tegevjuht

Kanaliseerimis-, veevarustus- ja keskküttesüsteemide

**SANFIKS**

*Mehed tunnevad tööd*

- AVARIID
- ÜLDEHITUS
- REMONT
- PESU JA SURVE
- KEEVITUSTÖÖD
- SOOJUSSÕLMED, KATLAMAJAD
- HOONETE HOOLDUSLEPINGUD

Kõike seda teeb SANFIKS

tel. 6 417 217, faks 6 417 216  
503 7861, 503 7862  
e-mail: info@sanfiks.ee  
www.sanfiks.ee  
Vabriku tn. 12, 10411 Tallinn

Ööpäevaringsed avarilväljakutsed: 6 603 603

Narva mnt. 4  
Tallinn 10117  
tel: 661 6104  
faks: 661 6226  
GSM: 502 1961  
y.tiits@neti.ee

**LINDEN**  
Linden Varahalduse OÜ

**Kogemus maksab!**

- ✓ Elamute hooldus
- ✓ Raamatupidamine
- ✓ Elamute haldus
- ✓ 24 h. avariiteenindust

**Telli e-arve! E-arve on aegasäästev, mugav ja keskkonnasõbralik.**

E-arvet saad tellida veebist

**www.ragnsells.ee**

**UUE UUDIS**

info@ragnsells.ee • www.ragnsells.ee • üle-eestiline infotelefon 15 155



Õismäe tee 57a  
13515 Tallinn  
tel/faks 657 2007  
GSM 506 9370  
GSM 513 4689  
e-mail: vekontehitus@hotmail.ee  
www.vekontehitus.ee

## VEKONT EHTITUS OÜ

- sanitaartehtnilised tööd
- trepikodade remont
- sillutisriba renoveerimine
- veevarustus- ja kanalisatsioonitööd
- äärekivide ja bordüüride paigaldamine
- küttesüsteemide ehitamine ja renoveerimine



UKSELUKKUDE  
AVAMINE • PAIGALDAMINE  
VAHETAMINE • MÜÜK  
AUTOUSTE AVAMINE

**LUKUABI 24h**

ERA  
ASSA  
B/C/RK/BODA  
ABLOY

Peterburi tee 65-10, 11415 Tallinn  
Tel: 600 9461 GSM 528 8833  
Faks: 621 1461 www.lukuabi24h.ee

**RAINMANN** Hoia me Teie privaatsust

FONOLUKUDE HOOLDUS  
VAHETAMINE  
PAIGALDUS  
REMONT

HOOLDUS  
■ UKSED  
■ LUKUD  
■ SULGURID  
■ FONOSÜSTEEMID

Tel. 66 11 774  
58 059 507  
58 059 508  
abi@rainmann.ee  
www.rainmann.ee

**Aribell Ehitus OÜ**

- ✓ Ehitus- ja remonditööd
- ✓ Sanitaartehtnilised tööd
- ✓ Mulla- ja vundamentitööd
- ✓ Teede ehitus ja korrashoid
- ✓ Platside rajamine

Kunderi 27-20,  
10121 Tallinn  
tel/faks: 637 6512  
aribell@hotmail.ee

Telli e-arve! E-arve on aegasäästev, mugav ja keskkonnasõbralik.

E-arvet saad tellida e-postiga **info@ragnsells.ee**

**UUE UUDIS**

info@ragnsells.ee • www.ragnsells.ee • üle-eestiline infotelefon 15 155

# Keemiavaba veetötlus



Mida teha, millist lahendust saaks kasutada kui maja veetorustikus kipub vett väheks jääma, eriti just siis kui kõik korraga pesta tahavad? Kraanist kuuma vee saamiseks tuleb vett lasta voolata 4-5 minutit ja veemootja loeb ja loeb raisatud liitrit, tekitades rahakotis sügavat depressiooni?

Kui radiاتور kooğis annab mõnusalt sooja, aga teises toas tahab vaata et ise soojendamist?

Põhjuseks võib olla süsteemi magistraaltorude, püstikute või ka soojusvahetite kinnikasvamine ning läbivoolu vähenemine - aastate jooksul on nendesse kogunenud rohkelt katlakivi, sadet ja roostet, mis ummistab torustikku takistades vee läbivoolu.

Esmapilgul kõige lihtsam, aga ka kõige kallim lahendus on torustiku vahetus, kuigi raud- või tsingitud toru jaoks ei ole 20-30 aastat pikk iga – kui toru ei ole läbi roostetanud, siis kestab see samapalju veel! Kuidas eemaldada voolutakistused ning ummistusi põhjustavad sade ja rooste?

Traatharjaga? Survepesuga? Loputada happega?

Saksamaal asuv Bauer Watertechnology on spetsialiseerunud keemiavabale elektromagnetilisele veetötlusele. Hooldusvabad Bauer-seadmed on juba 1980ndate aastate algusest igati tõestanud oma tõhusat toimet süsteemide puhastamisel ja korrastamisel ning tagavad väga hea vee kvaliteedi nii tarbevee- kui ka kütte- ja jahutusvõrkudes.

Välja on töötatud hõlpsalt käitatavad pika kasutuseaga seadmed, mis aitavad säästa energiat ja vähendada keskkonna saastumist.



**Bauer PIPEJET® HST** on vee leiduvaid mineraalaineid säilitav keemiavaba veetötlusseade, mis koosneb mikroprotsessoriga juhtploki ja torustikku ühendatavast tööelementidist – mähistorust.

HST-mähistorud taluvad kõrget temperatuuri, suurt rõhku ja agressiivset keskkonda ning peavad vastu mehaanilisele koormusele, vibratsioonile ja vee leiduvate võõraste kulutavale toimele. Tänu uuenenud tehnoloogiale on Bauer-seadmete kasutusvaldkond ja -võimalused tunduvalt laienenud.

Paigaldades Bauer Pipejet® kül-maveetorustiku hoonesisendisse enne filtreid ja torustiku hargnemisi, töödeldakse nii ka toodetavat soo-

ja vett ning kaitstakse soojusvahetite katlakivi eest. Samamoodi kaitstakse katlakivi hukutava mõju eest ka kõiki veeseadmeid ning veesüsteemi ühendatud kodu- ja kooğitehnikat, boilerid, pesumasinaid, sanseadmeid jms.

Bauer-töötlus pikendab veeseadmete ja torustike tööiga andes sellega märkimisväärset kokkuhoidu. Energiasääst tekib tänu soojusvahetite ja küttekehade puhastumisele katlakivist ja roostest.

**Kesküttesüsteemis** paigaldatakse Bauer Pipejet® koos filtriga

tagasivoolutorustikku soojusvaheti ette. Filter kõrvaldab ringlevast veest elektromagnetilise töötuse tulemusena soojusvahetite, radiatorite ja torustiku pindadelt eralduva sademe ning tänu soojusvahetuspindade puhastumisele tekib energiasääst (kõigest 1 millimeetri paksune sademekiht soojusvahetuspindadel põhjustab kuni 10%-se energia ülekulu!).

Bauer-seadmete rakendamine ringlusveesüsteemides on andnud püsivaid ja märkimisväärseid tulemusi juba poole aasta jooksul pärast paigaldamist.

Kui torustik ja radiatorid ei ole läbi roostetanud, vaid probleemideks on sade ja ummistused ning nendega kaasnev ebaühtlane soojusjaotus tubades ja korterites, võimaldab Bauer-seadme paigaldamine vältida keskküttesüsteemi kallist, aeganõudvat ja elanikele palju tüli tekitavat väljavahetamist.

- Bauer-seadmed on hooldusvabad, ei tekita rõhukadu, ei vaja läbipesu, regenererimist ega pehmenduskemikaale
- joogivette jäävad alles elutähtsad mineraalid, vee organoleptilised omadused paranevad
- bakterite kasv väheneb oluliselt nii joogivees kui ka kütte- ja jahutussüsteemides
- hoiavad soojusvahetite, vee- ja kooğiseadmete pinnad puhtad katlakivist, säästes nii energiat
- puhastunud pindadele tekib karbonaatne kaitsekiht, mis ei lase tekkida uuel sademel
- sobivad igasugusest materjalist torustiku puhul, ka plasttorusüsteemides
- torustiku ja veeseadmete olemusiga pikeneb, nii raud-, vask- kui ka tsingitud torude korrosioon peatub
- torustik saab vanast sademest efektiivselt ja märkamatu puhtaks
- kütte- ja jahutussüsteemide kaitstakse kemikaale kasutamata korrosiooni, bakterite ja ummistuste eest, nende soojusjuhtivus paraneb
- lihtsad paigaldada, vähene energiakulu
- veesüsteemide remondi- ja käituskulud vähenevad

Euroopa Liidus suhtutakse kemikaalide kasutamisse üha kriitilisemalt. Aasta-aastalt väheneb kasutamiseks lubatud kemikaalide hulk ning üha laiemalt rakendatakse kemikaalivaba veetötlust. Bauer-töötlus säästab ümbritsevat keskkonda, loodust ja ressursse, sest veesüsteemide ja soojusvahetite ei ole enam vaja kemikaalidega läbi pesta ning torustike ja -süsteemide kasutusiga on oluliselt pikem. Eestis on firma Bauer Watertechnology esindatud 1999. aastast ning mitmesugustes süsteemides/erinevatesse võrkudes/ on paigaldatud üle 180 veetötlusseadme, neist enam kui 30 korteriühistute vee- ja keskküttesüsteemides.

Eduard Pern: tel. 67 66 004  
gsm. 51 77 770

www.bauer-wt.ee  
info tel. 65 35 777



Telli e-arve! E-arve on aegasäästev, mugav ja keskkonnasõbralik.

E-arvet  
saad tellida  
veebist

**www.ragnsells.ee**

info@ragnsells.ee • www.ragnsells.ee • üle-eestiline infotelefon 15 155

# Katus tellige usaldusväärset tegijalt

AS Esco alustas esimese ettevõtte Baltikumis 1989. aastal teraslehtedest katusekattematerjalide valmistamist.

1995-st aastast on firma osanikuks Põhjamaade üks suurimaid katusekatete tootjaid Weckman Steel OY. Selle ettevõtte kaubamärgi all turustamegi praegu põhiosa meie toodangust. Kindla kvaliteedi garantiiks on üle 40 aastane Weckmani tegevus sel alal.

Weckmani toodete tugevaimaks küljeks on ennekõike kõrge kvaliteet, mis vastab Põhjamaade heitlikule kliimale. Meil on kvaliteedijuhtimise sertifikaat ISO 9001-2000, mis näitab, et meie tooted vastavad kõikidele Euroopas kehtivatele standarditele. Meie põhilisteks partneriteks on ehitusfirmad ja ehitusmaterjalide kauplused, kuid suure osa moodustab projektlahenduste realiseerimine, sealhulgas ka korteriühistutele. Ekspertide abiga luuakse kliendikesksed lahendused, mis kindlustavad suurepärase lõpptulemuse. Koostöös Eesti erinevate pankadega saame kaasa aidata ka finantseerimisprobleemide lahendamisel.

Me pakume traditsioonilise kivikatusega sarnaseid kivikujulisi katuseprofiile. Teraskatus on kerge ja sobib seetõttu eriti hästi vanade katuste renoveerimiseks. Meie katusekatted on laia värvi- ja pinnakatte valikuga. Weckman muudab teie maja kauniks. Enamusel pinnakatetest on 10-aastane tootjagarantii. Selle aja möödumisel tuleks teha esimene põhjalikum katuse ülevaatus, kuid tänu kaasaegsetele materjalidele on tegelik eluiga mitu korda pikem.

Kui ühistu soovib renoveerida katust, fassaadi või soojustada paneelmaja otsaseinad, leitakse tavaliselt ehitusfirma ja tellitakse kogu töö koos materjalidega sealt. Ühistud on ennekõike huvitatud võimalikult soodsast hinnast. Paraku kaasnevad sellega mitmed riskid ja tulemused selguvad alles aastate möödudes. Püüdes edestada konkurente madalamate hindadega, kasutavad ülisoodsate hindade pakkujad võimalikult odavaid materjale, mis sageli ei vasta kvaliteedinõuetele. Mõned ehitajad rikuvad ka paigaldustehnoloogiat, näiteks lõigatakse katusekatet ketasloikuriga, mis

rikub kaitsvat tsingikihi löikekoha ümbruses ja mõne aja pärast avastate, et kallid katus hakkab roostetama. Kui need puudused ilmnevad, on ehitusfirma või odavat tööd pakkunud ehitusmehed jäljetult kadunud.

Kuid võib ka teisiti – katuse või fassaadi renoveerimiseks soovitate pöörduda otse Weckmani poole. Meil on küllaldane kogemus projektide juhtimisel. Aastate jooksul oleme välja valinud koostööpartnerid – ehitusfirmad, kelle töö kõrges kvaliteedis oleme veendunud. Koos usaldusväärse ehitusfirmaga saavutame täiusliku tulemuse, mis kestab aastaid. Meie soovitus vältida odavaid katusekattematerjale põhineb kurbadel kogemustel – isegi kvaliteetsest materjalist valmistatud katus või elamu fassaad võib õige ehitustehnoloogia eiramisel olla elamu omanikele murede allikas. Seetõttu valige hoolikalt ehitajat. Weckman on Teile selles abiks.

Alustades elamu renoveerimistööd, soovitate korteriühistule kõigepealt läbi mõelda, missuguseks soovitakse maja teha. Seejärel laske eksperdil hinnata maja tehnilist seisundit. Järgmine etapp on kõige olulisem – tuleb otsustada, missugust materjali soovite kasutada. Weckman pakub nii katuste kui fassaadide katmiseks erinevaid võimalusi. Kui soovite kinnitust Weckmani kvaliteedile, heitke pilk näiteks Järve keskusele Tallinnas.

Mistahes firma usaldusväärset kinnitab pidev tootearendus, sest seda suudavad endale lubada vaid need tegijad, kes kavatsesvad turul olla kaua. Weckmani tootearenduse uusim tulemus on vasest fassaadikassetid. Eelkõige sobivad need esindushoonetele nagu ka uue Kunsimuuseumi tarbeks tellitud Weckmani vasest fassaadikatted. Samuti lisandus katuseprofiilide tooteni-mekirja klassikalisele elegantne kannavaltsiga monteeritav katuseprofiil Elegant™.

Katus ja renoveeritud fassaad ei tee teile muret pikkade aastate jooksul, kui olete need tellinud usaldusväärset tegijalt.

**Peep Siimon**

AS Esco juhatuse esimees

BLEDOR OÜ

**Katusetööd**

- Profiilplekist- ja kivikatuste remont
- Viilkatuste ehitus ja remont
- Vihmaveesüsteemide paigaldamine

**Fassaaditööd**

- Paneelvuukide remont
- Rõdude remont
- Fassaadide soojustamine
- Trepikodade remont
- Üldehitustööd



Astangu 34 Tallinn      tel/faks: 6591913  
E-mail: bldr@mail.ee      gsm: 56499443

Palspluss teab!



- GAASIKATLAD
- GAASIKÜTTEAPARAADID
- GAASIVARUSTUSTÖÖD
- MÜÜK
- PROJEKTEERIMINE
- PAIGALDUS
- HOOLDUS

info@palspluss.ee  
 www.palspluss.ee  
 RÄSTA PÕIK 14  
 13425 TALLINN  
 TEL: 655 2479  
 FAKS: 655 2352  
 GSM: 52 64 983; 52 17 991



Telli e-arve! E-arve on aegasäästev, mugav ja keskkonnasõbralik.

E-arvet saad tellida e-postiga [info@ragnsells.ee](mailto:info@ragnsells.ee)

info@ragnsells.ee • www.ragnsells.ee • üle-eestiline infotelefon 15 155

UUA UUDIS



**WECKMAN**

## Terasest kvaliteet

Teraskatused  
Fassaadikatted  
Paigaldustarvikud  
Vihmaveesüsteemid  
Turvatooted  
Konsultatsioon ja  
terviklahendused

### Uus toode Elegant™

Klassikaliselt elegantne  
kannavaltliga monteeritav  
katuseprofiil.

40 aastat kogemusi

Esco AS, Aiandi tee 25, Viimis 74001 Harjumaa

tel 605 5690

faks 605 5699

www.esco.ee



**Telli e-arve! E-arve on aegasäästev,  
mugav ja keskkonnasõbralik.**

E-arvet  
saad tellida  
veebist

**www.ragnsells.ee**

info@ragnsells.ee • www.ragnsells.ee • üle-eestiline infotelefon 15 155

# Laenuintress Ühispangas Tallinna korteriühistutele alates 1,78 %

Käesoleval kevadel saavad ühistud Ühispangast taotleda Tallinna linna intressitoetusega korteriühistute renoveerimislauenu. See on mõeldud Tallinna korteriühistute renoveerimiseks ja rekonstrueerimiseks. Tänu Tallinna linna intressitoetusele on lõplik laenuintress Ühispangas 1,78% neile korterelamutele, milles on 90% Tallinna elanikke. Laenu tagasimakse perioodiks 5 aastat,

„See on juba kolmas aasta, kus Eesti Ühispank pakub Tallinna korteriühistutele soodsamalt laenu. Kiirustada soovitame ka neil ühistutel, kes on mõelnud energiasäästlikule renoveerimisele ning soovivad kaasa lüüa Ühispanga ja Eesti Korteriühistute Liidu ühisprojektis KERK (Kompleksne Energiasäästlik Renoveerimine Korteriühistutele),“ ärgitab ühistuid soodsat laenu võtma Ühispanga Tallinna kontori asedirektor Riho Unt.

Korteriühistutele pakutava renoveerimislauenu maht kasvab Eesti Ühispangas 2004. aastal neli korda. Uut laenu taotlema on tulnud ka need ühistud, kes mõned aastad tagasi esimese laenu võtsid. Kogemus veenis neid, et remondilauenu on kasulik võtta – korraliku katuse ja soojustatud seintega majas tõuseb kõigi korterite väärtus. Omal käel

raha kogumine suuremate remonditööde tegemiseks ei ole mõttekas, sest ehitustööde ja materjalide hinnatõus võib plaanitavad investeeringud lükata teadmatusse tulevikku. Lisaks säästab elamu renoveerimine ja energiasäästlikuks muutmine elanike küttekulusid

On meeldiv, et Tallinna linn toetab oma korterelamut korrastavaid ühistuid juba mitmendat aastat. Ka teised kohalikud omavalitsused on Tallinnast eeskujult võtnud ja peavad korterelamute renoveerimist oluliseks. Korteriühistute renoveerimislauenu taotlemiseks pöörduge lähimasse Ühispanga kontorisse. Täpsemat infot leiab ka meie kodulehelt: [www.eyp.ee/korteriulamulaen](http://www.eyp.ee/korteriulamulaen).

Korteriühistu finantside terviklikuks juhtimiseks pakub Eesti Ühispank ka häid arvelduse ja vabade vahendite paigutamise lahendusi:

Sõlmides otsekorralduse saajalepingu Ühispangas, pakume korteriühistutele mitmeid pangateenuseid 2005 aasta lõpuni eriti soodsalt:

- tasuta otsekorralduse saajalepingu sõlmimine ja ülekan-  
ded
- tasuta siseriiklikud ülekan-  
ded U-Net Business'is
- kasutushoiu aastaintressiga 2,0%

Teie Ühispank

EESTI  ÜHISPANK  
SEB Grupp



**Kalmistu tee 28b,  
11216 Tallinn  
tel: 614 1602  
faks: 614 1603  
GSM: 510 6949  
menpluss@menpluss.ee  
www.menpluss.ee**

**OÜ MENPLUSS**

- TERASKATUSED
- VIHMAVEESÜSTEEMID
- PLEKKSEPATÖÖD

Laki 3  
10621 Tallinn  
566 97939  
tel: 6591921  
faks: 6833528  
karso@sol.ee

**KARSO Ehitus OÜ**

**Komplekslahendused Teie probleemidele**

SOODUSTUS  
KUNI 5%

**Trepikodade remont:**

- + pindade parandus ja värvimine
- + uste ja akende vahetus
- + fonolukkude paigaldus

**Fassaaditööd:**

- + soojustus
- + värvimine
- + rõdude remont

**Santehnilised tööd:**

- + püstikute vahetus
- + veemootjate taastamine

- TÄNAVA- JA ÄÄREKIVIDE PAIGALDUS
- PARKLATE JA KÖNNITEEDE EHTUS
- HALJASTUSTÖÖD

**OÜ Landr Grupp**  
Tel: 6654151 (üldinfo)  
GSM: 55655822 (spetsialist)  
E-mail: [landrgrupp@starline.ee](mailto:landrgrupp@starline.ee)



Telli e-arve! E-arve on aegasäästev, mugav ja keskkonnasõbralik.

E-arvet saad tellida e-postiga

info@ragnsells.ee

info@ragnsells.ee • www.ragnsells.ee • üle-eestiline infotelefon 15 155

HEA UUDIS

# OLLY PLEKIKESKUS

## EESTI VAJAB KORRALIKKU KATUST!



PROFIILPLEKI JA LISATARVIKUTE MÜÜK, PLEKKSEPATÖÖD, KATUSTE EHITUS, VIHMAVEESÜSTEEMIDE VALMISTAMINE

#### TALLINN

Männiku tee 101, 11215 Tallinn  
tel/faks 655 9902, GSM 5344 3388  
tallinn@olly.ee

#### TARTU KONTOR JA LADU

Sepa 19, 50113 Tartu  
tel 736 2549, faks 736 2504  
tartu@olly.ee

#### RAKVERE

Narva tee 19 a, 44313 Rakvere  
tel/faks 322 0797, GSM 522 0503  
rakvere@olly.ee

#### LADU

Kassinurme küla, 49201 Jõgevamaa  
tel/faks 776 3630  
GSM 5398 3916

[www.olly.ee](http://www.olly.ee)

## Rämpspost

Paberrämpsposti ehk tellimata reklaam on kõigile tuttav. Selle hulka kuuluvad põhiliselt läikival paberil värvilised toote ja teenuste reklaamid. Tellimata reklaami kasutegur on vaid 4% ning seetõttu rändab 2/3 kogu toodetud paberist reklaam-, pakendi- ja ajakirjanduspaberina peale väga lühikest kasutusajaga otse prügikasti.

Eesti Noorte Looduskaitse Ühing kutsub kõiki lugejaid üles vabanema tellimata reklaamist. Nii saab mõjutada reklaamitootjaid raiskama vähem paberit, trükkivärvi ja transporti.

Selleks, et vabaneda tellimata reklaamist helista lähimas postkontoris või täida vorm internetis [www.enly.ee](http://www.enly.ee) ja pane oma postkastile otsepostitajaid tõrjuv kleebis, mis on kaasas „Korteriühistuga“.

**Allan Kokkota**

Eesti Noorte Looduskaitse Ühingu juhatuse liige  
allan.kokkota@mail.ee

## SENTURA OÜ

- sanitehnilised tööd, kõikide torustike ja sanseadmete vahetus
- soojustehnilised tööd
- varikatused
- hoonete hooldus
- avariiteenistus

Punane 56, 13619 Tallinn  
Tel.: 635 2272 • Faks: 635 2430  
GSM: 50 21 662  
e-mail: [sentura@hot.ee](mailto:sentura@hot.ee)



Telli e-arve! E-arve on aegasäästev, mugav ja keskkonnasõbralik.

E-arvet  
saad tellida  
veebist

[www.ragnsells.ee](http://www.ragnsells.ee)

HEA UUDIS

[info@ragnsells.ee](mailto:info@ragnsells.ee) • [www.ragnsells.ee](http://www.ragnsells.ee) • üle-eestiline infotelefon 15 155

# Julianus Grupp vabastab teid ebameeldivast lisategevusest

Julianus Grupp pakub krediidikorralduse ja debitorsete võlgnevustega seotud teenuseid. Need võimaldavad meie Klientidel keskenduda põhitegevusele ning jätta ebameeldivad, aeganõudvad ja kulukad maksevaldlused meie hooleks.

Igale Kliendile pakutavad teenused töötame välja temaga koostöös. Me arvestame konkreetse tegevusvaldkonna eripära ja vajadusi. Julianus Grupi enamkasutatavad teenused on:

## Võlgade sissenõudmine

Sellega tegeleb **Julianuse Inkasso Agentuur AS**, mis on Eesti vanim ja kogenuim inkassofirma. Me pakume teenuseid juba aastast 1994. Praegu on Julianus Inkasso juhtiv inkassoteenuste pakkuja Eestis. Oleme käibe poolest sellel turul esimesel kohal. Võlgade sissenõudmine toimub kahel viisil:

**Nõude loovutamise lepingu alusel** - Klient loovutab nõude Julianus Inkassole lepingus fikseeritud perioodiks ja selle vältel on Julianus Inkasso nõude täieõiguslik omanik;

**Esinduslepingu alusel** - Julianus Inkasso tegutseb võlanõude protsessis volituse alusel Kliendi esindajana ja nõude omandiõigus ei muutu.

Praktiline tegevus on tõestanud, et võlglaste reageerivad kolmanda osapoolte nõudmistele tulemuslikumalt. Julianus Inkasso teenuste kasutamise eeliseks on ka meie kogunud ja väga hea väljaõppe saanud nõudekäsitlejad ning meie kasutuses olev parim kohalike võlgnike andmebaas.

## Informatsioon

Võlgade sissenõudmine on Kliendi jaoks enamasti ebameeldiv tegevus ja kasulik oleks võlgnevuse tekkimist üldse vältida. Seepärast pöörame tähelepanu ka võlgade tekkimist ennetavale tegevusele. Selleks võimaldame püsiklientidele ligipääsu oma mahukale võlgnike andmebaasile. Meiega eelnevalt sõlmitud infolepingu alusel on võimalik saada teavet võlgniku ja tema maksevõime kohta e-maili teel.

## Esindamine kohtulikus menetluses

Me pakume oma Klientidele võimalust esindada neid nii hagi- kui ka pankrotimenetluses. Kohtulikus menetluses teeme eelnevalt täieliku juriidilise analüüsi võlgnevuse aluseks olevate dokumentide kohta. Seejärel koostame kohtule hagi- või pankrotiavalduse ja esindame Klienti kogu kohtuliku menetluse käigus. Hagimenetluse lõppedes edastame vajadusel paberid kohtutäituri büroole täitemenetluse algatamiseks. Pankrotimenetluse korral esindavad Julianus Inkasso juristid Klienti võlausaldajate üldkoosolekutel ja

vajadusel kuuluvad meie esindajad ka pankrotitoimkonna koosseisu.

## Julianus Grupi tegevuse põhimõtted

### Suhtlemine võlgnikega

Julianus Grupp kasutab kogu maailmas tunnustatud ning seaduslike meetodeid, mis ei riiva meie Klientide mainet, kuid aitavad neil vähendada võlgade hulka. Meie nõudekäsitlejad hoolitsevad selle eest, et suhted võlgnikega ei pingestuks liigselt ning tegutsevad eesmärgiga leida kõiki osapooli rahuldav lahendus. Meie põhieesmärgiks on täita Kliendi soov kiiresti ja kvaliteetselt pidades ühtlasi silmas ka vajadust säilitada teineteisemõistmine ja vastastikune heasoovlik suhtumine.

### Suhtlemine Kliendiga

Igale Kliendile määratakse personaalne kliendihaldur, kellega koos valitakse välja sobiv teenustepakett, konkreetse nõude parim menetlemise viis ja teenuse hind. Kliendihaldur on kursis kõigi oma Kliendi edastatud tööde menetlusega. Seega on Kliendil võimalus saada informatsiooni igal ajal ja ühelt inimeselt.

Ülevaatlik teave on kättesaadav ka meie **püsikliendi liidesest** internetis **www.julianus.ee**. Meie koduleheküljelt võite jälgida reaajas Teie poolt Julianus Inkassole antud nõudeid, nende suurust, loovutamise aega, tasumist, aruandluse menetluskäiku.

### Teenustasud

Võlgnevuse sissenõudmisel kohtuvälisel menetlusel sõltub teenustasu protsentuaalne suurus nii nõude vanusest kui ka võlasumma suurusest ning see määratakse kindlaks meie teenuste hinnakirja alusel ning fikseeritakse iga võlanõude puhul eraldi kirjaliku kokkuleppena.

Kohtuliku menetluse puhul lepitakse kulutuste (riigilõiv, notaritasu, esindustasu kohtus jne.) kandmine poolte vahel kokku eraldi.

### Meie kliendid

Meie Klientideks on edukad ettevõtted nagu EMT, Elion Ettevõtted, Tele2, Starman, N-Terminal Grupp, Falck Eesti, Eesti Statoil, Hydro Texaco Eesti, Estravel, ETK Leib, Kalev, Tulika Grupp, NCC Industri Eesti, Tridens, Fanaal, Silja Line, Valior, Tartu Õlletehas, Viru Õlu, Baltic Color, Pekkaniska Eesti, Dunkri Kaubanduse, Estiko, Lindström Eesti, Glaskek, Plastmerk, Kaupmees & Ko jne.



**KÕIK  
LIPPUDEST**

**LIPUD, MASTIVIMPLID  
LIPUVARDAD, VARDAHOIDJAD,  
LIPUMASTID**

**Lipuvabrik OÜ**  
Kopli 81, Tallinn 11713  
Tel. 6684 272 Faks 6684 273  
info@lipuvabrik.ee www.lipuvabrik.ee



**Telli e-arve! E-arve on aegasäästev,  
mugav ja keskkonnasõbralik.**

**E-arvet  
saad tellida  
e-postiga**

**info@ragnsells.ee**

**UUA UUDIS**

**info@ragnsells.ee**

info@ragnsells.ee • www.ragnsells.ee • üle-eestiline infotelefon 15 155





# Igal probleemil on lahendus

- Kohtuväline võlgade sissenõudmine
- Võlanõuete ost
- Võlgade ja võlgnike analüüs
- Äripartneri andmete kontroll
- Meeldetuletusteenus ehk krediidihaldus
- Juriidiline nõustamine
- Esindamine kohtulikus menetluses
- Täitemenetluse jälgimine
- Varade realiseerimine
- Käibemaksu tagastamine välisriikidest

Julianus Grupp AS  
Jõe tn. 3, 10151 Tallinn  
Tel: 6814 400  
Faks: 6814 401  
E-mail: inkasso@julianus.ee  
www.julianus.ee

**CASHBACK**

käibemaksu tagastamine välisriikidest



Telli e-arve! E-arve on aegasäästev,  
mugav ja keskkonnasõbralik.

E-arvet  
saad tellida  
veebist

**www.ragnsells.ee**

**HEA UUDIS**

info@ragnsells.ee • www.ragnsells.ee • üle-eestiline infotelefon 15 155

## Säästev eluviis - majanduslikult kasulik ja keskkonnasõbralik

Inimtegevust iseloomustab alati millegi aeg-ajalt ülejäämine või mõne asja kastuks muutumine. Keskmise tallinlane toodab ligikaudu 400 kg prügi aastas, millest suurem osa rändab prügimäele.

Jäätmete hulga vähendamiseks on parim viis tähele panna, mida poest ostate. Umbes 1/3 jäätmetest moodustavad igasugused pakendid. Kõigi majaelanike ühine pingutus tagab korteriühistule pikapeale märkimisväärse rahalise säästu, sest prügivedu kallineb ning määravaks muutub tekke vähendamine ja sorteerimise aste.

Lihtsaimad soovitusel - ostke kvaliteetseid asju, sest nende kasutusiga on pikem. Vältige poes liigseid kilekotte ja plastpakendeid - pigem kasutada olemasolevaid korduvalt, sest siis pole vaja uusi pakendeid pidevalt prügikasti visata.

Sama oluline on ka paberi ja taara asetamine spetsiaalkonteineritesse ning ohtlike jäätmete viimine vastuvõtupunkti (info Tallinna kodulehel).

Eesti energiatootmisega kaasnevad märkimisväärsed keskkonnamõjud. Kui arvestada elektrijaamades tekkiv põlevkivituhk jäätmete hulka, siis on eestlased Euroopas

jäätmetekke edetabelis esikohal. Iga kWh tootmiseks kulub ca 1,5 kg põlevkivi ja 158 l vett. Lihtsaimad võtted on puhastada lambid, et nominaalvalgus oleks tugevam, kasutada A-klassi kodumasinaid ja lülitada elektroonika täiesti välja (mitte jätta ooterežiimile). Tähelepanelikkus pliidi õigeaegsel väljalülitamisel ja valguse enda järel kustutamine annab lisaefekti.

Vee kasutamisel võivad elanikud oluliselt säästa kasutades vanni asemel dušši. Vanniskäimine kulutab 4-korda enam vett kui 5-minutiline dušši kasutamine. Uskumatult suure veekao võivad põhjustada ka tilkuvad kraanid või jooksev WC pott. Lekke tõttu võib minna raisku ööpäevas kuni 30 l vett, kuus moodustab see peaaegu terve tonni!

Me kõik saame midagi teha selleks, et oma senist eluviisi muuta. Paljud lihtsad asjad, mis meie mugavusi kuigi olulisel

määral ei mõjuta, tagavad järgmistele põlvetele, kaaskodanikele ja eelkõige meile endile parema elu.

### Meelespea korteriühistu infotahvlile:

- + Välti liigse pakendiga tooteid, nii tekitab vähem jäätmeid
- + Sorteeri vanapaber ja taara spetsiaalkonteineritesse, sest nende tühjendamine on odavam
- + Ohtlikud jäätmed ohtlike jäätmete vastuvõtupunkti ([www.tallinn.ee](http://www.tallinn.ee))
- + Kustuta enda järelt tuled
- + Lülita elektroonikaseadmed ooteseisundist täiesti välja
- + Paranda jooksvad kraanid ja WC- pott
- + Vali vanni asemel dušš
- + Kasuta auto asemel jalutamist, jalgratast või ühistransporti



Foto: Allan Kokkota. Pildil "Jäätmete sorteerimine on loomulik!"

**Allan Kokkota**

Eesti Rohelise Liikumise  
säästva tarbimise töörühma koordinaator  
[allan.kokkota@mail.ee](mailto:allan.kokkota@mail.ee)

<b>KATUSED</b>	-rullmaterjal	Tehtud 45 KÜ katust, järelmaksuvõimalus Pärnu, tel: 444 5708 e-mail: <a href="mailto:ttbg@hotmail.ee">ttbg@hotmail.ee</a>	1993
	-profiilplekk		<b>TTBG</b>
	-asbestivaba eterniit		
	-bituumensindel		

	<b>Telli e-arve! E-arve on aegasäästev, mugav ja keskkonnasõbralik.</b>	<b>UUE UUDIS</b>
	E-arvet saad tellida e-postiga <b><a href="mailto:info@ragnsells.ee">info@ragnsells.ee</a></b>	
<a href="mailto:info@ragnsells.ee">info@ragnsells.ee</a> • <a href="http://www.ragnsells.ee">www.ragnsells.ee</a> • üle-eestiline infotelefon 15 155		

## Käivitus uus e-arvete portaal – www.arved.ee

15 suurema arveid saatva ettevõtte ja viie pangaga koostöös käivitus tänasest uus e-arvete internetiportaal [www.arved.ee](http://www.arved.ee), mille vahendusel saavad kõik eraisikud kiirelt ja mugavalt vahetada paberarved elektroonilisteks.

“Portaali idee seisneb selles, et kõik e-arved on kolme hiirekliki kaugusel,” ütles [www.arved.ee](http://www.arved.ee) eestvedaja, Itella AS tegevdirektor Mait Sooaru. Portaali märksõnad on lihtsus, kiirus ja mugavus, mille poolest on avatav portaal ainulaadne kogu Euroopas. Sellega soovivad portaali käivitajad viia Eesti eraisikute e-arvete edukuselt üheks juhtivaks riigiks Euroopas.

Itella andmetel saadavad täna Eesti ettevõtted keskmiselt 5% arvetest elektroonilistena. [www.arved.ee](http://www.arved.ee) eesmärgiks on aasta lõpuks seda arvu vähemalt kahekordistada. “Loodame uuest mittetulunduslikust internetiportaalist uut edukat sammu Eesti e-edu loos,” ütles Sooaru.

E-arvete tellimiseks uuest portaalist on inimestel vajalik end kõigest autentida ID kaardi abil või internetipankade vahendusel ning valida kanal, kuhu e-arveid soovitakse saada. E-arveid on võimalik tellida nii e-posti aadressile kui internetipankadesse. Viitenumbreid ega lepingute numbreid ei ole tarvis teada. E-arvete tellimine on tasuta.

Portaaliga on juba liitunud esimesed 15 ehk enamik Eesti suuremaid arveid saatvaid ettevõtteid: Eesti Energia, Elisa Andmesideteenused, Elisa Mobiilsideteenused, ERGO Kindlustus, Fortum Elekter, Hansa Liising, Hydro Texaco, Neste, Rocca al Mare Kool, Sampo Liising, Starman, Statoil, Tallinna Küte, Tele2, Ühispanga Elukindlustus. Autentida on end võimalik Hansapanga, Krediidipanga, Nordea, Sampo ja Ühispanga klientidel ning ID-kaardi omanikel.

Liitunute nimekirjale on oodata täiendust juba lähiajal ning kord oma jah-sõna öelnud inimesed hakkavad tulevikus liituvate ettevõtete e-arveid saama automaatselt.

“Seetõttu soovitame kindlasti portaaliga liituda ka nendel inimestel, kellel e-arved juba tellitud on,” ütles Sooaru.

Iga kuni 1. aprillini [www.arved.ee](http://www.arved.ee) vahendusel tellitud e-arve eest istutatakse sel kevadel riigimetsa üks puu. „Arvutist e-arveid vaadates hoiame kokku märkimisväärse hulga paberit. See aga tähendab, et suur hulk puid jääb metsa kasvama,” ütles Mait Sooaru.

Itella AS (endise nimega Eesti Maksekeskuse AS) on 1997. a. asutatud arveldusteenuseid osutav ettevõtte, mis käsitleb igakuiselt üle 2 miljoni arve. Arveldusteenuste hulka kuuluvad arvete trükk, ümbrikustamine, e-arved ja otsekorraldusteenused koostöös suurimate Eesti pankadega, dokumentide elektrooniline arhiveerimine ja muud massarveldusteks vajalikud teenused. Lisaks osutatakse erinevaid otsepostitusteenuseid. 2004. a. omandas Soome Post ettevõtte 100%-lise osaluse SwedGiro AB'lt. Itellas töötab 40 inimest ja 2004. aasta käive oli 114 miljonit krooni.

Täiendav informatsioon:

**Mait Sooaru**

Itella AS tegevdirektor

Tel. 651 9000

GSM: 50 19 533

e-post: [mait.sooaru@itella.com](mailto:mait.sooaru@itella.com)

**Eva Palu,**

[www.arved.ee](http://www.arved.ee) projektijuht

GSM: 51 04 827

e-post: [eva.palu@emk.ee](mailto:eva.palu@emk.ee)

[www.arved.ee](http://www.arved.ee)



**fonolukkude  
paigaldus  
ja teenindus**

**установка  
и обслуживание  
домофонов**

Mustamäe tee 3 - 35, 10615 Tallinn  
Tel: 656 3711; 656 6370; 551 2033  
Faks: 656 3711  
[www.eltis.ee](http://www.eltis.ee); e-mail: [info@eltis.ee](mailto:info@eltis.ee)



**Telli e-arve! E-arve on aegasäästev,  
mugav ja keskkonnasõbralik.**

E-arvet  
saad tellida  
veebist

**www.ragnsells.ee**

info@ragnsells.ee • [www.ragnsells.ee](http://www.ragnsells.ee) • üle-eestiline infotelefon 15 155

**UUE UUDIS**

## Hansapank annab korteriühistutele laenu intressimääraga alates 0,48%

Hansapank võitis Tallinna linna konkursi intressitoetusega laenu väljastamiseks ning saab seetõttu pakkuda korteriühistutele laenu intressimääraga alates 0,48%. Kuna intressitoetusega seotud lepingutel sõltub intress laenuperioodi pikkusest, siis 0,48% on kolmeaastase laenulepingu intressimäär, viieaastase lepingu puhul on intressimäär 1,78% ning kümneaastase puhul 2,77%.

Hansapank sai Tallinna linnalt korteriühistute intressitoetuks enda käsutusse suurima osa ehk 2 miljonit krooni. Selle arvelt saab soodusintressiga laene väljastada kuni 40 miljoni krooni ulatuses.

Arvestades ühistu laenu keskmiseks suuruseks 800 000 krooni, jätkub toetussummast umbes 50 korteriühistule.

Kui ühistul on praegu renoveerimisplaanid ettevalmistamisel, soovitame tal kindlasti kohe pangaga ühendust võtta, et kasutada soodsaid laenuvahendeid ja ennast toetuse tingimustega kurssi viia. Eriti tasuks aga rutata korteriühistutel, kes planeerivad kompleksset renoveerimist koos energiasäästu meetmetega, sest suurema laenusumma puhul on soodsam intressimäär märgatavam.

Kontakt:

**Felor Sepp**  
Tel 613 2726  
Felor.Sepp@hansa.ee

**Julia Rjumina**  
Tel 613 2063  
Julia.Rjumina@hansa.ee



**EMAILE**  
EWV TR.

- \* vuukide soojendus ja hermetiseerimine
- \* epoksiidpõrandate paigaldus, taastamine
  - \* ehitus- ja remonditööd
  - \* fassaaditööd ja tarvikud
  - \* kõrgtööd
- \* katuste puhastamine lumest ja jääpurikatest
  - \* rõdupilirete remont ja värvimine
  - \* malmvannide taastamine

---

- \* герметизация панельных швов
- \* эпоксидные полы и их реставрация
- \* ремонтно-строительные работы
- \* малярные и фасадные работы
- \* высотные работы (альпинисты)
- \* очистка крыш от снега и сосулек
- \* ремонт и покраска ограждений балконов
- \* восстановление чугунных ванн

**OÜ EMAILE**  
Jakobsoni 14, 10128 Tallinn  
Tel./faks: 656 3778 • GSM: 56 564 778  
e-mail: emaile@hot.ee



**ELMERIAN GRUPP**

A.H. Tammsaare tee 89  
Tel.: (+372) 660 33 40  
Fax.: (+372) 660 33 44  
Mob.: (+372) 53 456 112  
www.elmerian.ee

**ELEKTRITÖÖD**

- PROJEKTEERIMINE
- ELEKTRIPAIGALDISTE RENOVEERIMINE
- VALGUSTUSE REKONSTRUEERIMINE
- MAGISTRAALLIINDE VAHETUS
- MAANDUSEKONTUURI TEOSTAMINE



**ЭЛЕКТРИЧЕСТВО**

- ПРОЕКТИРОВАНИЕ
- РЕНОВАЦИЯ ЭЛЕКТРОУСТАНОВОК
- РЕКОНСТРУКЦИЯ ОСВЕЩЕНИЯ
- ЗАМЕНА ЭЛ. МАГИСТРАЛЕЙ
- СТРОИТЕЛЬСТВО ЗАЗЕМЛЕНИЯ

**SANTENNILISED TÖÖD**

- KÜTE, VEEVARUSTUS, KANALISATSIOON
- VEEARVESTITE TAA TLUS JA PAIGALDUS
- KÜTTESÜSTEEMIDE JA BOILERITE LÄBIPESU

**САНТЕХНИЧЕСКИЕ РАБОТЫ**

- ОТОПЛЕНИЕ, ВОДОСНАБЖЕНИЕ, КАНАЛИЗАЦИЯ
- УСТАНОВКА И ПОВЕРКА ВОДЯНЫХ СЧЁТЧИКОВ
- ПРОМЫВКА СИСТЕМ ОТОПЛЕНИЯ И БОЙЛЕРОВ



**ABC HALDUS**

- haldusteenused
- raamatupidamine
- elektrikitööd
- услуги управления
- бухгалтерия
- электрические работы

600 1521  
56 459 188  
info@abchaldus.ee  
www.abchaldus.ee



**Telli e-arve! E-arve on aegasäästev, mugav ja keskkonnasõbralik.**

E-arvet saad tellida e-postiga

**info@ragnsells.ee**

**UUE UUDIS**

info@ragnsells.ee • www.ragnsells.ee • üle-eestiline infotelefon 15 155

# Kindlustada tasub kogu maja

Toimetuse nõuanne

Oma korter on paljudel korteriomanikel kindlustatud. Kui aga juhtub midagi kaasomandisse kuuluva varaga, jääb kindlustamata maja korral kogu korrastamisega seotud kulu kõigi ühistuliikmete kanda. Kuid elu näitab, et ikka võib midagi juhtuda – näiteks rebib torm majalt katuse ja läbijooksev vihmavesi rikub teie korteri. Samuti võib vandalismi tõttu kannatada trepikoda või muud ühisomandisse kuuluvad majaosad. Ka tulekahjusid juhtub ühiskasutuses olevates ruumides.

Maja kindlustus puudutab kõiki ühiskasutuses olevaid majaosi – kõike seda, mis jääb korteriseintest väljapoole. Maja kindlustus katab näiteks selle, kui läbi katuse sadanud vesi korteri ära rikub. Suure kortermaja kindlustus ei ole ka liiga kallis. Näiteks 60 korteriga paneelmaja aastane kindlustusmaks ligi 6000 krooni, mis teeb ühe korteri aastaseks kindlustuskuluks 100 krooni (igakuine lisamaks alla 10 krooni). Jaanuarist kehtimahakanud muudatus korteriomandiseaduses lubab igal korteriomanikul nõuda maja kindlustamist. Juba moodustatud korteriühistutes peab ka üldkoosolek sellega nõustuma. Kui üldkoosolek hääletab ühe omaniku poolt nõutud maja kindlustuse nõudele vastu, võib viimane pöörduda kohtusse.

Toimetus soovib maja igal juhul kindlustada. Niikui on see vajalik pangalaenu taotlemiseks, kuid ega õnnetus hüüa tulles. Kindlustus aitab korvata tekkinud kahjud.

Allikas: „Postimees“ 29.12.2004.

**Kõrgkvaliteet sõbrahinnaga!**

PVC aknad  
Paigaldus  
Viimistlus

**GARMAHIS**

Tammsaare tee 116,  
(Mustamäe Kaubanduskeskus)  
tel 6979 832  
Punane tee 18,  
tel 6052 743

[www.garmahis.ee](http://www.garmahis.ee)

**Kõrgkvaliteet sõbrahinnaga**

- \* trepikodade remont
- \* otsaseinte soojustamine
- \* katuste renoveerimine
- \* rõdude remont
- \* ремонт подъездов
- \* утепление фасадов
- \* реновация крыш
- \* ремонт балконов

**GARMAHIS**

Tammsaare tee 116  
tel 697 9832  
faks 697 9842  
GSM 55 533 781  
Punane 18  
6052743; 605 2733  
633 4643

**OÜ Meniveks**

teostab korterites ja elamutes alljärgnevat töid:

- saniteerimised tööd
- plasttorude paigaldamine
- kanalisatsioonitorustiku remont, väljavahetamine
- veemootjate paigaldamine, taatlemise organiseerimine
- saniteerimise seadmete paigaldamine
- soojusvahetite ja kütletorustiku läbipesu ning survestamine

Maistra 48-107 b, 13812 Tallinn  
Tel./faks: 621 8017 • GSM: 52 45 021  
e-mail: [meniveks@hotmail.ee](mailto:meniveks@hotmail.ee)

**Kõrgkvaliteet sõbrahinnaga!**

- Trepikojauksed
- Klaas-metalluksed
- Tuletõkkeuksed
- Fonosüsteemid
- Postkastid

**GARMAHIS**

Tammsaare tee 116,  
(Mustamäe Kaubanduskeskus)  
tel 6979 832  
Punane tee 18,  
tel 6052 743

[www.garmahis.ee](http://www.garmahis.ee)

**ELMERIAN GRUPP**

- KINNISVARA HOOLDUSTEENUSED  
- ОБСЛУЖИВАНИЕ НЕДВИЖИМОСТИ

A.H. Tammsaare tee 89 Tel.: (+372) 660 33 40  
[www.elmerian.ee](http://www.elmerian.ee) Mob.: (+372) 53 456 112

**Telli e-arve! E-arve on aegasäästev, mugav ja keskkonnasõbralik.**

E-arvet saad tellida veebist

**www.ragnsells.ee**

**HEA UUDIS**

info@ragnsells.ee • [www.ragnsells.ee](http://www.ragnsells.ee) • üle-eestiline infotelefon 15 155

## Tempsi fassaadiplaadid



**Toru Abi**  
**KIIRE ABI vajalikul hetkel**

- ⊕ santehnilised- ja torutööd
- ⊕ veevarustuse, kanalisatsiooni ja küttesüsteemide avariide likvideerimine
- ⊕ kanalisatsioonitrasside survepesu
- ⊕ fekaalide väljavedu
- ⊕ kanalisatsiooni ummistuste likvideerimine
- ⊕ elektritööd
- ⊕ elektriavariide likvideerimine
- ⊕ torustike videouuringud
- ⊕ SUUREMAID TÖID TEOSTAME ÜLE-EESTILISELT

**TEENINDAME  
 ÖÖPÄEVARINGSELT**  
 Dispetšer Tallinnas:  
 648 2200, 511 6622

## Elamuühistust korteriühistuks

1967. a. asutati elamuehituskooperatiiv „Tuljak“ (Mustamäe tee 100). Seoses muudatustega seadusandluses ja elamu renoveerimiseks laenu saamiseks reorganiseeriti see 1996. aastal elamuühistuks „Tuljaku Maja“ ning sellena tegutsesime 2005. a. veebruarikuuni. Elamuühistus ei kuulu korter ühistu liikmele, vaid ainult osamaks (liikmelisuse alusel on antud ühistu liikmele kasutada vastav korter), juhatause pädevusse kuulub ühistu liikmete vastuvõtmine ja väljaarvamine. Korteriühistu on aga korteriomanike mittetulundusühing. Elamuühistu „Tuljaku Maja“ 28. mai 2003. aastal toimunud üldkoosolekul otsustati reorganiseerida see korteriühistuks, samuti otsustati ühistule kuuluv kinnistu jagada korteriomanditeks ning seejärel jagada need ühistu liikmete vahel.

Kuna elamuühistu oli juba maa erastanud ja kinnistusse kantud, sai elamuühistut reorganiseerida korteriühistuks ainult sel teel, et elamuühistu tuli likvideerida ning asutada seejärel korteriühistu. Vastavalt „Mittetulundusühingute seadusele“ ja elamuühistu „Tuljaku Maja“ põhikirjale võib ühistu lõpetamise otsuse vastu võtta üldkoosolek, kui otsuse poolt on hääletanud 2/3 koosolekul osalenud liikmetest või nende esindajatest. Elamuühistu lõpetatakse likvideerimismenetluse teel.

Samal üldkoosolekul valiti likvideerijad (kolm inimest juhatause liikmete hulgast) ja elamuühistu vara otsustati jaotada ühistu lõpetamise ajal selle liikmeteks olnud isikute vahel. Edaspidiste toimingute juriidiliselt õige tegemiseks otsustati sõlmida kinnisvarabüroo „Tipoliin“ juristiga käsundusleping. Seejärel reserveeriti notaribüroos aeg ning esitati üldkoosoleku protokoll koos osavõtjate nimekirjaga, kinnistusregistri

**dryvit** - Fassaadimaterjalid - Majade ehitus  
 - Majade soojustamine - Ehitussüsteemid AAB

Suur-Sõjamäe 31, 11415 Tallinn  
 tel: 621 2025, faks: 600 7873  
 info@dryvit.ee, www.dryvit.ee

**Telli e-arve! E-arve on aegasäästev, mugav ja keskkonnasõbralik.**

E-arvet saad tellida e-postiga **info@ragnsells.ee**

**UUE UUDIS**

info@ragnsells.ee • www.ragnsells.ee • üle-eestiline infotelefon 15 155

väljavõte, eksplikatsioonid ja plaanid, ühistu liikmete nimekiri (nimi, isikukood, korteri number, mõttelise osa suurus) ning passide või isikutunnistuste koopiad. Need toimingud võtsid aega üle poole aasta ning 28. novembril 2003. aastal esitati notaribüroos likvideerijate poolt alla kirjutatud avaldus Tallinna Kinnistusosakonnale kinnistu jagamiseks korteriomanditeks ja vastavate kinnistusregistriosade avamiseks. Samal ajal koostati notariaalselt tõendatud volikiri ühele likvideerijale esindamiseks elamuühistut kõikide vajalike toimingute tegemisel, et kolm likvideerijat koos ei peaks igal korral vastavatele dokumentidele alla kirjutama. Kuna meil oli sõlmitud seoses maja renoveerimisega laenuleping pangaga 1997. aastal kümneks aastaks, siis esitasime taotluse jagada olemasolev hüpoteek osahüpoteekideks. Sõlmisime 10. novembril 2003. aastal pangaga täiendava kokkuleppe laenulepingule ja uue pandilepingu.

Seejärel kinnitasid likvideerijad 19. mail 2004. aastal notaribüroos elamuühistut vara jaotusplaani ning asuti ette valmistama kinnisomandi üleandmise asjaõiguslepingute sõlmimist. Selleks koostati notaribüroos käimise graafik (korraga 5 kuni 15 inimest). Esimene rühm korteriomandikke käis notaribüroos 15. juunil ja viimane 16. detsembril 2004. aastal. Kuna ühistus on 119 korterit, siis võttis see peaaegu pool aastat aega. Ükshaaval kinnistati korteriomandid ühistu liikmete nimele.

5. novembril 2004. aastal toimus elamuühistut „Tuljaku Maja“ üldkoosolek, kus otsustati järelejäänud vara jagamine ja elamuühistut dokumentatsiooni hoiustamine.

Samal päeval toimus ka Korteriühistut Mustamäe tee 100 asutamiskoosolek, kus valiti korteriühistule nimi, kinnitati põhikirja, valiti juhatus, volinikud ja revisjonikomisjon. Koosolekul osales 116-st korteriomandist 83. Korteriühistut asutamise poolt ja põhikirja kinnitamise poolt olid kõik 83 koosolekul osalenud korteriomandit (vastu hääli ega erapooletuid ei olnud).

Ühistu juhatuse esimene koosolek toimus 9. novembril 2005. a., kus valiti juhatuse esimees. Alk kirjade tõendamiseks käisid kõik juhatuse liikmed 18. novembril 2004. aastal notaribüroos. Korteriühistut registreerimisel tellisime Tallinna Linnakohtu registriosakonna registriandmete väljatrüki (nn. B-kaart) ja pitsati.

Kuna elamuühistut reorganiseerimisel korteriühistutuks muutus ka registrikood, siis tuli sulgeda seni kasutusel olnud arveldusarve pangas ning avada uus. Arveldusarvel olnud vahendid kandsime vastavalt üldkoosoleku otsusele üle korteriühistut arveldusarvele. Elamuühistut „Tuljaku Maja“ lõppbilansi ja korteriühistut Mustamäe tee 100 algbilansi koostasime seisuga 6. jaanuar 2005. a. ning esitasime Maksuametile.

16. veebruaril 2005. aastal kirjutasid likvideerijad notari büroos alla elamuühistut kustutamiseks mittetulundusühingute ja sihtasutuste registrist ning samal päeval esitasime selle avalduse Tallinna Linnakohtu registriosakonnale ja sellega on lõppenud elamuühistut „Tuljaku Maja“ reorganiseerimine korteriühistutuks Mustamäe tee 100.

Märtsikuus kutsume kokku korteriühistut Mustamäe tee 100 üldkoosoleku, kus võtame vastu käesoleva aasta majanduskava ja kodukorra ning arutame ühistut ees seisvaid küsimusi.

2005. aasta algul jõustus hooneühistutuseadus, mis tunnistas kehtetuks kõik elamuseaduse sätteid, mis seni reguleerisid elamuühistut liikmeks olemist ja elamuühistut osamaksu võõrandamist. Seni pole aga kehtestatud ühtki hooneühistutuseaduse rakendamise korda (ei ole mittetulundusühingute ja sihtasutuste registri andmete edastamise korda, registri liikmete nimekirja pidamise korda, liikmete nimekirjaga tutvumise ja sellest väljavõtete saamise korda). Notar ei saa kontrollida, kas võõrandaja või pantija on ühistut liige või ei ole. Probleeme on pärimisasjadega ja liikmelisuse registreerimisega.

Meie saime elamuühistut reorganiseerimisega korteriühistutuks enne järjekordset segadust uue vastuvõetud hooneühistutuseaduse rakendamisel edukalt hakkama.



**Jüri Veerits**

Korteriühistut Mustamäe tee 100  
juhatuse esimees  
5. märtsil 2005

**Bledor-Ehitus OÜ**  
**KÕRGEHITUSTÖÖD:**

- \* Paneelvuukide remont
- \* Fassaadisoojustustööd
- \* Viil- ja lamekatuste tööd
- \* Viimistlustööd
- \* Tööstuslik alpinism
- \* Üldehitustööd

Liikuri 42-45, 13618 Tallinn  
tel/faks: 635 0727  
GSM: 56 499 434  
e-mail: bldr@hot.ee

**AURA TRÜKK** **PARIM TRÜKIKODA**  
Laki 12, B-korpus, 10621 Tallinn • tel/faks: 672 0811, 672 0822 • aura@aura.ee • www.aura.ee

**Telli e-arve! E-arve on aegasäästev, mugav ja keskkonnasõbralik.**

E-arvet saad tellida veebist **www.ragnsells.ee**

**UUE UUDIS**

info@ragnsells.ee • www.ragnsells.ee • üle-eestiline infotelefon 15 155

# Korteriühistu liikmed ja nende hääleõigus

Korteriühistutele on saanud aeg üldkoosolekuteks, et kinnitada möödunud majandusaasta tulemused. Ometi korduvad üldkoosolekute läbiviimisel aastast aastasse samad vead liikmelisuse, esindamise ja hääleõiguse tuvastamisel ning hääle arutamisel. Teadmatusest tehtud vead või juhatus liikmete ettearvatud nõksud teevad koosoleku otsused kehtetuteks ja viivad kohtuvaidlustele.

## Korteriühistu liikmed kui isikud

Korteriühistuseadus § 5 lg. 1 sätestab, et korteriühistu liikmeks on kõik ühe või mitme korteriomanditeks jagatud kinnisasja korteriomanikud, vaatamata sellele kas korteriomandi omanik on füüsiline või juriidiline isik. Korteriühistu üldkoosolekul võib osaleda ja hääletada korteriühistu liige või tema esindaja, kellele on antud lihtkirjalik volikiri. Esindajaks võib olla korteriomaniku abikaasa, täisealine perekonnaliige, korteri kaasomanik või teine ühistu liige. Ei tohi piirata mõlemate abikaasade, kes on korteri võrdsetes osades kaasomanikud, koosolekul osalemist. Liikme isiklik osalemine koosolekul ei jäta tema esindajat ilma koosolekul viibimise ja esinemise õigusest.

Kui korteriühistu liige on juriidiline isik (omavalitsus või firma), siis tema seaduslik esindaja võib osaleda koosolekul B-kaardi alusel firma juhatus liikmena, kuid volitatud esindaja osaleb firma juhatus liikme poolt alla kirjutatud kirjaliku volituse alusel. Järelikult isik, kes on ostnud korteri liisinguga, mille puhul korteri omanikuks on liisingufirma, ei saa seda esindada lihtkirjalikul volituse alusel, kuna tal puudub liisingufirmaga ülalkirjeldatud vahekord.

## Korteriomaniku hääl

Korteriomanik on ühistu liige ning tal on kõik liikmelisusest tulenevad õigused ja kohustused vaatamata sellele, kas ta on osamaksu tasunud või mitte. Korteriühistu liikmetele kehtib printsiip - üldkoosolekul annab iga korteriomand ühe hääle, kui korteriühistu põhikirjas ei sätestata teisiti. Piirangud on ette nähtud vaid juriidiliste isikute suhtes - sõltumata talle kuuluvate korteriomandite arvust ei ole juriidilisel isikul korteriühistu liikmete üldkoosolekul osalemisel rohkem kui pooled häältest, kui korteriühistu põhikirjas ei sätestata teisiti.

Korteriühistu liige ei või hääletada, kui otsustatakse temaga või temaga võrdset majanduslikku huvi omava isikuga tehingu tegemist või temaga kohtuvaidluse alustamist või lõpetamist.

Ühistu liikmed või nende esindajad kinnitavad oma osalemist

koosolekul isikliku allkirjaga koosolekust osavõtjate registreerimisnimekirjades, mis on koosoleku dokumentatsiooni lahutamata osa ja tõendab tehingu tegemist.

**NB!** Ärge pange allkirja registreerimisnimekirjale, mis pole vormistatud nõuetekohaselt, eriti kui see pole vajalikult pealkirjastatud. Sellega väldite teie koosolekul registreerimist kinnitava allkirja kasutamist muudel eesmärkidel!

## Piirangud juhatus liikmetele

Korteriühistu juhatus liikmeks võib olla teovõimeline füüsiline isik ning vähemalt pooled juhatus liikmed peavad olema isikud, kelle elukoht on Eestis. Muid piiranguid seadus ette ei näe. Seega korteriühistu otsus, millega juhatus liikmeks ei valitud inimest põhjusel, et ta antud elamus ei ela, on seadusega vastuolus ja kohtu korras vaidlustatav.

Juhatus liikmel, kes ei ole samal ajal ühistu liige, ei ole üldkoosolekul hääleõigust, samuti ei saa talte anda volikirja.

Seadus piirab juhatus liikme hääleõigust ühistu tegevuse mitmetes küsimustes. Nii ei ole juhatus liikmel hääleõigust temaga tehingu tegemisel, näiteks juhatus liikmeks valimisel, lepingu sõlmimisel temaga või temaga võrdset majanduslikku huvi omava isikuga (sugulane, firma), samuti kui otsustatakse juhatus liikme vastu nõuete esitamine või temaga vaidluse lahendamine kohtu teel. Veelgi enam - antud küsimustes hääletamisel ei arvestata juhatus liikmete häält ka koosoleku kvoorumi hulka. See tähendab, et koosolekust osavõtjate arvu vähendatakse vastava arvu inimeste võrra. Samuti ei arvestata ühistu liikmete häält, keda juhatus liige esindab volituse alusel.

## Kuidas oma hääl tühistada

Võib juhtuda, et alles pärast koosolekut mõistsite, et andsite otsusele oma poolthääle eksiteele viiduna või petetuna. Seadus annab teile õiguse oma hääl tühistada (tagasi kutsuda).

Selleks tuleb esitada korteriühistule kirjalik avaldus kuue kuu jooksul päevast, mil selgus pettus või eksitus, kuid igal juhul hiljemalt kolme aasta jooksul arvates koosoleku toimumise päevast.

Sellisel juhul arvestatakse, et häält pole antud. Kui tühistatud hääled mõjutavad otsuse vastuvõtmise võimalust (kvoorum), siis võib koosoleku otsuse tunnistada kehtetuks kohtu kaudu.



Marina Suhnjova  
UÜ Pariteet-MW  
www.pariteet.ee

## OÜ Katusetark

K A T U S E T Ö Ö D

- lame- ja viilkatuste, kivikatuste ehitus, remont ja soojustamine
- kaar- ja viihallide hüdroisoleerimine
- vuugitööd paneelmajadele

Tööd Eesti piires

Liiva2, 80021 Pärnu  
tel: 4425225  
faks: 4425125  
GSM: 5187370

katusetark@katusetark.ee    www.katusetark.ee

## HAABERSTI EHITUS

- ELEKTRITÖÖD
- FONOLUKKUDE HOOLDUS
- FONOLUKKUDE PAIGAUDIS

Haabersti Ehitus OÜ  
Ehitajate tee 109b, 13514 Tallinn  
tel/faks: 640 4887  
GSM: 513 0726  
haaberstiehitus@hotmail.ee

EI 10188525 - 0001    Reg.nr.10188525

Telli e-arve! E-arve on aegasäästev, mugav ja keskkonnasõbralik.

E-arvet saad tellida e-postiga

info@ragnsells.ee

HEA UUDIS

info@ragnsells.ee
www.ragnsells.ee
üle-eestiline infotelefon 15 155



PVC, puit- ja puitaluiniiumaknad

www.glaskek.ee

**GLASKEK**  
Kvaliteetsed ja turvalised aknad

## Aknad Glaskekist

AS Glaskek on suurim avatäiteid (aknaid ja uksi) valmistav ettevõte Eestis. Meil on sellealane kogemus praeguseks juba üle 10 aasta. AS Glaskekil on Eestis kolm PVC-akende, kaks puitakende, kaks alumiinium-klaskonstruksioonide ja üks klaaspaketitehas.

Üha rohkem pööratakse kõikjal tähelepanu energia säästmisele. Suurimad soojakaod hoonetes on tänapäeva normidele mitte vastavate ja amortiseerunud avatäiteid kaudu. Kõige enam põhjustavad kadusid akende ebatihedused ja standarditele mitte vastavad klaasid. AS Glaskek on pidevalt arendanud ja täiendanud firma tooteportfelli, pakkumaks kasutajatele parimaid energiasäästlikke avatäiteid. Meie tootevalikusse kuuluvad plastist, puidust, puitaluiniiumist ja alumiiniumist aknad.

Glaskeki energiasäästlikes akendes kasutatakse selektiivklaasist klaaspaketti, mis suurendab veelgi akna soojapidavust. Kliendi soovil on võimalik aknaid komplekteerida ka teistele nõuetele vastava klaaspaketiga, näiteks suurendatud mürapidavus, suurendatud turvalisus jne. Kõik akende tootmiseks vajalikud pakettid valmistame kohapeal.

Glaskek kasutab akende ja pakettide valmistamiseks kõrgekvaliteetseid materjale, mis on Euroopa suurtootjate poolt sertifitseeritud.

tud. Meil on koolitatud spetsialistid ja moodsad seadmed. See võimaldab suur- või väiketellijale pakkuda kvaliteetset toodangut optimaalsete tähtaegadega.

### Miks tellida aknad Glaskekist?

- Meil on pikaajalised ja suured kogemused korteriühistutega.
- Me suudame toota optimaalsete tähtaegadega ka kõrghooajal hooajal sõltumata tellimuse suuruselt.
- Meil on paindlik ja soodne hinnapoliitika.
- Kõik akendega seotud teenused on võimalik saada ühest kohast alates akende mõõtmisest ja lõpetades aknapalade taastamisega.
- Kõigil meie poolt pakutavatel kaupadel ja teenustel on head garantiitingimused – akendel olenevalt materjalist 2-5 aastat ja ehituslikel töödel 2 aastat.
- Me pakume erinevaid finantseerimise võimalusi.

Üha rohkem tellitakse meilt korteriaknaid kogu ühistule korraga. Tellides koos on ka hind soodsam.

Te võite meid usaldada!

**Janus Luts**  
AS Glaskek Tallinn  
Müügidirektor



**Telli e-arve! E-arve on aegasäästev, mugav ja keskkonnasõbralik.**

E-arvet  
saad tellida  
veebist

**www.ragnsells.ee**

**UUE UUDIS**

info@ragnsells.ee • www.ragnsells.ee • üle-eestiline infotelefon 15 155

# Soovitusi maja fassaadi renoveerimiseks

Fassaadide renoveerimisel on põhiprobleemiks vahendite vähesus tellijal (ühistul, majaomanikul). Seetõttu otsitakse võimalikult odavaid lahendusi, kombineeritakse erinevaid materjale, mis ei pruugi omavahel kokku sobida, jäetakse mingi tööetapp tegemata, segukiht pannakse õhem jms. Esmapilgul tundubki see soodsamana, kuid pikemas perspektiivis võib tulemus olla vastupidine. Kuna lahendus jääb poolikuks või sobimatuks, hakkabki värskelt renoveeritud hoone peagi lagunema ja vajab uuesti remonti. Kaevata pole kellegi peale, sest pole garantiid ja seegi napp ehitajapoolne (kui on) kaks aastat on märkamatult möödunud. Samas ei olegi võimalik näiteks nelja erineva tootja materjalide kooskasutamisel garantiid anda.

maxit Estonia AS pakub valmis lahendusi ning garanteerib nende püsivuse 10-ks aastaks. Garantiid eeldab aga, et on kasutatud õigeid materjale õiges kohas koos professionaalse ehitajaga.

## Kõik algab katusest

Kui katus on korras, peavad ka seinad vastu. Eriti just lamekatusega majade puhul on väga oluline, et vesi oleks juhitud seinast eemale ja et katusel alla tulevad veetorud oleksid terved.

Seega on kõige tähtsam alustada katuse parandamisest või uue katuse ehitamisest ning alles seejärel asuda fassaadi kallale.

Vastavalt rahakoti paksusele ja kahjustuste suurusele tuleks valida sobiv renoveerimise meetod. Tuleb silmas pidada, et põhjalikum remont annab konstruktsioonile kestvama püsivuse ja tuleb pikemas perspektiivis tellijale soodsamgi.

maxit Estonia AS poolt pakutavate Serpo ja maxit toodete sari võimaldab erinevaid remondiivise kõikvõimalikele seinakonstruktsioonidele. Erineva keerukusega renoveerimistödeks on pinnaviimistlus, välisviimistlus koos aluskrohvi remondiga, fassaadisoojustussüsteemide paigaldamine.

## Remont pinnaviimistlusega

See on sobiv juhul, kui soovitakse värskendada maja välisilmet ja aluskrohv on suuremate kahjustusteta. Sellisel juhul on tegemist ülevärvimisega või pritskrohvi puhul uuesti pritsimisega.

Vastavalt aluspinnale tuleks valida ka sobiv värv. Puhtale lubi-krohville sobib ainult hästi veeauru läbilaskev lubivärv (Serpo 249). Lubitsemend-segamörtidele sobivad ka tihedamad ja tugevamad värvid: silikaatvärv Serpo 303, lubitsemendvärv Serpo 244. Tugeva tsementkrohvi ja betooni puhul võib kasutada ka silikoonvärv (maxit Siliconharzfarbe). Juba tehtud ja polümeerikrohvi kaetud soojustussüsteemide ülevärvimiseks võib kasutada ka erinevaid akrüülvärve.

Pritskrohvi uuendamiseks on saadaval erinevate terasuurustega ja valmistoonitud (36 värvitooni) dekoratiivkrohvi segu Serpo Jalolaasti. Selle pealekandmiseks vajaminevat krovhipüstolit ja kompressorit võib küsida maxit Estonia kontorit.

## Kohtparandused

Kui krohvi kahjustused on sügavamad ja esineb välja kukkunud kohti, tuleb tasanduskiht taastada. Sõltuvalt aluspinna materjalist, kõvadusest, reljeefusest ning soovitatavast lõppviimistlusest, tuleks

valida vastavad materjalid ja töövõtted. Ühtset lahendust ei ole ja alati tuleks igale hoonel läheneda individuaalselt. Oluline on jälgida, et parandussegu oleks sama koostisega kui esialgne krohv. Kunagi ei tohi panna tugevamat suurema tsemendisaldusega ja tihedamat krovikihti nõrgemale kihile. Tihe kiht ei võimalda seinal kuivada ja sisse jääva niiskuse tõttu võib lagunemise märke näha juba paari talve möödudes.

Uudistootena võiks mainida hea veeauru läbitavusega ja suure külmakindlusega Serpo Unirenderit, sideaineks lubi ja tsement. Kahanemise kompenseerimiseks ja elastsuse parandamiseks on segusse lisatud fiiberkiudu. Unirender võimaldab kergesti ühekihilisi kuni 5 cm paksusi tasandusi teha. Aknapaalede viimistlemisel jääb ära nn. sisseviskekivi ja mitmeosalise

täitekihi tegemine.

Kui tsementi sisaldav aluskrohv on küll tugevasti seinast kinni, kuid vale värviga värvimise tõttu on pind kaetud kestendava värvi või pragude võrguga, tuleks peale värvist puhastamist kogu pind üle pahteldada ja armeerida võrguga. Selleks sobib üliheade liimivate omadustega kiuline armeerpahtel Serpo 410 TermoUniFix.

## Soojustussüsteemid

Suuremamahulised ja kallimad lahendused sisaldavad täiendavat lisasoojustust. maxit'il on pakkuada 3 erinevat soojustussüsteemi: SerpoTherm, SerpoMin, SerpoRoc. Neist esimeses kasutatakse soojustusmaterjalina EPS ja teistel mineraalvilla. Esimesed kaks on nõ. kerged õhukesed süsteemid, viimane – traditsioonilise kroviviga süsteem raabitvõrgul. Lisatav soojustus on 50...100 mm paksune.

Soojustuse väline pind armeeritakse ja krovhitakse siledaks. Saadav tulem on ideaalne aluspind kõikvõimalike moodsate viimistlusmaterjalidega katmiseks, nagu näiteks hõõrdkrohv (Serpo Scratch või Rillen), kirjukivikrohv (Serpo MinCoat) või siis kivipuruviimistlus.

**Soklite krovvimisel** peaks kasutama tsementkrohve ja vältima lupja segus. Sobivaim toode selleks on Serpo 137 Soklikrohv. Püsivaim pinnaviimistlus selle peale on Vetoniit Kivipuruviimistlus, kus naturaalne kivipuru kleebitakse pinnale värvilise tsemendseguga.

## Üheksa korda mööda ...

Igale majale tuleb renoveerimise puhul lähenda erinevalt. On olemas küll põhiseisukohad, millega arvestada, kuid ometi ei saa anda üheseid ja täpseid juhiseid, mis kehtiksid kõigile ehitistele korraga.

Üllatuste ja ebameeldivuste vältimiseks on soovitatav enne suurt tööd teha proovitöö, soovitatavalt mitme erineva lahendusega. Juba esimene talv näitab, milline on tulemus ja kas krohv või värv püsib seinast. Pakkumisi renoveerimistöde teostamiseks tuleks küsida mitmest kohast ning konsulteerida erinevate asjatundjatega. Odavam on enne küsida ja konsulteerida, teisisõnu – lihtsam ja odavam on krohvi vigu vältida kui neid hiljem parandada.

**Veiko Parts**

fassaaditoodete müügijuht, maxit Estonia AS  
www.maxit.ee



Telli e-arve! E-arve on aegasäästev, mugav ja keskkonnasõbralik.

E-arvet saad tellida e-postiga

info@ragnsells.ee

info@ragnsells.ee • www.ragnsells.ee • üle-eestiline infotelefon 15 155

HEA UUDIS

# Lugeja küsib, toimetaja vastab

**Vastavalt meie ühistu põhikirjale valitakse ühistu juhatus kaheks aastaks. Kas on vajalik teha uus registreerimine registris, kui juhatuse koosseis jäi endiseks?**

Kui korteriühistu üldkoosolek valib uue juhatuse endises koosseisus, siis ei ole vaja Mittetulundusühingute ja Sihtasutuste registris ümberregistreerimist teha. Kui aga juhatuse koosseis muutub kas täielikult või osaliselt, on ümberregistreerimine vajalik. Selleks tuleb minna üldkoosoleku protokolliga notari juurde, kes koostab vajalikud dokumendid ja korraldab kõik vajalikud muudatused korteriühistu registreerimiskaardil (B-kaardil).

Kuni juhatuse koosseisu muudatus ei ole registrisse kantud, on uus juhatuse liige (või uued liikmed) küll ühistu juhtimisel otsustusvõimeline, kuid tal puudub allkirjaõigus pangas ja lepingute sõlmimisel korteriühistu nimel.



**Avo-Rein Tereping**  
Infolehe „Korteriühistu“ toimetaja

<< algus lk 2

sarnaselt külmkapile jahutusvedelik. Õige jahutusrežiimi seadmiseks (inimesed on ju erinevad!) on ta varustatud juhtimispuldiga. Meenutagem – neile kohtadele, mis tunnevad külma, koguneb rasvakiht. Nii saamegi täiesti looduslike vahenditega muuta rinnapartii vastupandamatult kauniks. Kuid kohe alustati ka teiste kehaosade korrigeerimiseks vajalike seadmete katsetusi. Idee autori Annaliisa Joserpatsi tungival nõudel lisati esmasse uurimisprogrammi elektrisoojendusega püksikesed, mis peaksid vähendama rasvaladestusi alakehal. Väljatöötamisstaadiumis on programmeeritavad korsetid, mis lubavad parandada igasuguseid figuurivigu. Firma laborites uuritakse võimalusi ka teiste kehaosade kaunimaks muutmiseks samal meetodil. Positiivsed tulemused on saadud näole rumalavõitu ilme andva madala lauba kuju muutmise ja ebamehelike lüngus õlgade korrigeerimisega. Esimesed firma KOSHMAAR figuuri korrigeerimise seadmed kasutavad toiteks elektrivõrku ja inimese liikumisvabadus on piiratud juhtme pikkusega. Uuemates nn. adiabaatilistes korsetites loodetakse kasutada soojuspumba põhimõtet, mis võtab soojust neilt kehaosadelt, mida vaja jahutada ja suunab sinna, kus on vaja soojendada. Nende seadmete toiteks piisab pispatareist.

A.- R. T.



**“Korteriühistu” nr. 10**

Gonsiori 28 - 2, 10128 Tallinn

telefon/faks: 631 2162

e-mail: [info@meiekodu.ee](mailto:info@meiekodu.ee)

reklaam: [reklaam@meiekodu.ee](mailto:reklaam@meiekodu.ee)

reklaam tel: 58 04 6518

internet: [www.meiekodu.ee](http://www.meiekodu.ee)

Väljaandja: **Andreseni Projekt OÜ**

Projekti koordinaator: *Ingrid Andresen*

Toimetaja: *Avo-Rein Tereping*

Kujundus & layout: *Maia Vaab*

Trükitud: *Auratrükk*

Tiraaž: 6200 eks

Tallinn 2005

Toimetus ei vastuta valmisreklaamide sisulise ja keelelise korrektsuse eest. Tekstid toimetatakse.

## LOOSIMINE!

Loositakse välja

### Egiptuse vesipiip

Loosimisel osalevad KÜ esindajad,  
kes täidavad meie kodulehel

[www.meiekodu.ee](http://www.meiekodu.ee)

oleva ankeedi enne 15. maid 2005



Telli e-arve! E-arve on aegasäästev,  
mugav ja keskkonnasõbralik.

E-arvet  
saad tellida  
veebist

**www.ragnsells.ee**

**UUE UUDIS**

[info@ragnsells.ee](mailto:info@ragnsells.ee) • [www.ragnsells.ee](http://www.ragnsells.ee) • üle-eestiline infotelefon 15 155

# ÄRA LASE RAHA TUULDE!

Hansapank ja Hansa Kindlustusmaakler ulatavad koostöös oma abistava käe korteriühistutele, kes soovivad oma elamut energiasäästlikult renoveerida.

## Hansapank pakub korteriühistute energiasäästlikuks renoveerimiseks kuni 15 aastast säästulaenu!

Elamu energiasäästlikumaks muutmisel soovitame esimese sammuna tellida energiaaudit. Energiaudit annab ühistule vajaliku informatsiooni otsustamiseks milliseid investeeringuid elamu heakorra parandamiseks teha ja kui suureks kujuneb energiakulude kokkuhoid tulevikus.

Infot energiaauditit teostavate koostööpartnerite kohta saab Hansapanga veebilehelt [www.hansa.ee/saastulaen](http://www.hansa.ee/saastulaen)

### Korteriühistutele, kes on tellinud või tellivad energiaauditi (ka KERK projektis osalejatele) kehtivad soodustingimused:

Rahaline toetus Hansapanga poolt energiaauditi läbiviimiseks - **0,5% laenusummast**

Juhatuse liikmete **tasuta nõustamine** korteriühistu üldkoosoleku ettevalmistamiseks ja laenu võtmiseks.

Korteriühistu saab esialgsed laenutingimused teada juba **enne üldkoosoleku toimumist!**

Vajadusel **soovitame ehitusfirmasid**, kes viimaste aastate jooksul kvaliteetse töö ja asjaliku suhtumisega on pälvinud ühistute poolse tunnustuse

Pakume elamukarbi **kindlustust väga soodsatel tingimustel** Hansa Kindlustusmaakleri poolt

Kõikides korteriühistu finantseerimist puudutavates küsimustes aitavad Teid hea meelega meie spetsialistid:

Merle Kauber  
Tel 6 132 944  
e-mail: Merle.Kauber@hansa.ee

Felor Sepp  
Tel 6 132 726  
e-mail: Felor.Sepp@hansa.ee



ABISTAVA KÄE ULATAB  
KORTERELAMU LAEN

 **Hansapank**