

Areng

SISU:

XI AASTAKÄIK

1 9 3 7



Kuidas õpiringi ellu kutsuda?
Õpiringide töö möödunud
tegevusaastal.

Ev. Vender — J. Ruus 10 aastat
rahvaülikooli juhatajaks.

K. Laane — Matkalt valges
Soomes.

J. Talpsepp — Režiitehnikast.

V. Orav — Elav teadus.

A. Seppel — Ühe rahvamaja
saamisloost.

Maateater.

Kirjanduslik ringvaade.

Seltside töomailt.

Kroonika.

EESTI HARIDUSLIIDU AJAKIRI

A/S „TEKLA“

PEAKONTOR: TALLINN, S. KARJA 15

Riidekauplused:

Tallinn, Suur Karja 15	Petseri, Kaubarida 67
Tallinn, Pärnu 6	Pärnu, Laidoneri 6
Haapsalu, Ehte 2	Rakvere, Turuplats
Kuresaare, Kauba 2	Valga, Kesk 14
Mustvee, Tartu 15	Viljandi, Turu 6-a
Narva, Peetri pl. 2	Võru, Jüri 5-a

Müügil kindlate hindadega järgmiste vabrikute saadused:

**Balti Puuvilla Ketramise ja Kudumise Vabriku A/s-i
Kreenholmi Puuvillasaaduste Manufaktuuri O/ü-se
Sindi Tekstiilvabrikute Ühisuse
O/ü. Eesti Niidivabriku**



SINGER

õmblusmasin oma mitmesuguste-lisaaparaatidega osutub tõeliseks töömu- ja kapitali-allikaks.

Masina soetamise eel tutvuge kõige pealt Singeriga, sest Singer vastutab eluaeg masina heakäigu eest.

Koolidele eriline hinnaalandus.

Kaugelenuatavad järelmaksu tingimused.

SINGER'i kauplused üle maa.

K.k.ü. „TÖÖKOOL“

soovitab omast laost

ilukirjandust,

õpperaamatuid ja

raamatukogudele

rakendusraamatuid ja

plankette.

Ühtlasi juhime tähelepanu meie uuele aadressile

Tallinn, Pärnu mnt. 28

A R E N G

EESTI HARIDUSLIIDU AJAKIRI

№ 9 3. nov.	Pea- ja vastutav toimetaja Evald Vender. Tegev toimetaja Neeme Ruus. Maateatri osa toimetaja A. Särev. Toimetuse liikmed: J. Rummo ja A. Sibul. Väljaandja EESTI HARIDUSLIIT. Toimetus ja talitus: Tallinn, Uus t. 2, telef. 452-64. Ilmub 12 korda aastas. Tellimishind: 2 kr. aastas, 1 kr. poolaastas, üksiknumber 20 snt.	1937 XI aastakäik
--------------------	--	--------------------------

Kuidas õpiringi ellu kutsuda?

Nii mõnegi seltsi juhatus on arvata-vasti juba mitmel korral kaalunud õpi-ringi ellukutsumise vajadust. On loetud vastavaid artikleid, on kuulnud teistes kohtades töötanud õpiringide edukast tööst, ollakse kindel ka selles, et õpi-ring aitaks kõneall olevale seltsilegi tuua juure uusi aktiivseid tegelasi ja rakendada töhe neid, kes senini võib-olla on seltsi tööst eemal seisnud. Aga — kuigi ollakse kõigiti teadlik õpiringi tarvilikkuses, kuigi isegi mõni juhatuse-liikmetest on võtnud osa õpiringijuhtide kursusest või õpiringipäevadest, ei suudeta ometi asuda tegelikult õpiringi ellukutsumisele.

Miks siis?

Ei teata, kuidas astuda esimesi samme!

Ettevaatus õpiringi ellukutsumisel on täiesti põhjendatud: kui mingis kohas esimese õpiringi ellukutsumisel on tehtud viga, kui õpiring, ilma, et ta kuigi kaua oleks suutnud tegutseda, välja sureb, siis on õpiringiline töö selles kes-kuses kauemaks ajaks maha maetud — edaspidi on uue õpiringi ellukutsumine juba palju raskem.

Ei saagi anda retsepti selle kohta, kuidas kutsuda ellu õpiring, mis ka jääks pikemaks ajaks töötama. Kuid lubatagu siiski tuua mõningaid nõuandeid.

Vaatlen siinkohal kolme õpiringi ellu-kutsumise võimalust: 1) Õpiring kutsu-takse ellu mingi suurema vabaharidustöö selgituskoosoleku tulemusena; 2) seltsi juhatus teeb teatavaks õpiringi asutamise kavatsuse teadaannete ja ringkirjade kaudu ja palub asjasthuvitatuil endid registreerida; 3) rühm enesearendami-sest huvitatud isikuid astuvad kokku ühisõpinguiks, moodustades mingi koha-liku seltsi juure õpiringi.

Selgituskoosoleku tulemusena õpi-ringi ellukutsumine on kõige hõlpsam. Väljastpoolt sõidab kohale kõneleja, vabaharidustöö ja õpiringide küsimuste tundja. Kohaliku haridusseltsi poolt korraldataval suurel rahvakoosolekul ta selgitab kaunite näidetega kõigiti veenvalt vabaharidustöö tähtsust ja soovitab õpi-ringi kui sobivaimat ja mõjuvaimat ise-tegevusliku vabaharidustöö vormi. Süti-tava kõne ja ilusate sõnade mõjul on muutunud kõik kuulajad õpiringide veendunud sõpradeks. Kui siis seejärele seltsi esimees koosolijate poole pöörab ette-panekuga — registreerugu iga õpiringi tööst huvitatu asutatava õpiringi liik-meks, koguneb saalis käest-kätte edasi-antavale registreerimislehele mituküm-mend allkirja.

Kuid hiljem lahtub paljude vaimus-

tus. Nii mõnelgi, kes oma nime märkis registreerimislehele, polnud varem min-geid kavatsusi õpiringilisest tööst osa-võtuks. Ta otsustas asutatava õpiringiga liituda ainult hetkelise vaimustuse mõjul. Kui õpiring hiljem algab tööd mitme-kümne säärase hetkeliselt vaimustunuga, siis võib juba ette ennustada sellele ringile peatset lagunemist, väljaarvatud ainult ju-hul, kui õpiringi juht tõepoolest on äärmi-selt osav ringi liikmete huvi alleshoidmisel.

Õpiringi asutamine peab toimuma siis, kui leidub küllaldaselt enesearen-damise vajadusest veendunud isikuid. Ka selgitustöö avalikkude koosolekute kaudu on vajaline, vabaharidustöö ja õpiringide tähtsuse selgitamine samuti, kuid õpiringi koondatagu neid, kes õpirin-gi töö tarvilikkust tunnustavad mitte hetke-lise vaimustuse, vaid seesmise veende tõttu.

Nii siis — olgem ettevaatlikud õpi-ringide ellukutsumisega suurte rahva-koosolekute tulemusena!

Pidevamaid tulemusi andev on järg-mine moodus: seltsi juhatus teeb ümb-ruskonnas ja oma liikmetele teatavaks õpiringi asutamise kavatsuse teadaannete ja ringkirjade kaudu ja palub asjast huvitatuil endid registreerida. Lastakse mõttel küpseda. Kaalutakse ja selgita-takse küsimust ka avalikul koosolekul, kuid ei asuta veel suure kiirusega ringi ellu kutsuma. Vaieldakse küsimuse üle kitsamates ringides — laulukoori ja näi-dendi harjutustel, raamatukoguruumis raamatute laenutamise ajal, kohalikus kaupluses, meiereis ja postiagentuuris, kui sinna rohkem rahvast on kogunenud. On mõtted juba liikvel, siis saadab selts laiali oma liikmetele ringkirja ja asetab avalikesse kohtadesse teadaanded selle kohta, kus õpiringilisest tööst huvitatud isikud võivad endid registreerida. Need teadaanded ärgu puudugu rahvamaja jalutusruumi, raamatukogu ja lugemistoa, kaupluse, postiagentuuri, vallamaja, meie-ri ega muude avalikkude kohtade sein-telt. Märgitagu ka õpiringi avakoosoleku aeg ja palutagu esimesele koosolekule ilmuda eranditult kõiki asjast huvitatuid.

Sellase ettevalmistustöö tulemusena koguneb õpiringi kahtlemata tõsisemalt asjast huvitatud enesearendajate hulk, kui massikoosoleku ühekordse selgitus-töö tulemusena.

Kõige pidevamalt jääb töötama ja kõige tulemusrikkam on töö õpiringis, mis on kutsutud ellu kolmanda mooduse eeskujul: rühm enesearendamisest huvi-tatud isikuid astuvad kokku ühisõpin-guiks, moodustades mingi seltsi juure õpiringi.

Käesoleval juhul on tegemist enese-arendamise vajadusest täiesti veendnud isikutega; nad on võib-olla, sõbrad, kes juba pikemat aega on ühiselt mõningaid küsimusi läbitöötanud, või on nad raamatukogu kasutajad, kes soovivad ühi-selt loetud läbitöötada; nad võivad olla ka muidu ühiste huvide ja kalduvus-tega naabrid, kes nii mõnelgi korral varem on tahtnud ühisõpinguid alata ja nüüd selleks paraja võimaluse leiavad.

On õpiringile leitud vajaline arv liikmeid, algab töö. Tehtagu aga juba esimesel koosolekul uustulnukaile sel-geks, et töö õpiringis pole ainult mäng, vaid siin soovitakse pidevat kaasatööta-mist. Viie veendunud enesearendajaga on kergem töötada, kui viiekümne üks-kõiksega! Ärgu püütagugi õpiringi liikmete arvu ajada liiga suureks. 5—20 liiget on paras arv kestvaks tööks.

Uuesti asutatud õpiring soetab endale kodukorra, milles määratakse kindlaks ringi vaherkord pääseltsiga, mille juures ring töötab ja teatab oma asutamisest Eesti Haridusliidule. See on vajaline selleks, et Liidul oleks teada, kus ja kuidas meie õpingid töötavad, et saata neile ringkirju ja võimaluse korral ka konsulente nõuandjatena. Haridusliidus registreeritud õpingidel on võimalik saada kasutamiseks ka vajalist kirjan-dust ja tööjuhiseid.

Ja nüüd siis algab õpiringitöö. Vali-takse sobiv aine läbitöötamiseks ja lei-takse õpiringile juhataja. Kuid õpiringi juhatajast, tema leidmisest ja juhataja ülesannetest edaspidi!

Õpiringide tööst möödunud tegevusaastal.

Eesti Haridusliidu õpiringide möödunud tegevusaasta ülevaatest näeme, et üldiselt on õpiringiline tegevus süvenenud ja annud häid tulemusi vabaharidustöö muutmiseks *viljakamaks* ja *sisukamaks*. Suuremateks raskusteks on näit. *juhtide küsimus*, samuti seltskondliku *tegevuse üldine rohkus* ning ka see, et veel ei ole kõikjal küllaldast huvi ja *teadlikkust* sihikindlama hariva tegevuse vajaduses. Samuti on elav tarvidus vastava kirjanduse ning *töökavade-juhiste* järgi.

Allpool lühike kokkuvõte õpiringide tegevusaruandeist.

Eesti Haridusliidus oli registreeritud tegevusaastal 194 õpiringi, milliseist enamik (177) asus *maal*. Kõige rohkem oli õpinge Harjumaal — 36, siis Virumaal — 31, Saaremaal — 30, Tartumaal — 23, Läänemaal — 19, Järva- ja Pärnumaal — 9, Viljandimaal — 7, Valgamaal — 3; ainult Petserimaal ei olnud endiselt ühtki õpiringi. Neisse õpiringidesse oli koonud 3400 õpihimulist; pealeselle võttis osa ka vabakuulajaid, nii et õpiringidest osavõtjate arv tõusis tegelikult üle 5000. 80% õpi-

ringidest töötas *seltside juures*, 14% *koolide juures*, 2 aga iseseisvate ühingutena. Aasta aruanded esitas 127 õpiringi ehk 65,4% (nende kohta käib ka sisuline ülevaade). Enamikes õpinges kestis tegevus jaanuarist kuni oktoobrini, kuna talvine tegevus lõppes enamasti aprillis ja mais. *Õpiringide-juhatajate* koosseisus oli enamik mehi (80%); juhatajate keskmine vanus oli 31 aastat; noorimaks — 16-aastane *Aug. Keng* Pikasillalt, vanimaks — 60-aastane koolijuhataja *Roman Niinemägi* Soevast, Pärnumaal. *Kutselt* oli õpiringide-juhatajatest *õpetajaid* — 46%, *põldureid* — 28%, ametnikke — 7%, käsitöölisi — 7% jne. *Hariduselt* oli 56,3% keskharidusega, 23,8% osalise keskharidusega, 15,8% algharidusega ja 3% kõrgema haridusega. *Ealt* õppis õpingides haridushuvilisi lastest kuni raukadeni (10–74-aastani); nende keskmine vanus oli 21,7 aastat. Vanimaks õpinglaseks oli end. õpetaja *Joosep Leetmaa* Viru-Kabalast. Mees- ja naisõpinglasi oli peagu võrdselt (mehi 51,3%). Enamik õpinglasi (78%) oli *algharidusega*.

127-es õpingis korraldati tegevusaasta



Pilte õpingidest ja nende tööst.

jooksul 1666 töökoosolekut, mis teeb õpiringi kohta keskmiselt ligemale 14 koosolekut. Keskmine *osavõtt* koosolekuist oli 20 isikut, kõige suurem oli osavõtt Mustvee õpiringis (60 isikut). Töökoosolekuiks kasutati kõige rohkem *koolimaju* — 66⁰/₀, *rahvamaju* — 13⁰/₀ teisi vähem.

Peale seesmise õpitöö 63-es õpiringis (50⁰/₀) korraldati ka mitmesuguseid *avalikke esinemisi*, nagu: 90 referaatõhtut, 37 huviõhtut, 25 mitmesugust aktust, 8 pidu, 6 kirjandusõhtut jne.

Käsitlusainetest

oli tegevusaastal esikohal *kodudekorrastamine* — 37 õpiringis, siis *aiandus* — 29, *kirjandus* — 26, *seltskondlik kasvatus* — 24, *lavakunst* — 24, *kõneoskus* — 12, *põllundus* — 11, *vaimsekultuuri küsimused* — 10, *maateadus* — 9, *kasvatusküsimused* — 8 õpiringis jne. Üldse on käsitlusainete valik õige mitmekesine, kokku 93-lt ainealalt.

Peale teoreetiliste õpingute korraldati õpiringis ka mitmesuguseid *praktilisi* harrastusi, kusjuures oli esikohal lavakunstiline tegevus, siis lauluharjutusi jne. ning mitmesugust tegevust aianduse, kodudekorrastamise ja põllunduse alalt.

Enamik õpiringest oli hoolitsenud ka töö *elustamise* ja *mitmekesistamise* eest, kusjuures oli esikohal meeleoluloo osa töökoosolekute lõpus — ühislaulude-mängude, vestluste, raadio-kuulamistega jne.

Oma ajakiri oli 24 õpiringil; peale selle esitati töökoosolekuil kultuurielu *kroonikat*, korraldati mitmesuguseid *võistlusi* jne.

66 õpiringi jatkas tegevust ka suvekuudel, korraldades *ekskursioone*, *kodudekorrastamise töid*, *töid-katseid põllul ja aias*, *spordiharjutusi-võistlusi* jne.

Enamik õpiringe on otsustanud uuel tegevusaastal tegevust jatkata, kusjuures kavatsitavaist *käsitlusainest* oleksid esikohal *aiandus*, *kodudekorrastus*, *kirjandus*, *üldküsimused*, *kõneoskus*, *seltskondlik kasvatus*, *pedagoogika* jne.

Iseloomustavad on õpiringide oma hinnangud nende tegevusele, milliseist järgnevalt paar väljavõtet:

„Õpiringi töö on meile saanud *paratamatuks tarbeks*“ (Vodja).

„Koosolekuist võeti osa järjekindlalt ja säärase huviga, et lust oli kaasa töötada. Kevadeks jõudsimme nii kaugele, et *iga õpiringlane omas koduaia plaani ja selle teostamise kava*... Nüüd on õpiringlaste kodudes käimas kibe kodukaunistamise töö nende plaanide alusel“ (A. Koel — Karja, Saaremaal).

„Kui varemalt ei teadnud, kas saab või ei saa alata õpiringitööd osavõtjate pärast, siis nüüd seda enam karta ei ole. Oleme jõudnud nii kaugele, et õpiringlased ise *tahavad*, et kõik oleks hästi tehtud“ (E. Toomet — Riisipere).

„Õpiring kavatseb tegevust kindlasti jatkata, kuna see on kujunenud *täieliseks kooliks* algkooli lõpetanuile ja vanemailegi. On kavatsus õpiringi juurde kutsuda kõik ümbruskonna noored“ (Viru-Kabala).

Uute õpiringide asutamiseks

saab vajalisi juhiseid, töökavu ja tööraamatuid Eesti Haridusliidult. Suuline ja kirjalik nõuanne tasuta, õpiringide töökavad á 10—50 sn. Eesti Haridusliidu juures registreeritud õpiringid saavad laenata 3—6 kuuks kasutamiseks vajalisi tööraamatuid, põhiraamatuid kuni 10 eks. ja abiraamatuid á 1 eks. iga õpiringi kohta.



Jaan Ruus 10 aastat Virumaa Rahvaülikooli juhatajaks.

Ev. Vender.



1. nov. tähistas Virumaa Rahvaülikooli juhataja Jaan Ruus oma 10 aastast tegevust rahvaülikooli juhatajana.

Haridusministeerium hindas sel puhul tema tööd teenete tunnistuse andmisega ja E. Haridusliidu esindajana oli sõitnud kohale peasekretär E. Vender, kes andis juubilaarile üle liidu juhatus e õnnitlused ja tänutähena senise üldist tunnistamist leidnud töö tähistamiseks kunstnik Nymanni maali.

Jaan Ruus sündis 6. V 1881 Pangodi v. Tartumaal; õppis Pangodi v.-k., Otepää klk.-k., Uderna min. k.-, Tartu õp.-sem. 1898—1902, mil selle lõpetas; täiendas end loodusteaduse ja pedag. alal Peterburis Leshafti kõrg. kurs. vabakuulajana 1906—07 ja Leipzgis 1912—13; tutvus kooliludega Saksamaal 1926. — Õp. Võtikvere min.-k. 1902—04, Nuustaku (Otepää) min.-k. 1904—06 ja Peterburi Jaani kirikuk. 1906—07; E. N. K. S-i Ambla osak. kõrg. algk. juh. 1907—14 ja 1917—19. vahepeal viibis Leipzgis 1912—13 ja oli Sabkapuu põllutöö- ja majapidamisk. õp. 1914—17; Ambla ühisreaal-

gümn. juht. 1919—24, ühtlasi Järvamaa õp. kurs. lektor 1920, 1921 ja 1922; Läänemaa õp.-sem. õp. 1924—27; Virumaa rahvaülik. juh. Kundas 1927. a-st. — Kaasa töötanud Torma Põllum. S-is, Nuustaku Põllum. S-is, N. Karsk. S-is, Ambla Põllum. S-is, A. Karsk. S-is ja A. Har. S-is; juh. I. Läänemaa Õp. Liidul 1925—27, E. Õp. Liidus 1926. a-st. E. Haridusliidu nõukogu l. ja Rahvaülikooli toimkonna esimees. Isamaaliidu Kunda Malla os. juh. liige. Kaitseliidu kohalik propaganda pealik. Avaldanud brošüüri Loodusloo õpetamisest algk. (i. a.), Virumaa rahvaülikool (1928) ja rohkesti artikleid ajalehtedes ja ajakirjades.

*

Ei leidu vist ühtegi valda Eestis, kuhu ei oleks ulatunud Jaan Ruusi mõju. Kauaaegse koolimehena on tema kasvatus osaliseks saanud väga paljud. Aga oma 10. aastase tegevusega rahvaülikooli juhatajana on ta annud oma parima. Kellel on olnud juhus kaasa elada rahvaülikooli sügisest avaaktust ja kevadist lõpuaktust, see on näinud, mida võib teha ühes sarnases kasvatusasutuses, nagu seda on rahvaülikool, kuue kuu jooksul küpsevast noorsoost.

Sügisel kokkutulnud osalt arglikud, osalt organiseerimatu mitte küllalt kiiduväärse seltskonna mõju all olnud noortest on kevadeks saanud tahteküllased, teadusejäänulised ja kindla ilmavaatelistel noored naised ja mehed. Jaan Ruus on teinud Virumaa rahvaülikoolist tõelise elukooli, kust läbi käinud õpilastest on saanud eeskujulikud perekonnainimesed ja head töölised oma kutsealal, aga lisaks sellele veel sihiteadlikud seltskonna ja vabaharidustöö tegelased. Tema püüe — kasvatada täisväärtuslikke kodanikke, kes on ühtlasi kindlad isamaalased ja aatelised ühiskonnaliikmed — on kannud head vilja.

Aga tema tegevus ei ole piirdunud ainult kooliga. Rahvaülikooli mõtte levitajana on ta nädalate viisi rännanud mööda kodumaad korraldades kõnekoosolekuid ja olnud ka otsitava jaoks lektoriks populaarteaduslikkude küsimuste käsitlejana.

E. Haridusliidu nõukogu abiesimehena ja rahvaülikooli toimkonna esimehena on ta aastate kestel andnud oma jõudu ja rikkalikke kogemusi ka vabaharidustöö keskorganisationsioonidele.

Jatkugu tal veel kauaks jõudu, tahet ja võimalusi oma kogemuste ja teadmiste jagamiseks seal, kus külv leiab head pinda.

Matkalt valges Soomes.

Koostöö taotlusi soome vabaharidustöös.

K. Laane.

2.

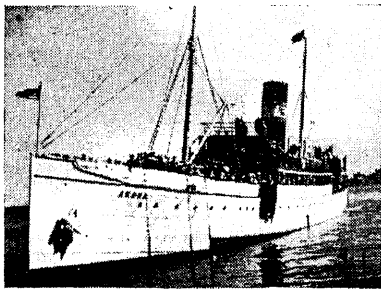

A-l. „Aegna“ saabub eesti õpetajatega Helsingisse.

Vabaharidustöö tegelik teostamine on jäänud Soomes küll mitmesuguste eriliitude arendatavaks, vastavalt nende sihtidele ja avaldusile, kuid nende kõigi koordineerijaks on haridusministeerium, kus selleks koolivalituse juures on ametis vabaharidustöö-nõunik — vilunud vabaharidustöötegelane Yrjö Länsiluotto, kellest on olnud eelpoolgi juttu. Tema ülesandeks on eriliitude ja -seltside tegevuse üldine koordineerimine, et see saaks olla võimalikult tulemusterikkam ja et ei tekiks üldiselt kahjulikke parallelisme. Seejuures aga on täpselt respektseeritud org-ide seesmist isetegevust ja algatusvõimet. Sessmõttes on iseloomustav Länsiluotto väljendus rahvaülikoolide kohta, mis samuti, ja eriti veel, kehtib ka muu seltskondliku vabaharidustöö suhtes: *»Tähtsamaks põhialuseks on vabaduse põhimõte.«*

Arvestades otstarbekohasuse nõuet on erikeskliidud ise jõudnud juba aastate eest arusaamisele, et vabaharidustöö sisulises osas — õpingulise tegevuse arendamises, eeskätt õpingute, ka kirjalike koduõpingute, loengute korralduse jne. teel — on vajaline luua kõigi keskorg-ide vaheline erikeskkoht, kuhu koondada kõigi org-ide sellesihiliste ürituste üldine juhtimine, eeskätt organisatsiooniliselt ja meetodiliselt seisukohalt, kuid ka selleks,

et selteel hankida suuremaid varalisi eeldusi ning säästa jõudu tarbetust killustumisest. Nii ongi selleks kutsutud ellu Kansanvalistus-seura juures oma tegevuses täiesti autonoomne *õpingutetoimkond* (opintotoimisto), kuhu on koondatud eelmainitud ülesannete lahendamine. Selle ümber on koondunud pea kõik liidud ja seltsid, millised harrastavad õpingulist tegevust, kokku 18 keskliitu, nagu on haridus- ja noorsooliidud, karskusliit, naisliit, usuühingud jne. Siitkaudu korraldatakse õpingute üldist juhtimist isikute poolt, kes saavad selleks pühendada oma täit tööjõudu, kirjaldatakse vajalisi töökavu ja -raamatuid, korraldatakse õpingute majanduslikku toetamist ning hoolitsetakse vaimse ettevalmistuse eest järjekindlate õpingute-päevade, vastavate kursuste jne. korraldamise teel. Õpingute toimkond annab välja ka erilist õpingute ajakirja *»Opintotoveri«*.

Õpingute kohapäälne organiseerimine ja instrueerimine, võttes arvesse keskkohas väljatöötatud üldaluseid, toimub juba eriliitude endi vastavate instruktorite kaudu, kes selleks omavad ka vajalist ettevalmistust.

Pole kahtlust, et sellelaadne koordineerimine on tulnud kasuks soome sisulise vabaharidustöö arengule. Väärib tõsta reaalne küsimus: *kas ei oleks õigeim lahendus ka meil õpingulise liikumise sihikindlamaks edasiarendamiseks luua kõigi liitude vaheline keskus?*



Impilahti rahvaülikool (kansanopisto) Karjalas.

Režiitehnikast.

J. Talpsepp.

Pikkade sügisõhtute saabudes algab tööd üle maa meie arvurikas näitetruppide pere. Maateater avab oma hooaja. Hääst tahtest ja armastusest asja vastu rutatakse rahvamajadesse või kusagile kooliklassi tooma ohvriks oma töötahet ja hinge kunstijumalale. Oleme näinud maal päris korralikke ja õnnestunud lavastusi, kuid olles avalikud peame tunnistama, et mitmedki näitetruppid peavad pingu-

tama oma töötahet ja õpinguid, et saavutada kunsti vaekausil rahuldavat kaalu.

Maa näitetruppides tuntakse ja tehakse veel vähe režiid. Põhjusi selleks võib olla veel palju, kuid usun üheks olulisemaks on kindlasti oskamatus.

Käesoleval sügisel Eesti Haridusliidu poolt korraldatud maanäitejuhtide kursusel, Tartus, rõhutati eraldi režiid väljaõpetamist. Samuti



Soome õpiringidemärk.

Võeti tarvitusele 1935.

a. See on aidanud omalt kohalt kaasa õpiringiliikumise innustamisele ja õpiringlaste vahel ühistunde süvendamisele. Märk on kahesugune: kuld- ja

hõbemärk. Hõbemärki võivad kanda kõik õpinglased, kes 1) on töötanud õpiringis vähemalt üks aasta, 2) sooritanud vähemalt ühe katse ja 3) kaks kavanumbrit õpingitöös ning 4) samuti katse õpingitöö õpiku kohta. Kuld- märki võivad kanda need, kes on täitnud kõik eelmise, töötanud õpiringis vähemalt 10 aastat ja toiminud seal üldse edukalt.

Ses mõttes on täiesti tervitatav, kui haridusministerium on selle küsimuse üles tõstnud.

*

Ainult tööliharidustöö (Työväensivitusliitto kaudu) ja soome-rootslaste haridustöö on ka õpingide osas jäänud liitumata nimetatud erikeskusega. Kuid ei puudu siiski hätahtlik ja tihe kontakt ka nendega, kuna kasutatakse vastamisi üksteise paremaid kogemusi ja isegi töökavu jne. Tööliharidustöö suureks teeneks Soomes muide on eeskätt linnades ja tööstusraioonides noorsoo kultuurse arengu eest hoolitsemine ja nende juhtimine positiivsesse harrastusisse, võidel-

des nii edukalt nn. „kraadestumise“ vastu. Üldiselt aruandeis jne. ei jäeta kunagi märkimata tööliharidustöö osatähtsust.

*

Kansanvalistusseura — Soome suurim ja vanim vabaharidustöö keskorganisatsioon — omab suure maja, mis oma paljude ruumidega, kusjuures igal eriosakonnal on kasutada korralikud töö- ja klubiruumid, on tõeliseks Soome vabaharidustöö staabiks, kuhu jooksevad kokku paljud ühendusliidid üle kogu Soome. Oli võimalus külastada üht osa sellest, ja nimelt õpingute osakonda (opinto-osastot), selle koduseis ja meeldivais ruumes. — Seintel rohkesti pilte Soome vaimutegelasist ning vabaharidustöö sündmusist, eriti üleriigilist õpiringidepäevist, tabelleid, kaarte ja diagramme; riulid täis eeskätt vabaharidustöö ala kirjandust kauneis köiteis. Sõnaga — iga tuba, nurgake ja sein siin kõneleb sellest vaimsusest, mis ilmneb siinses vabahariduslikus tegevuses. Maisteri *Helli Suominen*, kes sekretärina on õpingide ala tege-likuks juhtijaks osakonna juhataja (puhenjohtaja) *Onni Tolvase* kõrval, andis lahkesti seletusi ja pühendas kõige hätahtlikumalt eriti Soome õpingide korralduse, kuid ka muidu vabaharidustöö-taotluste avaldusisse ja saavutussisse. Tema lahkel vastutulekul saime ka häid näpunäiteid edaspidiseks ringmatkaks, et tutvuda lähemalt vabaharidustöö mõningate tegelike avaldustega kohtadel.

tahab olla abiks alljärgnev kirjutus neile, kes tunnevad režiis oma nõrga külje.

Igas organiseeritud näitetrupis koostatagu repertuaar järgnevaks hooajaks. See nõue on vajaline selleks, et võimaldada näitejuhile küllaldaselt aega lavastatavasse teosesse süvenemiseks. Näitejuht peab omale tüki armsaks lugema. Peab lugema seni, kuni talle selgub teose mõte-idee, probleemistikud, kompositsiooniline ülesehitus, kõik tõusud ja mõõnad. Lugesdes tekib juba lavastuse üldplaan, turgatab juba mõnigi hää mõte ja tegelased hakkavad elama, liikuma silme ees.

Selliseks »selgeltnägemiseks« peavad meie elukutselised näitejuhid tüki enne läbi lugema 4–7 korda. Muidugi peame saama aru näidendi mitmekordsest lugemisest selliselt, et igale lugemisele järgneb ka läbimõtlemise aeg. Näitejuht P. Põldroos nimetab seda tükisse süvenemisaega, mil tekivad esimesed lavastuslikud probleemid, loominguks eelperioodiks.

Järgneb näitejuhi kabinet-töö laua taga pliatsi ja kummiga režiiraamatusse

Režiiraamatuid tarvitatakse päämiselt neljas variandis.

- 1) Erikaust paralleelselt tekstiraamatule.
- 2) Harilikku tekstiraamatusse köidetud või kleebitud valged vahelehed.
- 3) Tekst trükitud lehe ühele küljele.
- 4) Harilik tekstiraamat, kuhu tehakse režiimärke otse teksti vahele ja valgele äärele.

1) Eri kaust võimaldab näitejuhile ruumiliselt põhjalikku režiimärgete ja tegevuse ülestähendamist, ent ta on säädeproovidel pisut raske käsitada, sest tuleb alati jälgida kahest raamatust korruga. Erikausta on kasutanud päämiselt kõik meie elukutselised näitejuhid ja teevad seda osaliselt veel praegugi.

2) Režiiraamat vahele asetatud valgete pool- või täislehtedega näib olevat parim moodus, mida tarvitavad praegu meie elukutselised näitejuhid ja mida võib julgesti soovitada ka maateatri juhtidele.

3) Tekst ühel leheküljel on maal, kus kasutatakse päämiselt laenukogusid, läbiviidamatu.

4) Harilikku tekstiraamatut, kuhu tehakse režiimärke otse teksti vahele, kasutatakse

maal seni küll kõige rohkem, kuid seda tööd võiks julgesti nimetada hädaabitööks. Esiteks me rikume laenukogust saadud raamatu ja teiseks ei võimalda teksti vahel olev liig väike vaba ruum küllaldaselt liikumise ega selgituste ülestähendamist. Iga näitetrupp omandagu ühe raamatu, kuhu näitejuht asetab vahele valged lehed ja asub tegema režiid.

Mida tehakse siis režiiraamatusse?

Märgime ära kärped-kopüürid, kuid oleme ka siin otstarbekad, tarvitades väljakujunud tingmärke lihtsa raamatu määrimise asemel.

Ühe rea võime asetada sulgudesse või ühekordselt läbi kriipsutada, kuid pikemad katked ühendame joonega. Näit.:

JAAK:

Mis võlakirja?! (Seab kähku prillid ninale.)

MART:

Küll saad kohe teada. Kirjuta aga nlmä raamatusse.

JAAK:

(Nime kirjutades, mõnitavalt.) Või siis vallavanema-härra kohe ise nüüd hakanud kirju valda mööda laialt vedama, vanasti tegi seda ikka küllakubjas

MART:

(Salvates.) Noh, kui „parun“ pankrotis, siis võib ka vallavanem seda röömu endale ikka lubada, et ühe võlakirja kohe isiklikult veel tema ja nina alla torkab. (Ulatab jaagule kirja.)

JAAK:

(Kirja avades.) Aga, kulla mees, kust sa siis seda nii kindlasti tead, et see on just võlakiri?

MART:

(Väga suurelisel.) Toh-oh, kurat säh! Mees, kes kolmandat aega vallavanem, ei tea, mida tähendab sihuke punaste pitsateistega kiri taarjuselt?! Kurrask! Juba pitsateist tunnen ära, et see on võlakiri! (Kaarlike tasa.) Just sihuke kiri tuli taarjuselt läinud aastal ka ju Alavidriku omale, enne kui selle talu maha müüdi. — (Jaagule.) Mind sa juba petta ei sa!

Samuti kriipsutame läbi ühekordse joonega vajaduse puhul terve lehekülje ja kui osutub tarvilikuks jätta vahele mitu lehte, siis ühendame vahelejäätu omavahel hariliku paberiklambriga.

Kui vaja hüpata üle tekstist, mille juure tuleme hiljem tagasi, juhime endid lehekülje numbritega. Näit.: Edasi lk. 25 Anu tekstist; Tagasi lk. 18 Villemi tekstist jne.

Väljavõte

A. Lauteri režiist O. Lutsu näidendist »Paunvere« I vaatuse algus.

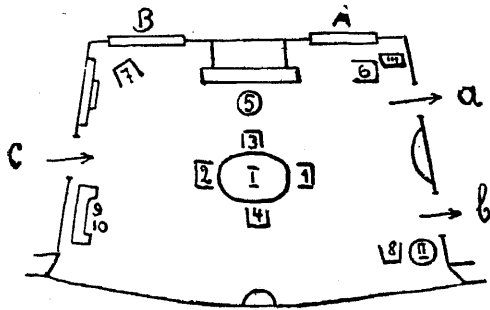

I vaatuse lavaplaan.

Kesksuvine pühapäev. Öhtu eel. Juba enne eesriide avamist kuulub lavalt mäng ja õrn laul.

Raamatu lehekülg.

Vahele asetatud valge leht.

Esimene etteaste.
Lydia. Proua Ärak.

Lydia (istub).

√ Pr. Ärak (tuleb köögist ja on väga ärritatud). Noh, kas Freiberg ikka veel ei tule?
=√

Lydia (tõuseb püsti ja vaatab kaugemale välja). Ei ole teist veel näha.

Pr. Ärak $\bar{1}$ Aga nüüd peaks valimised ometi juba mööda olema. Siin mine ootamisega päris lolliks! (Ära kööki.)

Lydia (äkki): Härr Freiberg, härr Freiberg!

Freiberg (väljast): Ma hiks no tule!
 $\bar{1}$

Kaks meeleolu. Alul liidi unistab. Süüma tuletab talle meele valimistest-ärritus.
Liidi klaveri ees mängib mingit saksa viisi. Liidi istub 5

V Proua tuleb C. Ta süüsatub unisel vaatab ümber.

$p \rightarrow \uparrow \textcircled{5} \uparrow$
2

√ Liidi tõuseb, lähel akna juure A. vaatab välja (paremale)
Proua üttab akna juure B vaatab välja (ka paremale)

$\bar{1}$ P. pöörab akna juurest tagasi...
süü P. ära C

Liidi akna juures A

Lühike paus. Äkki liidi märkab kedagi, hüüab.

$\bar{1}$ Freiberg ilmub löötsutades akna alla A

$\bar{1}$
Fr.
L.

Režiiraamatu esilehele või tööraamatusse (abikaust) märgime: 1) Vaatuste ja piltide lehekülgede numbrid. 2) Kes selles vaatuses tegelased. 3) Kus tegevus toimub.

Näit. «Kõrboja peremees».

I vaatus.

1. pilt — Katku talu aida ees. lk. 11—37.

Tegelased: Anu, Jüri, Villu, Eevi.

2. pilt — Kõrboja rohuaia serval. lk. 38—61.

Tegelased: Jaan, Leena, Rein, Madli, Mikk, Anna.

(II ja III vaatus samuti).

Iga vaatuses ette joonistame täpse lavaplaani, kus tähistame kõik esemed ja käikude võimalused. Mõned näitejuhid nummerdavad kõik esemed, ukseid ja aknad, et hiljem režiis öelda: Liisi läheb ukse A juure. Villem istub toolile nr. 5 jne.

Teinud need ettevalmistavad tööd, järgneb puht loominguiline protsess lauaga taga detailidesse süvenemisel — ja selle tehniline töö — läbielatu ja nähtu ülesmärkimine. Näitejuht peab manama silme ette lavapildid, kogu tegevustiku, tegelaste kujud ja nende liikumise. Ta istub kui selgelt nägija oma töö juures ja vaatab tekstina oma ees lebavat näidendit kui kinolinti.

Lugeses teksti, hakkavad tegelased elama ja liikuma. Me näeme kuhu ja kuidas tegelane astub, kuhu ja kuidas ta istub, me kuuleme ka ta häält ja intonatsiooni ning elame kaasa tegelase tunnetepuhanguile ja mõistame tema hingelisi elamusi.

Peame evima aga ka maalikunstniku kompositsiooni annet ja nägema liikumist ja tegelaste asetust alati laval nii, et lavapilt oleks alati ilus, tasakaalustatud ja plastiline. Peame olema ka psühholoogid ja nägema liikumist ainult sääl ja selliselt, mis on põhjendatud.

Peame olema aga ka teadlikud lavaliikumise kuldreegleist, mida ei tohi rikkuda.

Hääl inspiratsioonil areneb töö võrdlemisi kiiresti, kuid vahest satume ka nõi-õelda piigisse. Järgnev olukord nõuab, et peame asetama oma tegelased teisiti kui seni olime kavatsenud. Peame kustutama maha senitehtud osatööd ja juhtima liikumist juba uuesti, arvestades ette juhtunud takistusega. Sellest järeldus: peame olema võimalikult ettenägelikud, arvestades liikumisega ja sündmustega

juba paar lehekülge ette. Peame olema valvel oma töös kui maletaja, mängides tugeva vastasega.

Kõigepealt peab meil olema aga kannatust ja püsivust, sest hästi läbikaalutletud režiinõuab tublisti aega. Eraldi olgu see öeldud algajale, kes esmakordselt hakkavad katsetama ja ei suuda kuidagi manada silme ette seda tegevustiku «kinolinti».

Meie teatrite elukutselised näitejuhid vajavad režiitegemiseks 2—4 nädalat aega.

Nüüd vaatleme režiipuht tehnilist külge. Näitejuht märgib režiiraamatusse tegevustiku alati saalist vaadatuna, kuna näitleja säädeproovidel oma liikumise tähistab lavalt vaadatuna.

Tegelased tähistatakse enamuses oma algtähega ning liikumise suund noolega. Mõõblid ja esemed nende lavaplaanilise kujuga või vastava numbriga. Näit:

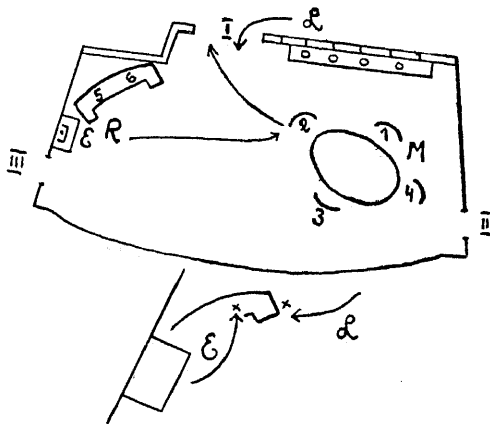

1) E (va) pöörab raadio mängima R (utt) jookseb, võtab toolilt supelrätiku ja tahab väljuda, kuid kohtab uksele Liisaga. M (ari) katab lauda.



2) E istub diivanile 6 L korraldab patju.

Lisaseletused kirjutame kas poole lehekülje süsteemis kõryale või vastavalt üle lehekülje joonise juure. Kui olukord nõuab, joonistame terve lavaplaani, kui aga pole see vajaline, märgime ainult selle mõõbli või mõõblite rühma, mille juures tegevus toimub.

Väljavõte

P. Põldroosi režiist M. Pangoli näidendis »Kauged rannad I».

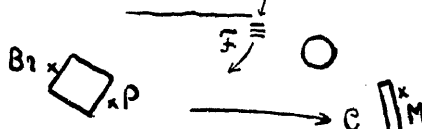
I vaatus, 4 stseen, režiiraamatu lk. 36.

Autori tekst (raamatu lehekülgl).	Vahele asetatud valge leht.
Brun: Diplomeeritud revident!	I Väga tähtsalt. C kummardab vabandavalt ja P ja Br istuvad laud!
Cesar: Kaks kohvi muidugi?	
Brun: Ei, minule mitte võtaksin parem...	II ja pöörab kohe leti poole.
Fanny: Vorstike?	F C peatub, Fanny, kes juba all ja C sõneluse ajal oli tulnud trepp B, astub nüüd alla.
Brun: Nimelt. ¶	
Cesar: Ja sinna juure pudel valget veini? F	F Fanny ära
Brun: Kui ta on hästi jahe.	F Teenistus valmis leti juure. Marinus leti taga ulatab pudeli ja klaasid (üle leti)
Cesar: Jahe? Katsuge ise, olge hääd!	II Lavia juure. Avab pudeli, valab klaasid täis, siis tagasi keskele
	

Kui võimalik, asetame joonise vastavalt teksti kõrvale, kui aga liikumist ja lisaselgitust rohkesti, siis ei ole see alati võimalik. Et aga näitejuhil hiljem alati selge oleks, millisele tekstile on liikumine määratud, selleks tehakse tekstisse kui ka vastava liikumise ja selgituse juure kas numbrid 1, 2, 3, 4 (Särev) või näitejuhi oma tingmärgid (vt. näited Lauteri ja Põldroosi režiist lk. 209 ja 211). Režiis märgime pausid, kas sõnaga välja kirjutatult, või

teksti juure vastava tingmärgi tehes: v, ^ jne. Tähistame elamuse tõusu ja languse < > astmelised tugevused — näit.: viha 1, viha 2, viha 3. Samuti võime nummerdada ka tempo: tempo 1, 2 ja 3 jne. Järsku, aeglaselt. Liikumise positsioonid: istub, seisab, lamab; helieffektid: laul tugevamaks, kägu, vankri mürin; valgustus; hämardub, valgus väheneb, raketid; jne.

Näitejuht võib arvestada autori antud lii-

kumisega ja lavaplaaniga, kuid ta võib ka seda muuta, kui see muudatus on kasuks esitatavale tükile. Küll aga peab näitejuht oskama panna liikuma tegelasi palju enam kui on seda ettenäinud autor.

Kui lavastaja leiab tegeliku töö juures, proovidel, parema idee, parema väljendusvormi teatavale stseenile kui oli ta seda ette näinud

režiis, siis on alati tal lubatud oma esialgset režiid muuta, tehes vastava paranduse oma tööraamatusse. Kuid hoidugem juba liigseist parandusist, mis võtavad režiilt tema esialgse mõiste!

Režiil annab lavastusele julguse, näitlejaile ja näitejuhile enesekindluse töös, mille kaudu läheneme ka maal kunstilisele küpsusele.

Eesti Haridusliidu poolt korraldatud näitekunsti kursusi.

Talvise tegevushooga kätejäädumisel käib näitekunsti kursuste korraldamine täie hooga. Nii on juba korraldatud kursusi:

29. sept. — 9. okt. *Virumaal*, Kohtla-Järve kaevanduse hariduseltsi juures *Jul. Talpsepa* juhtimisel. Osavõtjaid 16. Kursuse praktilise tööna õpiti „Armude väikesed vääratused“.

23. sept. — 10. okt. *Harjumaal*, Vihasoo Hariduseltsi juures *Karl Meritsa* juhtimisel. Osavõtjaid 22. Õpiti ja mängiti H. Raudsepa „Vedelvorst“.

23. sept. — 10. okt. *Järvamaal*, ÜENÜ Nõmme küla-Koigi osakonna juures pr. *Marie Kalbeki* juhtimisel. Osavõtjaid 21. Kursuse praktilise tööna õpiti E. Vaiguri „Kraavihallid“.

23. sept. — 10. okt. *Türi linnas*, Teatriselts „Tungal“ juures. Juhatas *Harry Sots*. Osavõtjaid 21. Kursuse praktilise tööna õpiti Oskar Lutsu „Tagahoovis“.

23. sept. — 10. okt. *Võrumaal*, Põlva Hariduseltsi juures *Heino Vaksi* juhtimisel. Osavõtjaid 30.

Dekoratsioonide valmistamiseks määratud toetusi.

E. Haridusliidu kaudu on määratud toetusi dekoratsioonide valmistamiseks:

- 1) Taali-Urumaja rahvaraamatuk. seltsile Kr. 500.—
- 2) Haanja Seltside Liidule „ 500.—
- 3) Sooru Vab. Tulet. Ühingule „ 150.—
- 4) Põlgaste Rahvaraamatukogu seltsile „ 250.—
- 5) Ristiküla Noorsoo selts „Elule“ „ 250.—
- 6) Lääne-Nigula Hariduseltsile „ 300.—
- 7) Saaluse Vab. Tulet. Ühingule „ 100.—
- 8) Nursi Rahvaraamatukogu seltsile „ 250.—
- 9) Taali Hariduselts „Kunglale“ „ 250.—
- 10) Tahkuranna vallavalit. (Võiste rhm.) „ 150.—
- 11) Kolga-Jaani Seltside ja Ühing. Liidule „ 350.—
- 12) Vardi Rahvaraamatukogu seltsile „ 200.—
- 13) Laupa Rahvaraamatuk. seltsile „ 150.—

Toetus antakse välja tingimusel, et toetus saaja kulutab omalt poolt dekoratsioonide valmis-

tamiseks vähemalt toetusele võrdse summa ja et töö tehakse Haridusliidu dekoraatori või liidu poolt selleks volitatud isiku poolt.

Teadmiseks näitekunстикursust soovijatele organisatsioonidele.

Eesti Haridusliit on korraldanud juba rida aastaid kursusi näitekunsti taseme tõstmiseks maal, missugustega on saavutatud küllaltki rahuldavaid tagajärgi. Kuid kogemused näitavad, et kursused annavad püsivaid tulemusi ikkagi ainult neis kohtades, kus töötab ja jääb töötama enam-vähem kindel näitetrupp ja kus on olemas näitejuht, kes kursusel omandatud oskusi edasi arendab.

Kahjuks ilmneb aga väga tihti asjaolu, et seltsis. kuhu kursuse järjekord on jõudnud, tulevad inimesed kokku kursuse ajaks, töötavad innukalt ja saavutavad häidki tulemusi, kuid kursuse lõppedes tekivad jällegi omavahelised intriigid, ei tunnustata näitejuhti (kui viimast üldse on korda läinud valida) ja lõputulemuseks on, et trupp läheb laiali. Kui hiljem jälle tuleb vajadus näidendit lavastada, siis selgub, et kursusel käinutest mängib kaasa hääli juhul paar inimest.

Et tulevikus vältida tagajärjeta tööd, asjata energia ja ajaraiskamist, rääkimata majanduslikudest kuludest, otsustas Eesti Haridusliidu juhatus edaspidi korraldada kursusi ainult neis kohtades, kus töötab kindel näitetrupp, või on eeldusi, et see hiljemalt kursuse ajal moodustatakse ja et see jääb ka pidevalt töötama.

Pääle 30. okt. s. a. kustutatakse järjekorras kõik need kursust soovijad organisatsioonid, kus ei ole näitetruppi või seda lähemal ajal ei moodustata.

Ilmus ühevaatusline näidend

A. Speek:

„Naised kosjas“

Saadaval:

EESTI HARIDUSLIIDU
TEATRITARVETE LAOST
 Tallinn, Uus 2—2.

Elav teadus.

(Eesti Kirjanduse Seltsi 30-a. juubeli puhul).

V. Orav.

Välisshariduse üheks teguriks on hea raamat, mis aitab kooliharidust täiendada, süvendada või isegi asendada seal, kuhu on lüngad järele jäänud. Seepärast õigusega toonilatakse, et raamatud on meie parimad sõbrad. Mida rohkem on meil olemas häid sõpru, seda kergem on leida õige elusuund, — eesmärk ja abinõud elava elu loomisel ja kaasatõmbamisel.

Eesti Kirjanduse Selts, nagu selle eelkäija Eesti Kirjameeste Selts, on võtnudki oma eesmärgiks ja ülesandeks levitada odavahinnalist emakeelset kirjandust mitmesugustelt aladelt, nii puhtteadusliku kui ka ilukirjandusliku toodangu hulgest, algupärandeid ja tõlkeid. Sel laialdasel tööväljal on EKS-i kirjastus 30 aasta jooksul suutnud väga palju tänu- ja tunnustamisväärt tööd ära teha. Selle innukalt ja pidevalt tehtud töö üldhinnang ei mahu ajakirja „Arenku“ piiratud veergudele ja käib ka allakirjutatule üle jõu. Küll aga tahaksin mõne sõnaga peatuda selle väärtuste seeria juures, mis „Elava Teaduse“ nime all on ilmumas juba kuuendat aastat.

„Elav Teadus,“ tabades kasvavat vajadust rahvusliku, kokkuvõtliku teadmiskirjanduse järele, pakub laiematele rahvahulkadele üldarusaadavas ja lihtsas sõnastuses moodsa teaduse viimaseid sõnu. Tutvustades edusammudega tehnika, arstiteaduse, poliitika ja majanduse alalt, „Elav Teadus“ aitab praktiliselt kergendada ja laiendada meie võitlust olemasolu eest, või käsitelise mõtte-, usu-, looduse- ja ajalooteaduse põhiküsimusi ja põlevaid probleeme, aitab selgitada meie filosoofilist maailmavaadet ja individuaalelu ülesandeid. Sünteetilised kokkuvõtted elavas esituses tähtsaimalt elu- ja kultuurialadelt on kasulikeks näpunäiteiks nii iseõppijaile kui ka koolinoorsoole. Elav menu, mis on osaks saanud „Elavale Teadusele“, jääb parimaks reklaamiks ja ühtlasi

tunnustuseks EKS-i sellelaadilisele kirjastustoodangule.

Kes, näiteks, meie päevil ei tahaks teadlikult kaasa rääkida sääraseis akuutseis küsimusis nagu unarussejäämata suur maailmasõda ja selle kaas- ning järelnähtustena üleskerkinud probleemid rahvasteliidust, desarmeerimisest, Pan-Euroopast jm.? Neis keerulisis küsimusis aitab orienteeruda ühelt poolt H. G. Wells'i raamat „Suur maailmasõda. Selle järelaeg ja inimsoo tuleviku-sihid. Elav Teadus nr. 1“ ja teiselt poolt prof. A. Piibu raamat „Nüüdne maailmapoliitika ja Eesti. E. T. nr. 11.“ Viimane käsitab kõiki neid tähtsaid probleeme just Eesti huvide valguses, erilist tähelepanu raamatu lõpus pöörates Baltiiriikide koostööle ja nende suhetele Venemaaga, Saksamaaga jt.

Oma rahva saatus ja lähem minevik on igal Eesti demokraatliku vabariigi kodanikul südamele kõige lähedasem asi. Üldised kokkuvõtted ja ülevaated kodumaa oludest leiame asjatundjate autorite sulest ilmunud „Eesti kroonikas“ (E. T. nr. 16, 28, 39, 50 ja 62). Täielikuma pilidi kodumaa majanduslikust elust annavad Janusson, Joa, Krepp, Rannes, Asper jt. raamatus „Eesti majandus“ (E. T. nr. 63).

Kunstihuvilisele lugejale pakub vajalist informatsiooni ja orientatsiooni sümptaatse välimusega ja asjaliku sisuga raamat R. Paris'e sulest „Uuem eesti kunst“ (E. T. nr. 37), milles käsitellakse sõnas ja pildis meie kunstiarengut 19. sajandi algult kuni käesoleva ajani. Eesti rahvakunsti peajoontega minevikus, olevikus ja väljavaadetega tulevikku tutvustab meid Tiiu Kadak raamatus „Eesti rahvakunst“ (E. T. nr. 55). Lisandeid ja täiendusi sellele annab G. Ränk raamatus „Vana-Eesti rahvakultuur“ (E. T. nr. 41).

Tehnika edusammudest jutustavad E. Poom („Moodne töötetchnika ja majandus-

kriis.“ E. T. nr. 6), dr. J. Kranig („Tehnika võidukäik I.“ E. T. nr. 14) ja V. Koern („Kaugenägemine, pilditelegraaf ja kaugekino.“ E. T. nr. 29). Imestama paneb, kui-võrt lihtsa esitusviisiga ja osava ainekäsitus-ega mainitud autorid toovad meile lähedale, silmaganähtavaks ja käegakatsutavaks kõige keerulisemad ja üllatuslikumad moodsa tehnikat imed.

Seal, kus lõpeb teadus ja mõistusele on piir pandud, algab usk ja tunnetemaailm. Ka usulised, hingelised ja filosoofilised probleemid on leidnud küllaldast tähelepanu EKS-i kirjastuse poolt. Juha esimeses sarjas ilmub „Jeesuse elu ja õpetus“, kirjut. prof. W. Bousset (E. T. nr. 9). Hiljem prof. E. Tennmann avaldas „Maailma usundid“ (E. T. nr. 45) ja dr. O. Loorits „Eesti rahvusundi maailmavaade“ (E. T. nr. 12). Päevakangelaseks saanud oma kõnedega ja uuringutega liivi rahvast dr. O. Loorits oma ülalmainitud teoses esitab põhjalikumalt kui keegi teine eesti esivanemate kujutlused hingest, vaimust, elujõust, surmast ja hauatagusest elust. Mis on „hing“ ja mis on „vaim“, sellest kirjutab ka dr. Eino Kaila (E. T. nr. 36 ja 46), kuid viimasel puudub O. Looritsale omane selgus ja lihtsus ainesse tungimisel ja edasiandmisel. Hingeelu avalduste hulka kuuluvad osalt ka uni ja unenäod, millest on kirjutanud prof. K. Ramul („Uni ja unenäod. Loomade mõtlemine.“ (E. T. nr. 27), juhtides lugejate tähelepanu tänapäeva teaduslikele teooriaile unenägede tekkimise ja tähenduse kohta ja väga huvitavaile tulemusile loomade mõtlemise suhtes. Puhtfilosoofilisi küsimusi käsitleb W. Durant raamatus „Lood filosoofia ajaloost I—III“ (E. T. nr. 56, 61 ja 65).

Eesti ilukirjanduse kohta annab lühikese ülevaate Fr. Tuglas („Lühike eesti kirjanduslugu.“ E. T. nr. 25). Ajakirjanduse ajaloost toob toob läbilõike O. Ugart („Lühike eesti ajakirjanduse ajalugu.“ E. T. nr. 49). Üksikutest vooludest kirjanduses on leidnud käsitletu romantism ja realism, mis 19. ja 20. sajandil on elulist osa etendanud rahvaste vaimuelus (olevikus küll uusromantismi ja uusrealismi nime all). Õige ja selge pildi neist vooludest saame H. Pauksoni koos-

tatud raamatust „Romantika ja realism 19. sajandi Euroopa kirjanduses“ (E. T. nr. 24).

Isikliku elu korrastamiseks seesmiselt ja välispidiselt antakse kasulikke näpunäiteid reas „Elava Teaduse“ kirjutis (vt. nr. 2, 13, 19, 20, 21, 33, 53 jt.). Näiteks dr. C. Thomalla („Uued teed tervisele.“ E. T. nr. 2) esitab tervisejuhised ja moodsad ravimisviisid keha, hinge ja vaimu jaoks. Inimese keha ja hinge vastastikusest kooskõlast, iseloomudest ja temperamentidest leiame huvitavaid andmeid ja näiteid dr. med. K. Lellep'i raamatust „Kehaehitus ja iseloom“ (E. T. nr. 13). Väikelapse vaimsest arengust ja kodusest kasvatuses pajatab A. Elango raamatus „Lapsepõlv ja iseloom“ (E. T. nr. 19), Enesearenduse ja edasiõppimise eesmärkidest, ülesannetest ja vahenditest seletab A. Kurvits („Enesearendus ja edasiõppimine.“ E. T. nr. 21). Ainevahetust inimkehas, üksikuid toite ja toitaineid, nende toiteväärtust ja toiduvalmistamisest uues suunas jälgib ja õpetab O. Keskk („Uued teed toitluses.“ E. T. nr. 33). Sport ja kehaline kasvatus on A. Klumberg-Kolmperela (E. T. nr. 53).

Kodukaunistamise vajadust tunnustades on ka „Elav Teadus“ omalt poolt korduvalt sõna võtnud ja kaunistuskodu kultuurile kaasa aidanud. Nii ilmub A. Remmel'i sulest raamat „Oststarbekohane ja ilus kodu“ (E. T. nr. 4). Kuidas seda korralda, mööbeldada ja kaunistada, selleks annab juhatus 86 pilti ja joonist ning 112 lk. teksti. Kodu ümbruse kaunistusest ja iluaedadest jutustab J. Port („Iluaiad ja kodu ümbruse kaunistus.“ E. T. nr. 18), rõhutades eriti hästikorraldatud iluaia kasvatuslikku tähtsust laste ja noorte suhtes, ka seda, et aed seob kogu perekonna liikmeid ühise töö ja toiminguga, andes meeldejäätavaid elamusi.

Palju on veel, mida võiksime kuulda ja õppida „Elava Teaduse“ rikkalikust varasalvest, kuid piisab sellestki, mis on mainitud, EKS-i tänuväärne töö allakriipsutamiseks eeloleva juubeli puhul.

Kuigi iga lugeja ei saa alati nõustuda kõigi mõtetega, mis esinevad „Elava Teaduse“ veergudel, siiski kasu on ka sellest, mida me eitame või mille vastu vaidleme, sest vastuvaidluski paneb meid mõtlema,

j. olema, otsima teisalt vastuväiteid ja argumente meie oma tõekspidamisele ja arvamustele.

Seda enam tänu- ja kiiduväärt on EKS-i algatus elava teaduse populariseerimisel, et võõrkeelne teaduslik kirjandus on Eesti varriigi kodanikele raskesti kättesaadav osalt

Lucia Upite: Läti keele õpik.

Noor Eesti kirjastus Tartus 1937. 194 lk.
Hind 1.80 kr.

Kui imelik see ka ei ole — lätlastega on meil kokkupuuteid sagedamini kui ühegi teise rahvaga, läti keele õppimiseks ei mäleta aga olevat ilmunud viimase 10—15 aasta jooksul ühtki abiraamatut. Seda rõõmustavam on siis, et nüüd on turule ilmunud L. Upite „Läti keele õpik“ — esimesena sel alal küllalt rahuldava tasemega raamat.

Nimetatud õpiku sihiks on olla abiks praktilises elus: peale väikese sissejuhatause ja konspektiivse grammatika, mis näivad olevat kenakese ülevaatlikkusega, koosneb enamik raamatut eesti- ja läti-keelsetest dialoogidest, kus on puudutatud kõiki tähtsamaid igapäevase elu alasid. Lisatud on ka lugemispalasisid eesti ja läti keeles, mõlemad vajalikkude sõnaseletustega varustatud. Väga hästi on valitud kaks Juhan Liivi laulukest — lihtsad ja sugestiivsed. Kaheldavam on, kas eisenliku sõnastusega „Seenekulda“ maksis ära trükkida keeliseliselt redigeerimata kujul.

Raamat tahab tabada kaht kõrbest ühe hoobiga: olla abiks lätlasele Eestis, eestlasele Lätis. Ostjaskond on selletõttu kindlasti suurem, kannatab

kallihinnalise välisvaluuta tõttu, osalt võõrkeelte puuduliku oskuse tagajärjel. EKS-i tõlked on aga igale teaduse- ja lugemishimulisele noorele ja vanale hinna poolest (iga raamat 1 kroon) kättesaadavad, keelelt täpsed ja õiged, stiililt ladusad ja soravad. Algupärandid on huvitavad.

aga käsitlemiskergus. Antud kujul puudub raamatul võimalus, korraldada kõnelusi eripäätukes nii, et vajaliku teksti kohe oleks võimalik leida või lisatud sõnavarast ise nobedasti lihtsamaid lauseid moodustada. Seda ja mõndagi muud kerg-käsiteldavuse alalt oleks võinud õppida vastavaist välismaa praktilistest käsiraamatutest. Jah, ainult eestlasele mõeldud raamat oleks seda võimaldanud ja tarvitajal oleks sest olnud palju tulu; aga kirjastajal ja autoril on olnud teised kaalutlused, oleme rahul ja tänulikud sellegi algatuse eest. Kindlasti leiab ta rohkesti tarvitajaid.

Mainitagu siinkohal veel, et 1936. a. on ilmunud kellegi J. Koritzza väljaandel „Läti-saksa-eesti sõnastik“, mille esimestel lehekülgedel autor, seesama Koritzz, kuues (!) keeles teatab, et ilmunule veel kaks sõnastikku järgnevad. Õnneks pole neid seni ilmunud. Õnneks, sest nimetatud sõnastik sisaldab kohutavas külluses trükivigu ja on toimetatud täiesti oskamatult ja lohakalt. Eriti eesti-keelsete tähenduste osas ei leidu lehekülge, kus poleks mõnda sõna puruvalesti tõlgitud. Raamat on nii halb ja vigane, et seda sirvides tekib küsimus, miks meil pole mingit „tsensuuri“ sõnaduste raamatute ilmumise vastu. Olgu läti keele vastu huvitundjaid selle raamatu eest hoiatud.

A. S.

Seltside töomail.

Ühe rahvamaja saamisloost.

A. Seppel.

Saaremaal on pääle Kuressaare kolm suuremat keskust — Kihelkonna, Orisaare ja Leisi alevikud. Kuna alevikkudes äriline tegevus tuikab küllaltki intensiivselt, ei või neid seltskondliku tegevuse alal Saaremaa vähematele keskustele mitte eeskujuks seada. Ja rahvamajade poolest on lugu samuti. Kihelkonnal ja Orisaares avati rahvamajad alles käesoleval aastakümnel ja kumbki neist ei suuda n. ö. puht maa rahvamajadega võistelda, Leisis aga pole rahvamaja veel olemaski.

Ek küll rahvamaja ise senini puudub, on Leisi rahvamaja ajalugu siiski võrdlemisi pikk. Esimesena täitis kohapäälse rahvamaja ülesandeid Leisi kõrtsi hoov. Käesoleva sajandi esimesel aastakümnel, kui asutati Leisis Kuressaare Eesti Seltsi Haruselts, oli selle rahvamajaks pidude korraldamise puhul nimetatud ruum, ja ajalugu teab tolleaegsete tegelaste suu kaudu pajatada, et kõige mõjuvam osa oli pidude puhul siis täita uksehoidjal, kes piletitä peosaali tormajad pidi oma füüsilise suuruse ja tugevusega tagasi lööma.

Kui noor selts sai vähe jalgu alla, ehitati kõrtsituba peosaaliks. Nüüd oli juba päris näitelavagi nelja ruutsüallalise põrandapinnaga olemas. Kõrts oli tolleaegse Leisi preestri, praeguse ag-õigeusu sinodi sekretäri ülempreester D. Samoni energilisel päälekäimisel suletud ja kõrtsihoone umdetud end. vene karskuskuratooriumi teemajaks. Eesti iseseisvuse tulekuga anti teemaja üle Eesti Karskusliidu valdusse ja see omakord andis ta Leisi Karskusselts „Püie“le kasutamiseks. Selle järglane, Leisi Haridus selts „Püie“ kasutas teemaja saali pidude korraldamiseks kuni 1929. aastani, mil Leisi uues koolimajas liikuva vaheseina ehitamisega kahest klassitoast moodustati peosaal.

Kuressare Eesti Seltsi Leisi Haruselts tahtis aga omale ise seltsimaja ehitama hakata. Korjati ehituskapitali ja 1923. aastal saadi Riigimaade valitsuse lahkel vastutulekul ilus ehituskrunt ning seltsimaja ehitamine algas. Kavatseti ehitada sõrestkehitus. Sama aasta mardipäevaks oli ehitus juba sarrikate all ja osa katustki löödud, kuid siis paiskas tugev edelatorm ehituse ümber. Töövõtja nõudis seltsilt loodusejõu hävitus-töö parandamiseks lisatasu; selts aga süüdistas töövõtjat halvasti ehitamises. Tekkis vaidlus, mis kestis seni, kuni inimestel kadus usk asjasse ja löödi käega.

Eesti Karskusliit, kellel meie iseseisvuse algaastail teatavasti olid hoopis suuremad majanduslikud võimalused, kui tal need praegu kasutamiseks, soovis, et Leisi rahvamaja kujuneks Leisi teemajast. Selle kavatsuse teostamise toimimisel poleks olnud rahadega kitsi. Karskusliit ehk oleks päris oma kapitaliga vajalise ümberehituse teostanud. Kahjuks ei saanud K. E. S. Leisi Haruseltsiga kokkuleppele, sest selle juhtidele ei olnud vastuvõetav Karskusliidu põhinõuetulev rahvamaja olgu alkoholivaba kultuurhoone. Siis asutati Karskusliidu õhutusel Leisi Karskusselts „Püie“.

1926. aastal likvideeriti Karskusselts „Püie“ ja K. E. S. Leisi Haruselts ning moodustati nende liitmisel uus selts, Leisi Haridusselts „Püie“. Loodeti nõnda saavutada kodurahu. Haruseltsi ehitusplats ühes maja ehitusmaterjalil jäänustega anti üle Kaitse-liidu Leisi malevkonnale, tingimusega, et neid võib kasutada ainult Leisi rahvamaja ehitamiseks. Malevkond oli tolajal täis noorusenergiat ja loodeti, et see poolriikliku asutusena võib hankida riigilt selle võrra toetust, et suudetakse teostada rahvamaja ehitamine.

Malevkonna ja Haridusseltsi vahel sõlmiti leping, mille järgi mõlemad kohustused ühiselt rakenduma rahvamaja ehitamisele. Telliti plaan Leisi teemaja rahvamajaks ümberehitamiseks ja asi näis esialgu minevat päris libedasti. Aga hiljem ei leppinud Ma-

levkond siiski sellega, et varem Karskusseltsi kuulunud teemajas ja selle ümberehitamise teel saadud rahvamajas keelatakse alkoholi tarvitamine. Kokkulepped loobuti. Haridusselts ükski oli aga ümberehituse teostamiseks jõuetu. Rahvamaja küsimus jäigi mõneks ajaks soiku.

Haridusseltsi tegevus koondus Leisi koolimajja. Selle ruumid suutsid Leisi publiku esialgu mõnusasti ära mahutada ja sääli oli liikuv näitelava, mis aga siiski püsivalt seisis kohal. Täni ongi koolimaja rahvamaja ülesannete täitjaks Leisis. Viimasel ajal kipub see aga suuremate pidude puhul jääma kitsaks ja ka kooli õppetööle ei ole koolimaja rahvamajaks kasutamine mitte kasuks.

Neil põhjustel on möödunud sügisel rahvamaja ehitamise küsimus jälle uuesti päevakorraile võetud ja kuna minevik on selles asjas leislastele andnud palju kogemusi, siis on sedakord küsimuse lahendamisele lähenedud hoopis uuest küljest. On nimelt kavatsus asja „Sihtasutus Leisi Rahvamaja“ loomisega seada kindlale alusele. Sihtasutusele on kindlat toetust lubanud kõik Leisi seltskondlikud ja majanduslikud organisatsioonid ja nende ühisel koosolekul valiti ajutine toimkond sihtasutuse ellukutsumiseks vajaliste eeltööde tegemiseks. Toimkond on põhjalikult uurinud rahvamaja küsimust, tutvunud teiste rahvamajade ehitamisel lahendatud tulnud küsimustega, selgitanud ehitusplatsi küsimuse jne.

Ehitamist aga kavatsetakse teostada järkjärgult ja alata priitsimajaks määratud osaga ning selle ehitamine lõpetada juba 1938 a. suvel.

Töölisühingud haridustöö korraldamisel kontaktis E. Haridusliiduga.

E. Haridusliit on asunud kaasa aitama ka töölisühingule ja töölikonnas töötavatele haridusseltsidele nende kaudu teostatavas vahaharidustöös. Käesoleval sügisel on loenguid korraldatud E. Haridusliidu lektoritega järgmistest kohtades:

Kiviõlis; korraldajaks Kiviõli Rahvamaja juhatus; loengutega esinenud *Neeme Ruus* (Reisimuljeid skandinaaviast, *pr. Öilne Ploomu van Nest* (Eelkoolialiste laste kasvatusküsimusi), *dr. A. Annist*, (Mida on „Kalevipojal“ ütelda kaasajale).

Türil; korraldajaks Türi Töölise Ühing; loengutega esinenud *Neeme Ruus* (Kuidas mõista ühiskondliku arengu nähteid), *mag. J. Talts* (Ees-Aasia — rahvaste Baabel), töötab kõneoskuse õpiring;

Pärnus; korraldajaks Pärnu Töölise Ühing; loenguga esines *N. Ruus* teemal: „Kas ja kuidas kõneoskus on õpitav“. Asutati kõneoskuse õpiring.

Suvekursus taanlastega Pärnus.

Läänemeremaade Instituudi 2. suvekursus peeti Pärnus möödunud augusti algul taani ja eesti osavõtjatega. Loengud, millistega esinesid eestlasist dr. O. Liiv ja Neeme Ruus, taanlasist A. Christiansen, C. C. Pedersen ja kolonel R. Borgelin, käsitlesid kummagi maa kultuuri- ja majanduselul kui ka üksikuid kultuurielu avaldusi. Nii näit. pakuti kuulajaile ka huvitav ülevaade taani rahvamuusikast, kus isegi eestlased kaasa laulsid. Muuseas kol. R. Borgelin, taani vabatahtlike juht eesti vabadussõjas, esitas huvitava ettekande teemal: »Eesti taanlase nähtuna«, kus ta eriti ülistas eestlaste töökust ja seesmise distsiplini tunnet. Ka arvatas ta, et eestlased on oma põhiolemuselt demokraatlik rahvas.

Huviga kuulati ka C. C. Pederseni ülevaadet Taani majanduselust. Eriti paelus kuulajate tähelepanu Taanis hästikorraldatud sotsiaalkindlustus ja töötute abistamine. Dr. O. Liivi ja A. Christianseni ettekanded käsitasid kummagi maa kultuurielu arengut ajaloolisel taustal.

Teoreetiline osa lõppes meeoleoluküllase lõppkoosviibimisega Pärnu tütarlaste gümnaasiumi saalis, kus Neeme Ruus esines eesti- ja rootsikeelse peokõnega teemal: »Eesti-Skandinaavia kultuurilise koostöö sihte ja ülesandeid«. Muusikalises osas esitati ettekandeid nii eestlasilt, taanlasilt kui ka Pärnus suvitavalt rootslasilt.

Kursuse kavva kuulus ka õppereis Lõuna-Eestisse, mis teostati autodel. Peatuti Sindis, Lepplaane uudisasunduses, Tori hobusekasvatuses, agr. Th. Pooli Piistaoja talus, Navesti hõberebaste kasvatuses, Väandra linavabrikus, Võhma eksporttampamajas ja rahvamajas, Viljandis, Pikasillal, Otepäas, Pühajärvel, Väiksel Munamäel, Võrus, Petseris, Irboskas, N.-Vene piiril, Tartus ja Põltsamaal. Eriti oldi huvitatud Lepplaane uudismaa asundusest, kus tutvuti mitmete uudistaludega ja jälgiti uudismaa harimise töid. Unustamata muljeid jättis ka vastuvõtt agr. Pooli talus ja külaskäik Võhma. Viljandi linnavalitsus üllatas taanlasi eriti sooja vastuvõtuga ja õhtueinega. Taanlaste arvates on Viljandi kauneim Eesti linn. N.-Vene

piiril võimaldus taanlasil isegi näha punakomissari, kes jalgrattal piirile sõitis ja õpperiislasid tervitas eestikeelse »tere'ga«. Kahjuks aga ei valitsenud komissar ühtki võõrkeelt peale oma emakeele, vene keele, mille tõttu vestlus läbi traataia osutus võimatuks. Tartus pakkus huvi rahvamuseum ja Põltsamaal omaaegse Taani printsi ja Eesti ainsa kuninga Magnuse loss.

Lahkumise puhul oli Eesti Haridusliidu poolt korraldatud külalistele eine, millest peale õpperiislaste osa võtsid ka Taani saadik Eestis hra Kamp ja kol. Borgelin. Külalised lahkusid Eestist parimate muljetega ja usuvad, et nende külaskäik siia ei jää viimaseks.

Üleskutse koguteos „Jaan Tõnissoni“ asjus.

22. detsembril 1938. a. saab Jaan Tõnisson 70 aastaseks. Arvestades tema suureulatuslikku tegevust pea kõigil meie avaliku elu aladel, on seltskonnas algatust leidnud mõte — tähtsustada seda tähtpäeva vääriiselt ja anda välja koguteos Jaan Tõnissoni elust ja tegevusest.

Koguteos „Jaan Tõnisson“ koosneks kahest osast — uurimuslikust ja memuaarilisest.

Memuaaride saamiseks pöördub koguteose toimetus kõigi poole, kellel on olnud kokkupuuteid J. Tõnissoniga ja palub saata oma mälestusi, olgu need kokkupuuted vana tegelasega esinenud siis kas idees või töös, kooskõlalises tegevuses või vastastikusel võitluses, sõpruses või vaenus jne. Et memuaarides valitseks süsteempärasus, siis võiks neid kirjutada kas J. Tõnissoni elus ja tegevuses esinevate *ajajätkude* raamides või tema *tegevusalade* alusel või veel mõne kolmanda süsteemi põhjal.

Peale mälestuste palub koguteose toimetus saata veel *kirjavahetusi* J. Tõnissoniga, tema tegevusse puutuvaid *dokumente, päevikuid, väljavõtteid protokollidest, ülesõtteid* J. Tõnissonist jne.

Mälestused ja kirjutused palub toimetus kirjutada lehe ühele küljele, teha seda tindiga ja leheküljed nummerdada.

Memuaarid ja kõik muudki materjalid palutakse saata hiljemalt 1. jaanuariks 1938. a. toimetusele järgmisel aadressil: *Koguteose „Jaan Tõnisson“ toimetus, Aia 19, Tartu*. Sinna palutaks adresseerida ka kõik kirjad, mis puutuvad koguteosesse, samuti pöörduda sinna vajaduse korral ka isiklikult.

Aksiaselts

Eesti Turbatööstused

ÜHISTEGELIK KINDLUSTUS-
SELTS

EEKS-MAJA

Asutatud 1866

Asutatud 1866

SUURIM EESTI ÜHISTEGELINE
KINDLUSTUSETTEVÕTE

Toimetab

tule-, noorte-, elu-, murdvarguse-, klaasi- ja kodulooma-

kindlustusi

JUHATUS JA PEAKONTOR:

VABADUSVÄLJAK 10

TELEFONI KESKJAAM 478-08